

ذالك الكتاب

«فهرست»

- | | |
|----------|--|
| ۲ صفحه | ۱ - برگهٔ اعلام ظهور |
| ۱۰۶ صفحه | ۲ - انه من سليمان و انه بسم الله الرحمن الرحيم |
| ۷۹ صفحه | ۳ - ص والقران ذی الذکر |
| ۲۵ صفحه | ۴ - قطره‌ای از هفت دریا |
| ۱۱۶ صفحه | ۵ - الم ذالك الكتاب |
| ۴۱ صفحه | ۶ - ن والقلم |

بی‌شک «آن کتاب» هدایتی برای پرهیزکاران است. (سورهٔ بقره)
رسولی از طرف خداوند، صفحاتی پاک را بازگو میکند که اندر آن است کتابهای گران‌بها. (سورهٔ بینه)

بِسْمِ رَبِّكَ الَّذِي ظَلَمَ

ن ق ن

۱۴۱۱/۳/۸ ه.ق «القائم ۱۹۵» ۱۳۶۹/۷/۷ ه.ش

ن والقلم وما يسطرون

س ا س



ب ۱۸

۷	۲	۹
۸	۶	۴
۳	۱۰	۵

م ۵۱

۱۸	۱۳	۲۰
۱۹	۱۷	۱۵
۱۴	۲۱	۱۶

أ ۱۵

۶	۱	۸
۷	۵	۳
۲	۹	۴

ق ۶۹

۲۴	۱۹	۲۶
۲۵	۲۳	۲۱
۲۰	۲۷	۲۲

ی ۴۲

۱۵	۱۰	۱۷
۱۶	۱۴	۱۲
۱۱	۱۸	۱۳

ه ۱۹۵

۶۶	۶۱	۶۸
۶۷	۶۵	۶۳
۶۲	۶۹	۶۴

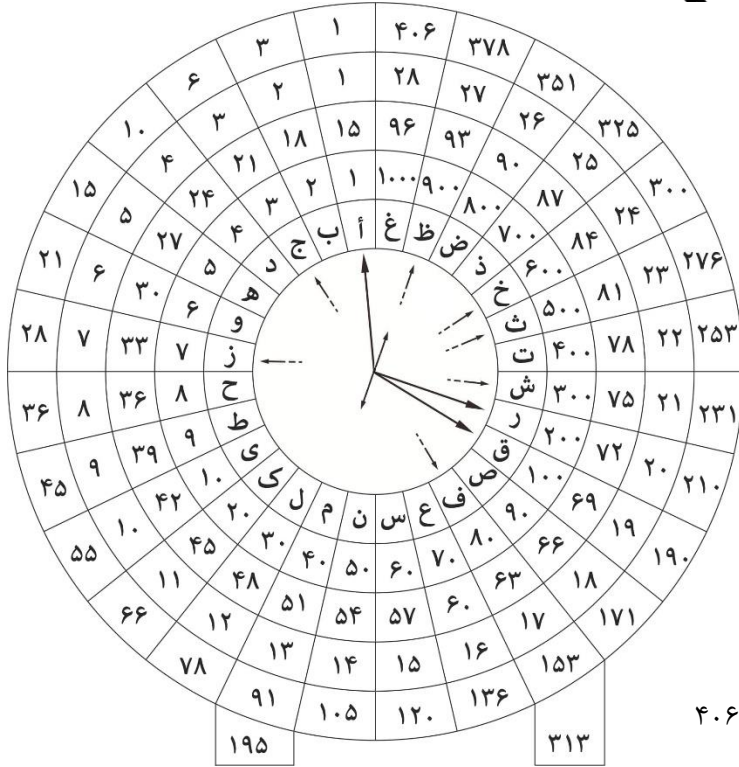

- ۱- حروف ابجد
- ۲- عدد ابجد
- ۳- ضلع مثلث
- ۴- عدد ترتیب
- ۵- عدد سیر

$$۴۰۶ = ۲۸ + ۱۰۰ + ۳ + ۲ + ۱$$

ه

۳۸	۳۳	۴۰
۳۹	۳۷	۳۵
۳۴	۴۱	۳۶

۱۱۱

و

۳۹	۳۴	۴۱
۴۰	۳۸	۳۶
۳۵	۴۲	۳۷

۱۱۴

جدول مثلث
عدد بسما ...

۲۶۳	۲۵۸	۲۶۵
۲۶۴	۲۶۲	۲۶۰
۲۵۹	۲۶۶	۲۶۱

۷۸۶

← تعداد حروف ۱۹	۱	۲	۳	۴	۵	۶	۷	۸	۹	۱۰	۹	۸	۷	۶	۵	۴	۳	۲	۱	
← جمع عدد جبر	۶۶۳	م	ی	ح	ر	ل	ا	ن	م	ح	ر	ل	ا	ه	ل	ل	ا	م	س	ب
← جمع عدد ابجد	۷۸۶ =	۴۰	۱۰	۸	۲۰۰	۳۰	۱	۵۰	۴۰	۸	۲۰۰	۳۰	۱	۵	۳۰	۳۰	۱	۴۰	۶۰	۲
← تعداد حروف خالص ۱۰																				
← جمع عدد جبر									۳۷۳	ی	ن	ح	ر	ه	ل	ا	م	س	ب	
← جمع عدد ابجد									۴۰۶ =	۱۰	۵۰	۸	۲۰۰	۵	۳۰	۱	۴۰	۶۰	۲	

← ۲۱۰ ← ری

در وسط حروف «بسم الله الرحمن الرحيم» کلمه ری آشکار گردید و در وسط جدول مثلث عدد بسما ... عدد ۲۶۲ = ایران، یعنی ظهور در کشور ایران است نه در عربستان سعودی، این را بدانید که سازمان یهود آخرین تلاشش را میکند و هر آن ممکن است که انقلابی در انقلابی رخ دهد هشیار باشید، در ضمن نام قائم و تاریخ تولد او در قران ثبت است و حتی زمان و علت ظهور یادآوری میشود، از مورخه ۱۳۶۹/۷/۷ بسیار قائم ساخته و پرداخته شده است و از اعداد تقلید نموده اند!!؟ ایران = (۱) ا + (۱) ی + (۱۰) ر + (۲۰۰) ن + (۱) ن + (۵۰) = ۲۶۲ تمام مسلمانان بدانند که اعمال این دولت ربطی به اسلام ندارد و نداشته است، اسلام یعنی حکومت دل و هر نظامی که حکومت دل را نارسا سازد اسلامش باطل است زیرا انسان مریض مرتب ضریان قلبش بالا و پائین می رود!؟

تنها راه رهایی ساختن بهشت است، چون بهشت ساخته شود و درهای ایران بروی دنیا بسته شود تکنولوژی با پای خود به خدمت خواهد آمد!؟ ای سپاه، سرزمین ایران حاصلخیزتر است یا هلند، ایران پهناورتر است یا هلند!؟ پس خاک بر سرتان بی همتها چرا سرزمین خویش را ویران میکنید!؟

۱ م ا م ا ۱۵ ۱۵ ۵۱ ۵۱ ص	۱۳۲ = م ا م ا ۱۳۲ ← ۱۱۴ - ۱۳۲ = ۱۸ = ح ی ص	۳۱۳ = صادق + مسیح ۱۱۸ ۱۹۵	۱۸ + ۱۳۲ = ع ی س ی = ن، ق ۱۵۰ ۱۰ ۶۰ ۱۰ ۷۰
-------------------------------	--	------------------------------	--

عدد جبر یعنی حذف صفرها و جمع بدون صفر، مثال: ۱۳۶۹ ← ۹ + ۶ + ۳ + ۱ = ۱۹ و سال ۱۴۱۱ ← ۱ + ۴ + ۱ + ۱ = ۷

إِنَّهُ مِنْ سُلَيْمَانَ وَإِنَّهُ

بِسْمِ اللَّهِ الرَّحْمَنِ الرَّحِيمِ

٢٨	٢٧	٢٦	٢٥	٢٤	٢٣	٢٢	٢١	٢٠	١٩	١٨	١٧	١٦	١٥	١٤	١٣	١٢	١١	١٠	٩	٨	٧	٦	٥	٤	٣	٢	١	
أ	ب	ت	ث	ج	ح	خ	د	ذ	ر	ز	س	ش	ص	ض	ط	ظ	ع	غ	ف	ق	ك	ل	م	ن	و	ه	و	ي
١٠٠٠	٩٠٠	٨٠٠	٧٠٠	٦٠٠	٥٠٠	٤٠٠	٣٠٠	٢٠٠	١٠٠	٩٠	٨٠	٧٠	٦٠	٥٠	٤٠	٣٠	٢٠	١٠	٩	٨	٧	٦	٥	٤	٣	٢	١	

(حروف الفباء و ايجاد اعداد ابجد)

١	فاتحة . علق	٢٠	طه . فلق	٣٩	زمر . اعراف	٥٨	مجادلة . سباء	٧٧	مرسلات . ملك	٩٦	علق . رعد
٢	بقرة . قلم	٢١	انبيا . ناس	٤٠	غافر . جن	٥٩	حشر . زمر	٧٨	نبا . حاقة	٩٧	قدر . رحمن
٣	آل عمران . مزمل	٢٢	حج . اخلاص	٤١	فصلت . يس	٦٠	ممتحنة . غافر	٧٩	نازعات . معارج	٩٨	بينة . انسان
٤	نساء . مدثر	٢٣	مؤمنون . نجم	٤٢	شورى . فرقان	٦١	صف . فصلت	٨٠	عبس . نبا	٩٩	زلزلة . طلاق
٥	مائدة . فاتحة	٢٤	نور . عبس	٤٣	زخرف . فاطر	٦٢	جمعه . شورى	٨١	تكويد . نازعات	١٠٠	عاديات . بينة
٦	انعام . مسد	٢٥	فرقان . قدر	٤٤	دخان . مريم	٦٣	منافقون . زخرف	٨٢	انفطار . انفطار	١٠١	قارعة . حشر
٧	اعراف . تكويد	٢٦	شعراء . شمس	٤٥	جاثيه . طه	٦٤	تغابن . دخان	٨٣	مطففين . انشقاق	١٠٢	تكاثر . نور
٨	انفال . اعلى	٢٧	نمل . بروج	٤٦	احقاف . واقعه	٦٥	طلاق . جاثيه	٨٤	انشقاق . روم	١٠٣	عصر . حج
٩	توبة . ليل	٢٨	قصص . تين	٤٧	محمد . شعراء	٦٦	تحريم . احقاف	٨٥	بروج . عنكبوت	١٠٤	همزة . منافقون
١٠	يونس . فجر	٢٩	عنكبوت . قريش	٤٨	فتح . نمل	٦٧	ملك . ذاريات	٨٦	طارق . مطففين	١٠٥	فيل . مجادلة
١١	هود . ضحى	٣٠	روم . قارعه	٤٩	حجرات . قصص	٦٨	قلم . غاشية	٨٧	اعلى . بقرة	١٠٦	قريش . حجرات
١٢	يوسف . شرح	٣١	لقمان . قيامه	٥٠	ق . اسراء	٦٩	حاقه . كهف	٨٨	غاشيه . انفال	١٠٧	ماعون . تحريم
١٣	رعد . عصر	٣٢	سجدة . همزة	٥١	ذاريات . يونس	٧٠	معارج . نحل	٨٩	فجر . آل عمران	١٠٨	كوثر . تغابن
١٤	ابراهيم . عاديات	٣٣	احزاب . مرسلات	٥٢	طور . هود	٧١	نوح . نوح	٩٠	بلد . احزاب	١٠٩	كافرون . صف
١٥	حجر . كوثر	٣٤	سباء . ق	٥٣	نجم . يوسف	٧٢	جن . ابراهيم	٩١	شمس . ممتحنة	١١٠	نصر . جمعة
١٦	نحل . تكاثر	٣٥	فاطر . بلد	٥٤	قمر . حجر	٧٣	مزمل . انبياء	٩٢	ليل . نساء	١١١	مسد . فتح
١٧	اسراء . ماعون	٣٦	يس . طارق	٥٥	رحمن . انعام	٧٤	مدثر . مؤمنون	٩٣	ضحى . زلزلة	١١٢	اخلاص . مائدة
١٨	كهف . كافرون	٣٧	صافات . قمر	٥٦	واقعة . صافات	٧٥	قيامه . سجدة	٩٤	شرح . حديد	١١٣	فلق . توبة
١٩	مريم . فيل	٣٨	ص . ص	٥٧	حديد . لقمان	٧٦	انسان . طور	٩٥	تين . محمد	١١٤	ناس . نصر

(ترتيب رسمى ونزول سورها)

$$34 = \leftarrow \begin{array}{|c|c|c|c|} \hline 8 & 11 & 14 & 1 \\ \hline 13 & 2 & 7 & 12 \\ \hline 3 & 16 & 9 & 6 \\ \hline 10 & 5 & 4 & 15 \\ \hline \end{array}$$

مجموع ضلع مربع = (خانة اول $\times 4$) + 30 = 34

(جدول مربع)

$$15 = \leftarrow \begin{array}{|c|c|c|} \hline 2 & 7 & 6 \\ \hline 9 & 5 & 1 \\ \hline 4 & 3 & 8 \\ \hline \end{array}$$

مجموع ضلع مثلث = (خانة اول $\times 3$) + 12 = 15

(جدول مثلث)

آدرس وبسایت دولت شاهنشاهی خداوند و دسترسى به کتب موعود خداوند (صادق حیدرى): www.justgod.net



«انتشارات زيتون»

« كِتَابٌ كَرِيمٌ اِنَّهُ مِنْ سُلَيْمَانَ وَاِنَّهُ بِسْمِ اللّٰهِ الرَّحْمٰنِ الرَّحِیْمِ »

سليمان « ۱ »

ابتدا سپاس خدای را که جان داد و خرد داد و مخلوق را دو دیده بخشید یکی نهان و دیگری آشکار و ترازو در میان قرار داد و بر حسب اعمال یکی بر دیگری برگمارد تا بدینسان چرخش روزگار بگذرد و درود بر جمله پیامبران راستین که روز واپسین را بیم دادند تا که بندگان بر حدود آنچه که فرمان آفریدگار یکتا است رونده راه باشند و نیز درود بر رهروان راه. اما بعد، بعد از گذشت مدت شش سال لازم دانستم که نامه‌های خود را در چند برگي مختصر کنم تا صاحبان خرد قضاوت کنند. در ضمن یادآور میشوم که این کتاب را بدون غرض تهاجم به سوي مینویسم و اگر تا به امروز برخورد آنجانی داشتم علت برخورد طرف مقابل بوده است و هنوز فشارهای همه جانبه، تهدید، تحریم، زندان، آزار و ... ادامه دارد!

بدانید که کتب آسمانی راز و رمز است و آغاز آن حروف، بعد کلمه و بعد جمله و بعد داستان، و اندرون داستانها مثال و اندرون مثال، قیاس زمان و مکان است. حروف دارای عددند و این اعداد بمانند روح در جسدند. برای هر زمانی کتابی و برای هر مردمی رسولی به زبان قوم خود که خلق را دیگر حجتی نباشد یا به عبارتی بهانه‌ای نداشته باشد!؟ اینک به طور خلاصه سخن میگویم و لازمه را مینگارم. ابتدای هر امری برای پیروان قران و خوانندگان آن بسم الله الرحمن الرحیم است. بسمرا ... دارای ۱۹ حرف است و حروف خالص آن ده حرف است. خالص کردن حروف در قانون کتاب به این صورت است که از تمام حروف آن جمله، فاکتور گرفته شود سپس بدون پس و یا پیش کردن حرفی، عدد هر حرفی در زیر خودش قرار داده شود.

«بسم الله الرحمن الرحيم» قاف ۱۸۱ ← جمع عدد بعد از حذف نقطه عدد ده
 ← ۱ ← ۱ ۲ ۳ ۴ ۵ ۶ ۷ ۸ ۹ ۱۰ ۱۱ ۱۲ ۱۳ ۱۴ ۱۵ ۱۶ ۱۷ ۱۸ ۱۹ = ۱۹۰ ← جمع کل عدد به طور کامل

ش «۱» ← ۱ ← ۱ ۲ ۳ ۴ ۵ ۶ ۷ ۸ ۹ ۱۰ ۱۱ ۱۲ ۱۳ ۱۴ ۱۵ ۱۶ ۱۷ ۱۸ ۱۹ ۲۰ = ۱۰۲ : ۶۶ ← جمع عدد بعد از حذف یک نقطه و در مرحله بعد تمام نقطه‌ها از عدد ش
 «۲» ← ۲ ← ۱ ۲ ۳ ۴ ۵ ۶ ۷ ۸ ۹ ۱۰ ۱۱ ۱۲ ۱۳ ۱۴ ۱۵ ۱۶ ۱۷ ۱۸ ۱۹ ۲۰ = ۷۸۶ ← جمع عدد ابجد «بسم الله الرحمن الرحيم»
 «۳» ← ۳ ← ۱ ۲ ۳ ۴ ۵ ۶ ۷ ۸ ۹ ۱۰ ۱۱ ۱۲ ۱۳ ۱۴ ۱۵ ۱۶ ۱۷ ۱۸ ۱۹ ۲۰ = ۱۹۲ ← جمع عدد ترتیب ابجد
 «۴» ← ۴ ← ۱ ۲ ۳ ۴ ۵ ۶ ۷ ۸ ۹ ۱۰ ۱۱ ۱۲ ۱۳ ۱۴ ۱۵ ۱۶ ۱۷ ۱۸ ۱۹ ۲۰ = ۲۹۳ ← جمع عدد ترتیب الفباء

۴۶ ← جمع عدد بعد از حذف نقطه‌ها
 ← ۱ ← ۱ ۲ ۳ ۴ ۵ ۶ ۷ ۸ ۹ ۱۰ ۱۱ ۱۲ ۱۳ ۱۴ ۱۵ ۱۶ ۱۷ ۱۸ ۱۹ ۲۰ = ۵۵ ← جمع عدد به طور کامل

عدد سیر از یک الی ۲۸ حرف
 ش «۲» ← ۱ ← ۱ ۲ ۳ ۴ ۵ ۶ ۷ ۸ ۹ ۱۰ ۱۱ ۱۲ ۱۳ ۱۴ ۱۵ ۱۶ ۱۷ ۱۸ ۱۹ ۲۰ = ۵۵ : ۳۷ ی
 ← ۲ ← ۱ ۲ ۳ ۴ ۵ ۶ ۷ ۸ ۹ ۱۰ ۱۱ ۱۲ ۱۳ ۱۴ ۱۵ ۱۶ ۱۷ ۱۸ ۱۹ ۲۰ = ۴۰۶ ← ح و ج و ز و ن و ل و ه
 «۳» ← ۳ ← ۱ ۲ ۳ ۴ ۵ ۶ ۷ ۸ ۹ ۱۰ ۱۱ ۱۲ ۱۳ ۱۴ ۱۵ ۱۶ ۱۷ ۱۸ ۱۹ ۲۰ = ۱۰۰ ← عادیات، حجر و نزول بینه
 ← ۴ ← ۱ ۲ ۳ ۴ ۵ ۶ ۷ ۸ ۹ ۱۰ ۱۱ ۱۲ ۱۳ ۱۴ ۱۵ ۱۶ ۱۷ ۱۸ ۱۹ ۲۰ = ۱۵۸ ← محسن - ۱۱۴ = ۴۴ دخان!

«بنام آفریدگار بزرگ شاه»
 ← ۱ ← ۱ ۲ ۳ ۴ ۵ ۶ ۷ ۸ ۹ ۱۰ ۱۱ ۱۲ ۱۳ ۱۴ ۱۵ ۱۶ ۱۷ ۱۸ ۱۹ ۲۰ = ۱۹۰

ش «۳» ← ۱ ← ۱ ۲ ۳ ۴ ۵ ۶ ۷ ۸ ۹ ۱۰ ۱۱ ۱۲ ۱۳ ۱۴ ۱۵ ۱۶ ۱۷ ۱۸ ۱۹ ۲۰ = ۱۳۶ : ۵۵ ه
 ← ۲ ← ۱ ۲ ۳ ۴ ۵ ۶ ۷ ۸ ۹ ۱۰ ۱۱ ۱۲ ۱۳ ۱۴ ۱۵ ۱۶ ۱۷ ۱۸ ۱۹ ۲۰ = ۱۱۴۴ ← گ و ز و ر و ب و ا و د و ی و ر و ف و ا و م و ا و ن و ب
 «۴» ← ۳ ← ۱ ۲ ۳ ۴ ۵ ۶ ۷ ۸ ۹ ۱۰ ۱۱ ۱۲ ۱۳ ۱۴ ۱۵ ۱۶ ۱۷ ۱۸ ۱۹ ۲۰ = ۱۸۱ ← ش
 ← ۴ ← ۱ ۲ ۳ ۴ ۵ ۶ ۷ ۸ ۹ ۱۰ ۱۱ ۱۲ ۱۳ ۱۴ ۱۵ ۱۶ ۱۷ ۱۸ ۱۹ ۲۰ = ۲۳۸ ← گ و ز و ر و ب و ا و د و ی و ر و ف و ا و م و ا و ن و ب

طس ۶۹ ← حاقه، احقاف حم
 ← ۱ ← ۱ ۲ ۳ ۴ ۵ ۶ ۷ ۸ ۹ ۱۰ ۱۱ ۱۲ ۱۳ ۱۴ ۱۵ ۱۶ ۱۷ ۱۸ ۱۹ ۲۰ = ۷۸ ← نباء، صفات

ش «۴» ← ۱ ← ۱ ۲ ۳ ۴ ۵ ۶ ۷ ۸ ۹ ۱۰ ۱۱ ۱۲ ۱۳ ۱۴ ۱۵ ۱۶ ۱۷ ۱۸ ۱۹ ۲۰ = ۸۹ : ۴۴ ه
 ← ۲ ← ۱ ۲ ۳ ۴ ۵ ۶ ۷ ۸ ۹ ۱۰ ۱۱ ۱۲ ۱۳ ۱۴ ۱۵ ۱۶ ۱۷ ۱۸ ۱۹ ۲۰ = ۷۱۹ ← ز و ش و ه
 «۴» ← ۳ ← ۱ ۲ ۳ ۴ ۵ ۶ ۷ ۸ ۹ ۱۰ ۱۱ ۱۲ ۱۳ ۱۴ ۱۵ ۱۶ ۱۷ ۱۸ ۱۹ ۲۰ = ۱۲۵ ← د
 ← ۴ ← ۱ ۲ ۳ ۴ ۵ ۶ ۷ ۸ ۹ ۱۰ ۱۱ ۱۲ ۱۳ ۱۴ ۱۵ ۱۶ ۱۷ ۱۸ ۱۹ ۲۰ = ۱۹۱ ← نام سليمان

بنام ... ۷۱۹ - بسمرا ... ۴۰۶ = ۳۱۳ دقیق چون حساب ترتیب حروف الفباء از چپ به راست در صفحه ۱۲
 ← ۱ ← ۱ ۲ ۳ ۴ ۵ ۶ ۷ ۸ ۹ ۱۰ ۱۱ ۱۲ ۱۳ ۱۴ ۱۵ ۱۶ ۱۷ ۱۸ ۱۹ ۲۰ = ۱۹۰

وسط گراب
 ش «۵» ← ۱ ← ۱ ۲ ۳ ۴ ۵ ۶ ۷ ۸ ۹ ۱۰ ۱۱ ۱۲ ۱۳ ۱۴ ۱۵ ۱۶ ۱۷ ۱۸ ۱۹ ۲۰ = ۱۹۰
 ← ۲ ← ۱ ۲ ۳ ۴ ۵ ۶ ۷ ۸ ۹ ۱۰ ۱۱ ۱۲ ۱۳ ۱۴ ۱۵ ۱۶ ۱۷ ۱۸ ۱۹ ۲۰ = ۱۹۰
 «۵» ← ۳ ← ۱ ۲ ۳ ۴ ۵ ۶ ۷ ۸ ۹ ۱۰ ۱۱ ۱۲ ۱۳ ۱۴ ۱۵ ۱۶ ۱۷ ۱۸ ۱۹ ۲۰ = ۱۹۰
 ← ۴ ← ۱ ۲ ۳ ۴ ۵ ۶ ۷ ۸ ۹ ۱۰ ۱۱ ۱۲ ۱۳ ۱۴ ۱۵ ۱۶ ۱۷ ۱۸ ۱۹ ۲۰ = ۱۹۰

وسط بزرگ
 ش «۶» ← ۱ ← ۱ ۲ ۳ ۴ ۵ ۶ ۷ ۸ ۹ ۱۰ ۱۱ ۱۲ ۱۳ ۱۴ ۱۵ ۱۶ ۱۷ ۱۸ ۱۹ ۲۰ = ۱۹۰
 ← ۲ ← ۱ ۲ ۳ ۴ ۵ ۶ ۷ ۸ ۹ ۱۰ ۱۱ ۱۲ ۱۳ ۱۴ ۱۵ ۱۶ ۱۷ ۱۸ ۱۹ ۲۰ = ۱۹۰
 «۶» ← ۳ ← ۱ ۲ ۳ ۴ ۵ ۶ ۷ ۸ ۹ ۱۰ ۱۱ ۱۲ ۱۳ ۱۴ ۱۵ ۱۶ ۱۷ ۱۸ ۱۹ ۲۰ = ۱۹۰
 ← ۴ ← ۱ ۲ ۳ ۴ ۵ ۶ ۷ ۸ ۹ ۱۰ ۱۱ ۱۲ ۱۳ ۱۴ ۱۵ ۱۶ ۱۷ ۱۸ ۱۹ ۲۰ = ۱۹۰

در شکل هر یک به دقت نگاه کنید:
 شکل «۱» بسمرا ... که در منشور قبل خواندید. در اینجا اعداد ترتیب هر حرفی زیر آن قرار داده شده است. در کنار هر شکلی با فلش اشاره شده است.
 ۱- حروف ۲- عدد ابجد حروف
 ۳- عدد ترتیب ابجد حروف
 ۴- عدد ترتیب الفباء حروف
 به این ترتیب شماره فراردادی هر حرفی زیر خود آن حرف قرار داده شده است.
 لازم است که بدانید عدد و حساب چیزی است که هرگز امری را پس و یا پیش نکند و امتیاز بین حق و باطل را روشن میکند و اسلامی بودن بدون حساب و کتاب و دانش از امر دین به دور است پس بنابراین باید توجه و دقت کرد.
 توجه کنید در بالای هر شکلی با شماره «۱» فلش داده شده است برای تعیین تعداد حروف.

زمانی خلق رهایی یابد که حرکت نمل را انجام دهد وگرنه هر روز بدتر از دیروز است و این امر بر خواست پروردگار عالم است ...!
 حال در شکل «۵» نگاه کنید حروف خالص هر دو سرلوحه به آخر آورده شده است وسط آن «گراب» محل سکونت است.
 شکل «۶» حروف خالص بسمرا ... در آخر و حروف بنام ... از اول، وسط آن کلمه «بزرگ» است.
 از آنجایی که شرح نمی‌گنجد به همین اکتفا میکنم و ملت هرگاه که بخواهد حرکت کند خود به خود همه امور روشن خواهد شد.

جمع ترتیب نزول سورة مؤمنون الی نمل: ۷۴ + ۱۰۲ + ۴۲ + ۴۷ + ۴۸ = ۳۱۳ ← گفته‌اند که اینها یاران قائم‌اند در صورتی که رمز کتاب است و عدد آن کلمه جیش یعنی جنود یا به عبارتی ارتش سليمان است.

حال اینها چگونه توانسته‌اند نقش ایفا کنند، شکی نیست که خداوند چنین مقرر کرده است که ظالمان را ظالمانی برگمارد تا که سر فرود آورند وگرنه علی‌رغم اینهمه ظلم چرا باید تأیید کرد و چرا باید شعار سر داد و ...! شما چگونه ملتی هستید که دشمن خود را دوست میدارید و دوست خود را سرکوب میکنید، آیا خرد چنین حکم میکند که مردمی بر علیه خود و با دست خود عزیزانش را قربانی کند؟ باز آری چون خداوند ظالمان را هدایت نمی‌کند ...! كِتَابٌ اَللّٰهُ وَّرَآءَ ظُهُورِهِمْ كَأَنَّهُمْ لَا يَعْلَمُونَ سورة بقره آیه ۱۰۱ با توجه به تاریخ ... از ۱۳۶۹ لغایت همین امروز.

پ	چ	ژ	گ
ب	ج	ز	ک
۲	۳	۷	۲۰
۳۲ =			

لازم به یادآوری است که چهار حرف اضافه الفبای فارسی مطابق جدول روبرو با اعداد چهار حرف عربی حساب میشود ←

متهم ردیف اول کتاب، عربستان سعودی است چرا که مؤظف بوده است در حج هر سال قوانین تصویب شده از طرف زمامداران آن قوم
 که برخلاف شریعت کتاب بوده ابلاغ کند که این کار را نکرده است و خود نیز همواره با آنها همپیمان بوده است و برای همین از اسلام جز اسمی باقی نمانده است!

يَا أَيُّهَا الْكَافِرُونَ لَا أَعْبُدُ مَا تَعْبُدُونَ شَمَا طبق سورة ۴۹ حجرات و نزول قصص چکار دارید که من کی هستم و از کجا آمده‌ام اسناد را بخوانید و عمل کنید! سلیمان «۲»

قرار نبوده که بندگان خدا، بنده من شوند بلکه به خدا و امر او نزدیک شوند. بعد از فاکتور گرفتن از حروف، نه حرف تکرار باقی ماند به همان ترتیب فاکتور گرفته شده در سطر یک قرار دادم کلمه نحل آمد، این نه حرف تکرار را چون خالص کنید کلمه المحرم خواهد آمد و چون حرف «م» جایگزین حرف «ح» کنید کلمه نمل خواهد بود! نه حرف تَسْعَ آيَاتِ!

عدد بسما ... ۷۸۶ × ۲ = ۱۵۷۲ + ۱۱۴۴ که عدد بنام آف ... جمعاً ۲۷۱۶ ÷ ب = ۱۳۵۸ ←؟! ۷۸۶ - ۱۱۴۴ = ۳۵۸ یعنی تاریخی ثبت شده! چگونه میشود یک نفر بی سواد و بی معلم بتواند ۱۹ حرف را این چنین نظام دهد؟! ابتدا فرماید: عَلَّمَ الْقُرْآنَ بعد فرماید: خَلَقَ الْإِنْسَانَ مَادِر زَادِي و قبل از خلقت؟! از خلقت؟!!

بعد از فاکتور گرفتن از دو سرلوحه از بسما ... ده حرف و از بنام آف ... دوازده حرف خالص باقی ماند و بعد از این ۲۲ حرف فاکتور گرفتیم. آغاز از بسما ... و دنباله از بنام آ ... جمعاً پنج حرف از بنام آف ... باقی ماند و عدد آن ۴۱۱ ← حجت، آیت ... در مرتبه دوم ابتدا بنام آف ... و بعد بسما ... جمع کل حروف فاکتور هر دو سرلوحه پانزده حرف است سورة پانزدهم را بخوانید در ضمن حرف ۱۵ ابجد «س» سجده و الفباء «ض» ضحی

حساب هر دو بسم و بنام = ۱۹۵ نام «صادق»

ب	ن	ا	م	۱۲	۳	ب	س	م	۱۲	۳
۲	۵۰	۱	۴۰	۹۳	← روم	۲	۶۰	۴۰	۱۰۲	← روم
۲	۱۴	۱	۱۳	۳۰	← روم	۲	۱۵	۱۳	۲۰	← روم
۲	۲۵	۱	۲۴	۵۲	← روم	۲	۱۲	۲۴	۳۸	← روم

اینک معنی بسم و بنام را دانستید!

این دو سرلوحه ۱۹ × ۲ = ۳۸ که نمل در

حزب ۳۸ است و سورة ۳۸ ص و القرآن است!

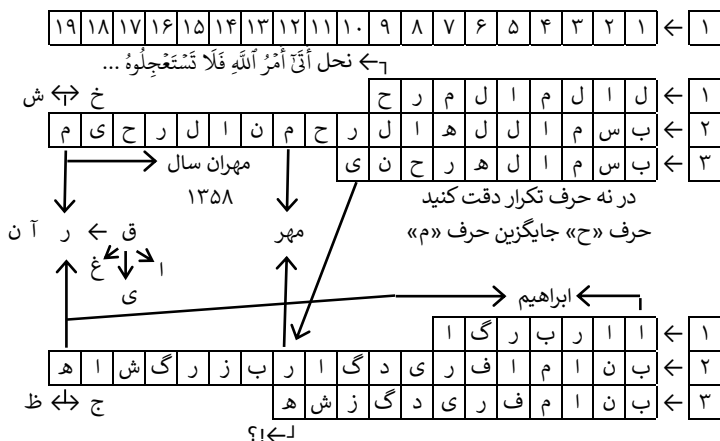

۱۰	۹	۸	۷	۶	۵	۴	۳	۲	۱
ب	س	م	ا	ل	ه	ر	ح	ن	ی
۵۱	۲۴	۳	ش	ز	گ	د	ف	۸۰	۴
۳۰۰	۷	۲۰	۴	۸۰	۴۱۱	←	شماره‌های بنام آف ...	۶۲۱ = ۳ ÷ ۷۱۹ + ۱۱۴۴	فاصله بین میلادی و هجری شمسی
۶۰	۲۱	۷	۱۱	۴	۱۷	←	۶۲۱	۳	۷۱۹
۷۴	۱۳	۱۱	۲۲	۸	۲۰	←	۶۲۱	۳	۷۱۹

۱۰	۹	۸	۷	۶	۵	۴	۳	۲	۱
ب	ن	ا	م	ا	ل	ه	ر	ح	ن
۱۷	۳	ح	ل	س	۶۰	۳۰	۸	۹۸	←
۶۰	۳۰	۸	۹۸	←	تیغ دوم: ب	ق ÷ ب = ن	ص ÷ ب = ۴۵ مه	۱۰۰	۵۰
۳۵	۸	۱۲	۱۵	←	۱۹۵ = ۴۵	۵۰	۱۰۰	←	۱۰۰
۴۱	۶	۲۳	۱۲	←	۱۹۵ = ۴۵	۵۰	۱۰۰	←	۱۰۰

حقیقت موضوع این است که قریب دو هزار سال سرکوب ایران و ایرانی به سبب تکفیر عیسی شروع شده است و اگر به تاریخ رجوع کنید خواهید دید که در آن زمان امپراطوری ایران بر جهان گسترده بود و اورشلیم از آن ایران بوده آیه ۵۵ آل عمران و پس از آن باز ریشه شرک در وجود هر ایرانی دوانده شده است که حجت ابن ... ظهور میکند و عیسی پشت سر او نماز میخواند، این شرک نیست؟ این است که سرزمین مشرکین هرگز رهایی نخواهد یافت!

۱۵	۱۴	۱۳	۱۲	۱۱	۱۰	۹	۸	۷	۶	۵	۴	۳	۲	۱
ا	ب	ح	د	ر	ز	س	ش	ف	ک	ل	م	ن	ه	ی
۱	۱	۱	۱	۱	۱	۱	۱	۱	۱	۱	۱	۱	۱	۱

در این قسمت ۱۹ حرف را به ترتیب الفباء و ابجد درآوردیم.

قسمت بالا حروف بسم الله ... و قسمت پائین بنام آف ...

حروف پایان هر دو نوزده حرف و پایان این ترتیب و اول آنها به صورت خالص عبارت‌اند از:

ب ر م ه ی ش ا ← ابراهیم شاه،

پایان حروف خالص نظام داده شده به ترتیب حروف، زمان دستگیریم توسط اطلاعات، ری شهری وزارت اطلاعات را در دید قدرت خود داشته است؟! حال این اسلام منتظر و مبلغین آن است!

به رمز کیف سامسونت یا به عبارتی کیف دیپلمات توجه کنید. حروف و اعداد آن در مقابل همدیگر که در صفحه ۲۲ مثالی درباره آن زده شده است. سمت راست جدول حروف به ترتیب، جدول دوم عدد همان حروف به ترتیب و میتوان گفت که جمع عدد هر سه حرفی در کنار همدیگر، کافی است که خطوط کشیده شده پاک شود: ۱۱۱ ← ای ق ؛ ۲۲۲ ← ب ک ر و عدد غ که هزار است همواره با کل اعداد در حرکت است و هر جدولی ۱۹۹۹ سال طی میکند.

هر کسی میتواند یک کیف دیپلمات داشته باشد و اگر کیف نداشته باشد، میتواند قفل رمز آن را داشته باشد! ... برای گشادن کیف لازم به فهم و شماره‌های رمز آن است و تو تا به امروز از آن دور بودی.

پس ای مؤمن «التماس دعا»

۱	۱	۱	←	أ	ی	ق
۲	۲	۲	←	ب	ک	ر
۳	۳	۳	←	ج	ل	ش
۴	۴	۴	←	د	م	ت
۵	۵	۵	←	ه	ن	ث
۶	۶	۶	←	و	س	خ
۷	۷	۷	←	ز	ع	ذ
۸	۸	۸	←	ح	ف	ض
۹	۹	۹	←	ط	ص	ظ
۱	۰	۰	←	غ		

انه من سليمان و انه بسم الله الرحمن الرحيم ← حساب اقتصاد و نرخ بازدهی و تورم: **سليمان «۳»**
 این حساب را همراه با طرحهای پیشنهادی در آغاز منتشر ساختم تا که امتیازی باشد برای حق و باطل، باطلی که
 کماکان در اوج قدرت خود نشسته است ... اینک عین حساب را منتشر میکنم تا که پیروان دین راستین مشخص شوند.
 در آغاز نامه عرض کرده بودم آنکس که خواهان ایران و اسلام و دین راستین است وارد عمل شده و برابر همین حساب
 در کوتاهترین مدت ایران را تبدیل به بهشت میکند و سکه نقره‌ای را تبدیل به طلا خواهد ساخت و آنکس که دشمن
 ایران و اسلام است برخلاف جهت حرکت خواهد کرد و سکه نقره‌ای را تبدیل به خاکستر میکند و نیز بدهکار ...!
 در حساب دقت کنید که هر روز دو برابر روز قبل است و مثال آن از یک روز الی ۳۰ روز و روز اول یک ریال و روز
 دوم دو برابر روز قبل و الی آخر که شمار سرسام آوری است.

حال طبق طرحهای داده شده و پیشنهاد اول الی آخر، موارد لازم را مینویسم تا که مفهوم این حساب را بدانید.
 مورد اول: انسان و زمان، آنچه که ورد زبان مخلوق است گویند که وقت طلا است انسان وقتی که زمان از او گرفته
 شود از هستی خود ساقط شود و به جای رشد سیر نزولی طی میکند دقیق بمانند همین حساب ...!
 حال به دقت بخوانید تا که بدانید با غفلت، زمان را چگونه از دست داده‌اید.

آن زمان که طرح را دادم ایران دارای بیست و چهار استان بود و برای هر استانی هزار نفر نیروی نظامی «سریاز» در
 نظر گرفتم یعنی جمعاً ۲۴ هزار سریاز و عرض کردم فکر کنید که هنوز جنگ ادامه دارد و نیرویی که جز برادرکشی چیزی
 یاد نگرفته است برای جنگ با دشمن اصلی که همانا فقر سرزمین است مهیا کنید و زمینهای مرده را زنده کنید و ...!
 هر استانی هزار سریاز و هر هزار سریاز به ده اکیپ تقسیم شوند و برای اجرای طرحهای عمرانی در اختیار بخشهای آن
 استان قرار داده شوند و برحسب اولویت هر بخش و روستا وارد عمل شوند.

طرح اول: ساختن برکه‌ها و سدهایی که با کوتاهترین مدت و کمترین هزینه‌ها چون دره‌هایی که دهانه آنها باریک و در
 عین حال پر عمق و فقط بارانهای فصلی دارد تا که به این ترتیب مردابهایی برای رشد آبزیان و مرطوب کردن هوا مهیا
 شود و استفاده از ذخایر آب برای زمینهای اطراف آن ... و رفته رفته زمینهای مرده زنده شود و بازدهی این طرحهای
 کوچک برای اجرای دیگر طرحهای بزرگ بدون هیچ فشاری بر اقتصاد سرزمین و مردم ... همزمان با اجرای طرحهای
 ساختن سدها و برکه‌ها و یا به قول معروف آبخیزداری و فرمان کاشتن نهالهایی چون سرو، کاج، گردو، انجیر و زیتون و
 مرکبات برحسب شرایط محیط و آب و هوای منطقه که به این ترتیب ضمن تأمین چوب صنعتی، دانه‌های روغنی از
 عالیتترین نوع به دست میامد و مرکبات همچنین ... به قول خودتان سرزمین فاضله، سرزمین فاضله سرزمینی است که
 محصولش صد در صد از مصرف بیشتر باشد.

اجرای طرح مزبور را طرح یوسف و انبیا نام نهادم و با جنگ یاجوج و ماجوج که در پیش است، طرح ذکر شده نه
 تنها سرزمین را از فقر میرهاند بلکه پناهگاه آینده و جنگهای شیمیایی نیز بود و مردمی که از آزادی سخن میگویند و از گرسنگی دیگر ملتها سخن میگویند به جای حرف
 زدن کمکها را عملاً انجام میدادند حال آنکه خود نیز مبتلا به فقرند! آنکس که از دست ابرقدرت مینالد این طرح بهترین راه برای مبارزه بود چرا که به جای خرید
 روغنهای نامعلوم و موادهای غذایی نامعلوم، خود بهترین آن را صادر میکردند و به جای خرید چوب صنعتی خود بهترین را صادر میکردند و ... اینک نگاه کنید آنچه
 که بهترین است خود از آن محروم هستیم و به بلادهای بیگانه صادر میشود و ... وارد کردن حیوانات زنده جایگزین گوشت یخی و پرورش دام و نیز مرغ مادر و ...
 معامله با ریال و داد و ستد ... که البته نه انحصاری و غیر معقول که عده‌ای با دریافت وام سرسام آور و به مدت طولانی توانسته‌اند وام دریافت کنند و هنوز از یک
 مرغداری سالم برخوردار نیستند و ... و کلاً طرحهای اجرا شده یا ناقص و زیر بار گران و امهای سرسام آور و یا ورشکست شده و در زندان و ...

اینک فرض کنید تمام آنچه که ذکر شد انجام شده بود، مجسم کنید چه سرزمین فاضله‌ای که تمام و کمال در آن نهفته است وجود دام و طیور و وحوش مهاجر رفته
 رفته تمام نقاطش را فرا گرفته بود و از آنجایی که چهار فصل است هیچ مهاجری سرزمین را ترک نمی‌کرد و خیراتش وجود هر موجودی در را بر میگرفت و معنی فضل
 و فاضله بر تمام مخلوق کامل میگردد ... حال آنکه ساخته نشده است حسرت آن بر دلها مانده است همه در سعی و غارت و چپاول‌اند و ... ضعیفها ضعیفتر و قوی‌ها
 قوی‌تر و ... آیا در سرزمینی که از عدل سخن میگوید و از اسلام و مکتب قران در تمام ساعات ندا سر میدهد مسئولیت انجام ندادن این کار بر عهده چه کسی است؟!
 حال به رشد اقتصادی خواهان اسلام و ایران نگاه کنید تا که میان حق و باطل را بسنجید!؟

اجرای طرح فوق علاوه بر ابزار لازمه کار آنها، هفتاد و دو روز بودجه جنگ و دو جنگنده بمب افکن بیشتر در بر نداشت که بمبها بر سر مردم بی‌دفاع ریخته میشود و
 به جای زندگی مرگ و خفت و خواری در بر دارد ... کل اجرای طرح آبزیان و برکه‌ها شش ماه بیشتر کار نداشت و امروز ثمره میوه‌های آن ...!
 طرح میلیاردری احیای جنگلهای بی‌سود و ثمر فلان استان چه ربطی به استان دیگر دارد طرح سد فلان استان چه ربطی به استان دیگر دارد؟ طرح آبرسانی آشامیدنی و
 کشاورزی فلان روستا چه ربطی به روستای دیگر دارد و ... مگر غیر از این است که نیروی نظامی یک دولت از تمام نقاط گرفته میشود؟ پس چرا گروهی محروم و
 گروهی غرق در خواسته‌های بیشتر و بیشتر خود هستند و ... آیا این بی‌عدالتی نیست!؟

طرح تحصیلی و کتب تحصیلی: تدوین کتب تحصیلی در این برهه از زمان با توجه به نیاز کمی و فقر جامعه و حداکثر استفاده از زمان چنین پیشنهاد داده شد برای
 کلاسهای ابتدایی درس حروف و همزمان عدد ترتیب حروف چرا که دانش کتاب و کتب آسمانی بر پایه دانش حروف و عدد است که متأسفانه در طول تاریخ این
 مسئله را کتمان کرده که کسی به حقیقت دین خدا واقف نشود! دوم تدوین کتب کم قطر علمی صنعتی برحسب نیاز و هر دانش آموزی روزی دو ساعت تحصیل کند
 و بعد از گذشت پنج روز مرور یک درس به آزمایشگاه برود و عین درس را عملاً اجرا کند تا به این صورت هم تئوری و هم عملی برای رشد صنعت بهتر مجهز شوند.
 طرح مزبور ضمن اینکه هزینه تحصیل را پایین می‌آورد نیازی به ساختمانهای تحصیلی کمتری داشتیم چرا که در هر ساختمانی که دوازده ساعت درس داده میشود حداقل
 به جای یک نفر، شش نفر محصل داشتیم. حال بنگرید کتابهای قطوری که نه تنها سود و بازدهی ندارد زمان تفکر را از محصلین گرفته‌اند ...
 لازم به یادآوری است که طرح تحصیلی در این برهه به آن جهت داده شد که نیروی انسانی برای اجرای طرحهای مهم استان لازم بود و اگر هر محصلی یک درخت
 میکاشت حالا ...! لابد مسئله تورم و محتویات این نامه برای شما روشن شده است همچنین نرخ دلار بعد از گذشت این سالیان.

۱ ← ا	۱ ← ۱
	۲ ← ۲
	۳ ← ۳
۲ ← ب	۴ ← ۴
	۵ ← ۵
	۶ ← ۶
۳ ← ج	۷ ← ۷
	۸ ← ۸
	۹ ← ۹
۴ ← د	۱۰ ← ۱۰
	۱۱ ← ۱۱
	۱۲ ← ۱۲
	۱۳ ← ۱۳
۵ ← ه	۱۴ ← ۱۴
	۱۵ ← ۱۵
	۱۶ ← ۱۶
۶ ← و	۱۷ ← ۱۷
	۱۸ ← ۱۸
	۱۹ ← ۱۹
۷ ← ز	۲۰ ← ۲۰
	۲۱ ← ۲۱
	۲۲ ← ۲۲
	۲۳ ← ۲۳
۸ ← ح	۲۴ ← ۲۴
	۲۵ ← ۲۵
	۲۶ ← ۲۶
۹ ← ط	۲۷ ← ۲۷
	۲۸ ← ۲۸
	۲۹ ← ۲۹
	۳۰ ← ۳۰
	۱ ۲ ۳ ۴ ۵ ۶ ۷ ۸ ۹
ا ب ج د ه و ز ح ط	
الف باء	ا ب ت ث ج ح خ د ذ

انقلابتای چه سودی برای ایران و ایرانی داشته است جز فقر و فلاکت و بدهکاری و برادرکشی و ... به ایمان کدام افزوده است؟! تمام ارگانه‌های خدماتی، دارالتجاره‌ای به تمام معنی شده‌اند بیمارستانها، مدارس، پست، تلفن، برق، آب و ... آیا غیر از این است؟! اگر رشد کرده‌اند این رشدها کجا است و اگر به ایمان افزوده‌اند این ایمان کجا است و اگر ... در تمام ابعاد دقت کنید خواهید دید که تمام برخلاف است ...!

حال میرویم تا که حساب جدول صفحه قبل را لمس کنیم، عدد آخر در ردیف ۳۰ را به صورت زیر جمع کنید «عدد پایان صفحه قبل ط» :

$$۱ + ۲ + ۳ + ۴ + ۵ + ۶ + ۷ + ۸ + ۹ + ۱۰ + ۱۱ + ۱۲ = ۴۱ \leftarrow \text{فصلت «وَأَمَّا ثَمُودُ فَهَدَيْنَاهُمْ فَاسْتَحَبُّوا الْعَيْنَ» ۴۱ \times ۱۱۴ \div ۱۹ = ۲۴۶ \leftarrow \text{روم}$$

آیا سوره روم سوره سیام قران که برابر اجزاء قران است نیست؟ عرض کردم این حساب خود قران است!

حال از کجا شروع کنم و از کجا بگویم ... از غارت گنجهای سرزمینت و آثار باستانی و یا از بدهکاریت؟ و یا از زندانهای مملو از انسانها و یا از احزاب و گروههای اغفال شده و یا جنگهای زرگری و برچسب زدن برای سرکوب هر ذی حقی، ای ایلام ای سرزمین ناچه اگر از آغاز دشمن انبیاء نبوده‌ای کهن‌ترین سرزمین چگونه عقب افتاده‌ترین است؟! و صاحب رسولان بی‌شمار چگونه بی‌رسول است و ... اینک برو سوره فصلت حم را بخوان و معنی آنچه را که کرده‌ای بدان، در ظاهر سوره چیزی در باطن آن کتابی قطور از آغاز تا کنون. در ضمن ۴۱ ترتیب سوره مدثر از چپ به راست قران است و ترتیب نزول یس والقران الحکیم است ...

حروف رمز سوره فصلت «حم»	ح	م	۱۲	← یوسف، عصر و نزول شرح
عدد ابجد حروف	۸	۴۰	۴۸ =	← فتح، ملک و نزول نمل
عدد ترتیب ابجد	۸	۱۳	۲۱ =	← انبیاء، شرح و نزول ناس
عدد ترتیب الفباء	۶	۲۴	۳۰ =	← روم، بروج و نزول قارعة

قران را در قالب پند و مثال و قیاس بخوانید تا که معنی قران را بدانید. قرانی که هر روزش تازه‌تر از دیروز است. سلیمان رسول عصر مثالی است، اگر علم از کتاب میداشت نمی‌گفت: **أَيُّكُمْ يَأْتِينِي بَعْرَشَهَا قَبْلَ أَنْ يَأْتُونِي مُسْلِمِينَ** حال کدام یک از علماء این عهد چنین علمی دارد که اینهمه سرپیچی از امر میکنند و به مدح و تزکیه همدیگر می‌پردازند اگر چنین شخصی هم که باشد حکم کتاب چنین است که این دانش باید در خدمت رسول عصر بکار گرفته شود.

و اما فهم مورچه در مقابل فهم انسانی که امروزه خود را برترین موجود میداند قیاس بگیرید در ضمن مورچه خود بالاترین پند را به انسان میدهد، همدیگر خبر از بیگانه‌ها می‌آورد و مردم ما برخلاف در خدمت بیگانه‌ها عمل میکنند و ... آنچه که میخوانید مثال و قیاس برخوردارهای اعصار گذشته و امروز است.

وگرنه، نه همدیگر سخنگو است و نه انسان به زبان همدیگر سخن گفته و میگوید و **مَنْطِقُ الظَّيْرِ** منطق کتاب است. کتابی که آغاز آن حرف و بعد کلمه و بعد آیه و بعد

سوره و بعد حزب و بعد جزء است. یعنی «۶» شش مورد: $۱۱۴ = ۱۹ \times ۶$ سوره

تکرار نام سلیمان در کل قران ۱۷ مرتبه در هفت سوره، سوره هفتم اعراف المص است و سوره هفدهم اسراء و سوره‌هایی که با حرف «و» آغاز شده است ۱۷ سوره‌اند و جمع ترتیب این هفده سوره طبق آیه ۱۲ سوره ۱۷ تاریخ ۱۳۷۰ شمسی را نشان میدهد!

آنچه که به سوره ۴۱ «فصلت» مربوط میشود:

از راست ترتیب دور اول	← ۴۱ فصلت	؛	مدثر ۷۴ → دور اول از چپ
دور دوم	← ۱۵۵		→ ۱۸۸ دور دوم
حروف لوح دور اول	← م ش		ع ص → دور اول حروف از چپ
دور دوم	← س ض		ف ر → دور دوم
	ك شمس		ك عصر

جزء: دور اول از راست به چپ ۲۴ نور و دور دوم جزء ۵۴ قمر

جزء: دور اول از چپ به راست ۷ اعراف المص و دور دوم جزء ۳۷ صفات

خط وسط از فاتحه تا تکویر: فاتحه ← ۴۱ → تکویر

۱۹ سوره به راست و ۱۹ به چپ سوره فصلت: **وَلَوْ رَحِمْنَاهُمْ وَكَشَفْنَا مَا بِهِمْ ...** → مؤمنون → ۴۱ ← حشر **يُخْرِبُونَ بُيُوتَهُمْ بِأَيْدِيهِمْ وَأَيْدِي الْمُؤْمِنِينَ**

حزب: دور اول و دوم از راست ۴۸ فتح، ۱۰۸ کوثر

حزب: دور اول و دوم از چپ ۱۳ رعد، ۷۳ مزمل

۱۳۵ ← انبیاء آقترَب ...	۴۲	۴۷	۴۶
مثلت ←	۴۹	۴۵	۴۱
فصلت، جاثیه، حجرات	۴۴	۴۳	۴۸

ای ایلام ای سرزمین ناچه، نماز عید فطر سوره شمس گویای حقیقت فرقان است چرا که در بقره فرماید: **فَمَنْ شَهِدَ مِنْكُمُ اللَّتَاهُ** یعنی اشاره به آینده کرده است و

سوره بقره دارای زمان است. اینک قبل از رسیدن زمان، فرقان را بخوان و معنی دین روشن از دین ضلالت را که در سوره فصلت است بدان ...!

۵۴ نزول حجر است **رُبَمَا يَوَدُّ الَّذِينَ كَفَرُوا ...**

۴۱ → ۱۴ ابراهیم: **وَمَا أَرْسَلْنَا مِنْ رُسُولٍ إِلَّا يَلْسَانِ قَوْمِهِ لِيُبَيِّنَ لَهُمْ ...** ؛ **وَقَالَ الشَّيْطَانُ لَمَّا قُضِيَ الْأَمْرُ إِنَّ اللَّهَ وَعَدَكُمْ وَعَدَ الْحَقِّ وَعَدْتُكُمْ فَأَخْلَفْتُكُمْ ...**

هم عذاب از آسمان و هم عذاب در زمین در پیش است ...

لازم به یادآوری است، هر کلمه‌ای در کتاب تعدادی سوره و تعدادی آیات در بر میگیرد و برابر تعداد آنها سوره‌ای انتخاب شده است.

سليمان « ۵ »

قران كتابی است که بر اساس کلمات و ریشه آن در حرکت است. اولین حرف «آ» و اولین کلمه آباء و اولین «آ» آل عمران که تنها یک سوره است ... جمعاً در این کلمه ۱۴ فعل ۶۵ آیه و ۳۳ سوره است. ۱۷ سوره از مجموع ۳۳ سوره با حروف مقطعه آغاز شده است که عین ۱۷ سوره حروف مقطعه را علامت ▼ گذاشته‌ام.

لازم به یادآوری است که سه سوره از این هفده سوره مقطعه مستثنی است که: ۱- اعراف المص ۲- رعد المص ۳- مریم کهیص است و مستثنی بودن این سه سوره به دلیل روشن شدن زمان و مکان ظهور است و کلاً علما و زمامداران امور از امر مطلع گردیده‌اند ...

جمع ترتیب این هفده سوره ۴۰۸ است و جمع ۱۴ سوره از آن یعنی منهای مستثنیات ۳۶۹ که مورد ابراهیم سوره چهاردهم است ...! به طور کلی تمام ۱۷ سوره مربوط به ظهور است. بدانید که حقیقت موضوع کل مسئله آباء و آنچه که کرده‌اند در سوره آل عمران است.

آل عمران حقیقت فرقان است و از آنهایی سخن میگوید که محکمت کتاب را رها کردند و آنها که به میل خود حلال و حرام کردند، و آنهایی که زبان را به کتاب آراستند که مردم فکر کنند این گفته از کتاب است و ... که ان شاء الله یک مباحثه تکلیف آن را روشن میکند و این مباحثه نیاز به خواستن مردم دارد یادآوری میشود که آیه مباحثه مربوط به هر زمانی است و ربطی به زمان خاص ندارد اگر هم داشته باشد تنها مربوط به ظهور است که شرکاء و یا به عبارتی آباء آن را با یک شأن نزول ربط به گذشته‌های دور داده‌اند در صورتی که در شماره آیه و حساب آن، هم مخاطب روشن است و هم زمان آن که هیچ کس حاضر به آن نیست و علت آن کاملاً مشخص است ...!

مردم ما، هم دهان بین است و هم تابع ظلم و هم احساساتی و در طول تاریخ از این سه مورد بر علیه خودشان با دست خودشان سوء استفاده کرده‌اند، شعار سر میدهند بدون اینکه علت و عواقب آن را بدانند، پیروی میکنند بدون اینکه شناخت داشته باشند و ... احزاب موجود، حقیقت امر را لمس کرده‌اند و همه چیز را مثل روز روشن لمس کرده‌اند ولی سکوت کرده‌اند و انگار چنین چیزی نبوده و نه هست، چرا؟ برای احقاق کلمه حق هزاران برجسب سیاسی آماده است که کسی نام حق را به زبان نیاورد چه رسد به اینکه مدعی آن شود ...

القصه در این مختصر چیزی نمی‌گنجد و بنده به علت تهدیدهای همه جانبه و تحریم‌های اقتصادی در همه ابعاد همه چیز را به طور مختصر مینویسم و اگر گرونده‌ای در میان قوم باشد خود میتواند آنطور که دستور کتاب است اقدام کند ...

و ای مؤمن بدان که در حاشیه هر امری، برای آن ترتیب حروف قرار داده‌ام که بتوان در این رابطه به سوره‌هایی که نام آنها با این حروف آغاز شده است مراجعه کنید و بعد از جدا کردن موارد هر سوره‌ای حقیقت نیک و بد آن امر را به صورت داستانی کامل لمس کنید و از حقیقت آیه ۴۹ سوره کهف ووضّح الکتّاب فترى المجرمین ... آگاه شوید ...!

در افعال کلمه آباء ۱۶ سوره دارای حروف مقطعه نیستند و سوره شانزدهم سوره نحل است و در آیه دوم مسئله شرک مطرح گردیده است حال اگر بیایم کتب آباء را بررسی کنیم خواهیم دید که بنیاد شرک از چه تاریخی به وجود آمده است و این آباء از کجا سرچشمه گرفته‌اند ...! عدد سیر از یک الی ۱۶ ← ۱ + ۲ + ۳ + ... + ۱۳۶ ÷ ب = ۶۸ قلم

آباؤنا ۹×۱۲!...

أ	أ	انعام	۱۴۸
ب	ب	اعراف	۷۰
ج	ت	هود	۶۲
د	ث	ابراهيم	۱۰
ه	ج	نحل	۳۵
و	ح	مؤمنون	۸۳
ز	خ	نمل	۶۷
ح	د	صافات	۱۷
ط	ذ	واقعة	۴۸

۹ توبه و ۱۲ معلوم!...

أ	أ	بقرة	۱۷۰
ب	ب	مائدة	۱۰۴
ج	ت	هود	۱۰۹
د	ث	یس	۶

آباؤهم ۴×۴

أ	أ	بقرة	۱۷۰
ب	ب	مائدة	۱۰۴
ج	ت	هود	۱۰۹
د	ث	یس	۶

چگونگی آغشته کردن دین پاک به شرک و انشعاب آن و علت و اندیشه‌هایشان و ...؟! ...

آباء ۱×۱ آیه‌ها

أ	أ	نور	۳۱
---	---	-----	----

آباتک ۱×۱

أ	أ	بقرة	۱۳۳
---	---	------	-----

آباءکم ۳×۳

أ	أ	بقرة	۲۰۰
ب	ب	توبه	۲۳
ج	ت	زخرف	۲۴

آباتکم ۴×۴

أ	أ	نور	۶۱
ب	ب	شعراء	۲۶
ج	ت	صافات	۱۲۶
د	ث	دخان	۸

آبائنا ۴×۴

أ	أ	مؤمنون	۲۴
ب	ب	قصص	۳۶
ج	ت	دخان	۳۶
د	ث	جاثية	۲۵

آباءنا ۸×۱۰

أ	أ	بقرة	۱۷۰
ب	ب	مائدة	۱۰۴
ج	ت	اعراف	۲۸
د	ث	یونس	۷۸
ه	ج	انبیاء	۵۳
و	ح	شعراء	۷۴
ز	خ	لقمان	۲۱
ح	د	زخرف	۲۲

آباءهم ۷×۷

أ	أ	انبیاء	۴۴
ب	ب	مؤمنون	۶۸
ج	ت	فرقان	۱۸
د	ث	احزاب	۵
ه	ج	صافات	۶۹
و	ح	زخرف	۲۹
ز	خ	مجادلة	۲۲

آباؤهم ۵×۵

أ	أ	انعام	۸۷
ب	ب	رعد	۲۳
ج	ت	کهف	۵
د	ث	احزاب	۵
ه	ج	غافر	۸

آباؤهن ۲×۲

أ	أ	نور	۳۱
ب	ب	احزاب	۵۵

آبائی ۱×۱

أ	أ	یوسف	۳۸
---	---	------	----

آباؤکم ۹×۱۰

أ	أ	نساء	۱۱
ب	ب	انعام	۹۱
ج	ت	اعراف	۷۱
د	ث	توبه	۲۴
ه	ج	یوسف	۴۰
و	ح	انبیاء	۵۴
ز	خ	شعراء	۷۶
ح	د	سباء	۴۳
ط	ذ	نجم	۲۳

مريم است ... مورد بعثت است! و الرحمن آموزنده قران و صفت رسول عصر است. فعل چهاردهم مربوط به ظهور است «یا» آیت لا تُشجّر آل سبیطان ... آیه ۴ سوره

جمع این سوره‌ها به ترتیب افعال

۱	أ	أ	نور	۲۴	۱۰۲	۶۴
۲	ب	ب	بقرة	۲	۸۷	۲۸۶
۳	ج	ت	توبه	۹	۱۱۳	۱۲۹
۴	د	ث	زخرف	۴۳	۶۳	۸۹
۵	ه	ج	شعراء	۲۶	۴۷	۲۲۷
۶	و	ح	صافات	۳۷	۵۶	۱۸۲
۷	ز	خ	دخان	۴۴	۶۴	۵۹
۸	ح	د	مؤمنون	۲۳	۷۴	۱۱۸
۹	ط	ذ	قصص	۲۸	۴۹	۸۸
۱۰	ی	ر	جاثية	۴۵	۶۵	۳۷
۱۱	ک	ز	مائدة	۵	۱۱۲	۱۲۰
۱۲	ل	س	اعراف	۷	۳۹	۲۰۶
۱۳	م	ش	یونس	۱۰	۵۱	۱۰۹
۱۴	ن	ص	انبیاء	۲۱	۷۳	۱۱۲
۱۵	س	ض	لقمان	۳۱	۵۷	۳۴
۱۶	ع	ط	فرقان	۲۵	۴۲	۷۷
۱۷	ف	ظ	احزاب	۳۳	۹۰	۷۳
۱۸	ص	ع	مجادلة	۵۸	۱۰۵	۲۲
۱۹	ق	غ	انعام	۶	۵۵	۱۶۵
۲۰	ر	ف	رعد	۱۳	۹۶	۴۳
۲۱	ش	ق	کهف	۱۸	۶۹	۱۱۰
۲۲	ت	ک	غافر	۴۰	۶۰	۸۵
۲۳	ث	ل	یوسف	۱۲	۵۳	۱۱۱
۲۴	خ	م	نساء	۴	۹۲	۱۷۶
۲۵	ذ	ن	سباء	۳۴	۵۸	۵۴
۲۶	ض	و	نجم	۵۳	۲۳	۶۲
۲۷	ظ	ه	هود	۱۱	۵۲	۱۲۳
۲۸	غ	ی	ابراهيم	۱۴	۷۲	۵۲
۲۹	أ	أ	نحل	۱۶	۷۰	۱۲۸
۳۰	ب	ب	نمل	۲۷	۴۸	۹۳
۳۱	ج	ت	واقعة	۵۶	۴۶	۹۶
۳۲	د	ث	یس	۳۶	۴۱	۸۳
۳۳	ه	ج	مریم	۱۹	۴۴	۹۸

از آنجایی که عربستان سعودی واقف بر احکام کتاب بوده است در مورد ازلام و مسئله آباء متهم ردیف اول است چرا که او هر ساله مؤظف بوده است که تخلفات را به مسلمین ابلاغ کند.

آنکس که بی خبر از حرف است بی خبر از جمله امور کتاب است و آنکس که بی خبر از جمله امور است بر آنچه که هست باطل است. چرا که پیام کتابی که فرماید: «و ما من بذكر الا في كتاب» و دو آیه ۱۰۹ کهف و ۲۷ لقمان، مخصوصاً آیه ۴۹ کهف و وَضَعَ الْكِتَابَ فَتَرَى الْمُجْرِمِينَ ... حکایت از آن میکند که کتابی با این حجم کوچک چگونه اینهمه امور را در خود جای داده است؟

توجه کنید که جمله موارد بلا شش امر است و جمله بسما ... ۱۹ حرف است به این ترتیب $۱۹ = ۶ \times ۱۹ = ۱۱۴$ سوره قرآن است و $۱۹ + ۶ = ۲۵$ فرقان و طول و عرض کتاب است و $۱۹ + ۱۰ = ۲۹$ عنکبوت است و $۱۹ \times ۱۰ = ۱۹۰$ عدد ابجد ص و ق است. این فقط از مورد بسما ... است و بد نیست بدانید که تمام امور در آنچه که گفته شد نهفته است فرض مثال ریشه کلمات به ترتیب حروف «ص» تا کلمه صادق و کلمه بعد صادق یعنی از آغاز ریشه اولین حرف «ص» الی سوره بیست و یکم نام صادق است و دوبار تکرار شده است یکی صَادِقُ الْوَعْدِ «ابراهیم» که سوره مریم و یکی دیگر لَصَادِقُ در سوره ذاریات است طبق حساب دقیق نام موعود از تورا تا انجیل و خود قرآن است و در سوره انبیاء گویند: اَهْدَا الَّذِي يَدْكُرُ الْهَاتِكُمْ وَهُمْ يَدْكُرُ الرَّحْمَنِ هُمْ كَاْفِرُونَ ... الرَّحْمَنُ هُمْ طَبِيق آنچه که گذشت دارای تاریخ مشخص است ... لازمه فهم این موضوع دسترسی به جمله کتب آسمانی است که اینها و اهل کتاب چاپ آن را ممنوع کرده اند و ایرانی را به ذلت و خواری کشیده اند تا که دین تلبیس هزار و اندی ساله خود و پدرانشان را تلبیس کنند ...!

مگر شما رسانه ندارید؟ مگر نمی گویند ما مسلمان هستیم؟ خیلی خوب از فراغته زمان و اعصار گذشته پند بگیرید یک مباحثه زمین را به آسمان نمی چسبانند! چرا تهدید میکنید؟ شما اگر بویی از اسلام برده بودید که تهدید نمی کردید ... انقلاب شما فقط به دستور شعرایتان بوده است و حتی امامت هزار و اندی ساله تان نیز در این کتابی که قرآن است نام و نشان نداشته و ندارد اگر داشت این همه به مکر و حيله و نیرنگ متوسل نمی شدید!

اگر به یاد داشته باشید در نامه اول نوشته بودم که آیا خود محمد گفته است: اشهد ان محمداً رسول الله؟ میدانید چرا خواستم تا که حقیقت یک دین تلبیس ابلیس را خوب و آنطور که شایسته است بشناسم چرا که نمازی که شما و امتهای اسلام میخوانید هیچ ربطی به نمازی که در قرآن است نداشته و ندارد ...

موضوع دوم آن است که مگر خدا مرده است که علی ولی او باشد و یا اینکه علی زنده است که بر مردم ولایت کند؟ شکی در این نماز ندارم که صحبت ولایت امروز به تاریخ زمان حال است و این نماز به این شکل امروزی، ایرانیهای پیشین یعنی همین پدران شما ساخته و پرداخته اند و اما مهمتر از همه آن است شما چرا قبل از بسما ... میگویند اعوذ بالله من الشیطان الرجیم بعد میگویند بسما ... در کجای قرآن گفته است چنین بخوانید؟

در سوره نحل امر است از خدا به رسول ساعت که خود بسما ... نشان اوست فرماید: فَإِذَا قَرَأْتَ الْقُرْآنَ فَاسْتَعِذْ بِاللَّهِ مِنَ الشَّيْطَانِ الرَّجِيمِ، نگفته است اعوذ بالله، جواب این است که خواهید گفت طبق صیغه زمان حال باید خواند، حال پرسم چرا نمازتان طبق صیغه زمان نیست؟ قل امر است از خدا به رسول ساعت، شما در نماز باز میگویند «قل» آیا شما فرمان دهنده اید؟ و آیا به جای خدا ایستاده اید و دستور به غیر میدهید و ... علماء شما به خوبی میدانند که این قلها اشاره به رسول عصر است و رسول عصر هیچگاه حجت ابن الحسن نبوده و نیست و حجتی که در قرآن زمان و مکانش تعیین نشده باشد یا شیطان است و یا امام مشرکین است والسلام.

حال فرض کنیم حجت ابن الحسنی که شما گفته اید میآید، آیا برخورد شما با او چگونه خواهد بود؟ جواب ربا خواری و ... این زندانهای مملو از بندگان بی گناه را چه خواهید داد؟ ولایتی که با قید قرعه کشی کار میکنند، یعنی چیزی که خدا حرام کرده است، چه جوابی دارد؟

پس این چنین است ولایتی که باطل است یا برچسب آماده دارد و یا به زور و تزویر و تهدید متوسل میشود چرا که هیچ سندی برای آنچه که بنا نهاده است جز یک شجره نامه فاقد اعتبار ساخته و پرداخته دست خود و پدرانشان چیزی در دست ندارند و تنها مهارتی که این گروه داشته است چرب زبانی و عوام فریبی، کشتن این و آن و زنده کردن این و آن و مداحان پدران خود بوده اند و در طول تاریخ جز خفت و خواری برای پیروان کتاب چیزی به ارمغان نیاورده اند و همواره با احساسات و اشک مردم بازی کرده اند و هر گاه چهره پلیدشان آشکار میشود بهانه هایی را مطرح میکنند که نه در آسمان وجودی از آن است و نه در زمین نشانه ای ... بی شرمانه از نیکوکاری سخن میگویند حال که ملت را خود به ذلت و فقر و خواری کشیده اند، از صنعت سخن میگویند حال آنکه در طول تاریخ خود سبب عقب افتادگی این ملت بوده اند و ...!

حال توجه کنید سوره هایی که نام آنها «ال» اضافه ندارد ۱۹ سوره اند و نوزدهمین حرف ق و سوره هایی که آغاز آنها «ال» اضافه دارند ۹۵ سوره است **ص** = ص (۹۰) + (۱۱) + د (۴) = ۹۵ جمعاً کلمه صادق است در ضمن نزول سوره محمد ۹۵ است و همچنین موضوع سوره ق که ترتیب آن ۵۰ آیات آن ۴۵ و عدد ق ۱۰۰ جمعاً ۱۹۵ میشود که تشکیل کلمه صادق است به این ترتیب آنچه را که پیروان کتاب منتظر آند با آنچه که در کتاب است متضاد است و این تضاد را مشرکین به وجود آورده اند و اندر پس آن هر گروهی کتاب و ولایت را به میل خود ساخته و پرداخته است و یک دین واحد را به شاخه هایی به دور از منطق کتاب و بنام کتاب تقسیم کرده اند و ... امروز نیز در همان مسیر حرکت اولیه خود هستند عده ای جنایتکار از خدا و از کتاب بی خبر، دین پاک و مؤمنان را فدای خواسته های خود کرده اند! از قربانیان و خانواده های آنها سپر ساخته اند و برای برچسب زدن احزاب را بهانه کرده اند و ...

اینک حروف خالص بسما ... با اعداد سه گانه:

۱۳۶۶	۱۳۷۱	۱۳۷۰																		
۱۳۷۳	۱۳۶۹	۱۳۶۵	۳																	
۱۳۶۸	۱۳۶۷	۱۳۷۲	۱۳۶۵ = ۳ ÷ ۱۲ ←	۴۱۰۷ =	۱۱۱	۵۵۵	۸۸۸	۲۲۲	۵۵۵	۳۳۳	۱۱۱	۴۴۴	۶۶۶	۲۲۲						

قلب جدول ۱۳۶۹ حال موعود اینها که میگویند عجل علی ظهورک موعودشان کیست و کجا ظهور میکند؟ طبق قرآن تاریخ زمان و مکان و نام مشخص است. اینک هر کسی میتواند حقیقت هر امری را بداند، حق و باطل در مباحثه است آنکس که حاضر به آن نباشد بر دین شرک است و آنکس که تهدید کند بر دین کفر است و آنکس که بی تفاوت باشد در حال زنا است حتی با همسر خود ... اینک بر هر ایرانی و هر آزاده و هر مسلمان واجب است که برای شیوع امر تلاش کند. فاکس به رسانه های خبری در سراسر جهان یکی از مهمترین کارهایی است که بر هر ایرانی واجب است بهر حال برای شناخت رسانه های خبری و جنگهای زرگری، این امر واجب است! و این را بدانید که دولت وقت هیچگاه لب به حقیقت این امر نخواهد گشود.

در ترتیب حروف خالص اسماء سوره ها هم که در وقت کنید حرف ۲۱ «ص» است

۱	ص
۲	صائمات
۳	صائمین
۴	صابئون
۵	صابین
۶	صابراً
۷	صابرات
۸	صابرة
۹	صابروا
۱۰	صابرون
۱۱	صابرین
۱۲	صاحب
۱۳	صاحبة
۱۴	صاحبتہ
۱۵	صاحبکم
۱۶	صاحبة
۱۷	صاحبهم
۱۸	صاحبهما
۱۹	صاحبی
۲۰	صاحه
۲۱	صادق
۲۲	صادقاً

سوره ب. حروف مقطعه «م/ش» ← رعد «شمس»

۱	آل عمران
۲	یونس
۳	هود
۴	یوسف
۵	ابراهیم
۶	مریم
۷	طه
۸	لقمان
۹	سباء
۱۰	فاطر
۱۱	یس
۱۲	ص
۱۳	غافر
۱۴	فصلت
۱۵	محمد
۱۶	ق
۱۷	نوح
۱۸	عبس
۱۹	قریش

ت	آ	س	ت	آ	س
۱	۳	۳	۱	۴۰	۵۳
۲	۴	۲	۲	۴۱	۵۴
۳	۵	۳	۳	۴۲	۵۵
۴	۶	۴	۴	۴۳	۵۶
۵	۷	۵	۵	۴۴	۵۹
۶	۸	۶	۶	۴۵	۶۰
۷	۹	۷	۷	۴۶	۶۲
۸	۱۱	۸	۸	۴۷	۶۴
۹	۱۲	۹	۹	۴۸	۶۹
۱۰	۱۳	۱۰	۱۰	۴۹	۷۳
۱۱	۱۴	۱۱	۱۱	۵۰	۷۵
۱۲	۱۵	۱۲	۱۲	۵۱	۷۷
۱۳	۱۷	۱۳	۱۳	۵۲	۷۸
۱۴	۱۸	۱۴	۱۴	۵۳	۸۳
۱۵	۱۹	۱۵	۱۵	۵۴	۸۵
۱۶	۲۰	۱۶	۱۶	۵۵	۸۸
۱۷	۲۱	۱۷	۱۷	۵۶	۸۹
۱۸	۲۲	۱۸	۱۸	۵۷	۹۳
۱۹	۲۴	۱۹	۱۹	۵۸	۹۶
۲۰	۲۵	۲۰	۲۰	۵۹	۹۸
۲۱	۲۶	۲۱	۲۱	۶۰	۹۹
۲۲	۲۸	۲۲	۲۲	۶۱	۱۰۹
۲۳	۲۹	۲۳	۲۳	۶۲	۱۱۰
۲۴	۳۰	۲۴	۲۴	۶۳	۱۱۱
۲۵	۳۱	۲۵	۲۵	۶۴	۱۱۲
۲۶	۳۴	۲۶	۲۶	۶۵	۱۱۸
۲۷	۳۵	۲۷	۲۷	۶۶	۱۲۰
۲۸	۳۶	۲۸	۲۸	۶۷	۱۲۳
۲۹	۳۷	۲۹	۲۹	۶۸	۱۲۸
۳۰	۳۸	۳۰	۳۰	۶۹	۱۲۹
۳۱	۴۰	۳۱	۳۱	۷۰	۱۳۵
۳۲	۴۲	۳۲	۳۲	۷۱	۱۶۵
۳۳	۴۳	۳۳	۳۳	۷۲	۱۷۶
۳۴	۴۴	۳۴	۳۴	۷۳	۱۸۲
۳۵	۴۵	۳۵	۳۵	۷۴	۲۰۰
۳۶	۴۶	۳۶	۳۶	۷۵	۲۰۶
۳۷	۴۹	۳۷	۳۷	۷۶	۲۲۸
۳۸	۵۰	۳۸	۳۸	۷۷	۲۸۶
۳۹	۵۲	۳۹	۳۹		

لازم است که بدانید شأن نزول هیچ ربطی به ترتیب نزول ندارد چرا که قران در قالب پند و مثال و قیاس است. «سلیمان» ۷» قیاس برخوردارهای عصر کهن با عصر فضا و ...! و پندها نسبت به زمان و مکان و رویدادها است.

مثال: سوره شعراء را بخوانید مورد $اِنَّ فِيْ ذٰلِكَ لَآيٰةٍ ...$ هشت بار تکرار شده است یکی از این هشت مورد $رُوِّجَ كَرِيْمٌ بَقِيَةٌ$ موارد ۱- موسی ۲- ابراهیم ۳- نوح ۴- هود ۵- صالح ۶- لوط ۷- شعیب

توجه در این هفت پیامبر کنید اولین آن نوح است دوم ابراهیم سوم لوط و ... در صورتی که موسی اول آمده است و لوط که همزمان با ابراهیم بوده است به آخر رفته است. این خود یک معما است و شکی در آن نیست که رویدادها نسبت به اعصار گذشته و این زمان و همچنین عملکردها پس و پیش است ... یک خواننده وقتی که قران را میخواند ابتدا باید این نکات را بسنجد تا که مفهوم را لمس کند که مردم امروز نیازش چیست و لازمه نجات و اصلاحش کدام است و ... ما در طول تاریخ اعصار گذشته و مخصوصاً در این برهه از زمان تشویق برای حفظ و خواندن قران فراوان داشتیم ولیکن تشویق برای فهم در این برهه بیشتر از هر زمان سرکوب میشود ... $يَا وَيْلَتَى لَيْتَنِي لَمْ أَتَّخِذْ فُلَانًا خَلِيْلًا لَقَدْ أَضَلَّنِي عَنِ الذِّكْرِ ... أَتَّخِذُوا هَذَا الْقُرْآنَ مَهْجُورًا$ سوره فرقان مربوط به صاحب فرقان و رسول عصر است ...

بروج والیوم الموعود در مقابل عنکبوت قرار گرفته است و ترتیب نزولش ۲۷ که سوره بیست و هفتم نمل (طس = ۶۹) است موعود بی تاریخ که موعود نمی شود و امام بی سند از کتاب امام نیست بلکه انداد و جزء شرکاء است و ظالمان برای سرکوب ولایت حق سپرش قرار داده اند ...!

ترتیب نزول نجم ۲۳ و سوره ۲۳ مؤمنون است سوره مؤمنون با توجه به نشان قابل درک و فهم است. ترتیب نزول یوسف ۵۳ که سوره نجم است ظهور نجم در اسفندماه سال ۱۳۷۵ بود و اسفند، ماه دوازدهم و ترتیب سوره یوسف ۱۲ این حقیقت کتاب با دانش آیات و آفاق و انفسهم است خلاصه دریافت مطالب با دیدن نشانهها قابل لمس است که این نشانهها در تمام ابزار ساخته دست بشر قابل لمس است و ...! به طور خلاصه آنچه که لازمه فهم هر مؤمنی است در چند سطر بالا گنجانده ام و میتوانند با توجه به مقابله سورهها و شناخت زمان و مکان، حرکت لازمه یک دین سالم را لمس کنند.

جدول حاشیه این صفحه ت:علامت ترتیب ؛ آ: علامت آیه ؛ س: علامت سوره

لا بد میدانید که سورهها دارای تعدادی آیات اند و بعضی از سورهها تعداد آیاتشان برابرند. در این جدول سورههایی که آیات آنها برابرند در یک سطر قرار گرفته اند و جمعاً هفتاد و هفت بخش اند و از مجموع ۱۱۴ سوره ۳۷ ردیف کم شده است که این ۳۷ عدد ده حرف خالص بسما ... و سوره ۳۷ صافات است و نیز ترتیب نزول قمر است!

و این دال بر حساب کامل یک کتاب کاملاً آسمانی است و اگر پیروان آن مرتب سرکوب شده اند بدون دلیل نبوده است یا نقض ولایت و پیروی از آن ولایت باطل بوده یا اینکه حقیقت کتاب را نپذیرفته اند مگر برای سودجویی به باطل از آن و ... و شکی نیست که حقیقت اعصار گذشته این پیروان و والیان و چگونگی پیروی را در همین چند برگ مختصر لمس خواهید کرد ...!

حال در کف دست راست خود بنگرید و بعد رجوع به ترتیب حروف ایجاد کنید «۱۸» حرف «ص» و در قران «ص» سوره ۳۸ است و اصحاب یمین در سوره واقعه آیه ۳۸ است!

لازم به یادآوری است که بنی اسرائیلی که در قران آمده است غیر از اسرائیل کوچک امروز است. بنی اسرائیل اشاره به قومی است که رسول عصر در میان آنها است و اشاره به ایران است و این اسرائیل کوچک زمانی سرزمین ایران بوده است و این اسرائیل کنونی جزئی از همین سرزمین است؟! قلمروهای تاریخی خود بازگو کننده تمام این حقایق است و از محاکمه عیسی توسط همین سران، سرکوب این سرزمین و از همگسیختنش آغاز شده است و همینک باز ...!

چند مورد ساده را بدانید، قران دارای ظاهر و باطن است و درک این مطلب اندکی دشوار است. سورهها دارای نام اند و این نامها در قسمتی از سوره عنوان شده است و این قسمت بسی حساس است و درک آن لازمه امری از پروردگار است.

در سوره بقره مطلب خود بقره در آیه های ۶۷ + ۶۸ + ۶۹ + ۷۰ + ۷۱ = ۳۴۵ + ۳۰ = ۳۷۵ که آیه پایان عنوان بقره آیه ۷۱ که عدد المر و آغاز سوره بقره است.

← عدد بدون نقطه ۸ که سوره انفال و دارای ۷۵ آیه است وَجَعَلْنَا آيٰةً اَللّٰهَارِ مُبْصِرَةً

ترتیب بقره ۲ + ترتیب نزول ۸۷ + تعداد آیات ۲۸۶ = ۳۷۵ غ باز همان تاریخ

آیات بقره ۲۸۶ فَقُلْنَا اَضْرِبُوْهُ بِعَصِيْهَا ... ۶ × ۸ × ۲ = ۹۶ میلادی برابر با ۷۵ شمسی

۸	۸	۸	۸
۷۱	۴۰	۳۰	۱

۳۷۲	۳۷۷	۳۷۶
۳۷۹	۳۷۵	۳۷۱
۳۷۴	۳۷۳	۳۷۸

جمع عدد حروف خالص بسما ... ۴۰۶ + جمع حروف خالص بنام آف ... ۷۱۹ = ۱۱۲۵ ← ۱۱۲۵ - ۱۲ ÷ ۳ = ۳۷۱ حال قلب جدول را نگاه کن و معنی ذالک اَلْكِتَابِ را بدان و آنچه که انفاق کرده ای توشه راه کن ...! و وَيْلٌ لِّلْمُصَلِّينَ!

آنچه که مسلم است سوره ص ۳۸ و سوره ق ۵۰ یک رابطه اساسی با هم دارند و این رابطه موضوع بعثت است. در جدول فوق دقت کنید ردیف ۳۸ در مقابل ۵۰ که آیات مرسلات است قرار گرفته است و سوره ص در ترتیب در مقابل مرسلات است حال تعداد آیات را از اول الی

ردیف ۳۸ جمع کنید خواهید دید که نامه ها از آغاز دارای تاریخ بوده اند جمعاً ۱۴۱۱ آیه است و این تاریخ بر اولین نامه ثبت است ...!

تعداد آیات کهف و «ص» ۱۱۰ + ۸۸ = ۱۹۸ ÷ ب = ۹۹ زلزله ؛ عدد کلمه کهف و ص ← ۱۰۵ + ۹۰ = ۱۹۵ صادق

ترتیب نزول کهف و «ص» ۶۹ + ۳۸ = ۱۰۷ ماعون قَوْلٌ لِّلْمُصَلِّينَ و نزول تحریم ...!

محمد ← ۹۲ × ۱۱۴ ÷ ۳۸ = ۲۷۶ ← پاکل گراب از توابع استان ایلام سرزمین نافه «شمس» كَذَّبَتْ ثَمُودُ بِطَغْوٰنِهَا اِذْ اٰتٰبَعَتْ اَشْقٰهَا فَقَالَ لَهُمْ رَسُوْلُ اللّٰهِ نٰفَةَ اللّٰهِ وَسُقْيٰهَا ...!

بسما ... ← ۷۸۶ + ۱۱۴ = ۹۰۰ + ۱۹۵ = ۹۰۰ نام صادق + ۲۷۶ محل سکونت «پاکل گراب» = ۱۲۷۱ ذالک اَلْكِتَابِ لَا رَيْبَ فِيْهِ هٰذِي لِمُتَّقِيْنَ

۱۳۷۱ + بسما ... دوم ۷۸۶ = ۲۱۵۷ ÷ ۳ = ۷۱۹ عدد ایجاد دوازده حرف خالص «بنام آفریدگار بزرگ شاه»

۱۱۴ ÷ ۱۸ = ۱۸ باقی مانده «۱۰۵» فیل، یونس نزول مجادله فجر

در صفحه ۲۹ دقت کنید و مورد شیطان در سوره مجادله و بعثت، بنابراین سرزمین بعثت و ذالک الکتاب مشخص شد.

سليمان «۱۰»

يا فاطر

از جمله ۱۱۴ سوره، ۳۴ سوره حروف آنها کامل نیست یا به عبارتی ۸۰ سوره حروف آنها کامل است و این خود اشاره‌ای به سبأ و عبس است.

ملتی که اُنَدَاد قرار داده است پیروز نخواهد شد!

در این جدول بعد از فاکتور گرفتن از ۲۸ حرف فقط پنج حرف باقی میماند و این پنج حرف در این جدول موجود نیست و به عبارتی از ۲۸ حرف الفباء تنها پنج حرف است که در تمام ۱۱۴ سوره قرآن وجود دارند که این پنج حرف تشکیل دهنده کلمه «اولین» هستند و در این کلمه، پیام و پیامها نهفته است و آن در آیات ثبت گردیده است، و تکرار کلمه اَوَّلین در قرآن ۳۲ مرتبه در ۱۹ سوره که بدانید همین حساب لازم سجده است.

۱	۶	انعام	۲۵
۲	۸	انفال	۳۱
۳	۱۵	حجر	۱۰
۴	۱۶	نحل	۲۴
۵	۱۸	کهف	۵۵
۶	۲۳	مؤمنون	۲۴
۷	۲۵	فرقان	۵
۸	۲۶	شعراء	۲۶
۹	۲۷	نمل	۶۸
۱۰	۲۸	قصص	۳۶
۱۱	۳۵	فاطر	۴۳
۱۲	۳۷	صافات	۷۱
۱۳	۴۳	زخرف	۶
۱۴	۴۴	دخان	۸
۱۵	۴۶	احقاف	۱۷
۱۶	۵۶	واقعه	۱۳
۱۷	۶۸	قلم	۱۵
۱۸	۷۷	مرسلات	۱۶
۱۹	۸۳	مطففين	۱۳

خود و پدرانشان ساختند و پرداختند و پیروان کتاب را از فهم کتاب دور ساختند و کتاب را به انحصار خود در آوردند! در طول تاریخ سوالی خارج از غسل و شکایات و همبستر شدن ممنوع بوده است و این چنین پیروان را به ذلت و خواری کشیده‌اند و...!

گر چه کاربرد این کلمه در موارد مختلف است لیکن بحث کلی آن مربوط به زمان حال حاضر است چرا که تاریخ رویداد و برخوردها مورد بحث است. در ضمن بدانید که حتی مواضع حروف بر حساب است.

۱	۱	ج	ز	ف	ش	ث	خ	ظ							
۲	۶۱	ث													
۳	۶۲	ط													
۴	۶۳	ظ													
۵	۸۱	ظ													
۶	۸۲	ز	ض												
۷	۸۴	ز													
۸	۸۶	ش	غ												
۹	۸۷	ط	ض	ظ											
۱۰	۸۹	ظ													
۱۱	۹۰	ز	ض	ظ											
۱۲	۹۱	ص	ظ												
۱۳	۹۳	ز	ص	ش	ظ										
۱۴	۹۴	ج	ط	ث	خ										
۱۵	۹۵	ش	ض	ظ											
۱۶	۹۶	ح	ش	ث	ض	ظ									
۱۷	۹۷	ص	ث	ض	ظ	غ									
۱۸	۹۸	ث	ظ	غ											
۱۹	۹۹	ط	ظ	غ											
۲۰	۱۰۰	ز	ظ												
۲۱	۱۰۱	ط	ص	ذ	ظ	غ									
۲۲	۱۰۲	د	ط	ص	ش	خ	ظ	غ							
۲۳	۱۰۳	ج	د	ه	ز	ط	ک	ش	ث	ض	ظ	غ			
۲۴	۱۰۴	ش	ث	ض	ظ	غ									
۲۵	۱۰۵	ز	ق	ش	ث	خ	ذ	ظ	غ						
۲۶	۱۰۶	ز	ک	س	ث	ض	ظ	غ							
۲۷	۱۰۷	ج	ز	ق	ش	ث	خ	ظ	غ						
۲۸	۱۰۸	ج	د	ز	م	س	ق	خ	ذ	ظ	غ	«ذ»			
۲۹	۱۰۹	ج	ز	ح	ط	س	ص	ش	ث	خ	ذ	ظ	غ		
۳۰	۱۱۰	ز	ط	ع	ق	ش	ث	ض	ظ						
۳۱	۱۱۱	ز	ق	ش	ث	خ	ض	ظ							
۳۲	۱۱۲	ب	ج	ز	ط	س	ع	ر	ش	ت	ث	خ	ذ	ظ	غ
۳۳	۱۱۳	ج	ه	ز	ط	ک	ص	ض	ظ						
۳۴	۱۱۴	ز	ح	ط	ث	ض	ظ	غ							

← ترتیب سوره‌ها

این جدول دارای ۱۷۵ حرف است ۱۷۵ - ۱۱۴ = ۶۱ صَف و نزول فصلت، ۱۷۵ عدد جدول مخمس است که خانه آخر آن ۴۷ محمد و نزول شعراء است. طول و عرض جدول: ۱۷۵ × ۳۴ = ۵۱۰ و تعداد خانه‌های خالی = ۵۱۰ منهای تعداد حروف = ۳۳۵ ÷ ۱۱۴ سوره = ۲ باقی مانده ۱۰۷ ماعون و نزول تحریم. خالص حروفی که در جدول موجود است ۲۳ حرف و هر کدامشان سوره‌هایی در بر دارند که این ۲۳ حرف عبارتند از:

ت	ر	ب	ع	م	س	ق	ک	ه	د	ذ	ح	ص	غ	ض	ط	ظ	خ	ث	ش	ف	ز	ج
۲۳	۲۲	۲۱	۲۰	۱۸	۱۹	۱۷	۱۶	۱۵	۱۴	۱۳	۱۱	۱۲	۹	۱۰	۸	۷	۶	۵	۴	۳	۲	۱
۶	۳	۴	۵	۱۵	۲	۸	۳	۲	۱	۱	۶	۳	۲	۱	۴	-	-	-	۴	۸	۳	۳

= ۸۴ سوره

از میان این ۲۳ حرف، سه حرف ث خ ظ سوره بنام ندارد، میماند ۲۰ حرف ← طه و ۲۳ ← مؤمنون

بدانید هر کلمه‌ای در هر کدام از سوره‌ها ترتیب خاصی دارد که باید با ترتیب حروف همان سوره نوشت و برای مثال کلمه قرآن در ترتیب حروف چند سوره‌ای مثال میزنم. این قسمت جمع عدد کلمه است و این جمع، ترتیب سوره‌های است، به آن سوره رجوع کنید.

این تکرار کلمه قرآن در چند سوره‌ای فی المثال دادم تا که بدانید تمام نقشه‌ها و آنچه که بر آنید برملا خواهد شد! و نیز لازم است که قرآن‌هایتان را از چپ به راست شماره قرار دهید به این ترتیب فاتحه سوره اول و ناس که آخر است، اول را ناس حساب کنید و آخر را فاتحه که قرآن به دو نیم شود و هر سوره‌ای در مقابل سوره‌ای دیگر قرار بگیرد. مریم از راست ۱۹ و علق از چپ ۱۹ است. اسراء از راست ۱۷ است بینه از چپ ۱۷ است. این سوره‌ها ارتباط زمانی و مکانی و موضوعی دارند!

۳۸ ص	۲۰ طه	توبه ۹
ق ۱ ر ۳ ۶ ۵	ق ۱ ر ۴ ۱۲ ۱۱	ق ۱ ر ۳ ۲ ۲۵
۲۱ = ۷ ۳ ۶ ۵	۳۲ = ۵ ۴ ۱۲ ۱۱	۳۷ = ۷ ۳ ۲ ۲۵
۹۵ = ۲۲ ۲۶ ۲۳ ۲۴	۸۴ = ۲۴ ۲۵ ۱۷ ۱۸	۷۹ = ۲۲ ۲۶ ۲۷ ۴
۵۰ ق	نمل ۲۷	ابراهیم ۱۴
۱۵ = ۶ ۳ ۵ ۱	۳۳ = ۱۰ ۶ ۹ ۸	۳۸ = ۷ ۱ ۳ ۲۷
۱۰۱ = ۲۳ ۲۶ ۲۴ ۲۸	۸۳ = ۱۹ ۲۳ ۲۰ ۲۱	۷۸ = ۲۲ ۲۸ ۲۶ ۲
تحریم ۶۶	روم ۳۰	حجر ۱۵
۳۵ = ۵ ۲ ۱۰ ۱۸	۳۷ = ۱۲ ۱۷ ۱۷	۲۲ = ۱۰ ۱ ۳ ۹
۸۱ = ۲۴ ۲۷ ۱۹ ۱۱	۷۹ = ۱۷ ۲۸ ۲۲ ۱۲	۹۳ = ۱۹ ۲۸ ۲۶ ۲۰
جن ۷۲	لقمان ۳۱	نحل ۱۶
۲۵ = ۷ ۳ ۱۴ ۱	۴۳ = ۱۴ ۱ ۱۲ ۱۶	۴۲ = ۱۵ ۱ ۵ ۲۱
۹۱ = ۲۲ ۲۶ ۱۵ ۲۸	۷۳ = ۱۵ ۲۸ ۱۷ ۱۳	۷۴ = ۱۴ ۲۸ ۲۴ ۸
مزمّل ۷۳	سبأ ۳۴	کهف ۱۸
۳۱ = ۸ ۲ ۱۴ ۷	۵۷ = ۲۰ ۱ ۱۳ ۲۳	۴۵ = ۹ ۱ ۱۸ ۱۷
۸۵ = ۲۱ ۲۷ ۱۵ ۲۲	۵۹ = ۹ ۲۸ ۱۶ ۶	۷۱ = ۲۰ ۲۸ ۱۱ ۱۲
یس ۳۶	مريم ۱۹	مریم ۱۹
۲۵ = ۸ ۴ ۷ ۶	۵۴ = ۱۵ ۱۴ ۷ ۱۸	۵۴ = ۱۵ ۱۴ ۷ ۱۸
۹۱ = ۲۱ ۲۵ ۲۲ ۲۳	۶۲ = ۱۴ ۱۵ ۲۲ ۱۱	۶۲ = ۱۴ ۱۵ ۲۲ ۱۱

وَلَوْ أَنَّ مَا فِي الْأَرْضِ مِنْ شَجَرَةٍ...
لَوْ كَانَ الْبَحْرُ مِثَادًا...

فاکس و نشر و ترجمه به زبانهای مختلف
وظیفه هر آزاده و مسلمان و ایرانی است.

برای نمونه و پاره‌ای توضیحات، سوره علق را از چپ به راست خالص کردم تا که دانایان قوم به حقیقت امر نزدیکتر شوند!

جدول زیر ابتداء حروف دو آیه اول سوره علق، سپس حروف کل سوره فاکتور گرفته شده از راست به طرف چپ و بعد از چپ به راست. لازم به یادآوری است از

آنجایی که حروف خالص سوره تنها ۲۳ حرف از مجموع ۲۸ حرف است لذا از آیه اول و دوم تنها ۲۳ حرف در جدول

ا	ق	ر	ا	ب	ا	س	م	ر	ب	ک	ا	ل	ذ	ی	خ	ل	ق	خ	ل	ا	ق	ل
---	---	---	---	---	---	---	---	---	---	---	---	---	---	---	---	---	---	---	---	---	---	---

نوشتیم، به آن جهت که طول حروف خالص بیانگر موضوع

ا	ق	ر	ا	ب	ا	س	م	ک	ل	ذ	ی	خ	ن	ع	و	ط	غ	ه	ت	ج	د	ص	ف	ز
۲۳	۲۲	۲۱	۲۰	۱۹	۱۸	۱۷	۱۶	۱۵	۱۴	۱۳	۱۲	۱۱	۱۰	۹	۸	۷	۶	۵	۴	۳	۲	۱	۲۳	۲۲
۱	۲	۳	۴	۵	۶	۷	۸	۹	۱۰	۱۱	۱۲	۱۳	۱۴	۱۵	۱۶	۱۷	۱۸	۱۹	۲۰	۲۱	۲۲	۲۳	۲۴	
غ	م	ص	ذ	خ	ف	ز	ن	ی	ک	ل	ط	ع	ه	س	ج	د	و	ا	ق	ت	ر	ب	ر	

شود!؟ گویند این موضوع مربوط است به غار حراء!؟

اولاً اگر دقت کنید از جمله ۲۸ حرف پنج حرف در این

سوره به کار برده نشده است و این ۵ حرف خود جوابی به

تمام معنی است، و در ضمن حرف «ح» یکی از این پنج حرف است و از آنجایی که قران اشاره به زمان و مکان نموده است و همچنین تعیین نام کرده است این مسئله

نه تنها اشاره به محمد نامی نیست بلکه اشاره‌ای به غار حراء نیز نیست ...!

شاید بگویید ایشان کفر میورزد و شاید بگویید چگونه ممکن است؟ پس طول تاریخ این هزار و اندی سال چه میشود و ...!

در جدول بالا دقت کنید، اولین سطر سوره علق است الی کلمه خَلَقَ ۲۱ حرف است قبل از اینکه به کلمه اَلْاِنْسَانَ مِنْ عَلَیِّ برسد و سپس فقط «ال» اضافه آن را

نوشته‌ام که با تعداد حروف خالص سوره علق برابر شود ... پس آنکس که به کلمه خلق رسید، یافت گم شده را و دور ساخت از خود، کفر و شرک و الحاد را ...

سطر دوم حروف خالص سوره علق از بالا به پایین است و سطر آخر باز حروف خالص سوره از پائین به بالا است. حرف «ص» در هر دو طرف ثابت ماند ۲۱ است

و ۲۱ انبیاء است و موضوع یا جوج و مأجوج است ... حال اگر به دنبال ریشه کلمه اقراء حرکت کنید خواهید دید که اقراء و اقراء به معنای خواندن کتاب است و وحی

خواندنی نیست چرا که وحی چیزی است که بدون اختیار از سینه بیرون می‌آید!

کلمه صادق به ترتیب حروف خالص شده سوره علق، شماره‌های بالا و شماره‌های پائین یعنی از دو سو:

	ص	ا	د	ق	
← عدد «بسمرا ...» و تولدم؛ ترتیب صفات، نباء و نزول «قمر» عربستان همه چیز را به دقت میداند و مسئله وهابیت و دشمنی و	۲۱	۱	۲۰	۲	۴۴ =
برائت و ... یک بازی سیاسی بیش نبوده و نیست و در این بازیها جز عده‌ای فریفته شده کسی کشته نمی‌شود و هم‌علی ما یفعلون بالْمُؤْمِنِينَ شُهود در بروج والیوم الموعود،	۲۱	۵	۷	۴	۳۷ =

آنکس که سند جنون را نوشت دستور سجده داده شده بود و نزدیک شدن لیکن آن تکذیب کننده او را زیر فشار گذاشت تا که این نامه جنون را بنویسد ...! و این امر

حکومت مطلقه خداوند را در سوره دخان و موضوع فرقان ثابت نمود و عدو شود سبب خیر چون خدا خواهد، نه اگر خدا خواهد اگر را کاشتند سبز نشد!

عجب ندارید که عربستان و ایران هم‌پیمان شده‌اند ...! چون او خود میداند که در طول تاریخ و این برهه از زمان چکار کرده است ...!

بدانید که این دولت و تمام مذاهب مخالف و موافق و جمله اهل کتاب ساکن در این سرزمین از این نامه‌ها دریافت کرده‌اند ... شما نیز اقدام کنید تا که حقیقت روشن

شود. چگونه میشود چیزی که دارای تاریخ و مربوط به نمل است ربط به چیزی داد که هرگز نشانی در

کتاب خدا نداشته باشد، چگونه میشود چیزی که دارای تاریخ باشد آن را منکر شوند و بعد از اسلام و

ولایت سخن گویند، چگونه میشود حق را منکر شد و از اصلاح و صلاحیت جامعه سخن گفت و ...!

آنچه که در طول تاریخ خود و پدرانانتان شنیده و دیده‌اید هیچ ربطی به دین راستین نداشته است جز «لغو» در آن ...!

خیلی از نوشته‌هایم را در هنگام کپی گرفتن و وقت گذاشتن برای چاپ، دستکاری کرده بودند تا که هنگام نشر اشتباهاتی در منشور بماند و خواننده گیج و سر در گم شود

که آن هم به سود من بود چرا که ابتدا باید تاریخ شیطان و شیاطین و پیروان، مشخص میشد و مسئله فَهَوَ وَ لَیْسَ لَهُمُ الْاَلِیْمَ در سوره نحل آیه ۶۳ مشخص میشد و ...!

«اعداد و ترتیب برعکس و ضریبهای آن در قران ...»

ا	ب	ج	د	ه	و	ز	ح	ط	ی	ک	ل	م	ن	س	ع	ف	ص	ق	ر	ش	ت	ث	خ	ذ	ض	ظ	غ
۱	۲	۳	۴	۵	۶	۷	۸	۹	۱۰	۱۱	۱۲	۱۳	۱۴	۱۵	۱۶	۱۷	۱۸	۱۹	۲۰	۲۱	۲۲	۲۳	۲۴	۲۵	۲۶	۲۷	۲۸

۴	۰	۸	۴	۰	۸	۴	۰	۸	۴	۰	۸	۴	۰	۸	۴	۰	۸	۴	۰	۸	۴	۰	۸	۴	۰	۸	۴
---	---	---	---	---	---	---	---	---	---	---	---	---	---	---	---	---	---	---	---	---	---	---	---	---	---	---	---

۱۲	۷	۲	۱۶	۱۱	۶	۱	۱۵	۱۰	۵	۱۴	۴	۱۳	۳	۱۲	۲	۱۱	۱	۱۰	۹	۸	۷	۶	۵	۴	۳	۲	۱
----	---	---	----	----	---	---	----	----	---	----	---	----	---	----	---	----	---	----	---	---	---	---	---	---	---	---	---

توجه کنید سطر اول و دوم طبق معمول ترتیب حروف ابجد و الفباء است و سطر سوم عدد ترتیب همان حروف از چپ به راست است و سطر چهارم عدد ابجد

صغیر یا به عبارتی تقسیم عدد ابجد بر ۱۲ و باقی مانده آن، عدد آن حرف قرار داده شده است و از جمله ۲۸ حرف تنها چهار حرف ساقط است چرا که بعد از تقسیم

عدد آن بر دوازده، عدد صحیح آمده و باقی مانده ندارد. مثال «س» ۶۰ است و ۶۰ ÷ ۱۲ = ۵ باقی مانده ندارد و یا «ک» ۲۰ ÷ ۱۲ = ۱ باقی مانده ۸ که عدد آن در

ابجد صغیر ۸ است و الی آخر.

ردیف پنجم طبق بسم الله ... باز عدد ابجد تقسیم بر ۱۹ باقی مانده آن، عدد آن حرف قرار داده شده است و ... رجوع به صفحه بعد

در اینجا طبق ضریب‌های ۱۲ و ۱۹ و ترتیب برعکس هر حرف، هر دو سرلوحه را مینویسم تا صحت هر امری ثابت شود و امری از امور تکذیب نشود!...

۱	←	۱	۲	۳	۴	۵	۶	۷	۸	۹	۱۰	۱۱	۱۲	۱۳	۱۴	۱۵	۱۶	۱۷	۱۸	۱۹	
۱	←	ب	س	م	ا	ل	ل	ه	ا	ل	ر	ح	م	ن	ا	ل	ر	ح	ی	م	
۲	←	۲	۰	۴	۱	۶	۶	۵	۱	۶	۸	۸	۴	۲	۱	۶	۸	۸	۱۰	۴	۹۰ =
۳	←	۲	۳	۲	۱	۱۱	۱۱	۵	۱	۱۱	۱۰	۸	۲	۱۲	۱	۱۱	۱۰	۸	۱۰	۲	۱۲۱ =
۴	←	۲۷	۱۴	۱۶	۲۸	۱۷	۱۷	۲۴	۲۸	۱۷	۹	۲۱	۱۶	۱۵	۲۸	۱۷	۹	۲۱	۱۹	۱۶	۳۵۹ =
۵	←	۲۷	۱۷	۵	۲۸	۶	۶	۲	۲۸	۶	۱۹	۲۳	۵	۴	۲۸	۶	۱۹	۲۳	۱	۵	۲۵۸ =

نزول احزاب
«ص» ۸۸ آیه دارد
نزول انفال ترتیب غاشیه
روز دوم سوم
بلد، فرقان
اعراف، کوثر
تاریخ
خانه اول مثلث بسما...
آیات قصص
ترتیب نمل از چپ

۱۳۵۹ یُخْرِبُونَ بُيُوتَهُمْ ... «فیل» اسراء لاید نمی‌دانید در وسط بسم چه هست

لاید فکر کرده‌اید معنی وَوَضِعَ الْكِتَابِ دروغ است

۱	←	ب	ن	ا	م	ا	ف	ر	ر	ی	د	گ	ا	ر	ب	ز	ر	گ	ش	ا	ه
۲	←	۲	۲	۱	۴	۱	۸	۸	۱۰	۴	۸	۱	۸	۸	۲	۷	۸	۸	۰	۱	۵ = ۸۸
۳	←	۲	۱۲	۱	۲	۱	۴	۱۰	۱۰	۴	۱	۱	۱	۱۰	۲	۷	۱۰	۱	۱۵	۱	۵ = ۹۹
۴	←	۲۷	۱۵	۲۸	۱۶	۲۸	۱۲	۹	۱۹	۲۵	۱۸	۲۸	۹	۲۷	۲۲	۹	۱۸	۸	۲۸	۲۴	۳۷۰ =
۵	←	۲۷	۴	۲۸	۵	۲۸	۹	۱۹	۱	۲۱	۷	۲۸	۱۹	۲۷	۱۸	۱۹	۷	۱۶	۲۸	۲	۳۱۳ =

۳۱۳ رمز کتاب است و آنچه که از مؤمنون مفتون و فدای خود ساختید!

۱- سطر تعداد و ترتیب حروف

- در جدول بالا حروف «بسم‌الله الرحمن الرحیم» و در جدول پائین حروف «بنام آفریدگار بزرگ شاه»
 - عدد ابجد صغیر حروف
 - عدد مقسوم بر ۱۹
 - ترتیب حروف ابجد از چپ به راست
 - ترتیب حروف الفباء از چپ به راست
- ای صاحب مال ممدود سوره مدثر بدان که تقسیمات دیگر هم داریم، لَهَا سَبْعَةُ أَبْوَابٍ لِكُلِّ بَابٍ مِّنْهُمْ جُزْءٌ مَّقْسُومٌ ... شاید طلبه‌ها معنی آنچه را که میخوانند نمی‌دانند و شاید معنی الحاد در اسماء را نمی‌دانند بهتر بگویم لَا يَعْلَمُونَ الْكِتَابَ إِلَّا أَمَانِيَّ بَهِرْحَالِ آيَاتٍ فَوْقَ فِي آيَةِ ۳۰ مدثر و در آیه ۴۴ حجر و آنچه لایعلمون است ۷۷، ۷۸، ۷۹ یعنی طلبه فقط چیزهایی را بلد است که جزء احادیث و روایات است و اگر معنی بسم‌الله ... را بداند، مَهر خاموشی بر دهانش خواهد خورد و گویا معنی الحاد در اسماء را نمی‌دانند و گویا نمی‌دانند که نام بتان از الحاد در اسماء به وجود آمده است و گرنه بت به عینه هیچ اعجازی ندارد!...
- تمام ماه‌های حرام بدون اینکه خود بفهمند در اسماء الحاد میکنند!...
- گمان کرده‌اید از کلمه جمهوری بی‌خبر هستیم که از کجا آمده است، اشتباه میکنید نه تنها آن، بلکه آنچه که بنا نهاده‌ای و از سوره مائده آیه ۳ پیدا است که در طول هزار و اندی سال چگونه از دم مسفوح استفاده کرده‌ای و چگونه بر پای بتان قربانی کرده‌ای و!...

وسط بسم الله ... ر ← حرف بیستم ابجد ÷ ۷ = ۲ باقی مانده ۶ ← حرف «واو»
 وسط بسم الله ... ی ← حرف دهم ابجد ÷ ۷ = ۱ باقی مانده ۳ ← حرف «جیم»
 دیو رجیم که نیست؟ جادو هم نکرده‌اند ... خ ÷ ۲۴ = ۷ ÷ ۳ باقی مانده ۳ ← «ج»
 إِنَّ اللَّهَ سَبِيطُهُ؛ وَلَيْتَسَ مَا شَرَوْا بِهِ أَنْفُسَهُمْ لَوْ كَانُوا يَعْلَمُونَ که چه در پیش است!

وَمَا أَكَلَ النَّسِيعَ را مراعات نکردید!...

- شبیتهی سوره هود به چند دلیل است: ماعون، تحریم، همزه، طور، منافقون، طه، فصلت، ق، انبیاء، جادو بر اثر رسول از همه مهمتر!...
- شما اگر به دقت آیه ۳ مائده را بخوانید و از موضوع آن آگاه شوید خواهید دید که در طول هزار سال چگونه از ده مورد آن استفاده کرده‌اند و چگونه در آخرین مرحله از «ازلام» و الحاد در جمله بسم الله ... کرده‌اند. هر ساله دوازده ماه به مناسبات مختلف اعم از وفات یا تولد، الحاد در اسماء! در اعداد صحیح دقت کنید و در حروف نگاه کنید همانهایی که گویند ساقط است «س» «سید»، «ض» در کلمه حضرت و!...
- آیا فکر کرده‌اید عوض کردن نام خیابانها و در سر هر کوچه‌ای «ش» چیزی را عوض میکنند؟ آنچه که در القاب و نام فامیل کرده‌اید چون روز روشن است!...
- وَأَسْبَحَ الرَّعْدُ بِحَمْدِهِ وَالْمَلِكُ مِنْ خِيفَتِهِ وَرُسُلُ الصَّوَاعِقِ فَيُصِيبُ بِهَا مَنْ يَشَاءُ وَهُمْ يُجَادِلُونَ فِي اللَّهِ وَهُوَ شَدِيدُ الْحِجَالِ ۱۳ رعد

شنبه ۱۳۷۶/۹/۸ ← انه من سليمان و انه بسم الله الرحمن الرحيم ← درس مثلث:

سليمان «۱۳»

مثلث جدولی ۳×۳ میباشد که دارای نه خانه است و پُر کردن آن دارای نظام خاصی است و این نظام دارای یک قانون عمومی است و برای تمام جهان و زبانهای مختلف یکسان و غیر قابل تغییر است. چرا که این امر بر حساب است و حساب نزد خاص و عام یکی است. ابتدا جدول یک را میکشیم که قانون پُر کردن آن را فراگیرید سپس شرح مختصری، باشد که ان شاء الله برای مؤمنان نور و هدایتی باشد. لازم به یادآوری است که جمله کتب آسمانی بر همین امر حساب است و فراگیری این امر و حساب آن لازمه هر مؤمنی از پیروان کتب آسمانی است مخصوصاً پیروان قرآن کریم.

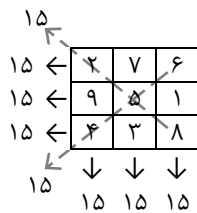

اینک هر سه خانه‌ای که در یک امتداد است جمع کنید عمودی، افقی و ضریبری خواهید دید جمع هر ضلعی که سه خانه است عدد ۱۵ میشود و هیچ ضلعی از اضلاع بر دیگری نه عددی کم است و نه عددی زیاد است مگر اینکه خارج از قانون عمومی خود پُر شود آنهم بدون شک اشتباه است و اشتباه در پُر کردن جدول مانند آن است که در درس حساب اشتباه کرده باشید پس بنابراین دقت تمام لازم است. ابتدا عدد کل این مثلث ۱۵ بوده است و عدد ۱۲ از آن کم شده سپس تقسیم بر سه شده است و عدد اول در خانه اول و بعد در خانه دوم یک عدد اضافه بر خانه اول شده است و خانه سوم یک عدد بر خانه دوم اضافه شده است و ... الی آخر که عدد «۹» است.

جدول زیر مثالی دیگر است که این مثال عدد سوره‌های قرآن را به این صورت درمیآورد که بدانید حقیقت قرآن بر این امر و حساب ثابت است. کما اینکه عدد جدول فوق که مربوط به حرف «س، ض» ترتیب ابجد و الفباء بود و اگر دقت کنید اولین سوره قرآن بعد از بسما ... «الحمد» یعنی با حرف «الف» شروع شده است و آخرین حرف «س» که کلمه «ناس» و آخر قرآن است و نیز قلب جدول «عدد ۵» که در کل قرآن پنج سوره با کلمه «الحمد لله» شروع شده است که این پنج سوره عبارت‌اند از: ۱- فاتحه ۲- انعام ۳- کهف ۴- سباء ۵- فاطر و عدد ۱۵ که جمع یک ضلع آن است ترتیب سوره حجر است!

۳۵	۴۰	۳۹
۴۲	۳۸	۳۴
۳۷	۳۶	۴۱

قرآن دارای ۱۱۴ سوره ← ۱۱۴ - ۱۲ ÷ ۳ = ۳۴ پس بنابراین خانه اول ۳۴ است. دقت کنید و این جدول را با جدول اول قیاس بگیرید، خواهید دید تفاوت فقط در حجم عدد است و از نظر پُر کردن جدول به یک طریق است و هیچ اختلافی در ترتیب نیست. حال همین جدول را به جای عدد، اسم سوره را مینویسیم و با دلیل روشن این امر را ثابت میکنم که بدون فهم عدد، فهم کتاب و کتب آسمانی که در قالب مثال و قیاس است مشکل است مخصوصاً کتابی که ظاهر آن و باطن آن دارای دو قطب متضاد و مفاهیم گوناگون است!

۳۹	زمر	۴۰	غافر	۳۵	فاطر
۳۴	سبأ	۳۸	ص	۲۲	شوری
۴۱	فصلت	۳۶	یس	۲۷	صافات

خانه اول ۳۴ سوره سبأ است و اصل موضوع کتاب کریم إِنَّهُ مِنْ سُلَيْمَانَ وَإِنَّهُ بِسْمِ اللَّهِ ... که در آیه ۳۰ میباشد و قرآن دارای ۳۰ جزء است. قلب جدول «ص والقرآن» است و خانه آخر شوری است! یادآوری میشود که شرح کل موضوع در این مختصر ننگج و در این مختصر تنها اثبات عدد و قانون حساب و صحت آن است! لازم است که بدانید برای هر عددی اعم از حروف و یا سوره‌ها و یا شمارش آیات چنین جدولی است و این جدول ارتباط سوره‌ها و ... را مشخص و نزدیک میکند که عرض کردم در این مختصر ننگج و گرنه این جدول نه تنها از نظر ارتباط سوره‌ها بلکه مختص به زمان و مکان خاص نیز هست و در اساس نزد خواص نام این جدول مثلث است و مختص به روز سبت یعنی روز شنبه است و از نظر زمان مربوط به طارق است که ستاره دنباله دار است، که ستاره هشت پر است و با قلب آن جمعاً نه خانه است که در صفحه بعد موضوع ۲۸ جدول تو در تو که مربوط به ۲۸ حرف است دقیقاً رسم شده است باشد که مؤمنان را هدایتی باشد و همه بندگان را به سوی راهی روشن هدایت کند!

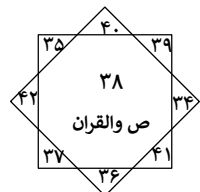

به این ترتیب مورد مثلث و ربط زمان و مکان و روز آن مشخص شد که کسی نه توان کم و نه توان افزایش بر آن را دارد و آیات و افاق و انفسهم این امر را ثابت میکنند!

اول	وسط (قلب)	آخر	جمع کل ضلع
↓	↓	↓	↓
۱	۱	۱	۱۵
۲	۲	۲	۱۸
۳	۳	۳	۲۱
۴	۴	۴	۲۴
۵	۵	۵	۲۷
۶	۶	۶	۳۰
۷	۷	۷	۳۳
۸	۸	۸	۳۶
۹	۹	۹	۳۹
۱۰	۱۰	۱۰	۴۲
۱۱	۱۱	۱۱	۴۵
۱۲	۱۲	۱۲	۴۸
۱۳	۱۳	۱۳	۵۱
۱۴	۱۴	۱۴	۵۴
۱۵	۱۵	۱۵	۵۷
۱۶	۱۶	۱۶	۶۰
۱۷	۱۷	۱۷	۶۳
۱۸	۱۸	۱۸	۶۶
۱۹	۱۹	۱۹	۶۹
۲۰	۲۰	۲۰	۷۲
۲۱	۲۱	۲۱	۷۵
۲۲	۲۲	۲۲	۷۸
۲۳	۲۳	۲۳	۸۱
۲۴	۲۴	۲۴	۸۴
۲۵	۲۵	۲۵	۸۷
۲۶	۲۶	۲۶	۹۰
۲۷	۲۷	۲۷	۹۳
۲۸	۲۸	۲۸	۹۶
جمع:	جمع:	جمع:	جمع:

در سمت چپ دقت کنید موضوع ۲۸ جدول که مربوط به ۲۸ حرف است عیناً به ترتیب در این جدول مینویسیم:

۱- ستون اول: ترتیب ۲- ترتیب حروف ابجد ۳- حروف الفباء
 ۴- فلش ۵- از یک الی ۹ که نه خانه مثلث است ۶- فلش ۷- مجموع کل عدد نه خانه مثلث
 ۸- جمع عدد یک ضلع که سه خانه مثلث است و مثال آن در بالا شرح داده شد.
 سطر آخر یعنی جدول ۲۸ را مینویسیم هم به عدد و هم بنام سوره‌ها تا که مورد اقرار را بدانید.
 ۹۶ ← ۹۶ علقاً أَقْرَأُ بِأَسْمِ رَبِّكَ الَّذِي خَلَقَ حَال ۱۱۴ - ۹۶ = ۱۸ در کف دست راست خود نگاه کنید! ۱۸ ترتیب کهف از راست به چپ و از چپ به راست قدر است و ترتیب نزول کافرون! در زیر عین خود جدول را به ترتیب سوره‌ها مینویسیم باشد که مؤمنان را هدایتی باشد.
 هر صاحب اندیشه‌ای چون این سوره‌ها را به دقت بخواند خواهد دانست که در چه زمانی و چه مکانی قرار گرفته است و همچنین چاره چیست و ...!

۲۹	۳۴	۳۳
۳۶	۳۲	۲۸
۳۱	۳۰	۳۵

۳۳	احزاب	۳۴	سبأ	۲۹	عنکبوت
۲۸	قصص	۳۲	سجدة	۳۶	یس
۳۵	فاطر	۳۰	روم	۳۱	لقمان

کل خانه‌های این ۲۸ مثلث ۲۵۲ و کل عدد تمام خانه‌ها ۴۶۶۲ = ۹ ÷ ۵۱۸ که مجموع قلب کل این ۲۸ مثلث است و در صفحه بعد کاملاً درج شده است.

حال مثالی دیگر برای مثلث، تکرار نام ابراهیم در کل قرآن ۶۹ مرتبه در ۲۵ سوره است و آخرین آیه‌ای که نام ابراهیم آمده است آیه ۱۹ سوره اعلی است. در مثلث ۱۹ دقت کنید که هر ضلع آن ۶۹ است. خانه آخر مثلث ۲۷ نمل است و عدد حروف مقطعه آن به عدد ابجد ۶۹ است و این دال بر حرکت درست و تأویل صحیح کتاب است! ۶۹ ← ۲۴ نور ۲۵ فرقان ۲۰ طه ۱۹ مریم ۲۳ مؤمنون ۲۷ نمل ۲۶ شعراء ۲۱ انبیاء ۲۲ حج = ابراهیم

۲۰	۲۵	۲۴
۲۷	۲۳	۱۹
۲۲	۲۱	۲۶

و باز مثالی دیگر که مربوط به خود عدد ۱۴ و ترتیب سوره چهاردهم است. قلب مثلث سوره کهف است که نه تنها ترتیب الفباء کهف ۶۹ است بلکه عدد آیات که کلمه «علی» را تشکیل میدهد باز ۶۹ است و ترتیب نزول خود کهف باز ۶۹ است و

۱۹	مریم	۲۰	طه	۱۵	حجر
۱۴	ابراهیم	۱۸	کهف	۲۲	حج
۲۱	انبیاء	۱۶	نحل	۱۷	اسراء

این سر شگفت گویای حقیقت دین ابراهیم و دنیای شگفت حساب در قرآن و کتب آسمانی است! صفحه بعد شکل ستاره ۸ پر، این ستاره از دو مثلث «۱» و «۹» تشکیل شده و دو سوره فاتحه و توبه جمعاً دارای ۱۳۶ آیه‌اند ÷ ۶۸ = ۲ ن والقلم و ما یسطرون، آرم اولین نامه انتشار شده توسط خود اینجانب، و قلب هر دو مثلث ۱۳ + ۵ = ۱۸ کهف!

ع	ل	ی
۷۰	۳۰	۱۰
۱۸	۲۳	۲۸

ک	ه	ف
۲۰	۵	۸۰
۲۲	۲۷	۲۰

اینک بدان نظام این برگ به تاریخ ۲۸ از ماه قمری برابر با شنبه ۱۳۷۶/۹/۸ تقویمهای موجود شروع به استخراج آن نمودم، باشد که بدانید هر سلیمان «۱۴» امری به موقع خود خواهد آمد. ۲۸ مثلث تو در تو که مربوط به ۲۸ حرف است. یادآوری میشود که هر ضلعی ۵۷ خانه است و قلب آن ۲۹ است یعنی میتوان گفت

سوره حدید آیه ۳ که برابر با خانه‌های مثلث است. ۳×۳ این جدول نظام یافت! «هُوَ الْأَوَّلُ وَالْآخِرُ وَالظَّاهِرُ وَالْبَاطِنُ وَهُوَ بِكُلِّ شَيْءٍ عَلِيمٌ» کتابی که با حساب و اندازه سر و کار دارد کی در حد عقلهای علیل است که بتوان از آن کوچکترین تفسیری نوشت یا یافت و یا بافت؟! چرا غیرقابل تأویل است و عقلها از آن بی‌خبر است سوره رعد آیه إِنَّ اللَّهَ لَا يُغَيِّرُ مَا بِقَوْمٍ... وَإِذَا أَرَادَ اللَّهُ... یعنی جبر در همه احوال حاکم است؟! بهبود یافتن قوم ضمن اینکه وَأَدْخَلُوا الْبَابَ سُجَّدًا لازمه حرکت صحیح است، نه اینکه بر خلاف جهت در حرکت باشید و انتظار بهبودی داشته باشید. و اما بدانید اضلاع ستاره بر حساب است و به راستی که لَا يُفْلِحُ السَّاجِرُ حَيْثُ أَتَى؟! جمع چهار ضلع خارج از ستاره یعنی ۶ الی ۱۳ و ۲ الی ۹ و ۴ الی ۱۱ و ۸ الی ۱۵ جمعاً ۲۷۲ است ۲۷۲ ÷ ۴ = ۶۸ و ن القلم و مایسپرون ← ۸۶ طارق النجم الثاقب!؟

۲۷۲ ÷ ۸ = ۳۴ سباء ← ۴۳ زخرف؛ ۲۷۲ ÷ ۱۷ آیه سوره طارق = ۱۶ نحل اقی امرالله ← ۶۱ صف؛ مجموع خانه‌های این ۲۸ مثلث ۲۲۵ خانه است!؟ مجموع قلب این ۲۸ مثلث ۵۱۸ است و تشکیل کلمه حیث است!؟ تکرار این کلمه در کل قرآن ۳۱ مرتبه در ۱۴ سوره «ص، ن» ترتیب الفباء و ابجد است!؟ در ۲۹ آیه که قلب

مثلث و ترتیب سوره طارق از چپ به راست است و در مقابل سوره عنکبوت قرار گرفته است!؟ نزول عنکبوت ۸۵ است که ترتیب سوره بروج والیوم الموعود است!؟ چهاردهمین حرف ابجد «ن» و آخرین حروف مقطعه ن والقلم و مایسپرون «ن» اول کلمه نجم است لَا يُفْلِحُ السَّاجِرُ حَيْثُ أَتَى؟! عقل سائل به دنبال کلمه حیث راه نجاتی برای خود پیدا میکند. حروف خالص این ۱۴ سوره ۲۰ حرف: ب ق ر ه

ت ن س ا ع م ف و ی ح ج ل ط ص ز ش، تشکیل خانه‌های نجم ۲۷۲ است!؟

جمع خانه‌های خارج از ستاره ۳۲ خانه است سجده ← ۲۳ مؤمنون نزول نجم!؟ کلاً دو مثلث این ستاره را تشکیل داده است ۱ و ۹ یعنی فاتحه و توبه که الحمدلله نزدیک است.

علی + زهرا + صادق = ۵۱۸ یعنی قلب ستاره است!؟

هشت شماره ضلع ۱ + ۲ + ۷ + ۱۶ + ۹ + ۱۸ + ۳ + ۲۲ = ۹۶ نزول رعد و علق أَقْرَأَ بِأَسْمِ رَبِّكَ الَّذِي خَلَقَ؟! طارق در سال ۱۳۷۵ پدیدار شده است چه ربطی به ۱۳۷۵ سال پیش دارد؟! شماره ضلع ۹ + ۱۴ + ۱۵ + ۱۰ + ۱۷ + ۱۲ + ۱۱ + ۱۶ = ۱۰۴ نزول منافقون و ترتیب همزة؛ جمع کل ۲۰۰ - ۱۱۴ = ۸۶ طارق!؟

۵۱۸ ÷ ۱۱۴ = ۴ نساء باقی مانده ۶۲ ترتیب سوره جمعه و از چپ به راست ترتیب سوره نجم و آیات آن و ترتیب نزول شوری... ای عجب وَأَمْرُهُمْ شُورَى بَيْنَهُمْ... خود کلمه جوابتان را داده است حال خواه تکذیب کنید خواه تأیید... مردم از کتاب و نشانه‌ها غافل‌اند و کتابها زیر انبوهی از گرد و خاک و تنها نامی از آن باقی مانده است...!

ولایت حال و آنچه که در زمین است میخواهند شکل و یا کلمه و یا زمان و یا مکان را منکر شوند؟ البته این طور که معلوم است تمام موارد را منکر شده‌اند و گرنه به دنبال درک حقیقت حرکتی از خود نشان میدادند و به سکوت و اغوای خلق نمی‌پرداختند و...! چرا چیزی که بر حساب است پذیرفته نمی‌شود و چرا چیزی که گنگ است و بدور از هرگونه حقیقت است آن را خریدارید...؟

بر هر مؤمنی وظیفه نشر است به تمام نقاط جهان و فاکس آن به رسانه‌ها...!

۱	بقره	۳۵	۵۸	۱۴۴	۱۴۹	۱۵۰	۱۵۰	۱۹۱	۱۹۱	۱۹۹	۲۲۲
۲	نساء	۸۹	۹۱								
۳	انعام	۱۲۴									
۴	اعراف	۱۹	۲۷								
۵	توبه	۵									
۶	یوسف	۵۶	۶۸								
۷	حجر	۲۶	۶۵								
۸	نحل	۲۶	۴۵								
۹	طه	۶۹									
۱۰	ص	۳۶									
۱۱	زمر	۲۵	۷۴								
۱۲	حشر	۲									
۱۳	طلاق	۳	۶								
۱۴	قلم	۴۴									

کلمه

ح	ی	ث	۱۴؛ ۵۹
۸	۱۰	۵۰	۵۱۸ =
۸	۱۰	۲۳	۴۱ =
۶	۲۸	۴	۳۸ =

عدد کلمه حیث بدون نقطه ۱۴ و تعداد سوره‌ها ۱۴

این صفحه باز چون صفحه قبل است با این تفاوت که این صفحه به ترتیب نزول است یعنی نظم دادن سوره‌های قرآن به ترتیب ابجد در نزول: سلیمان «۱۶» آخرین سوره در ترتیب سوره‌های «أ» انسان است و آخرین حرف «ن» حرف ۱۴ ابجد است، سوره‌هایی که با حرف «ن» نامشان آغاز شده ده سوره است، دقت کنید تا که معنی تأویل عمود و افق را بدانید !...

۱	أ	اعلیٰ ۱۱۴	۱	اخلاص ۱۱۳	۲	اعراف ۱۱۲	۳	اسراء ۱۱۱	۴	انعام ۱۱۰	۵	احقاف ۱۰۹	۶	ابراهیم ۱۰۸	۷	انبیاء ۱۰۷	۸	انفطار ۱۰۶	۹	انشقاق ۱۰۵	۱۰	انفال ۱۰۴	۱۱	آل عمران ۱۰۳	۱۲	احزاب ۱۰۲	۱۳	انسان ۱۰۱	۱۴
۲	ب	بروج ۱۰۰	۱۵	بلد ۹۹	۱۶	بقرة ۹۸	۱۷	بینة ۹۷	۱۸	ک ۱۱۴×۱۱۴ = ۱۲۵۴																			
۳	ج	جن ۹۶	۱۹	جاثية ۹۵	۲۰	جمعة ۹۴	۲۱			ه ۵۷۰ = ۱۱۴×۵																			
۴	د	دخان ۹۳	۲۲							ی ۱۱۴۰ = ۱۱۴×۱۰																			
۵	ه	همزة ۹۲	۲۳	هود ۹۱	۲۴					ع ۱۸۲۴ = ۱۱۴×۱۶																			
۶	و	واقعة ۹۰	۲۵							ص ۱۱۴×۱۸ = ۲۰۵۲																			
۷	ز	زمر ۸۹	۲۶	زخرف ۸۸	۲۷	زلزلة ۸۷	۲۸			جمعاً ← ۶۸۴۰ ÷ ۱۹ = ۳۶۰ غ																			
۸	ح	حجر ۸۶	۲۹	حاقة ۸۵	۳۰	حلیلد ۸۴	۳۱	حشر ۸۳	۳۲	تاریخ ۱۳۶۰/۴/۲۸																			
۹	ط	طارق ۸۰	۳۵	طه ۷۹	۳۶	طور ۷۸	۳۷	طلاق ۷۷	۳۸	و تاریخ تولد فرزند چهارم محمد																			
۱۰	ی	یس ۷۶	۳۹	یونس ۷۵	۴۰	یوسف ۷۴	۴۱			و تاریخ تولد فرزند چهارم محمد																			
۱۱	ک	کوثر ۷۳	۴۲	کافرون ۷۲	۴۳	کهف ۷۱	۴۴			۱۳۶۸/۶/۴ پاکل گراب																			
۱۲	ل	لیل ۷۰	۴۵	لقمان ۶۹	۴۶																								

۱۳	م	مزل ۶۸	۴۷	ملئث ۶۷	۴۸	مسد ۶۶	۴۹	معاون ۶۵	۵۰	مرسلات ۶۴	۵۱	مریم ۶۳	۵۲	مؤمنون ۶۲	۵۳	ملک ۶۱	۵۴	معاذ ۶۰	۵۵	مطففین ۵۹	۵۶	منتحنة ۵۸	۵۷	محمد ۵۷	۵۸	منافقون ۵۶	۵۹	مجادلة ۵۵	۶۰	مائدة ۵۴	۶۱	
۱۴	ن	ناس ۵۳	۶۲	نجم ۵۲	۶۳	نمل ۵۱	۶۴	نحل ۵۰	۶۵	نوح ۴۹	۶۶	نبا ۴۸	۶۷	نازعات ۴۷	۶۸	نساء ۴۶	۶۹	نور ۴۵	۷۰	نصر ۴۴	۷۱											
۱۵	س	سباء ۴۳	۷۲	سجدة ۴۲	۷۳																											
۱۶	ع	علق ۴۱	۷۴	عصر ۴۰	۷۵	عدایات ۳۹	۷۶	عبس ۳۸	۷۷	عنكبوت ۳۷	۷۸																					
۱۷	ف	فاتحة ۳۶	۷۹	فجر ۳۵	۸۰	فیل ۳۴	۸۱	فلق ۳۳	۸۲	فرقان ۳۲	۸۳	فاطر ۳۱	۸۴	فصلت ۳۰	۸۵	فتح ۲۹	۸۶															
۱۸	ص	ص ۲۸	۸۷	صافات ۲۷	۸۸	صف ۲۶	۸۹																									
۱۹	ق	قلم ۲۵	۹۰	قدر ۲۴	۹۱	قریش ۲۳	۹۲	قارعة ۲۲	۹۳	قیامة ۲۱	۹۴	ق ۲۰	۹۵	قمر ۱۹	۹۶	قصص ۱۸	۹۷															
۲۰	ر	روم ۱۷	۹۸	رعد ۱۶	۹۹	رحمن ۱۵	۱۰۰																									
۲۱	ش	شرح ۱۴	۱۰۱	شمس ۱۳	۱۰۲	شعراء ۱۲	۱۰۳	شوری ۱۱	۱۰۴																							
۲۲	ت	تکویر ۱۰	۱۰۵	تکائر ۹	۱۰۶	تین ۸	۱۰۷	تحريم ۷	۱۰۸	تغابن ۶	۱۰۹	توبة ۵	۱۱۰																			
۲۳	ث																															
۲۴	خ																															
۲۵	ذ	ذاریات ۴	۱۱۱																													
۲۶	ض	ضحیٰ ۳	۱۱۲																													
۲۷	ظ																															
۲۸	غ	غافر ۲	۱۱۳	غاشية ۱	۱۱۴																											

حال این ترتیبها در مقابل ترتیبهای رسمی قرآن: ابراهیم در مقابل اعراف المص و القرآن !... مریم در مقابل طور و منافقون منافقون در مقابل حشر، گویا مؤمن اند لیکن فریفته شده‌اند و !... همزة در مقابل مؤمنون و لیل بینه در مقابل کهف و قدر و نزول الرحمن! اسراء در مقابل نساء و مسد و نزول فتح و ... ناس در مقابل جمعة و نجم، و نجم در مقابل طور و منافقون همانطور که عرض کردم تأویل نسبت به زمان و مکان و با سندی از خود قرآن و دیدن نشان قابل قبول است و الا نقل قول و تشبیه، حقیقت کتاب را منحرف میکند! انبیاء در این ترتیب در مقابل انفال و معاون قرار گرفته است و موضوع اصلی انبیاء موضوع یاجوج و ماجوج است که در سوره کهف نیز عنوان شده است و اگر این حقیقت با توجه به تاریخ و قرآن در قالب بند و مثال سنجیده نشود نه ایمان به کار آید نه عذر موجه چنانچه در سوره انبیاء آیه ۳۰ وَجَعَلْنَا مِنْ أَلْمَاءِ كُلِّ شَيْءٍ حَيٍّ و موضوع سدها برای ذخایر آبی است و در آیه ۴۵ همین سوره وَلَا يَسْمَعُ الدُّعَاءَ إِذَا مَا يُنذِرُونَ پس بنابراین تنها کسی میتواند بر این امر ولایت کند که فاصله زمانی را بسنجد و طرحها را به گونه‌ای که بتواند فاصله زمانی را پر کند و یا به عبارتی سریعتر از فاصله زمانی کار را انجام دهد. و طرحهای دراز مدت نمی‌تواند سود بخش باشد چرا که آب برای صنعت برق به اندازه‌های اهمیت ندارد که برای پناه بردن به جوار آن و استفاده مواد غذایی و صنعت کشت و امثال آن، پس در این برهه از زمان حتی ده درصد صرف وقت نیز به هدر دادن زمان لازمه است! لازم به یادآوری است که چگونگی احداث و طرح را برحسب اولویت دادیم. بخشها و روستاها و استانهایی که فاقد آن است زیان خواهند کرد، که این زیان هم جانی و هم مالی و !... مطرح کردن یک موضوع واقعی و بر حساب را یا اهانت قلمداد میکنند و یا برخورد سیاسی و برجسب سیاسی یا تهدید به شرک و الحاد در صورتی که معنی شرک و الحاد و ارتداد در قرآن کریم روشن است. مشرکین دین پاک را به شرک آمیخته کرده‌اند و برای جلوگیری از روشن شدن حقیقت انداد قرار داده‌اند و ... ملحدین اسماء را ابزار جادو قرار داده‌اند و مرتدین، در شک و تردیدند و ... اگر نبودند حقیقت را سرکوب نمی‌کردند !... مشرکین گذشتگان را بهانه کرده‌اند و از دار دنیا رفته‌های خود را شفیعان قرار داده‌اند و ... تا که حق را سرکوب کنند، در مورد شفیعان بدون سند از کتاب سخن میگویند لیکن از روشن شدن این نامه‌ها خودداری میکنند !... کلیه ادیان و مذاهب موعودشان یکی است حال نه تنها رهبران ادیان و مذاهب زیر سوال اند بلکه سازمان ملل نیز زیر سوال است !... در این صفحه مسد با توجه به حجرات و تحريم تأویل میشود تَبَّتْ يَدَا ، وَتَبَّتْ فلق با توجه به انفطار و احزاب تأویل میشود و احزاب «ایلام» ... مَا كَانَ مُحَمَّدٌ أَبَا أَحَدٍ مِّن رِّجَالِكُمْ !... فصلت با توجه به بروج و روم تأویل میشود !... و عصر با توجه به قیامة و غافر «مؤمن». مثال ۲۸ زلزله این موضوع درباره قارون در سوره قصص «۲۸» است!

دوشنبه ۲۱ از ماه قمری فجر ۱/ دی/ سال ۱۳۷۶ ← انه من سلیمان و انه بسم الله الرحمن الرحيم ← سوره‌های قران به ترتیب الفباء در رسمی: سلیمان «۱۷» توجه کنید دو شماره در هر خانه موجود است که شماره بالا ترتیب سوره از راست به چپ در این نظم است و شماره زیر ترتیب سوره از چپ به راست است.

جمع ترتیب سوره‌ها الی سوره ابراهیم برابر ۳۸ است.

$$۳ + ۶ + ۷ + ۸ + ۱۴ = ۳۸ \text{ ص و القرآن}$$

۱	أ	آل عمران	۱۱۴	انعام	۱۱۳	اعراف	۱۱۲	انفال	۱۱۱	ابراهیم	۱۱۰	اسراء	۱۰۹	انبیاء	۱۰۸	احزاب	۱۰۷	احقاف	۱۰۶	انسان	۱۰۵	انفطار	۱۰۴	انشقاق	۱۰۳	اعلی	۱۰۲	اخلاص	۱۰۱	۱۴ ←
---	---	----------	-----	-------	-----	-------	-----	-------	-----	---------	-----	-------	-----	--------	-----	-------	-----	-------	-----	-------	-----	--------	-----	--------	-----	------	-----	-------	-----	------

لازم به یادآوری است که قران دارای نظامهای متفاوت است و این نظامها غیر از نظام عام است و یا به عبارتی غیر از نظام ترتیب رسمی قران است. این نظام نسبت به ترتیب رسمی قران تأویل میشود فرض مثال در این ترتیب سوره حج ۲۹ است و در ترتیب رسمی سوره عنکبوت ۲۹ است پس بنابراین با توجه به سوره عنکبوت تفسیر میشود. باز همین سوره حج از چپ به راست در این ترتیب ۸۶ و سوره ۸۶ در ترتیب رسمی قران طارق است، پس بنابراین تأویل آن با دیدن و یا به عبارتی با ظهور طارق قابل فهم است و ظهور طارق در اسفند ماه ۱۳۷۵ بود!

لازم به یادآوری است که قوانین کتاب بر حسب تاریخ رویدادها و تاریخ آن در باره‌ای از مسائل متغیر است و این تغییرها بر حسب مصلحت اشخاص نیست بلکه دستور آن عیناً در خود کتاب با ذکر تاریخ تعیین شده است.

مثلاً در یکجا لَا تَأْكُلُوا الرِّبَا أَضْعَافًا مُضَاعَفَةً آل عمران آیه ۱۳۰ و در جای دیگر ذُرُوءَ مَا بَقِيَ مِنَ الرِّبَا إِن كُنْتُمْ مُؤْمِنِينَ فَإِن لَّمْ تَفْعَلُوا فَأْذَنُوا بِحَرْبٍ مِنَ اللَّهِ وَرَسُولِهِ بقره آیه ۲۷۸، ۲۷۹ و امثال این موارد. بقره در این ترتیب ۱۵ و در ترتیب قران حجر رَبَّنَا يَوْمَ الَّذِينَ كَفَرُوا لَوْ كَانُوا مُسْلِمِينَ ذُرُّهُمْ يَأْكُلُوا وَيَتَمَتَّعُوا بِثُلُوبِهِمْ الْأَمَلُ ... این اخطار دارای تاریخ است که در صفحات بعد عنوان شده است.

در اینجا اسراء «۶» و در قران سوره ششم انعام است و الی آخر!

لازم به یادآوری است از جمله ۲۸ حرف سه جای خالی دارد که این سه حرف سوره بنام ندارد یا به عبارتی نام سوره‌ای که با این سه حرف آغاز شده باشد نداریم، پس بنابراین جمعاً ۲۵ حرف است و بلندترین سطر حرف «م» است که ۱۵ سوره به خود اختصاص داده است ۱۵ × ۲۵ = ۳۷۵ ← که در صفحات بعد جزء تاریخ نیز اعلام شده است. این صفحه جزء نامه‌های قبل است لیکن جهت اصلاح کل نامه‌ها بعضی از آنها را بازنویسی میکنم که مقداری شکل درسی به خود بگیرد و مؤمنین بتوانند مفاهیم و دستورات عملها را بهتر دریافت کنند.

التماس دعا اقل العباد صادق حیدری، ایلام روستای پاکل گراب

سوره ۲۹ عنکبوت دارای ۶۹ آیه است برابر با تکرار نام ابراهیم در کل قران و در این جدول تا کلمه اعلی ۶۹ حرف است و آخرین سوره که نام ابراهیم در آن برده شده است سوره اعلی است. اعلی دارای ۱۹ آیه است جدول مثلث ۱۹ ← = ۶۹

۱۸	ع	عنکبوت	۵۹	عبس	۵۸	علق	۵۷	عادیات	۵۶	عصر	۵۵
۱۹	غ	غافر	۵۴	غاشیه	۵۳	فاطر	۵۰	قمر	۴۲	قاف	۴۱
۲۰	ف	فاتحه	۵۲	فرقان	۵۱	فصلت	۴۹	فتح	۴۸	فجر	۴۷
۲۱	ق	قصص	۴۱	ق	۴۳	قلم	۴۱	قیامه	۳۰	قدر	۳۹
۲۲	ک	کهف	۳۶	کوثر	۳۵	کافرون	۳۴	کافرون	۳۴	کافرون	۳۴
۲۳	ل	لقمان	۳۳	لیل	۳۲	ل	۳۲	ل	۳۲	ل	۳۲
۲۴	م	مائدة	۳۱	مریم	۳۰	محمد	۲۸	مجادله	۲۷	ممتحنه	۲۶
۲۵	ن	نساء	۹۹	نحل	۱۵	نور	۱۴	نمل	۱۳	نجم	۱۲
۲۶	و	واقعه	۱۰۹	واقعه	۶	واقعه	۶	واقعه	۶	واقعه	۶
۲۷	ه	هود	۱۱۰	همزة	۴	همزة	۴	همزة	۴	همزة	۴
۲۸	ی	یونس	۳	یوسف	۲	یس	۱	یس	۱	یس	۱

آخرین سوره‌ای که نام پیامبران در آن ختم شده است سوره اعلی آیه ۱۹ است. موسی ۱۱۶ + ابراهیم ۲۵۹ = ۳۷۵ غ ← تکرار نام ابراهیم در کل قران ۶۹ در ۲۵ سوره و بیشترین در سوره بقره ۱۵ مرتبه در نتیجه ۳۷۵ = ۲۵ × ۱۵ غ ← برابر با طول و عرض کتاب!

در این جدول سه حرف یاد شده بالا و اعداد آن

ث	خ	ظ	۲۰؛ ۲۰۰
۲۳	۲۴	۲۷	۷۴ =
۴	۷	۱۷	۲۸ =

← طه و دور دوم طارق
← مدثر، فصلت
← قصص، اعلی

در اینجا منافقون ۲۵/۹۰ در قران ۹۰ بلد و ۲۵ فرقان است و همچنین نزول احزاب!

در اینجا فصلت ۴۹/۶۶ و در قران تحریم، حجرات و نزول احقاف، قصص!

در اینجا طارق ۶۰/۵۵ و در قران الرحمن ممتحنه و نزول انعام، غافر!

لازم به یادآوری است که در قران به ترتیب حروف ابجد و الفباء بر حسب فاکتور گرفتن از سوره‌ها است و خود کلمه‌ها به ترتیب حروف هستند در ضمن ترتیب دو سطر یا به عبارتی دو حرف «الف و باء» در هر دو ترتیب

یکسانند و جای سوره‌ها، یعنی ترتیب آنها هیچ اختلافی ندارند و اختلاف این دو ترتیب از حرف سوم آغاز میشود که در ترتیب الفباء حرف سوم حرف «ت» و سوره‌هایی که با حرف «ت» شروع شده است همراه است لیکن در ترتیب ابجد حرف سوم حرف «ج» است و سوره‌هایی که با حرف «جیم» است همراه است و لذا ترتیب سوره‌ها اختلاف پیدا میکند. مثال: در این ترتیب محمد ۸۷ و در ترتیب ابجد محمد سوره پنجاهم است و الی آخر.

و تو ای مؤمن بدان نامه‌هایی که همینک میخوانی صُحُفًا مَطَهَّرَةً فِيهَا كُتِبَ قِيمَةٌ اسْتِ و مخصوصاً ارتباطی با آیه ۴۹ کهف دارد وَوَضَعَ الْكِتَابَ فَتَرَى الْمَجْرِمِينَ مُشْفِقِينَ ... تاریخها را بخوان و عملکرد برابر تاریخ، نه مال و ثروت نه فرزند نه ... عَدُوًّا لَكُم! ؟ عرض کردم همه چیز نسبت به زمان متغیر است!

در حرف آخر سوره‌های ترتیب حرف «أ» دقت کنید کلمه اخلاص «ص» است چهاردهمین حرف الفباء «ص» سوره چهاردهم ابراهیم بنیان گذار توحید در ترتیب ابجد حرف چهاردهم «ن» است آخرین حرف مقطعه است پس بنابراین آخرین موعود «ص» است! هر ترتیبی تأویلی بر افق و عمود دارد ...

سوره‌هایی که آغاز آنها «س» است: اسراء + نور + حدید + حشر + صف + معارج + اعلی = ۱۱۱ ← آیات سوره اسراء و سجده هر نمازگزار ...

$$۱۷ ← ۲۴ ← ۵۷ ← ۵۹ ← ۶۱ ← ۷۰ ← ۸۷ ← ۳۷۵ غ \text{ ءَايَةَ النَّهَارِ مُبْصِرَةً لِّتَبْتَغُوا ... اسراء ۱۲}$$

توضیح: این صفحه نام سوره‌ها به ترتیب ابجد در ابجد است یعنی هم کلمات به ترتیب ابجد است و هم خود جدول.

تین با توجه به ماعون و انفال تأویل میشود ۱۳۷۵ به بعد ...! درخت زیتون در سرزمین ارثی آباء و اجداد من است ... تین والزیتون که نشان سال ۱۳۷۵ بود در مقابل ماعون و انفال و نزول تحریم ... خوردن انفال بماند تحریم و افترا بستن ضَرَبَ اللَّهُ مَثَلًا لِلَّذِينَ كَفَرُوا ... آیه ۱۰ تحریم ...!

۱	ا	آل عمران ۱۱۴	ابراهیم ۱۱۳	احزاب ۱۱۲	احقاف ۱۱۱	انبیاء ۱۱۰	انسان ۱۰۹	انعام ۱۰۸	انفال ۱۰۷	انفطار ۹	انشقاق ۱۰۵	اسراء ۱۰۴	اعلیٰ ۱۰۳	اعراف ۱۰۲	اخلاص ۱۰۱
---	---	--------------	-------------	-----------	-----------	------------	-----------	-----------	-----------	----------	------------	-----------	-----------	-----------	-----------

در این صفحه نجم در مقابل طلاق وق و محمد در مقابل نجم و جمعه مَثَلُ الَّذِينَ...؟! طارق در مقابل سوره فاطر و عبس وَأَقْسَمُوا بِاللَّهِ جَهْدَ أَيْمَانِهِمْ لَئِن جَاءَهُمْ نَذِيرٌ لَّيَكُونُنَّ أَهْدَىٰ مِنْ إِحْدَى الْأُمَمِ فَلَمَّا جَاءَهُمْ نَذِيرٌ مَّا زَادَهُمْ إِلَّا نُفُورًا اسْتَكْبَارًا فِي الْأَرْضِ وَمَكْرُ السَّيِّئِ...؟! ۴۲، ۴۳ فاطر، قران پیش نویس شده است برای همه زمانها. نحل در مقابل قلم و محمد، نحل آیه ۶۳ تَاللَّهِ لَقَدْ أَرْسَلْنَا ... فَهَوَّ وَبِهِمُ الْيَوْمَ هم دارای تاریخ زمان و هم مکان و هم نشان، در سوره نحل مورد خود نحل نیز برابر این جدول در آیه ۶۸، ۶۹ است.

اینک ابراهیم در بقره است که در صفحات آینده هم ذکر و هم تاریخ و این ابراهیم نه آن ابراهیم است بلکه ابراهیم عصر است ...! نمل در مقابل حاقه و احقاف است و نیز رمز خود سوره نمل طس (۶۹) فیل در مقابل انفطار و احزاب است، روم در مقابل بینه و اسراء است ... فرقان در مقابل بروج و روم و نزول عنکبوت است اتَّخَذُوا هَذَا الْقُرْآنَ مَهْجُورًا ... منافقون با توجه به حدید و مجادله تأویل میشود ...! طارق با توجه به عبس و فاطر این اشاره‌ها را میکنم تا که با توجه به نشانه‌ها اعمال خود را بسنجید ...!

۲	ب	بینة ۱۰۰	بلد ۹۹	بقره ۹۸	بروج ۹۷										
۳	ج	جاثية ۹۶	جمعة ۹۵	جن ۹۴											
۴	د	دخان ۹۳													
۵	ه	هود ۹۲	همزة ۹۱												
۶	و	واقعة ۹۰													
۷	ز	زلزلة ۸۹	زمر ۸۸	زخرف ۸۷											
۸	ح	حاقة ۸۶	حج ۸۵	حجر ۸۴	حجرات ۸۳	حدید ۸۲	حشر ۸۱								
۹	ط	طارق ۸۰	طه ۷۹	طور ۷۸	طلاق ۷۷										
۱۰	ی	یونس ۷۶	یوسف ۷۵	یس ۷۴											
۱۱	ک	کافرون ۷۳	کهف ۷۲	کوثر ۷۱											
۱۲	ل	لیل ۷۰	لقمان ۶۹												
۱۳	م	مائدة ۶۸	ماعون ۶۷	مجادلة ۶۶	مدثر ۶۵	مؤمنون ۶۴	مزمّل ۶۳	محمد ۶۲	مطففین ۶۱	ملک ۶۰	ممتحنة ۵۹	منافقون ۵۸	مسد ۵۷	معارج ۵۶	مرسلات ۵۴
۱۴	ن	نازعات ۵۳	ناس ۵۲	نبا ۵۱	نجم ۵۰	نوح ۴۹	نور ۴۸	نحل ۴۷	نمل ۴۶	نساء ۴۵	نصر ۴۴				
۱۵	س	سباء ۴۳	سجدة ۴۲												

میتوانید بگویید کدامتان فرزند علی نام مادر زهرا متولد جمعه ۱۳۳۷/۴/۲۰ است؟ کدامتان متولد درجه ۱۹ دایره میم است؟ توجه کنید که برای تمام این صفحات مقابله است یعنی مقابله ترتیب این صفحات با ترتیب رسمی و نزول قران یا مقابله صفحه‌ای با صفحه دیگر و از اینجا توضیح مقابله سوره‌ها را با همدیگر خاتمه میدهم که هر مؤمن جوینده‌ای خود جویا شود و بقیه جا خالی‌های صفحات بعد را برای توضیحات دیگر مورد استفاده قرار میدهم باشد که ان شاء الله هدایت شوید. والسلام علی عباد الله الصالحین والحمد لله رب العالمین آمین

۱۶	ع	عادیات ۴۱	عبس ۴۰	علق ۳۹	عنکبوت ۳۸	عصر ۳۷									
۱۷	ف	فاطر ۳۶	فاتحة ۳۵	فجر ۳۴	فیل ۳۳	فلق ۳۲	فصلت ۳۱	فرقان ۳۰	فتح ۲۹						
۱۸	ص	صافات ۲۸	صافات ۲۷	صف ۲۶											
۱۹	ق	ق ق ۲۵	قارعة ۲۴	قدر ۲۳	قیامة ۲۲	قلم ۲۱	قمر ۲۰	قصص ۱۹	قریش ۱۸						
۲۰	ر	روم ۱۷	رحمن ۱۶	رعد ۱۵											
۲۱	ش	شوری ۱۴	شمس ۱۳	شعراء ۱۲	شرح ۱۱										
۲۲	ت	توبة ۱۰	تحریم ۹	تین ۸	تکائر ۷	تکویر ۶	تغابن ۵								
۲۳	ث														
۲۴	خ														

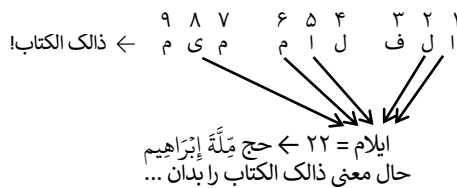
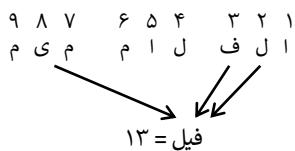

۲۵	ذ	ذاریات ۴													
۲۶	ض	ضحیٰ ۳													
۲۷	ظ														
۲۸	غ	غافر ۲	غاشیة ۱												

و تو ای ایلام، سرزمین ناقه، سرزمین عاد و ثمود!

احزاب نزول آن ۹۰ نود عدد خود «ص» است و ترتیب رسمی بلد

سوره ص را درست بخوانید وَعَجِبُوا ... جُنْدًا مَّا هُنَالِكَ مَهْزُومٌ مِّنَ الْأَحْزَابِ ...

پس این احزاب چیست؟ وَقَالُوا رَبَّنَا عَجَلْنَا قَوْلَنَا فَبَلَّيْنَا يَوْمَ الْحِسَابِ ...

و در سوره نباء جَزَاءَ وَفَاقًا إِنَّهُمْ كَانُوا لَا يَرْجُونَ حِسَابًا

اولاً احزاب اشاره‌ای به بازماندگان اقوام مختلف در عصر حاضر است دوم آن گروهی است که جامعه روحانیت بر تن دارد.

ایلام سرزمینی است که از عرب و کرد و ... متشکل است مخصوصاً احزاب گریخته شده از عراق حزب دعوه و امثال و همچنین کردستان عراق و احزاب داخلی و ...

تماماً از این نامه‌ها هم باخبرند و هم دریافت کرده‌اند!

۱	ا	ی	ل	ا	م	۱۰۳	← یونس و نزول فجر
۱	۱۰	۳۰	۱	۴۰	۸۲	← انفطار، احزاب	
۱	۱۰	۱۲	۱	۱۳	۳۷	← صافات، نباء و نزول «قمر»	
۱	۲۸	۲۳	۱	۲۴	۷۷	← مرسلات، ص و نزول ملک و آیات «فرقان»	

۱	أ	آل عمران ۱۱۴	ابراهیم ۱۱۳	احزاب ۱۱۲	احقاف ۱۱۱	اخلاص ۱۱۰	اسراء ۱۰۹	اعلیٰ ۱۰۸	اعراف ۱۰۷	انبیاء ۱۰۶	انسان ۱۰۵	انشقاق ۱۰۴	انعام ۱۰۳	انفال ۱۰۲	انفطار ۱۰۱
۲	ب	بروج ۱۰۰	بقرة ۹۹	بلد ۹۸	بینه ۹۷	۱۸	۱۹	۲۰	۲۱	۲۲	۲۳	۲۴	۲۵	۲۶	۲۷
۳	ت	تحریم ۹۶	تغابن ۹۵	تکثیر ۹۴	تکویر ۹۳	توبه ۹۲	تین ۹۱	۲۴	۲۵	۲۶	۲۷	۲۸	۲۹	۳۰	۳۱
۴	ث														
۵	ج	جائیه ۹۰	جمعه ۸۹	جن ۸۸	۲۷	۲۸	۲۹	۳۰	۳۱	۳۲	۳۳	۳۴	۳۵	۳۶	۳۷
۶	ح	حاقه ۸۷	حج ۸۶	حجر ۸۵	حجرات ۸۴	حدید ۸۳	حشر ۸۲	۳۳	۳۴	۳۵	۳۶	۳۷	۳۸	۳۹	۴۰
۷	خ														
۸	د	دخان ۸۱	۳۴	۳۵	۳۶	۳۷	۳۸	۳۹	۴۰	۴۱	۴۲	۴۳	۴۴	۴۵	۴۶
۹	ذ	ذاریات ۸۰	۳۵	۳۶	۳۷	۳۸	۳۹	۴۰	۴۱	۴۲	۴۳	۴۴	۴۵	۴۶	۴۷
۱۰	ر	رحمن ۷۹	رعد ۷۸	ریم ۷۷	۳۸	۳۹	۴۰	۴۱	۴۲	۴۳	۴۴	۴۵	۴۶	۴۷	۴۸
۱۱	ز	زخرف ۷۶	زلزله ۷۵	زمر ۷۴	۴۱	۴۲	۴۳	۴۴	۴۵	۴۶	۴۷	۴۸	۴۹	۵۰	۵۱
۱۲	س	سباء ۷۳	سجده ۷۲	۴۳	۴۴	۴۵	۴۶	۴۷	۴۸	۴۹	۵۰	۵۱	۵۲	۵۳	۵۴
۱۳	ش	شرح ۷۱	شعراء ۷۰	شمس ۶۹	شوری ۶۸	۴۶	۴۷	۴۸	۴۹	۵۰	۵۱	۵۲	۵۳	۵۴	۵۵
۱۴	ص	ص ۶۷	صافات ۶۶	صف ۶۵	۵۰	۵۱	۵۲	۵۳	۵۴	۵۵	۵۶	۵۷	۵۸	۵۹	۶۰
۱۵	ض	ضحیٰ ۶۴	۵۱	۵۲	۵۳	۵۴	۵۵	۵۶	۵۷	۵۸	۵۹	۶۰	۶۱	۶۲	۶۳
۱۶	ط	طارق ۶۳	طلاق ۶۲	طور ۶۱	طه ۶۰	۵۵	۵۶	۵۷	۵۸	۵۹	۶۰	۶۱	۶۲	۶۳	۶۴
۱۷	ظ														
۱۸	ع	عادیات ۵۹	عبس ۵۸	عصر ۵۷	علق ۵۶	عنکبوت ۵۵	۶۰	۶۱	۶۲	۶۳	۶۴	۶۵	۶۶	۶۷	۶۸
۱۹	غ	غاشیه ۵۴	غافر ۵۳	۶۲	۶۳	۶۴	۶۵	۶۶	۶۷	۶۸	۶۹	۷۰	۷۱	۷۲	۷۳
۲۰	ف	فاتحه ۵۲	فاطر ۵۱	فتح ۵۰	فجر ۴۹	فرقان ۴۸	فصلت ۴۷	فلق ۴۶	فیل ۴۵	۷۰	۷۱	۷۲	۷۳	۷۴	۷۵
۲۱	ق	ق ۴۴	قارعه ۴۳	قدر ۴۲	قریش ۴۱	قصص ۴۰	قلم ۳۹	قمر ۳۸	قیامه ۳۷	۷۸	۷۹	۸۰	۸۱	۸۲	۸۳
۲۲	ک	کافرون ۳۶	کوثر ۳۵	کهف ۳۴	۸۱	۸۲	۸۳	۸۴	۸۵	۸۶	۸۷	۸۸	۸۹	۹۰	۹۱
۲۳	ل	لقمان ۳۳	لیل ۳۲	۸۳	۸۴	۸۵	۸۶	۸۷	۸۸	۸۹	۹۰	۹۱	۹۲	۹۳	۹۴
۲۴	م	مائده ۳۱	ماعون ۳۰	مجادله ۲۹	محمد ۲۸	مدثر ۲۷	مرسلات ۲۶	مریم ۲۵	مزمل ۲۴	مسد ۲۳	مطففین ۲۲	معرج ۲۱	ملک ۲۰	ممتحنه ۱۹	منافقون ۱۸
۲۵	ن	نازعات ۱۹	ناس ۱۵	نبا ۱۴	نجم ۱۳	نحل ۱۲	نساء ۱۱	نصر ۱۰	نمل ۹	نوح ۸	نور ۷	۱۰۸	۱۰۹	۱۱۰	۱۱۱
۲۶	و	واقعه ۶	۱۰۹	۱۱۰	۱۱۱	۱۱۲	۱۱۳	۱۱۴	۱۱۵	۱۱۶	۱۱۷	۱۱۸	۱۱۹	۱۲۰	۱۲۱
۲۷	ه	همزه ۵	هود ۴	۱۱۱	۱۱۲	۱۱۳	۱۱۴	۱۱۵	۱۱۶	۱۱۷	۱۱۸	۱۱۹	۱۲۰	۱۲۱	۱۲۲
۲۸	ی	یس ۳	یوسف ۲	یونس ۱	۱۱۴	۱۱۵	۱۱۶	۱۱۷	۱۱۸	۱۱۹	۱۲۰	۱۲۱	۱۲۲	۱۲۳	۱۲۴

طرحهای داده شده از سال ۱۳۶۳ به طور خصوصی و از ۱۳۶۹ به طور عمومی. ساختن سدها و برکهها و رشد آبیان در آنها و کاشتن درختانی چون زیتون و گردو و انجیر و میوه مرکبات بر حسب شرایط محیط و درختانی چون سرو و امثال آن تولید چوب صنعتی و .. و وارد کردن حیوانات زنده جایگزین گوشت پختی و منع شکار و یا به عبارتی تحریم آن به مدت پنج سال ... و پیشنهاد تدوین کتب علمی صنعتی کم قطر پرمحتوا هر دانش آموزی روزی دو ساعت درس بخواند و روز ششم به آزمایشگاه برود و درس مرور کرده در طول هفته عملی آن را لمس کند و ...

طرحهای داده شده غیر انحصاری و کوتاه مدت به طوری که در کوتاه زمانی بتوان از آن بهره برداری نمود، طرحهای داده شده توسط نیروی نظامی قابل انجام بود. بیست و چهار هزار نیرو برای بیست و چهار استان و هر هزار نفر تقسیم به ده اکیپ و این اکیپها مشغول احداث طرحهای عمرانی در بخشهای استان و کار بر حسب اولویت و کمترین هزینهها و عرض کردم فکر کنید که جنگ ادامه دارد و ... بودجه پیشنهادی تجهیزات کل این نیرو بودجه هفتاد و دو روز جنگ و دو جنگنده بمب افکن بوده است.

این طرح به آن سبب داده شد ۱- فقر زدایی ۲- جلوگیری از حملات شیمیایی در آینده ۳- پناهگاههایی برای جنگ خانمانسوز و ...! این طرح از کتاب بود برای مردمی که پیرو کتاباند!... اَتَّخَذُوا دِينَهُمْ لَهْوًا وَلَعِبًا... یک رئیس جمهور مگر برای مردم چه وظیفه ای دارد و ... آنچه که داده شدند برخلاف آن عمل کردند اگر نکرده اند این طرحها کجا است؟ سد فلان استان یا بخش چه ربطی به استان و یا بخش دیگر دارد!...

متهم ردیف اول این کتاب عربستان است چرا که عربستان موظف بوده هر ساله حجاج را از قوانین کتاب آگاه سازد و هر قانون ضد کتاب را ابلاغ کند!... و مشرکین را منع ورود به حج که نه ابلاغ کرده است و نه منع؟! ...

۹۸	۹۷	۹۶	۹۵	۹۴	۹۳	۹۲	۹۱	۹۰	۸۹	۸۸	۸۷	۸۶	۸۵	۸۴	۸۳
مؤمنون ۱۷	منافقون ۱۸	ممتحنه ۱۹	ملک ۲۰	معرج ۲۱	مطففین ۲۲	مسد ۲۳	مزمل ۲۴	مریم ۲۵	مرسلات ۲۶	مدثر ۲۷	محمد ۲۸	مجادله ۲۹	ماعون ۳۰	مائده ۳۱	لقمان ۳۳
					۱۰۸	۱۰۷	۱۰۶	۱۰۵	۱۰۴	۱۰۳	۱۰۲	۱۰۱	۱۰۰	۹۹	۹۸
					نور ۷	نوح ۸	نمل ۹	نصر ۱۰	نساء ۱۱	نحل ۱۲	نجم ۱۳	نبا ۱۴	ناس ۱۵	نازعات ۱۹	واقعه ۶

طرحهای داده شده اگر اجرا میشد امروز در این سرزمین نه تنها توری وجود نداشت بلکه در مقابل شدیدترین جنگها مخصوصاً جنگهای اقتصادی شکست ناپذیر بود. این طرحها نه تنها به ایران بلکه به تمام کشورهای محروم کمک بود و ... حال علت انجام ندادن را بپرسید؟ انتقادی را پذیرنده اند که اذهان عمومی را کور کند! ... ابتدا نامه های این جانب مسالمت آمیز بود برخوردهای غیر منطقی زمامداران امور دولتمندان سبب تشدید برخوردها شد ولایت از آن دیگری است کسی دیگر در ولایت است، انفال خمس و زکات از آن کسی دیگر است کس دیگری آن را حیف و میل میکند و ... طرح سدها و ... کسی دیگر با حکمی از کتاب خدا داده است کسی دیگر بر آن مستولی است و ... تمام غیر منطقی و از همه بالاتر فشارهای همه جانبه، بالاترین آن اقتصادی و برای همین ویل للمصلین! ... اگر تشکیلات حزبی نبود مشرکین راهی برای برجسب زدن به هر معترضی نداشتند! ...

س	ل	ی	م	ا	ن	۲۰
۶۰	۳۰	۱۰	۴۰	۱	۵۰	۱۹۱ = ۷ × ۱۹۱
۱۵	۱۲	۱۰	۱۳	۱	۱۴	نمل در جزء ۱۹ سوره ۱۹ مریم و بسما ... ۱۹ حرف است.
۱۲	۲۳	۲۸	۲۴	۱	۲۵	۱۹ × ۲ = ۳۸ شماره حزب نمل
						۳۸ ص و القران است!

حاشیه: جناب خاتمی جواب نامه های الزامی است برای بار دوم و سال دوم ابلاغ میشود و عرض کردم ولایت ایران که سهل است ولایت جهان اهل کتاب زیر سوال است و بی جواب ماندن یعنی به زمره ... پیوستن! ...

توضیح: جدول به ترتیب ابجد و ریشه کلمات یا به عبارتی نام سوره‌ها به ترتیب الفباء یعنی ابجد در الفباء.

۱	أ	۱	عمران	۱۱۴	۱	انسان	۱۰۵	۱۱	انشقاق	۱۱۴	۱۳	انفطار	۱۴	۱۰۱
۲	ب	۱۵	بروج	۱۰۰	۱۶	بقرة	۹۹	۱۷	بلد	۹۸	۱۸	بینة	۹۷	۱۱
۳	ج	۱۹	جاثية	۹۶	۲۰	جمعة	۹۵	۲۱	جن	۹۴	۲۲	دخان	۹۳	۱۲
۴	د	۲۲	دخان	۹۳	۲۳	همزة	۹۲	۲۴	هود	۹۱	۲۵	واقعة	۹۰	۱۳
۵	هـ	۲۶	زخرف	۸۹	۲۷	زلزلة	۸۸	۲۸	زمر	۸۷	۲۹	حاقة	۸۶	۱۴
۶	و	۳۰	حج	۸۵	۳۱	حجر	۸۴	۳۲	حجرات	۸۳	۳۳	حیدر	۸۲	۱۵
۷	ز	۳۵	طارق	۸۰	۳۶	طلاق	۷۹	۳۷	طور	۷۸	۳۸	طه	۷۷	۱۶
۸	ح	۳۹	یس	۷۶	۴۰	یوسف	۷۵	۴۱	یونس	۷۴	۴۲	کافرون	۷۳	۱۷
۹	ط	۴۳	کافرون	۷۳	۴۴	کوثر	۷۲	۴۵	کھف	۷۱	۴۶	لیل	۶۹	۱۸
۱۰	ی	۴۶	لقمان	۷۰	۴۷	سجدة	۶۷	۴۸	مَاعُونَ	۶۷	۴۹	مجادلة	۶۶	۱۹
۱۱	ک	۵۰	محمد	۶۵	۵۱	مدثر	۶۴	۵۲	مرسلات	۶۳	۵۳	مریم	۶۲	۲۰
۱۲	ل	۶۴	نجم	۵۰	۶۵	نحل	۴۹	۵۴	مزمّل	۶۱	۵۵	مسد	۶۰	۲۱
۱۳	م	۶۲	نازعات	۵۳	۶۲	نساء	۴۸	۶۷	نصر	۴۷	۶۸	نور	۴۴	۲۲
۱۴	ن	۷۲	سباء	۴۳	۷۳	عنكبوت	۳۷	۷۴	علق	۳۸	۷۵	فلق	۳۰	۲۳
۱۵	س	۷۹	فاتحة	۳۶	۷۹	فجر	۳۳	۸۰	فجر	۳۳	۸۱	فتح	۳۴	۲۴
۱۶	ع	۸۷	ص	۲۸	۸۷	صافات	۲۷	۸۸	صف	۲۶	۸۹	صافات	۲۷	۲۵
۱۷	ف	۹۰	ق	۲۵	۹۱	قارعة	۲۴	۹۰	قلم	۲۰	۹۵	قمر	۱۹	۲۶
۱۸	ص	۹۸	رحمن	۱۷	۹۹	رعد	۱۷	۱۰۰	روم	۱۵	۱۰۱	شعراء	۱۳	۲۷
۱۹	ق	۱۰۱	شرح	۱۴	۱۰۱	شرح	۱۴	۱۰۲	شمس	۱۲	۱۰۳	شمس	۱۲	۲۸
۲۰	ر	۱۰۵	تحريم	۱۰	۱۰۶	تغابن	۹	۱۰۷	تکاتر	۸	۱۰۸	تکویر	۷	۲۹
۲۱	ش	۱۱۱	ذاریات	۴	۱۱۲	ضحی	۳	۱۱۰	تین	۵	۱۱۰	تین	۵	۳۰
۲۲	ت	۱۱۴	غافر	۱	۱۱۴	غافر	۱	۱۱۰	توبه	۶	۱۰۹	توبه	۶	۳۱
۲۳	ث													۳۲
۲۴	خ													۳۳
۲۵	ذ													۳۴
۲۶	ض													۳۵
۲۷	ظ													۳۶
۲۸	غ													۳۷

کنفرانسه‌های اسلامیتان برای چیست؟
کدام یک از این مجالس و یا افراد آن برای اسلام آمده بود و ... گرد که برادر تی و نزدیکترین مردم به فارس است یکیشان در این مجالس دیده نشد!
رئیس جمهور سرکوبگر ترکیه در مجلس شورتان و وزیر دفاع اسرائیل در ترکیه و ... کسانی که اصالت دین و حقوق آن را پایمال کردند و باعث قتل عام مردم بی دفاع بودند در مجالستان بودند از کسی پوشیده نبود و ...!
الحمدلله قوانین قران هر روز تازه‌تر از دیروز است و هر چیزی را با زمان و مکان و ذکر تاریخ سنجیده است والا راهی برای بازخواست نبود ...!
شش سال بی جواب ماندن نامه‌ها از آغاز بینه که در صفحات بعد این کتاب است اصالت دین و مذهب پدرانتان و بازی‌های سیاسی‌تان و حقیقت دین تبلیستان را از توره تا قران بازگو کرده است!

سیزده سال از اولین نامه در سال ۱۳۶۳ میگذرد و بعد هفت سال از نامه‌های عمومی، نه مردمتان و نه سروران اقوامتان و نه دوستان و نه مخالفانتان و ...! علت را جویا شوید.

از آغاز اولین نامه‌ها به ویرانی تمام پرداختند و طرحهای دراز مدت را بهانه سازندگی خود کردند و ... بدهکاریها و تورمها و ... چرا؟

۱- حسادت وجود اهریمنی فَانظُرْنِي إِلَى يَوْمِ يُعْتُونَ قَالَ فَإِنَّكَ مِنَ الْمُنظَرِينَ ← همینک تو در بعثتی ...!

۲- پیروی از بیگانگان يَا أَيُّهَا الرَّسُولُ ... آیه ۴۱ مائده

۳- كَذَّبُوا بِإِيهٖ مِنْ قَبْلُ

۴- لغو دستورات کتاب توسط خود و پدرانشان و آمیخته کردن آن به شرک و ...

آرایش کاذب خیابانها، ویرانی کامل روستاها و بدهکار کردن غنی‌ترین سرزمین خدا جزء سازندگی است؟ دولت شما قبل از انجام دادن هر نوع خدمات بهایش را چند برابر گرفته است دولت شما آرایش ادارات و خیابانها را بر اولویتها ترجیح داده است.

در این صفحه مجادله با توجه به حجرات و تحریم تأویل میشود ... اسْتَحْوَذَ عَلَيْهِمُ الشَّيْطَانُ فَأَنسَاهُمْ ذِكْرَ اللَّهِ ... قبيله گرايی و نجسس بر علیه رسول عصر ...! مائده در برابر محمد أَنْ تَسْتَفْسِمُوا بِالْأَزْلَامِ فرعه کثی و یا انتخابات برای سرکوب ولایت حق!

این حقیقت کل موضوع این امر است وگرنه چرا کسی که حساب و کتاب و قران را خواهان است هفت سال تمام یا متواری یا زندان و یا تحریم همه جانبه و یا زندانی در خانه شخصی خود و از بین بردن تمام امکانات نشر حقیقت کتاب که یک هزارم این کنفرانسهای کذایی در بر نداشته است؟! یک هزارم سرکوب این مسئله در بر نداشته است! نیروها برای تجسس، ویرانگریهای تمام در سرزمین، ترور شخصیتها و نظاره به دشمنیها و برجسس سیاسی و ... برای چه؟ پست و مقام، بهتر زیستن چهار نفر انگشت شمار، تبلیست دین و ... که اگر دین هم نباشد هیچ مصلحتی برای ایران و ایرانی جز خفت و خواری در بر نداشته است ...!
جناب خاتمی مگر عرض نکردم الْأَنْفَالُ لِلَّهِ وَالرَّسُولِ ... و جواب این نامه‌ها ...!؟

شما که از آزادی بیان سخن میگویند، این آزادی کجا است و نوعش چیست؟ ایراد دولت شما از این نوشته چیست؟ اگر از برخورد است جواب قطعاً نیست اگر هم باشد، بیاید رسانه‌ها را آماده کنید تا که به عنوان یک مسئله شخصی مسئله را بررسی کنیم تا ببینیم که اساساً در این سرزمین کوچکترین عدالت اجتماعی وجود دارد؟

یا فاطر، فجر دوشنبه ۲۸ از ماه قمری مورخه ۸/ دی ۱۳۷۶ ← قرآن به ترتیب الفباء و کلمات یا به عبارتی نام سوره‌ها به ترتیب ایجاد یعنی الفباء در ابجد: «۲۲» قسمتی از فرقان را در یک مختصر روشن کردم بدانید که اغلب این حسابها از قبل در نامه‌هایم بوده است همانطور که عرض کردم نیاز به مقداری توضیح و حذف تهاجم داشت، البته اندکی تخفیف و دروس هر قسمتی به طور کامل لیکن مختصر. « از طلوع طارق اسفند ۱۳۷۵ ویل للمصلین! » هر ولایتی که بهتر از این آمده است نشان دهید که من از اویش تبعیت کنم ... مشرکین در حال تکفیر و تکذیب‌اند و برای تلبیس دینشان کتاب را بهانه کرده‌اند...؟! »

۱	أ	آل عمران	۱۱۴	ابراهیم	۱۱۳	احقاف	۱۱۱	انبياء	۱۱۰	انسان	۱۰۹	انعام	۱۰۸	انفال	۱۰۷	انفطار	۹	انشقاق	۱۰۵	اسراء	۱۰۴	اعلیٰ	۱۰۳	اعراف	۱۰۲	اخلاص	۱۰۱
---	---	----------	-----	---------	-----	-------	-----	--------	-----	-------	-----	-------	-----	-------	-----	--------	---	--------	-----	-------	-----	-------	-----	-------	-----	-------	-----

اغلب حافظان قرآن کریم توجه به ترتیب رسمی قرآن نکرده‌اند چه رسد به هشت ترتیب الفبائی و ابجد آن، در علت ترتیب سوره‌ها نیز دقت نکرده‌اند و تنها طوطی‌وار در مجالس شرکت کرده‌اند.
 مثال: گویند سورهٔ علق اولین سوره‌ای است که نازل شده است در صورتی که در ترتیب رسمی قرآن نود و ششمین سوره است، چرا؟
 اولاً باید دانست که وحی خواندنی نیست در صورتیکه اول سورهٔ علق فرماید: **أَقْرَأْ!** از آنجایی که کلمات دارای افعال گوناگون‌اند میتوان حقیقت این امر را در افعال آن فهمید. سورهٔ مزمل: **فَأَقْرُءُوا مَا تَيَسَّرَ مِنَ الْقُرْآنِ**
 یا در سورهٔ اسراء: **أَقْرَأْ كِتَابَكَ كَفَىٰ بِنَفْسِكَ ...**
 معلوم میشود که اقراء اشاره به رسول عصر است و این رسول همان رسول اولی است که باز مبعوث میشود که این بعثت در سورهٔ مجادله است و در سورهٔ جن که حزب ۵۸ و سورهٔ ۵۸ خود مجادله و نزول سبأ است.
 وحی از طریق خود کتاب القاء میشود **أَتْلُ مَا أُوْحِيَ إِلَيْكَ مِنَ الْكِتَابِ**
وَلَا تَعْجَلْ بِالْقُرْآنِ مِنْ قَبْلِ أَنْ يُقْضَىٰ إِلَيْكَ وَحْيُهُ وَ ...
 و اگر به دنبال کلمات و ریشه‌های آن بروید شکی در آن نیست که به حقیقت آن خواهید رسید.

۲	ب	بینه	۱۵	بلد	۱۶	بقرة	۱۷	بروج	۱۸		
۳	ت	توبه	۱۹	تحريم	۲۰	تین	۲۱	تکوير	۲۲	تغابن	۲۴
۴	ث										
۵	ج	جائیه	۲۵	جمعة	۲۶	جن	۲۷				
۶	ح	حاقة	۲۸	حج	۲۹	حجر	۳۰	حجرات	۳۱	حشر	۳۳
۷	خ										
۸	د	دخان	۳۴								
۹	ذ	ذاریات	۳۵								
۱۰	ر	روم	۳۶	رحمن	۳۷	رعد	۳۸				
۱۱	ز	زلزلة	۳۹	زمر	۴۰	زخرف	۴۱				
۱۲	س	سبأ	۴۲	سجدة	۴۳						
۱۳	ش	شوری	۴۴	شمس	۴۵	شرح	۴۷				
۱۴	ص	ص	۴۸	صافات	۴۹	صف	۵۰				
۱۵	ض	ضحیٰ	۵۱								
۱۶	ط	طارق	۵۲	طه	۵۳	طلاق	۵۵				
۱۷	ظ										

توجه کنید کلید رمز کیف سامسونت را روی ۲۷ قرار دهید البته دو شمارهٔ اول آن، خواهید دید که دو شمارهٔ بالای آن ۳۸ و دو شمارهٔ پایین آن ۱۶ که به ترتیب سه سوره‌اند ۲۷ نمل، ۳۸ ص و القران و ۱۶ نحل است.
 در ضمن نحل در حزب ۲۷ که نمل است و نمل در حزب ۳۸ که ص است و لازم به یادآوری است که سورهٔ نمل در جزء ۱۹ است و حرف ۱۹ ترتیب ابجد «ق» و در ترتیب الفبا «غ» غافر، غاشیه «غ» غیب است و این امر قسمتی از آیات آفاق و انفسهم است!

۱۸	ع	عادیات	۵۶	عبس	۵۷	علق	۵۸	عنکبوت	۵۹	عصر	۶۰
۱۹	غ	غافر	۶۱	غاشیة	۶۲						
۲۰	ف	فاطر	۶۳	فاتحة	۶۴	فجر	۶۵	فرقان	۶۶	فتح	۶۷
۲۱	ق	ق	۶۴	قارعة	۶۵	قدر	۶۶	قمر	۶۷	قریش	۶۸
۲۲	ک	کافرون	۶۹	کهف	۷۰	کوثر	۷۱				
۲۳	ل	لیل	۷۲	لقمان	۷۳						
۲۴	م	مائدة	۷۴	ماعون	۷۵	مجادلة	۷۶	مؤمنون	۷۷	مزلزل	۷۸
۲۵	ن	نازعات	۷۹	ناس	۸۰	نبا	۸۱	نجم	۸۲	نور	۸۳
۲۶	و	واقعة	۸۱								
۲۷	ه	هود	۸۲	همزة	۸۳						
۲۸	ی	یونس	۸۴	یس	۸۵						

۳	۸
۲	۷
۱	۶

کلید رمز کیفهای سامسونت موجود در اغلب منازل خود بسیاری از معماهای ارتباط سوره‌ها را روشن میکند. قرآن دارای ۳۰ جزء است سورهٔ ۳۰ روم و از چپ به راست بروج و جزء ۳۰ نباء

۱	۴	فصلت
۰	۳	روم
۹	۲	عنکبوت دارای ۶۹ آیه و آغاز آن الم

۹۸	مرسلات	۱۷
۹۷	مریم	۱۸
۹۶	معارج	۱۹
۹۵	مسمد	۲۰
۹۴	منافقون	۲۱
۹۳	ممتحنة	۲۲
۹۲	ملک	۲۳
۹۱	مطففين	۲۴
۹۰	محمد	۲۵
۸۹	مزمل	۲۶
۸۸	مؤمنون	۲۷
۸۷	مدثر	۲۸
۸۶	مجادلة	۲۹
۸۵	ماعون	۳۰
۸۴	مائدة	۳۱
۸۳	نازعات	۳۲
۸۲	نساء	۳۳
۸۱	نصر	۳۴

۲	۲	۴
۱	۱	۳
۰	۰	۲

کرد، دور دوم نصر، مائدة
 فلق و نزول توبه و ترتیب الفباء نام سلیمان
 بقرة و نزول قلم

۷۲	۷۷	۷۶
۷۹	۷۵	۷۱
۷۴	۷۳	۷۸

قرآن دارای ۶۰ حزب است
 ممتحنة، الرحمن و نزول غافر
 نازعات
 ذاریات پایان قسمت دوم

قرآن کریم دارای ۱۱۴ سوره است و سورهٔ ۱۱۴ ناس، فاتحه و نزول «نصر» در رمز کیف دقت کنید.

شما وقتی که آیه **وَلَا تَحْسَبُوا** را مراعات نمی کنید وقتی **لَا تَدْخُلُوا بُيُوتًا غَيْرَ بُيُوتِكُمْ حَتَّىٰ ...** را مراعات نمی کنید چگونه میخواهید آزادی‌های فردی و اجتماعی را مراعات کنید و ... هر پیامبری که در طول تاریخ ظهور کرده است با لباس روز همان مردم ظهور کرده است نه با جامه عهد کهن و یا جامه‌هایی که امتیازی بین خود و مردم داشته باشد همین امتیاز جامه خود اشکال شرعی دارد؟!

اسلام حکومت قسط و قصاص است این جرمه‌ها و این زندانها و ... طبق کدام مکتب است؟! جواب در سورهٔ شوری آیه ۲۱ **أَمْ لَهُمْ شُرَكَاءُ شَرَعُوا لَهُمْ مِنَ الدِّينِ مَا لَمْ يَأْتِ بِهِ اللَّهُ ...** اگر چنین نبوده و نیست زندانها پر از مردی که بناچار دست به تخلف زده‌اند نبود و مردم به ذلت و خواری کشیده نمی شدند و ... و بنده‌ای چون این جانب آواره خیابانها و بیابانها نبود و ... تمام اینها اندر پی اثبات آن است که حکم برخلاف شریعت کتاب است.

سوره‌هایی که آغاز آنها «س» است هفت سوره‌اند: ← ۱- اسراء ۲- نور ۳- حدید ۴- حشر ۵- صف ۶- معارج ۷- اعلیٰ = ۱۱۱ آیات اسراء ۱۷ + ۲۴ + ۵۷ + ۵۹ + ۶۱ + ۷۰ + ۸۷ = ۳۷۵ غ

قطره‌های از هفت دریا: كهف آیه ۱۰۹ لَوْ كَانَ أَلْبَنُ مِثْلَ دَمٍ لَّكُنَّا مِنْ شَجَرَةِ أَفْلاَمٍ ... و لقمان آیه ۲۷ وَلَوْ أَنَّمَا فِي الْأَرْضِ مِنْ شَجَرَةٍ أَقْلَامٌ ...

قصه این نامه را به آن جهت تنظیم کردم که جایزه‌های دریافت کنم چرا که گویند دولت برای آنهايي که علوم قرآنی دارند جایزه‌های کلان پرداخت میکند!

حال بنده مصداق آیه شریفه سوره جن، علوی را به عنوان مقدمه ارائه میدهم باشد که ان شاء الله بندگان به این اندک راه یابند و حقایقی را در این برهه از زمان به طور شایسته لمس کنند! ۱- نظام عددی و ملحقات ۲- فاکتور گرفتن از یک جمله، و یا یک آیه، و یا یک کتاب و ...

ابتدا ترتیب حروف ابجد و الفباء و «اعداد آنها» را مینویسم تا که هر دانش آموزی با آنها آشنا شود سپس با قلم عجز و ناتوانم برای امری توضیح مختصری بیان میکنم. لازم به یادآوری است که در یک چهارچوب علاوه بر اعداد و ابجد، جمله بسما ... را نیز مینویسم و بعد در طی هر شرحی به آنها اشاره میکنم.

التماس دعا اقل العباد صادق حیدری آدرس بستی: ایلام روستای پاکل گراب منزل صادق حیدری

← عدد ابجد، جمع این ۲۸ عدد ← = ۵۹ ۹۵	۱۰۰۰	۹۰۰	۸۰۰	۷۰۰	۶۰۰	۵۰۰	۴۰۰	۳۰۰	۲۰۰	۱۰۰	۹۰	۸۰	۷۰	۶۰	۵۰	۴۰	۳۰	۲۰	۱۰	۹	۸	۷	۶	۵	۴	۳	۲	۱	
← ترتیب حروف ابجد	لا	غ	ظ	ض	ذ	خ	ث	ت	ش	ر	ق	ص	ف	ع	س	ن	م	ل	ک	ی	ط	ز	ح	ه	و	د	ج	ب	ا
← عدد ترتیب حروف ابجد و الفباء ۱۴ ۱۴	۲۸	۲۷	۲۶	۲۵	۲۴	۲۳	۲۲	۲۱	۲۰	۱۹	۱۸	۱۷	۱۶	۱۵	۱۴	۱۳	۱۲	۱۱	۱۰	۹	۸	۷	۶	۵	۴	۳	۲	۱	
← ترتیب حروف الفباء (۴۰۶)	ی	ه	و	ن	م	ل	ک	ق	ف	غ	ع	ظ	ض	ص	ش	س	ز	ر	ز	ذ	د	خ	ح	ج	ث	ت	ب	ا	

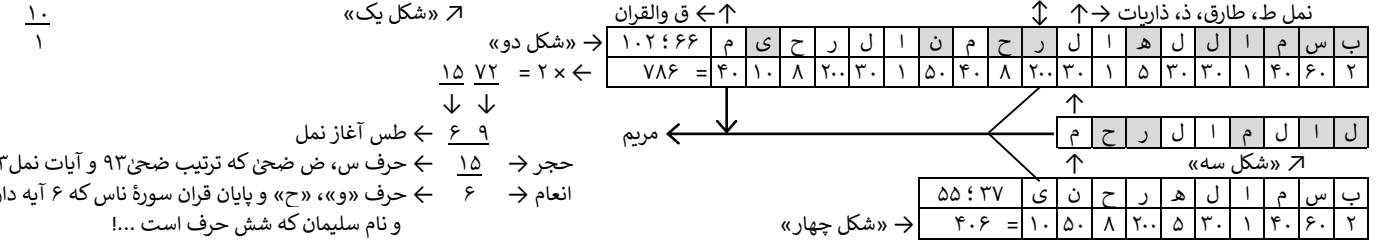

ابتدا چند مورد را مراعات کنید: ۱- دقت ۲- فکر کنید که اصلاً دینی وجود ندارد و این کتاب همین امروز نازل شده است ۳- تمام تعصبات دینی و مذهبی را به طور مطلق از خود دور کنید ۴- قرآن را بدون صدا و آهسته بخوانید ۵- قیاس برخورد عهده گذشته با امروز و ... تا که حقیقت کتاب را بشناسید، سپس از آن و ولایتش پیروی کنید. لازم به یادآوری است که این چند مورد زیر را به طور مطلق مراعات کنید: قبل از فهم زمان و مکان هرگز مطلبی از مطالب قرآن را با آواز نخوانید چرا که قرآن دارای راههای متفاوت است و فهم راههای متفاوت عددی، لازم‌اش حضور ذهن است و صدای رسا قبل از فهم موضوع حضور ذهن را مخدوش میکند. و مورد دیگری که باید از آن اجتناب کرد توجه به شأن نزول و احادیث و روایات و ... چرا که اگر قرآن را با شأن نزول بخوانیم موضوع آینده، ربط به گذشته داده میشود و معنی تِلْكَ الْأَمْثَالُ لِمَنْ يُعَذِّبُ النَّفْسَ الَّتِي نَسِيَ وَحَدِثَ أَلْفَافًا لَمْ تَحْصُرْ لَهَا إِلَىٰ فِئَةِ الْحَبِيبِ ...!

اینک میروم تا که بنام خداوند نور این مختصر را شرح دهم

دقت کنید در سطر اول «شکل یک» عدد ابجد است. این اعداد چهار بخش‌اند: بخش یکان، دهگان، صدگان، هزارگان. این چهار بخش تعیین کننده تاریخ‌اند و طول کل حروف ۱۹۹۹ سال را طی میکند. هر کدام از این چهار قسمت نه مرتبه است الا حرف «غ» که عدد آن هزار است و با تمام اعداد در رابطه است، جمله سه بخش دیگر هر کدام سه حرف است یا به عبارتی هر سه حرفی با افزودن صفر یا نقطه بر عدد حرف و یا کم کردن نقطه از آن، حروف تبدیل میشوند و جای آنها به مراتب سیر صعود و نزولی طی میکنند. مثال حرف «ا» یکم است و با افزودن نقطه ده میشود و با افزودن نقطه دیگر صد میشود در نتیجه حرف ا، ی، ق به دست میآید و شکی نیست که سوره‌هایی موجود است که با این حروف نامگذاری شده است. چون «ا» انعام، ابراهیم و ... چون «ی» یونس، یوسف، یس ...!

مورد دوم: نه عدد اول فاقد نقطه‌اند و جزء یک‌اند. نه عدد دوم هر کدام یک نقطه‌اند، نه عدد سوم هر کدام دارای دو نقطه‌اند و یک عدد چهارم دارای سه نقطه است در نتیجه ۳۰ نقطه است و قرآن کریم دارای ۳۰ جزء است و سوره ۳۰ از راست به چپ روم است و از چپ به راست بروج است و نزول قارعه است و در ضمن بسما ... دوم سوره نمل در آیه ۳۰ میباشد. این یک حساب دقیق است که در طی این چند برگ مختصر توضیح داده میشود. حال نقطه‌ها را از اعداد جدا کنید و فرض کنید که نقطه‌ای در کار نبوده و سپس متوجه عدد ترتیب آن شوید که سطر سوم است. نقطه ده را بردارید و به عدد ابجد سطر اول نگاه کنید بدون نقطه یک است، عدد دوم را بردارید و چنین جمع کنید: ۱۱ ← ۱+۱=۲ عدد حرف ک بدون نقطه «۲» است. عدد سوم ۱۲ ← ۲+۱=۳ عدد حرف «ل» بدون نقطه «۳» میباشد و الی آخر ۲۸ حرف. توجه کنید که حرف «لا» آغاز لا اله الا الله است و در ترتیب جایی ندارد جز آنکه کلمه رمز است اگر بگوییم ۲۹ ← ۲+۹=۱۱ حرف «ک» كهف است که ترتیب الفباء کلمه = ۶۹ و تعداد آیات عنكبوت که سوره بیست و نهم است و دارای ۶۹ آیه است و فکر کنم که هر خردمندی سوره كهف را به دقت بخواند معنی ظهور و تهاجم به آنها را بداند فَأَوْزًا إِلَىٰ الْكَهْفِ ... آیه ۱۶ اینها هستند که از هر گونه شرک پرهیز دارند و تعداد نفرات ذکور خانواده هفت نفر در مثال كهف‌اند ...! و خواب و بیداری آنها نسبت به زمان و مکان است ...

ک	ه	ف	۱۵	حجر، عادیات	ع	ل	ی	۱۱	ح	ه	همزه
۲۰	۵	۸۰	۱۰۵	عدد ابجد ←	۷۰	۳۰	۱۰	۱۱۰			
۱۱	۵	۱۷	۳۳	ترتیب ابجد ← احزاب	۱۶	۱۲	۱۰	۳۸			ص، مرسلات ←
۲۲	۲۷	۲۰	۶۹	ترتیب الفباء ← حاقه	۱۸	۲۳	۲۸	۶۹			احقاف ←

توجه کنید اعدادی که زیر حروف کلمه قرار گرفته‌اند عدد همان حرف‌اند و عددی که در پایان خود کلمه قرار گرفته است جمع عدد ابجد بدون نقطه همان کلمه است.

وَيُسَبِّحُ الرَّعْدُ بِحَمْدِهِ وَالْمَلَيِّكَةُ مِنْ خِيفَتِهِ وَيُرْسِلُ الصَّوَاعِقَ فَيُصِيبُ بِهَا مَنْ يَشَاءُ وَهُمْ يُجَادِلُونَ فِي اللَّهِ وَهُوَ شَدِيدُ الْمِحَالِ سوره ۱۳ آیه ۱۳، اولین آیه این سوره را بخوانید که دو مورد جداگانه است. برای فراگیری لازم است که یک دفتر بزرگ داشته باشید و هر امری را جداگانه بنویسید.

خواننده عزیز حاشیه‌ها نوشته‌های بی‌ربط به حساب است لذا حساب را از دیگر نوشته‌جات جدا کنید و هر امری را در یک صفحه به طور جداگانه بنویسید.

حاشیه: شما جناب آقای خاتمی جواب این نامه‌ها را به عنوان نماینده مردم و مدیر کنفرانس اسلامی بدهید، لازم جواب از طرف جناب عالی است ...!

س	ل	ی	م	ا	ن	۲۰	ح	ف	۱۳۳۷=۷× تولدم، مرسلات، «ص»
۶۰	۳۰	۱۰	۴۰	۱	۵۰	۱۹۱			
۱۵	۱۲	۱۰	۱۳	۱	۱۴	۶۵			طلاق، «ق» و نزول جائیه ←
۱۲	۲۳	۲۸	۲۴	۱	۲۵	۱۱۳			فلق، بقره و نزول توبه ←

اینک در شکل یک نگاه کنید هر کدام از حروف دارای دو ترتیب اند جز حرف الف و باء که در هر دو ترتیب حرف اول و دوم هستند، هر کدام از بقیه حروف دارای دو نظام اند. فرض مثال نحل سوره ۱۶ است حرف ۱۶ ابجد «ع» است عنکبوت، عبس، علق، عادیات، عصر و چون سوره‌ای که با حرف «ع» شروع شده است نباء که مخالفین حساب به جهنم هدایت میشوند و حرف ۱۶ الفباء حرف «ط» است چون طه، طور، طلاق، طارق و چون سوره‌هایی که با حرف «ط» شروع شده است چون شعراء و نمل و قصص. اینگونه امور خارج از بحث حدیث و روایت است بلکه تأویل کتاب با زمان و مکان مشخص است. فقط باید توجه داشت که موضوعات هر سوره‌ای را باید از هم جدا ساخت فرض مثال سوره طه الی آیه ۱۶ یا که سوره طلاق از آیه ۸ وَكَأَيِّن مِّن قَرْيَةٍ و ... مثلاً دو ترتیب حرف «ع» ۱۸ + ۱۶ = ۳۴ سبب است کلاً به طور خلاصه موضوع درج شده است ...!

حال در شکل دو نگاه کنید که نوزده حرف بسما ... به طور مقطعه در یک سطر قرار داده شده است. قسمت بالای آن جدول یک را نگاه کنید حرف «ق» و «غ» است چون غافر و غاشیه است و لازم است بر هر مؤمنی بعد از فهم موضوع آماده جهاد شدن ...؟! و «ق» چون قصص، ق والقران، قمر، قلم، قیامه، قدر، قارعه و قریش، جمله این سوره‌ها در رابطه با حرف «م» است که در صفحات بعد آن را خواهید خواند.

دقت کنید نظام فاکتور گرفتن از حروف: در شکل دو بعضی از خانه‌ها علامت گذاری شده است که این علامتها به آن جهت است که حروف تشکیل دهنده جمله ۱۹ حرف بسما ... تعیین شود و علت آن بر هر خواننده‌ای آشکار شود. توجه کنید از آغاز جمله هر حرفی که آمده است به ترتیب فاکتور علامت گذاری شده است و حروفی که تکرار شده‌اند فاقد علامت‌اند. به این ترتیب بسما ... متشکل از ۹ حرف تکرار و ده حرف خالص که شکل سه ۹ حرف تکرار و شکل چهار، ده حرف خالص روی همدیگر قرار داده شده‌اند حروف نهم را بخوانید نمل است که عنوان نامه سلیمان است و در ترتیب شکل یک در همان امتداد نگاه کنید حرف «ط» که آغاز سوره نمل است. حال در ترتیب الفباء نگاه کنید «ذ» ذاریات است که فرماید: **إِنَّمَا تُوعَدُونَ لَصَادِقٍ** به دو معنی است هم اسم است و هم به معنی راست است که در این مختصر ننگند ...!

حال در حرف دهم که با فلش علامت داده شده است نگاه کنید وسط بسما ... «ری» است «تهران» در ترتیب حروف ابجد و الفبا نیز همین دو حرف است! و این دال بر یک حساب دقیق است چرا که جمع عدد ترتیب ۲۸ حرف = ۴۰۶ و آخرین حرف «ی» و جمع عدد ابجد ده حرف خالص ۴۰۶ است ...! حال جمع عدد چهار صد و شش ۶ + ۰ + ۴ = ۱۰ که جمله حروف خالص ده حرف است. حال در عدد حروف ده حرف خالص دقت کنید از هر کدام اعداد آن که دارای نقطه هستند یک نقطه بردارید و سپس جمع کنید، جمعاً ۵۵ است که در کنار ده حرف خالص آن را نوشته‌ام حال تمام نقطه‌ها را از عدد ده حرف بردارید جمعاً ۳۷ میشود که آنهم در کنار عدد ۵۵ نوشته‌ام. هر کدام این اعداد طبق آنچه که در بالا گذشت جمع کنید ۵۵ ← ۵+۵ = ۱۰ ؛ ۳۷ ← ۳+۷ = ۱۰ این قانون در کل کتاب و تعداد آیات ثبت شده است!

اینک توجه کنید: دو حرف وسط بسما ... «ری» و تکرار آن ط کلمه طیر **عُلِمْنَا مَنَظِقَ الظَّيْرِ** و ... آیه ۱۶ نمل، پایان حروف بسما ... «م» پایان حروف تکرار «م» و وسط بسما ... «ری» جمعاً کلمه مریم است و سوره نوزدهم مریم است. حال باید دانست که چند مریم داریم و این مریم که در جزء ۱۹ سوره نمل است کیست؟ که نام او ۳۴ مرتبه به تعداد ترتیب رسمی سبب است و در ۱۲ سوره است که حرف ۱۲ الفباء و ابجد «س ل» آنچه که مسلم است ری نسبت به سرزمین این نامه شرق است و شرق نشانی از شمس است و آنچه که مسلم است رهبر جناح مخالف دولت وقت نامش مریم است و مخالف پادشاهی سلیمان است!

سوره مدثر آیه ۳۰ آمده است: **لِوَاخَةٍ لِّلْبَيْتِ عَلَیْهَا تِسْعَةَ عَشَرَ** ← ۱۹ ...

اینک طبق مورد بسما ... از سوره مریم الی سوره ۳۷ نوزده سوره است و از سوره ۳۷ الی ۵۵ که سوره الرحمن است باز ۱۹ سوره است و از سوره مریم الی سوره الرحمن که سوره پنجاه و پنجم است ۳۷ سوره است. این دال بر حساب دقیق موضوع بسما ... و اعداد آن است اینک ترتیب سوره‌ها را از سوره ۱۹ الی سوره ۵۵ جمع کنید ۱۹+۲۰+۲۱+۲۲+۲۳+۲۴+۲۵+۲۶+۲۷ = ۱۳۶۹ = آغاز سوره نمل طس ۶۹، تکرار نام ابراهیم در کل قران ۶۹، آیات عنکبوت ۶۹ جنگ خلیج به تاریخ ۱۳۶۹ و ... «روم» «س» ۱۵ ← عدد آن ۶۰ است و در سوره حجر، آیه ذکر ۹ است جمعاً ۶۹ که در حزب ۲۷ نمل قرار گرفته است و در جزء ۱۴ ابراهیم است بنابراین تاریخ ظهور نیز مشخص گردیده است!

حال میرویم تا که از جمله ۱۱۴ نام سوره‌ها فاکتور بگیریم: ابتدا بدانید که حرف «ه» آخر هر کلمه متشکل از دو حرف «ه، ت» میباشد، و کل نام سوره‌ها متشکل از

۶۶۸ حرف تکرار	۱	۲	۳	۴	۵	۶	۷	۸	۹	۱۰	۱۱	۱۲	۱۳	۱۴	۱۵	۱۶	۱۷	۱۸	۱۹	۲۰	۲۱	۲۲	۲۳	۲۴	۲۵	۲۶	۲۷	
و غیر تکرار است.	ا	ل	ف	ت	ح	ه	ب	ق	ر	ع	م	ن	س	د	و	ی	ج	ک	ط	ش	ص	ز	غ	خ	ث	ذ	ض	ظهور

جمله اسماء سوره‌ها متشکل از ۲۷ حرف است و سوره بیست و هفتم نمل است و از جمله ۲۸ حرف یک حرف کم است و آن حرف، حرف «ظ» ظهور است و میتوانی در شکل یک دقت کنید حرف بیست و هفتم ظ ه میباشد و کلمه **ظَهَرَ الْفَسَادُ فِي الْبَرِّ وَالْبَحْرِ** ... در آیه ۴۱ سوره روم است ...

۶۶۸ - ۲۷ = ۶۴۱ ← از آیه ۶۱ الی آیه ۶۴ اسراء را بخوانید تا که بدانید، در ضمن برای عدد ۶۴۱ حروف بگذارید. آیه‌های ۳۶ الی ۴۲ حجر را بخوانید **قَالَ رَبِّ فَأَنْظِرْنِي إِلَى يَوْمِ يُبْعَثُونَ قَالَ فَإِنَّكَ مِنَ الْمُنظَرِينَ** غافل از این است که خود در بعثت و سیر آن است. بعثت در سوره روم آشکار است در سوره حج نیز روشن است در ضمن جمع ترتیب ۱۳ سوره از ص الی ق = ۳۸ + ۳۹ + ۴۰ + ... + ۵۷۲ = ۵۷۲ ← ب ع ث

شیطان مجسم در کالبد بشر، اولین پایه رخنه در ایمان، دوم در جامعه، سوم اعمال ناپسند را جلوه دادن و ... آنچه که مربوط به پلیدی است بخوانید تا که راه‌های او را بدانید ...! خود و اتباعش با رخنه در ایمان دگرگون کننده وعده حقانند ...! در سوره ابراهیم و ...

اینک توجه کنید اول بسما ... «ب» سوره توبه که بسما ... ندارد آغاز آن «ب» میباشد و سوره‌هایی که با حرف «ب» شروع شده‌اند:

۱- بقره ۲- بروج ۳- بلد ۴- بینه است ...

خواننده عزیز حاشیه‌ها و پاورقی‌ها را از اصل نوشته‌ها جدا کنید. یادآوری میشود برای آنهایی که امکانات فاکس و دیگر امکانات نشر در اختیار دارند لازم و واجب است که برای صحت امر، دولت و رسانه‌های داخلی و خارجی را زیر سوال بگذارید تا که صحت آن معلوم گردد.

ترتیب نام صادق به ترتیب الفباء ۴۴ × ۱۱۴ ÷ ۷۶ = ۶۶ تحریم است

ترتیب نام صادق به ترتیب ابجد ۴۲ × ۱۱۴ ÷ ۷۶ = ۶۳ منافقون، تا بدانید که چیزی پنهان نیست!

حال توجه کنید، از سوره توبه که بسما ... ندارد تا سوره‌های که دو بسما ... دارد ۱۹ سوره است و خود توبه در حزب ۱۹ و سوره نمل در جزء سلیمان «۲۵» ۱۹ که جمعاً ۳۸ است و شماره حزب نمل ۳۸ و ترتیب سوره «ص» ۳۸ است، سوره نهم در مقابل حرف نهم «ط» و آن آغاز سوره نمل است. بدانید که کلمه نماز در حقیقت به معنی زمان است و اگر توجه کنید حساب آن روشن است دارای هفده رکعت که سوره هفدهم اسراء است و از چپ به راست ۹۸ است یعنی در مقابل سوره بینه قرار گرفته است و نماز دارای ۳۴ سجده است که سوره ۳۴ سبأ است و موضوع کل بسما ... در سبأ و سلیمان است و سجده بر خاک «مُهر» نهادن یعنی از دار دنیا رفتن و از مهر سر برداشتن بعد از کلمه اعلی یعنی از خاک برخاستن یا به عبارتی بعثت است ...

در سوره نمل آیه ۶۵ الی ۶۹ ← از این بعثت کورند ... کلمه نماز با حذف نقطه‌ها از عدد آن = ۱۷ تعداد رکعات نماز هفده و پایان سوره هفدهم ۱۱۱ آیه است و شکی در آن نیست

«اعلی» ← یوسف تعداد آیات ۱۱۱
 عدد ایجاد حروف ← ۱ ۷۰ ۳۰ ۱۰ = ۱۱۱
 عدد ترتیب ایجاد ← ۱ ۱۶ ۱۲ ۱۰ = ۳۹ ← زمر وَأَثَرَتِ الْأَرْضُ!...
 عدد ترتیب الفبا ← ۱ ۱۸ ۲۳ ۲۸ = ۷۰ ← معارج، جائیه و تاریخ ۱۳۷۰ طبق ۱۷ سوره حرف «و»

حال دقت کنید طبق آخر قرآن و مورد تکرار نام سلیمان ۱۷ مرتبه در هفت سوره «اعراف المص» و طبق حرف «و» که هفده سوره‌اند با حرف واو آغاز شده‌اند تمام ادیان و مذاهب، بینه را در تاریخ یاد شده دریافت کرده‌اند و سکوتشان دال بر خیانت به ملت‌ها، مخصوصاً ایران و ایرانی است.

تکرار کلمه شیطین نیز ۱۷ مرتبه است در ۱۱ سوره شیطین مروجان دین شرک‌اند!... و چون شیطان رخنه در ایمان دارند!... طول و عرض جدول: ۱۱ × ۳ = ۳۳ احزاب حروف مقطعه ۵ مائده «ازلام»

۱	بقره	۱۰۲	۱۰۲
۲	انعام	۷۱	۱۱۲
۳	اعراف	۲۷	۳۰
۴	اسراء	۲۷	
۵	مریم	۶۸	۸۳
۶	انبیاء	۸۲	
۷	مؤمنون	۹۷	
۸	شعراء	۲۱۰	۲۲۱
۹	صافات	۶۵	
۱۰	ص	۳۷	
۱۱	ملک	۵	

تکرار نام سلیمان ۱۷ مرتبه در هفت سوره و آخرین سوره «ص» که سوره هفتم المص و القرآن است.

ما كَفَّرَ سُلَيْمَانَ وَلَاكِنَّ السَّيَاطِينَ كَفَرُوا ... هر گاه سندی از کتاب آوردید من کافرم!... طبق جمع این هفده سوره با توجه به آیه ۱۲ سوره اسراء مذکور شمسی است چرا که فرماید: فَمَحَوْنَا آيَةَ اللَّيْلِ وَجَعَلْنَا آيَةَ النَّهَارِ مُبْصِرَةً آيَةَ شَبِّ مَآهٍ اِسْتِثْنَاءً لِمَنْ يَكْفُرُ مَآهٍ مَّوَدَّعًا بِرُءُوسِهِمْ يَوْمَ السَّعْيِ

است در ضمن آغاز سوره اسراء سبجان ← «س» است و سوره‌هایی که با حرف «س» آغاز شده‌اند هفت سوره‌اند!

هفت سین سفره عید نوروز! ۱- اسراء ۲- نور ۳- حدید ۴- حشر ۵- صف ۶- معارج ۷- اعلی که عدد آن تعداد آیات اسراء است.

۱۷ + ۲۴ + ۵۷ + ۵۹ + ۶۱ + ۷۰ + ۸۷ = ۳۷۵ غ یعنی ۱۳۷۵ چرا که آیه آخر سوره اعلی ۱۹ است و نوزدهمین حرف «غ» و عدد ایجاد آن هزار است از آغاز اولین نامه تا ۱۳۷۵ فرقان هفت سال تمام گذشته است!

این هفده سوره نشانه‌های آن آشکار گردید و مردم منتظر ما کاملاً در خواب‌اند. اگر در خواب نبوده‌اند معنی کلمه ازلام را میدانستند «ازلام» یعنی قرعه کشی یعنی انتخابات، آری همین انتخاباتی که برای آن با قدرت هر چه تمام‌تر سعی کردید همین قرعه کشی‌های نظام بانکداری و امثال آن، این است که فرماید: وَيَلِّ لِمُصَلِّينَ نمازگزارانی که غافل‌اند و معنی آنچه را که میخوانند نمی‌دانند و!... اَسْتَحْوَذَ عَلَيْهِمُ الشَّيْطَانُ فَأَنسَاهُمْ ذِكْرَ اللَّهِ یعنی آنچه که خداوند یاد کرده است. سوره مؤمنون را درست بخوانید. در آیه ۱۹ سوره اعلی دقت کن که پایان نام پیامبران است، ابراهیم و موسی است و صُخِّفَ الْأَوْلَادُ اشاره به سوره بقره و موضوع گاو است. ابتدا بدان که تکرار نام پیامبران تنها برای بازگو کردن قصه‌ها و تکرار آن نیست بلکه برای قیاس برخورد اعصار گذشته و امروز است و همچنین بیان تاریخ است. نام ابراهیم ۲۵۹ + موسی ۱۱۶ = ۳۷۵ باز همان تاریخ بالا را عنوان میکنند، یا اینکه مسئله گاو که عنوان سوره بقره است در آیه‌های ۶۷ الی ۷۱ ← ۶۷ + ۶۸ + ۶۹ + ۷۰ + ۷۱ = ۳۴۵ ÷ ۵ = ۶۹ که آخرین آیه ۷۱ است و عدد رمز سوره بقره است و گویا فراموش کرده‌اید که در سوره یوسف گاو را سال معرفی کرده است از آغاز ← ۱۳۶۹/۷/۷ تاکنون، «در ضمن نزول سوره سجده ۷۵» است!

از آغاز سال ۱۳۷۰ لغایت ۱۳۷۵ هجرت تمام، با که تاریخ منحرف است یا که اسامی سال گاو نبوده است؟ کدام؟

۱	صافات	۳۷
۲	ذاریات	۵۱
۳	طور	۵۲
۴	نجم	۵۳
۵	مرسلات	۷۷
۶	نازعات	۷۹
۷	مطففین	۸۳
۸	بروج	۸۵
۹	طارق	۸۶
۱۰	فجر	۸۹
۱۱	شمس	۹۱
۱۲	لیل	۹۲
۱۳	ضحی	۹۳
۱۴	تین	۹۵
۱۵	عادیات	۱۰۰
۱۶	عصر	۱۰۳
۱۷	همزه	۱۰۴

ه ش ۱۳۷۰

عدد بدون نقطه ۸ سوره انفال است که دارای ۷۵ آیه و آیه ۷۵ اَلْهَارِ مُبْصِرَةً و از چپ به راست قرآن ماعون وبل للمصلین. حال سوره بقره را مثال گیرید ۲۸۶ آیه است فَقُلْنَا أَصْرُبُوهُ بِعَضَاهَا ۲۸۶ ← ۶ × ۸ × ۲ = ۹۶ میلادی برابر با ۷۵ شمسی سوره علق است و نزول رعد است و آیات واقعه است و ترتیب مریم از چپ به راست است!

ترتیب بقره ۲ + نزول آن ۸۷ + آیات آن ۲۸۶ = ۳۷۵ غ و نیز بدانید که طول و عرض کتاب همین جواب را میدهد در صفحات بعد این عناوین مطرح شده است. اول باید تکلیف قرآن مهجور روشن شود سپس ولایت حق و باطل و بعد کلمه توحید که جهانی را فرا خواهد گرفت آنهم بدون آشوب و تلبیس دین و مذهب دور از منطق کتاب و کتب آسمانی، و شهادتین آن سوره بقره آیه ۱۳۶ و آل عمران آیه ۸۴، ۸۵ و به طور مطلق آیه ۲۸۵ بقره ءَامَنَ الرَّسُولُ!... ای مؤمن بدان: شُرَّگَاءَ یعنی برگزیدگان خود ساخته و بدون سند از کتاب و عبد، عباد، یعنی غلام و بنده، پیرو ... مشرکین از آغاز برای تلبیس دین خود ساخته در قالب دین و مذهب و در لوای کتاب چنین کرده‌اند! رجوع به آیه ۱۳۶، ۱۳۷، انعام، در ضمن بدانید نذر کردن برای غیر خدا حرام است و هنوز جز آنهایی که بر دین شرک‌اند هیچ ولایتی و هیچ پیامبری برای رسول قبل از خود و یا امام قبل از خود نذر نکرده است و اگر بگوییم لوجه الله و ثوابش برای فلان امام باز شرک است و شرک بالاترین نوع ظلم است!

عدد بدون نقطه ۸ سوره انفال است که دارای ۷۵ آیه و آیه ۷۵ اَلْهَارِ مُبْصِرَةً و از چپ به راست قرآن ماعون وبل للمصلین.

۱	ل	م	۸
۱	۳۰	۴۰	۷۱ =
۱	۱۲	۱۳	۲۶ =
۱	۲۳	۲۴	۴۸ =

بعد این عناوین مطرح شده است. اول باید تکلیف قرآن مهجور روشن شود سپس ولایت حق و باطل و بعد کلمه توحید که جهانی را فرا خواهد گرفت آنهم بدون آشوب و تلبیس دین و مذهب دور از منطق کتاب و کتب آسمانی، و شهادتین آن سوره بقره آیه ۱۳۶ و آل عمران آیه ۸۴، ۸۵ و به طور مطلق آیه ۲۸۵ بقره ءَامَنَ الرَّسُولُ!... ای مؤمن بدان: شُرَّگَاءَ یعنی برگزیدگان خود ساخته و بدون سند از کتاب و عبد، عباد، یعنی غلام و بنده، پیرو ... مشرکین از آغاز برای تلبیس دین خود ساخته در قالب دین و مذهب و در لوای کتاب چنین کرده‌اند! رجوع به آیه ۱۳۶، ۱۳۷، انعام، در ضمن بدانید نذر کردن برای غیر خدا حرام است و هنوز جز آنهایی که بر دین شرک‌اند هیچ ولایتی و هیچ پیامبری برای رسول قبل از خود و یا امام قبل از خود نذر نکرده است و اگر بگوییم لوجه الله و ثوابش برای فلان امام باز شرک است و شرک بالاترین نوع ظلم است!

طبق حرف پایان بسما ... و حرف نوزدهم «ق» و وسط بسما ... «ری» جمعاً کلمه «قمری» بدانید که تاریخ قمری که جمله فرائض مسلمانان امروز بر آن است اشتباه است و برای صحت این امر رجوع کنید به آیه ۳۶، ۳۷ توبه، اختلاف سال شمسی و قمری هر سال ده روز است و اگر به دقت حساب کنید تاریخ قمری اشتباه است و اسلام بر دین کتاب نیست بلکه بر دین شرک است! چرا که فرائض آن بر اساس حساب است و برای مثال در سوره طه مفتون شدن قوم به علت حرکت موسی قبل از موعود مقرر بود پس بنابراین مشرکین چون میقات را مراعات نکرده‌اند مفتون شدنشان همیشگی است!؟

اگر میخواهید معنی برائت را بدانید توبه در حزب ۱۹ است و ۱۹ مریم ۹۸ است!

حاشیه: جناب آقای خاتمی بیست میلیون رأی شوخی نیست جواب ۲۰ میلیون در همین نامه‌ها روشن میشود! اگر این آراء برای اسلام بوده است که شما موظف به جواب این نامه‌هایی و اگر برای شخص خود شما بوده آنهم روشن میشود!... «اسلام با جمهوری دو امر متضاد است»

سليمان «۲۶»

تکرار نام مریم ۳۴ مرتبه در ۱۲ سوره و این مریم و مریمها بسیارند

همان طور که ابی لهبها و محمدها بسیارند. تکرار نامها غیر از موضوع

آیات است و جمله امور بر حساب است چرا که آیات دارای ظاهر و باطن اند و ...!

جدول مثلث هر سوره‌ای در پایان درس داده میشود لیکن در اینجا در رابطه با نمل توضیح دارد.

نور	فرقان	طه
مریم	مؤمنون	نمل
شعراء	انبیاء	حج



69 ←

۲۰	۲۵	۲۴
۲۷	۳۳	۱۹
۲۲	۲۱	۲۶

۱	بقرة	۸۷	۲۵۳
۲	آل عمران	۳۶	۳۷
۳	نساء	۱۵۶	۱۵۷
۴	مائده	۱۷	۱۷
۵	توبه	۳۱	
۶	مریم	۱۶	۲۷
۷	مؤمنون	۵۰	
۸	احزاب	۷	
۹	زخرف	۵۷	
۱۰	حدید	۲۷	
۱۱	صف	۶	۱۴
۱۲	تحریم	۱۲	

رجوع به صفحه ۱۵ و ۱۶

خانه آخر مثلث نمل که آغاز آن طس ← ۶۹ است و هر ضلعی از جدول نیز ۶۹ است.

قلب جدول ۲۳ مؤمنون است که دارای ۱۱۸ آیه و ۱۱۸ کلمه مسیح است که مشرکین نامی برابر با

عدد نام مسیح قرار داده‌اند و نام حسن را به جای نام مسیح و حجت خدا فرزند او ...! در صورتی که

ح	س	ن	۱۹
۸	۶۰	۵۰	۱۱۸ =

م	س	ی	ح	۱۹
۴۰	۶۰	۱۰	۸	۱۱۸ =

خود حجت است نه فرزند او ...

هیچگاه چنین چیزی نبوده و نیست چرا که موعود کتاب دارای نام، زمان و مکان ظهور است!

نویسندگان احادیث و روایات شرک کرده‌اند و شاید فی المثال سخن رانده‌اند چرا که اسناد خود کتاب سخنگو میباشد و حقیقت دین راستین از دین آغشته به شرک

روشن است. در ضمن ظهور طارق در اسفند سال ۱۳۷۵ خود گویای این حقیقت است و طارق دارای ۱۷ آیه است برابر آنچه که سند کتاب است فرماید: فَتَمَلَّ

الْكَافِرِينَ أَمْهَلُهُمْ رُوَيْدًا یعنی وجودش در سرزمین روشن است و اینهایی که از ظهور سخن میگویند دروغگویند یک رسانه نیاز است تا که این حقیقت روشن شود!

تعداد آیات سوره مریم + آیات نمل = ۱۹۱ ← نام سلیمان است و موضوع نمل و عنوان نامه در حزب ۳۸ و سوره سی و هشتم «ص والقران» است.

طس + کهبعض = ۲۶۴ ÷ ۶ = ۴۴ نزول سوره مریم است. ۲۶۴ ÷ ۲ = ۱۳۲ ← کلمه اسلام و دور دوم کهف و قدر، شرح در اینجا نمی‌گنجد ...!

حروف مقطعه مریم و نمل هفت حرف است.

بدانید برای هر حرفی و برای هر عددی جدولی است بنام مثلث که این جدول سه در سه میباشد که این جدول دارای قانون است و با نظام خاص خود پُر میشود. لازم

به یادآوری است که اعداد قابل قسمت بر سه را منتهای دوازده کنید سپس بر سه تقسیم کنید و طبق جدول یک آن را پُر کنید. فرض مثال «س» ۱۵ - ۱۲ ÷ ۳ = ۱

توجه کنید که این جدول تمام اضلاعش متساوی است و هر ضلعی عبارت از سه خانه است و جمع هر سه خانه‌ای یک ضلع است چه به

طور عمودی و چه به طور افقی و چه به صورت ضریبی. جمع هر کدام از اضلاع مثلث «ا» عدد مقسوم را به دست می‌آورد. نحوه پُر

کردن آن را فرا بگیرید که جز از راه فراگیری فهم مطلب دشوار است ...

۱۵ ←	۲	۷	۶
۱۵ ←	۹	۵	۱
۱۵ ←	۴	۳	۸
	↓	↓	↓
	۱۵	۱۵	۱۵

یک مثال دیگر: «س» ۶۰ - ۱۲ ÷ ۳ = ۱۶ ←

آغاز سوره نور	انبیاء	حج	اسراء
← آخرین خانه «س» است	مؤمنون	کهف	مریم

۶۰ =	۱۷	۲۲	۲۱
←	۲۴	۲۰	۱۶
	۱۹	۱۸	۲۳

جدول پُر شده را به دقت نگاه کنید در مقابل آن جدول ترتیب سوره‌ها

را قرار داده‌ام و ارتباط بین سوره‌ها به این طریق است عمود با عمود و افقی با افقی و ضریبی با

ضریبی، این جدول دارای در، قلب، کلید است و لازم است که

بدانید از خانه اول که شروع میکنید بر هر کدام از خانه‌ها یک عدد

اضافه میشود و هر گاه با اعدادی بزرگتر از تعداد سوره‌ها برخورد

نمودید آن عدد را منتهای ۱۱۴ سوره قران کنید و باقی مانده عدد را

وارد خانه اول کنید و به ترتیبی که گفته شد پُر کنید.

۱۱۴ سوره را مثال میزنیم: ۱۱۴ - ۱۲ ÷ ۳ = ۳۴

قلب جدول «ص والقران» است خانه اول سبب است که عنوان کل بسم الله الرحمن الرحیم است و خانه آخر

شوری است. ارتباط این سوره‌ها با قلب آن است هم به طور عمودی و هم به طور افقی، اینک برخوردها را

نگاه کنید ...!

۱۱۴ =	۳۵	۴۰	۳۹
←	۴۲	۳۸	۳۴
	۳۷	۳۶	۴۱

علماء این را میدانند که این جدول مربوط به ظهور و روز سبت است. حال دقت کنید تا که خود بسما ...

۷۸۶ - ۱۲ ÷ ۳ = ۲۵۸ ÷ ۲ = ۱۱۴ = ۲ باقی مانده ۳۰ روم است لیکن بدانید از نظر مجموع عددی قلب مثلث

۲۶۲ است و اشاره به ایران امروز است و بازیهای سیاسی، دیدید که موضوع جدول و تاریخ چگونه بر تمام

امور حاکم است و حدیث و روایات تمام این امور را باطل میکند و اسلام در حال غفلت است و بهتر بگوییم از

اسلام فقط نامی باقی مانده است و سرکوب عالم حساب حقیقت ولایت مستولی بر امور امروز روشن است که اینها انداد هستند و یا به عبارتی شرکاء اند، و لباسی که

بر تن دارند اغلب آنها برای اغوای خلق است ...!

ایران و اسراء یکی است و از کلمه نماز مشخص است، يَا بَنِي إِسْرَائِيلَ اذْكُرُوا نِعْمَتِي ...

اسرائیل نام پیامبر است نه نام سرزمین و اینهایی که شعار سر میدهند کفر می‌ورزند کفری

که شیطان به آنها آموخته است و اگر قران را به دقت بخوانند سرزمین مقدس به آنها

۱	س	ر	ا	۱۰	؛	۲۸
۱	۶۰	۲۰۰	۱	۲۶۲ =		

یونس؛ قصص	۱	ی	ر	ا	ن	؛	۲۸
	۱	۱۰	۲۰۰	۱	۵۰	۲۶۲ =	

تعلق دارد و اساس شعار مشرکین پی پایه و اساس و بر خلاف قران است بهتر بگوییم یک بازی سیاسی است ...!

اینها مورد ظهور را پایمال کردند آنگاه دلسوز به بند کشیده‌های عرب‌اند؟ ای عجب ...!

اینک توجه کنید، سوره‌های قران را به دو نیم کنید یعنی $۱۱۴ \div ۵۷ = ۲$ یعنی حدید ۵۷ راست است و مجادله ۵۷ چپ، چنین که بکنید به معنی فرقان راه یابید که در صفحات بعد خود این کار را کرده‌ام و آن را خواهید خواند. برای ترتیب هر کدام از سوره‌ها از چپ و از راست یک مثلث بکشید.

مثلاً فاتحه در مقابل ناس و یا حدید در مقابل مجادله است و ...

۱۱۹	۱۲۰	۱۱۵	۳۵۴ ←
۱۱۴	۱۱۸	۱۲۲	
۱۲۱	۱۱۶	۱۱۷	

هر دو جدول در مقابل همدیگر $۱۵ = ۳۵۴ \div ۲۳۶$ غ، هر دو جدول مقابل همدیگر ۳۶۹ جواب آن است پس این چنین آغاز فرقان ثبت گردید و لازم است که بدانید سوره فرقان گزارش امروز و برخوردها در آن نهفته است و صاحب فرقان رسول عصر است حال هر نمازگزاری که معنی نماز را بداند و سرزمین ظهور را شناخته است معنی آوای برائت از مشرکین را خواهد دانست. سوره توبه در اساس قران در مقابل قریش قرار گرفته است و ترتیب قریش الی ناس $\leftarrow ۱۰۶ + ۱۰۷ + ۱۰۸ + \dots + ۱۱۴ = ۹۹۰$ برابر با ۱۳۶۹ است که در سوره توبه، یهود و نصارا یکی گوید عزیز و آن یکی گوید مسیح و اینها در ملک ری اولین امی بودند که نامه دریافت کرده‌اند و برای آنکه جزیه ندهند و ... با دولت وقت هم‌پیمان شدند و جمله کتب آسمانی را جمع آوری کردند که مبدا نشانه‌ها آشکار شود و ...!

۶	۷	۲	۱۵ ←
۱	۵	۹	
۸	۳	۴	

انعام	اعراف	بقره
فاتحه	مائده	توبه
انفال	آل عمران	نساء

مائده	انعام	فاتحه
ناس	نساء	انفال
اعراف	بقره	آل عمران

سوره فیل دارای دو مرحله است مرحله اول آن گذشت مرحله دوم آن باقی مانده است و آن عبارت است از مورد یاجوج و ماجوج که همه گیر و جهان گیر است! ... که در سوره کهف و انبیاء اعلام شده است از خبر آمدنشان در سوره کهف و از سر رسیدنشان در سوره انبیاء، برای فهم مطلب رجوع به انجیل مکاشفات یوحنا کنید تا که مسئله شیطان را نیز بدانید ... و مسئله قران و فتح آن را نیز بخوانید و جنگ بابل «عراق» کنونی را ببینید و ...!

اینک توجه کنید از آنجایی که بسم الله الرحمن الرحیم متشکل از چهار کلمه است و این چهار کلمه را مرحله‌ای است اینک جدول $۴ \times ۴ = ۱۶$ را فراگیرید. این جدول نیز چون جدول مثلث است با یک تفاوت و آنهم این است که ابتدا هر عددی را که منهای سی کنید و قابل قسمت بر چهار باشد وارد جدول کنید. ابتدا جدول یک را برای فراگیری پر میکنم سپس مواردی دیگر فی المثل $۳۴ - ۳۰ \div ۴ = ۱$ یعنی اولین عدد سبأ است.

دقت کنید و موارد گوناگون هر سوره‌ای را از هم جدا کنید تا معنی آیه ۴۹ کهف $\text{وَضِعَ الْكِتَابِ} \dots$ را بدانید! و همچنین معنی سوره سبأ را و مورد مشرکین را و نیز ارتباط سوره‌ها بر عمود و افق و طول و عرض و ... $\text{مَا كَانَ لِلْمُشْرِكِينَ أَنْ يَعْمُرُوا مَسَاجِدَ} \dots$ بنا و گردگیری و ... مساجد که دال بر ایمان نیست از اسلام گفتن و بنام آن حرکت کردن بدون دانش شرک است و زود است که مؤمنان ما معنی شرک

۱	۱۴	۱۱	۸	۳۴ ←
۱۲	۷	۲	۱۳	
۶	۹	۱۶	۳	

فاتحه	ابراهیم	هود	انفال
یوسف	اعراف	بقره	رعد
انعام	توبه	نحل	آل عمران
حجر	نساء	مائده	یونس

را بدانند، و اگر منتظرند اول سوره سبأ سپس نحل را بخوانند!

اینک جدول تمام قران $۱۱۴ - ۳۰ \div ۴ = ۲۱$ انبیاء ← اگر نیائید به گفتار ما - یاجوج و ماجوج برآوند پا - پادار و پی بگیرند راه کو - نه آصف به کار نی سلیمان هو

منم سلیمان ای قوم یهود - منم بسم الله این یوم موعود ... $\text{بَلْ هُوَ شَاعِرٌ} \dots$ تا بدانید نه شعر است و نه با شعر رابطه‌ای دارد $\text{لَيُنذِرَ مَنْ كَانَ حَيًّا وَيَحِقُّ الْقَوْلُ عَلَى الْكَافِرِينَ}$

۲۱	۳۴	۳۱	۲۸	۱۱۴ ←
۳۲	۲۷	۲۲	۳۳	
۲۶	۲۹	۳۶	۲۳	

انبیاء	سبأ	لقمان	قصص
سجده	نمل	حج	احزاب
شعراء	عنکبوت	یس	مؤمنون
فاطر	نور	فرقان	روم

حال بگویند در کدام حدیث و روایات چنین حساسی نوشته شده است؟

در سوره ص فرماید گویند: $\text{مَا سَعَيْنَا يَهْدًا} \dots$ البته که نشینده‌اید! موعود با نام و نشان زمان و مکان کجا و موعود بی‌نام و نشان و بی‌سند از کتاب کجا ...؟ موعودی که ملت ما بر آند هیچ سندی در هیچ کتابی ندارد. موعود کتاب هم نام در کتاب دارد و هم نشان و هم زمان قید شده دارد! حال توجه به عدد بسما ... کنید $۷۸۶ - ۳۰ \div ۴ = ۱۸۹ \div ۱۱۴ = ۱$ یک باقی مانده ۷۵ قیامه و نزول سجده است.

حال باید دانست که جوایز را کجا اعطا میکنند و از جیب شخصی چه کسانی است و آن علومی که این آقایان درباره آن سخن گفته‌اند در چه درجه‌ای است و به سود چه کسانی بوده است؟ مطمئناً که دور از حساب و کتاب بوده است چرا که مشرکین مخالف حساب‌اند و تنها تظاهر به ایمان میکنند که نه نمازشان برابر کتاب است و نه انتظار و موعودشان و نه قوانین‌شان و ...! ملتی که پیروی از جامه و ردا کرده است، ملتی که بدون هیچ اندیشه‌ای و علتی شعار سر میدهد، ملتی که بدون هیچ دانشی فرزندان را قربانی میکند، ملتی که هیچگاه به هیچ پیامبری اعتنا نکرده است و همواره از ساخته و پرداخته‌های خود پیروی کرده است ملتی که هنوز درباره حساب و کتاب چیزی نپرسیده است

۱۸۹	۲۰۲	۱۹۹	۱۹۶	۷۸۶ ←
۲۰۰	۱۹۵	۱۹۰	۲۰۱	
۱۹۴	۱۹۷	۲۰۴	۱۹۱	

قیامه	غاشیه	بروج	انفطار
طارق	تکویر	انسان	اعلی
عبس	مطففین	بلد	مرسلات
فجر	نبأ	نازعات	انشقاق

ملتی که بعد از گذشت قرن‌ها انتظار اینک برخلاف آن پیروی از غیر میکند ... اینک عدد ده حرف خالص بسما ... را وارد جدول کنید:

۹۴	۱۰۷	۱۰۴	۱۰۱	۴۰۶ ←
۱۰۵	۱۰۰	۹۵	۱۰۶	
۹۹	۱۰۲	۱۰۹	۹۶	

شرح	ماعون	همزه	قارعه
فیل	عادیات	تین	قریش
زلزله	تکاتر	کافرون	علق
کوثر	قدر	بینه	عصر

$۴۰۶ - ۳۰ \div ۴ = ۹۴$ شرح و نزول حدید

اینک دقت کنید تا که یک ضلع از هر کدام این جدول‌ها را روی هم قرار دهیم:

↓ ↓ ↓ ↓
 فاتحه ؛ اعراف ؛ نحل ؛ یونس
 انبیاء ؛ نمل ؛ یس ؛ روم
 قیامه ؛ تکویر ؛ بلد ؛ انشقاق
 شرح ؛ عادیات ؛ کافرون ؛ عصر

جدول نام خودم «۱۹۵» از آنجایی که عدد متجاوز از ۱۱۴ سوره است لذا اعداد داخل جدول را منهای ۱۱۴ نمودم و به شکل ترتیب سوره‌ها جدول را پر کردم.

آن کس که به جای من ایستاده است در القاب، یعنی نام فامیل او برابر ضلع جدول است حتی سفرهایش نیز بنام من است و ... عده‌ای به خیال خودشان میخواهند بنده را فدای دین خود ساخته کنند و به خیالشان چون بتوانند این کار را بکنند از نجات یافتگان خواهند بود. گویا نمی‌دانند که ضمن اینکه راه گریزی برای آنها

نخواهد بود لعن ابدی هم میشوند، شاید گمان کرده‌اند که یکی از افراد یا سران احزاب را میخواهند بکشند و ...!

۱۹۵	۲۰۸	۲۰۵	۲۰۲	۸۱۰ ←
۲۰۶	۲۰۱	۱۹۶	۲۰۷	
۲۰۰	۲۰۳	۲۱۰	۱۹۷	

تکویر	شرح	شمس	غاشیه
لیل	اعلی	انفطار	ضحی
طارق	فجر	علق	مطففین
تین	انشقاق	بروج	بلد

حال میرویم تا در صفحه بعد جدول شیطان را نگاه کنیم و اعمال ناپسند او را لمس کنیم.

ابتدا به ترتیب حروف در شکل یک رجوع کنید حرف «ش» ابجد و حرف الفباء «ق» یک کلمه از هر کدام حروف از «ش» شیطان

که تکرار نامش ۶۸ مرتبه در ۳۲ سوره است و سوره ۳۲ سجده است و شیطان سجده نکرد و همچنین حرف «ش» در الفباء در مقابل حرف «م» در ابجد، چون کلمه ملائکه در مقابل کلمه شیطان، تکرار کلمه ملائکه نیز به تعداد کلمه شیطان است با یک تفاوت که تکرار کلمه ملائکه ۶۸ مرتبه در ۳۱ سوره است و سوره ۳۱ لقمان است و این دو سوره پی در پی هر دو، الف لام میم، دلایل بی شمار دارد از جمله تن صدا که شیطان با صدای رسا رخنه در ایمان خلق میکند و رسول عصر تازه در سوره لقمان پرورش داده میشود.

چه کسی ملائکه را دیده که اینها به شکل زن آنها را نمایش داده اند؟!

اهم موضوع، طول $8 \times 31 = 248$
 الْقَائِمُوتُ حَمِيْلُهُ الْمَلَكِيَّةُ بقره آیه ۲۴۸
 $248 \div 114 = 2$ باقی مانده ۲۰ طه

۱۰ سوره با حروف مقطعه «ر/ی»
 یونس أَكْفَرًا لِلنَّاسِ عَجَبًا ؟

فایرتیب

۵۹۷	۶۰۰	۶۰۳	۵۹۰
۳۰	۳۳	۳۶	۲۳
۶۰۲	۵۹۱	۵۹۶	۶۰۱
۳۵	۲۴	۲۹	۳۴
۵۹۲	۶۰۵	۵۹۸	۵۹۵
۲۵	۳۸	۳۱	۲۸
۵۹۹	۵۹۴	۵۹۳	۶۰۴
۳۲	۲۷	۲۶	۳۷

خانه آخر ۳۸ ← ۶۰۵ خدا

تکرار کلمه قیامه ۷۰ مرتبه در ۳۰ سوره و قران ۳۰ جزء ثُمَّ إِنَّ عَلَيْنَا بَيَانَهُ !
 و آخرین کلمه در خود سوره قیامه «۶»

۲۱۲	۱۷۴	۱۱۳	۸۵
۱۹۴	۱۸۵	۱۸۰	۱۶۱
۱۵۹	۱۴۱	۱۰۹	۸۷
۶۴	۳۶	۱۴	۵
۱۷۲	۱۶۷	۳۲	۶
۹۳	۶۰	۱۲	۷
۹۹	۹۸	۶۰	۸
۱۲۴	۹۲	۲۷	۹
۹۷	۶۲	۵۸	۱۰
۱۰۵	۹۵	۱۱	۱۱
۱۲۴	۱۰۱	۱۰۰	۱۲
۴۷	۱۴	۱۳	۱۴
۶۹	۱۷	۹	۱۵
۱۶	۱۶	۱۶	۱۶
۶۹	۱۷	۱۷	۱۷
۷۲	۷۱	۶۱	۱۸
۲۵	۱۳	۱۳	۱۹
۲۵	۲۵	۲۵	۲۰
۱۴	۲۱	۲۱	۲۱
۴۰	۲۲	۲۲	۲۲
۴۰	۲۳	۲۳	۲۳
۴۵	۲۴	۲۴	۲۴
۲۶	۲۵	۲۵	۲۵
۵	۲۶	۲۶	۲۶
۷	۲۷	۲۷	۲۷
۳	۲۸	۲۸	۲۸
۳۹	۲۹	۲۹	۲۹
۶	۳۰	۳۰	۳۰

۱۵ سوره با حروف مقطعه حجر «س/ض»

پیروان عیسی را خداوند برتری داده است تا روز قیامت؟!

۲۴۸	۲۱۰	۱۷۷	۱۶۱	۳۴	۳۱	۳۰	بقره	۱
۱۲۵	۱۲۴	۸۷	۸۰	۴۵	۴۲	۳۹	آل عمران	۲
				۱۷۲	۱۶۶	۹۷	نساء	۳
						۱۵۸	انعام	۴
							اعراف	۵
				۵۰	۱۲	۹	انفال	۶
						۲۳	رعد	۷
				۳۰	۲۸	۸	حجر	۸
				۴۹	۳۳	۳۲	نحل	۹
						۹۵	اسراء	۱۰
							کهف	۱۱
							طه	۱۲
							انبیاء	۱۳
							حج	۱۴
							مؤمنون	۱۵
				۲۵	۲۲	۲۱	فرقان	۱۶
							سباء	۱۷
							فاطر	۱۸
							صافات	۱۹
				۷۳	۷۱	۷۱	ص	۲۰
							زمر	۲۱
							فصلت	۲۲
							شوری	۲۳
				۶۰	۵۳	۱۹	زخرف	۲۴
							محمد	۲۵
							نجم	۲۶
							تحریم	۲۷
							معارج	۲۸
							مدثر	۲۹
							نباء	۳۰
							قدر	۳۱

طول و عرض جدول شیطان:
 $32 \times 114 = 224 + 1 = 225$ باقی مانده ۱۱۰

۱۶ سوره با حروف مقطعه «ع/ط»
 نحل ولایت با تاریخی مشخص!

مردم ما خواب است نمی داند که تکیه کلام شیطان جمله مایینی و بین الله ...!

شیطان و رخنه در ایمان و بهانه کردن خمر و توسل به ازالام یعنی قرعه کشی یعنی انتخابات را بهانه خود ساخت! ریاضاری با سپرده های مردم و ...! جنگ و فتنه و ...! و فقر و برادر کشی و ...!

تکرار نام ابراهیم ۶۹ مرتبه در ۲۵ سوره، حاقه فرقان

۲۶۰	۲۵۸	۲۵۸	۲۵۸	۱۴۰	۱۳۶	۱۳۵	۱۳۳	۱۳۲	۱۳۰	۱۲۷	۱۲۶	۱۲۵	۱۲۴	بقره	۱
														آل عمران	۲
														نساء	۳
														انعام	۴
														توبه	۵
														هود	۶
														یوسف	۷
														ابراهیم	۸
														حجر	۹
														نحل	۱۰
														مریم	۱۱
														انبیاء	۱۲
														حج	۱۳
														شعراء	۱۴
														عنکبوت	۱۵
														احزاب	۱۶
														صافات	۱۷
														ص	۱۸
														شوری	۱۹
														زخرف	۲۰
														ذاریات	۲۱
														نجم	۲۲
														حدید	۲۳
														ممتحنه	۲۴
														اعلی	۲۵

هر کس که ببايد دستور داده شده است وَاتَّبَعَ مِلَّةَ إِبْرَاهِيمَ و ابراهیم رسول عصر مثالی است یعنی دین شرک در کتاب راهی ندارد!

کسی که کعبه را بنا نهاد خود ابراهیم است و باز خود رسول عصر ابراهیم است
 طول و عرض جدول: $25 \times 15 = 375$ غ ۱۹
 آخرین آیه ۱۹ است

در ضمن وَمِن ذُرِّيَّتِي قَالَ لَا يَنَالُ عَهْدِي الظَّالِمِينَ یعنی که اگر شما اولاد رسول هم که باشید حقی در ولایت این کتاب ندارید!

$375 \div 114 = 3$ باقی مانده ۳۳ احزاب است
 مَا كَانَ مُحَمَّدٌ أَبَا أَحَدٍ مِّن رِّجَالِكُمْ مربوط به زمان حال است
 نه گذشته، در زمان گذشته کسی مدعی ارث پیامبر نبوده است مگر آنکه این آیه بعد از پیامبر نازل شده باشد ...!

۱۲ سوره با حروف مقطعه «ل/س» یوسف

انه من سليمان و انه بسم الله الرحمن الرحيم ← دو نیم کردن سوره های قران و تقابل آنها با همدیگر :

سلیمان «۲۹»

ن	ت	آیه	حروف	آیه	ت	ن
۱۱۴	نصر	۱۱۰	۳	أ	أ	۱۹
۱۱۳	توبه	۹	۱۲۹	ب	ب	۵۲
۱۱۲	مائده	۵	۱۲۰	ج	ج	۲۰
۱۱۱	فتح	۴۸	۲۹	د	د	۵۶
۱۱۰	جمعه	۶۲	۱۱	ه	ه	۷
۱۰۹	صف	۶۱	۱۴	و	و	۵
۱۰۸	تغابن	۶۴	۱۸	ز	ز	۲۹
۱۰۷	تحریم	۶۶	۱۲	ح	ح	۱۹
۱۰۶	حجرات	۴۹	۱۸	ط	ط	۲۱
۱۰۵	مجادله	۵۸	۲۲	ر	ر	۳۰
۱۰۴	منافقون	۶۳	۱۱	ک	ک	۱۱
۱۰۳	حج	۲۲	۷۸	ل	ل	۹۴
۱۰۲	نور	۲۴	۶۴	م	م	۳
۱۰۱	حشر	۵۹	۲۴	ن	ن	۱۱۱
۱۰۰	بینه	۹۸	۸	ض	ض	۳
۹۹	طلاق	۶۵	۱۲	ع	ع	۸
۹۸	انسان	۷۶	۳۱	ظ	ظ	۷
۹۷	رحمن	۵۵	۷۸	ص	ص	۶
۹۶	رعد	۱۳	۴۳	ق	ق	۵
۹۵	محمد	۴۷	۳۸	ر	ر	۵
۹۴	حدید	۵۷	۲۹	ش	ش	۶
۹۳	زلزله	۹۹	۸	ک	ک	۴
۹۲	نساء	۴	۱۷۶	ث	ث	۶۲
۹۱	ممتحنه	۶۰	۱۳	خ	خ	۴۲
۹۰	احزاب	۳۳	۷۳	ذ	ذ	۵
۸۹	شمس	۳	۲۰۰	ض	ض	۱۵
۸۸	بروج	۸	۷۵	ظ	ظ	۲۲
۸۷	تین	۲	۲۸۶	غ	غ	۸
۸۶	قریش	۸۳	۳۶	أ	أ	۴
۸۵	عنکبوت	۲۹	۶۹	ب	ب	۱۱
۸۴	عیسی	۳۰	۶۰	ج	ج	۴۰
۸۳	همزه	۸۴	۲۵	د	د	۹
۸۲	مرسلات	۸۲	۱۹	ه	ه	۵۰
۸۱	ق	۵۰	۴۶	و	و	۴۵
۸۰	بلد	۷۸	۴۰	ز	ز	۲۰
۷۹	طارق	۷۰	۴۴	ح	ح	۱۷
۷۸	قمر	۶۹	۵۲	ط	ط	۵۵
۷۷	ص	۶۷	۳۰	ر	ر	۸۸
۷۶	اعراف	۵۲	۴۹	ک	ک	۲۰۶
۷۵	جن	۳۲	۳۰	ل	ل	۲۸
۷۴	یس	۲۳	۱۱۸	م	م	۸۳
۷۳	فرقان	۲۱	۱۱۲	ن	ن	۷۷
۷۲	فاطر	۱۴	۵۲	س	س	۴۵
۷۱	مریم	۷۱	۲۸	ع	ع	۹۸
۷۰	طه	۱۶	۱۲۸	ف	ف	۱۳۵
۶۹	واقعه	۱۸	۱۱۰	ص	ص	۹۶
۶۸	شعراء	۸۸	۲۶	غ	غ	۲۲۷
۶۷	نمل	۵۱	۶۰	ر	ر	۹۳
۶۶	قصص	۴۶	۳۵	ش	ش	۸۸
۶۵	اسراء	۴۵	۳۷	ت	ت	۱۱۱
۶۴	یونس	۴۴	۵۹	ث	ث	۱۰۹
۶۳	هود	۴۳	۸۹	خ	خ	۱۲۳
۶۲	یوسف	۴۲	۵۳	ذ	ذ	۱۱۱
۶۱	حجر	۴۱	۵۴	ض	ض	۹۹
۶۰	انعام	۴۰	۸۵	ظ	ظ	۱۶۵
۵۹	صافات	۳۹	۷۵	غ	غ	۱۸۲
۵۸	لقمان	۳۴	۵۴	أ	أ	۳۴

→ شکل «یک»

شکل «دو» ←

شکل «یک» ترتیب رسمی قران از یک الی ۵۷ و پنجاه و هفت سوره دوم از پایین به بالا شروع شده است که این پنجاه و هفت اول در برابر پنجاه و هفت دوم قرار گیرند تا که قسمتی از تفسیر آسان شود.

علامتها ← ت: ترتیب رسمی ن: نزول سوره حروف طبق معمول ترتیب ابجد و الفباء در حرکت الی سوره ۵۷ که حرف الف/الف است.

شکل «دو» باز به همین صورت است با یک تفاوت که شکل دوم، قران به ترتیب نزول است و علامتهای آن همان است.

سورههایی که دارای حروف مقطعه اند ۲۹ سوره و خانه ترتیب آنها را در جدول علامت «ن» گذاشته ام «عنکبوت ۶۹»

سه سوره ترتیب نزول و رسمی آنها یکسان است: ص ۳۸، نوح ۷۱، انفطار ۸۲ و جمع ترتیب این سه سوره = ۱۹۱ که جمع عدد ابجد کلمه سلیمان است!

یک مثال ساده از تفسیر:

بقره در مقابل فلق قرار گرفته است آیه ۱۰۲ که عدد بسم است وَأَتَّبِعُوا مَا تَتْلُوا الشَّيْطَانُ عَلَىٰ مُلْكِ سُلَيْمَانَ... فلق داروی علاج جادوی جادوگران است، ترتیب الفباء نام سلیمان ۱۱۳ و ترتیب سوره فلق ۱۱۳ است.

سلیمان رسول عصر مثالی است ...!

عنکبوت در مقابل طارق است تأویل عنکبوت با توجه به سوره طارق قابل فهم است چرا که در یک جا أَطِيعُوا اللَّهَ وَأَطِيعُوا الرَّسُولَ وَأُولِي الْأَمْرِ مِنْكُمْ و در سوره «عنکبوت» الَّذِينَ اتَّخَذُوا مِنْ دُونِ اللَّهِ... دو امر متضاد و این تضادها نسبت به زمان و مکان است و زمان و مکان مهمترین عنوان و حقیقت این کتاب است ...!

آنهايي که قران را حفظ میکنند بی خبر از حقیقت این کتاب اند و حفظ و قرائتشان یا برای دریافت حقوق و جوایز است و یا بردن ثواب. در همه احوال این امر اشتباه پیروان را میرساند که بدون دانش و علت در حرکت اند ...!

به طور خلاصه مفاهیم قران و حقیقت آن نیاز به شناخت زمان و مکان دارد و نیز نیازی به ولایت حق دارد ... وگرنه در خفای این کتاب و لوی آن هر امری ممکن است ...!؟

در ردیف ۴۱ هر دو لوحه دقت کنید فصلت در مقابل مدثر است و در ترتیب نزول یس در مقابل مؤمنون است و اما تَمُودُ فَهَدَيْتَاهُمْ فَأَسْتَحَبُّوا الْعَمَى... ایلام از دیر زمان معروف به ناقه پرستان اند و در سوره شمس موضوع بعثت، حال در ترتیب حروف ردیف ۴۱ «ش» «م» آغاز کلمه شمس است بنابراین چیزی از موضوع زمان و مکان پوشیده نیست مخصوصاً آیات و آفاق و انفسهم وجود نشانه ها را بیان کرده است ...!

در ردیف ۱۱ دقت کنید هود، همزه و در لوح نزول ضحی و منافقون ... منافقون تکیه گاهشان عیب جویی است و از راه عیب جویی حقیقت را سرکوب میکنند ...! در ردیف ۴۹ دقت کنید حجرات، تحریم و در لوح نزول قصص، احقاف ...! ردیف ۴۷ محمد، قلم و در لوح نزول شعراء، غاشیه صبر کنید تا که تبعیت از شعراء را ببینید ...! ردیف ۵۸ مجادله حدید، لقمان سبأ و عنوان نامه های انه من سلیمان و انه بسما ...! یک صفحه به مراتب بالاتر از آنچه که پدران نوشته اند ...!

ابراهيم → ↓ ← ۱۴+۴۲+۷۰+۹۸=۲۲۴=ب ۱۱۲ اخلاص

لوح محفوظ ك

۱۰۰۰	۹۰۰	۸۰۰	۷۰۰	۶۰۰	۵۰۰	۴۰۰	۳۰۰	۲۰۰	۱۰۰	۹۰	۸۰	۷۰	۶۰	۵۰	۴۰	۳۰	۲۰	۱۰	۹	۸	۷	۶	۵	۴	۳	۲	۱			
ع	ظ	ض	ذ	خ	ث	ت	ش	ر	ق	ص	ف	ع	ط	ظ	ع	س	ن	م	ل	ك	ي	ط	ح	ز	و	ه	د	ج	ب	ا
۲۸	۲۷	۲۶	۲۵	۲۴	۲۳	۲۲	۲۱	۲۰	۱۹	۱۸	۱۷	۱۶	۱۵	۱۴	۱۳	۱۲	۱۱	۱۰	۹	۸	۷	۶	۵	۴	۳	۲	۱	۱		
۵۶	۵۵	۵۴	۵۳	۵۲	۵۱	۵۰	۴۹	۴۸	۴۷	۴۶	۴۵	۴۴	۴۳	۴۲	۴۱	۴۰	۳۹	۳۸	۳۷	۳۶	۳۵	۳۴	۳۳	۳۲	۳۱	۳۰	۲۹	۲		
۸۴	۸۳	۸۲	۸۱	۸۰	۷۹	۷۸	۷۷	۷۶	۷۵	۷۴	۷۳	۷۲	۷۱	۷۰	۶۹	۶۸	۶۷	۶۶	۶۵	۶۴	۶۳	۶۲	۶۱	۶۰	۵۹	۵۸	۵۷	۳		
۱۱۲	۱۱۱	۱۱۰	۱۰۹	۱۰۸	۱۰۷	۱۰۶	۱۰۵	۱۰۴	۱۰۳	۱۰۲	۱۰۱	۱۰۰	۹۹	۹۸	۹۷	۹۶	۹۵	۹۴	۹۳	۹۲	۹۱	۹۰	۸۹	۸۸	۸۷	۸۶	۸۵	۴		
↓	↓	↓	↓	↓	↓	↓	↓	↓	↓	↓	↓	↓	↓	↓	↓	↓	↓	↓	↓	↓	↓	↓	↓	↓	↓	↓	↓	↓	۵	

قصص	نمل	شعراء	فرقان	نور	مؤمنون	حج	انبیاء	طه	مریم	كهف	اسراء	نحل	حجر	ابراهيم	رعد	يوسف	هود	يونس	توبه	انفال	اعراف	انعام	مائدة	نساء	آل عمران	بقره	فاتحه	۱	
واقعه	رحمن	قمر	نجم	طور	ذاريات	ق	حجرات	فتح	محمد	احقاف	جاثيه	دخان	زخرف	شورى	فصلت	غافر	زمر	ص	صافات	يس	فاطر	سباء	احزاب	سجده	لقمان	روم	عنكبوت	۲	
انشقاق	مطففين	انفطار	تكوير	عبس	نازعات	نباء	موسلات	انسان	قيامة	مثر	مزل	جن	نوح	معاذ	حاقة	قلم	ملك	تحریم	طلاق	تغابن	منافقون	جمعه	صف	ممتحنه	حشر	مجادلة	حديد	۳	
اخلاص	مسد	نصر	كافرون	كوتر	ماعتون	قريش	فيل	همزة	عصر	تكاثر	قارعه	عاديات	زلزله	بنه	قدر	علق	نن	شرح	ضحى	ليل	شمس	بلد	فجر	غاشيه	اعلى	طارق	بروج	۴	
↓	↓	↓	↓	↓	↓	↓	↓	↓	↓	↓	↓	↓	↓	↓	↓	↓	↓	↓	↓	↓	↓	↓	↓	↓	↓	↓	↓	↓	۵

جدول نزول سوره ها

نن	بروج	شمس	قدر	عبس	نجم	اخلاص	ناس	فلق	فيل	كافرون	ماعتون	تكاثر	كوتر	عاديات	عصر	شرح	ضحى	فجر	ليل	اعلى	تكوير	مسد	فاتحه	مدثر	مزل	قلم	علق	۱	
صافات	انعام	حجر	يوسف	هود	يونس	اسراء	قصص	نمل	شعراء	واقعه	طه	مریم	فاطر	فرقان	يس	جن	معاذ	ص	قمر	طارق	بلد	ق	موسلات	همزه	قارعه	قريش	لقمان	۲	
روم	انشقاق	انفطار	نازعات	نباء	اعراف	حاقة	ملك	طور	سجده	مؤمنون	انبیاء	ابراهيم	نوح	نحل	كهف	غاشيه	ذاريات	احقاف	جاثيه	دخان	زخرف	شورى	فصلت	غافر	زمر	لقمان	عنكبوت	۳	
مائدة	فتح	جمعه	صف	تغابن	تحریم	حجرات	مجادلة	منافقون	حج	نور	حشر	بنه	طلاق	انسان	رحمن	رعد	محمد	حديد	زلزله	نساء	ممتحنه	احزاب	آل عمران	انفال	بقره	مطففين	عنكبوت	۴	
↓	↓	↓	↓	↓	↓	↓	↓	↓	↓	↓	↓	↓	↓	↓	↓	↓	↓	↓	↓	↓	↓	↓	↓	↓	↓	↓	↓	↓	۵



شماره ۱۳۰۵۳۴۷/۷
تاریخ ۱۳۷۱/۵/۳۱
پوست

بدانيد كه حرف «م» پايان
بسم الله الرحمن الرحيم
سيزدهمين حرف ابجد است
و نماينده ۱۳۰۰ سال است
بسما ... ۱۹ حرف است
حرف ۱۹ ابجد نماينده
۱۹۰۰ سال است
سال ← ا ل م
۷۱ = ۴۰ ۳۰ ۱
اتهام دولت طبق همين
صفحه اي كه ميخوانيد
«جنون»
آخرين حروف مقطعه
«نون» حال خود بگويد
كه چه كس بي اصل و نسب
است و چه كس جنون دارد
و چه كس ايراني و مسلمان
و چه كس خائن به تمام
مباني است!؟

رياست محترم اداره كل، بهداشت و درمان و آموزش پزشكي استان كرمانشاهان
سلام عليكم
باتوجه به اعلام نظريه پزشكي قانوني مبني بر ابتلاء متهم آقاي مادي حيدري پشتكوهي فرزند علي
به جنون دوره اي (فارمانيك دو قطبي) و لزوم بستري شدن وي در يكي از بخش هاي روانپزشكي تحت
پوشش آن اداره محترم، لذا بلحاظ عدم امكانات مقتضي در استان ايلام، دستور فرمائيد، نامبرده
در يكي از بخش هاي مربوطه بستري و پس از طی دوره لازم، عيना به خانواده اش تحويل گردد./ق



رونيست :
۱- فرماندهي محترم ناحيه انتظامي ايلام جهت صدور دستور مقتضي در خصوص تحويل و اعزام متهم به
كرمانشاهان با هزينه شخصي
۲- رياست محترم زندان ايلام پيرو شماره ۲۴۲/۲۱ - جهت اطلاع و اقدام لازم .
۷۱/۵/۲۸

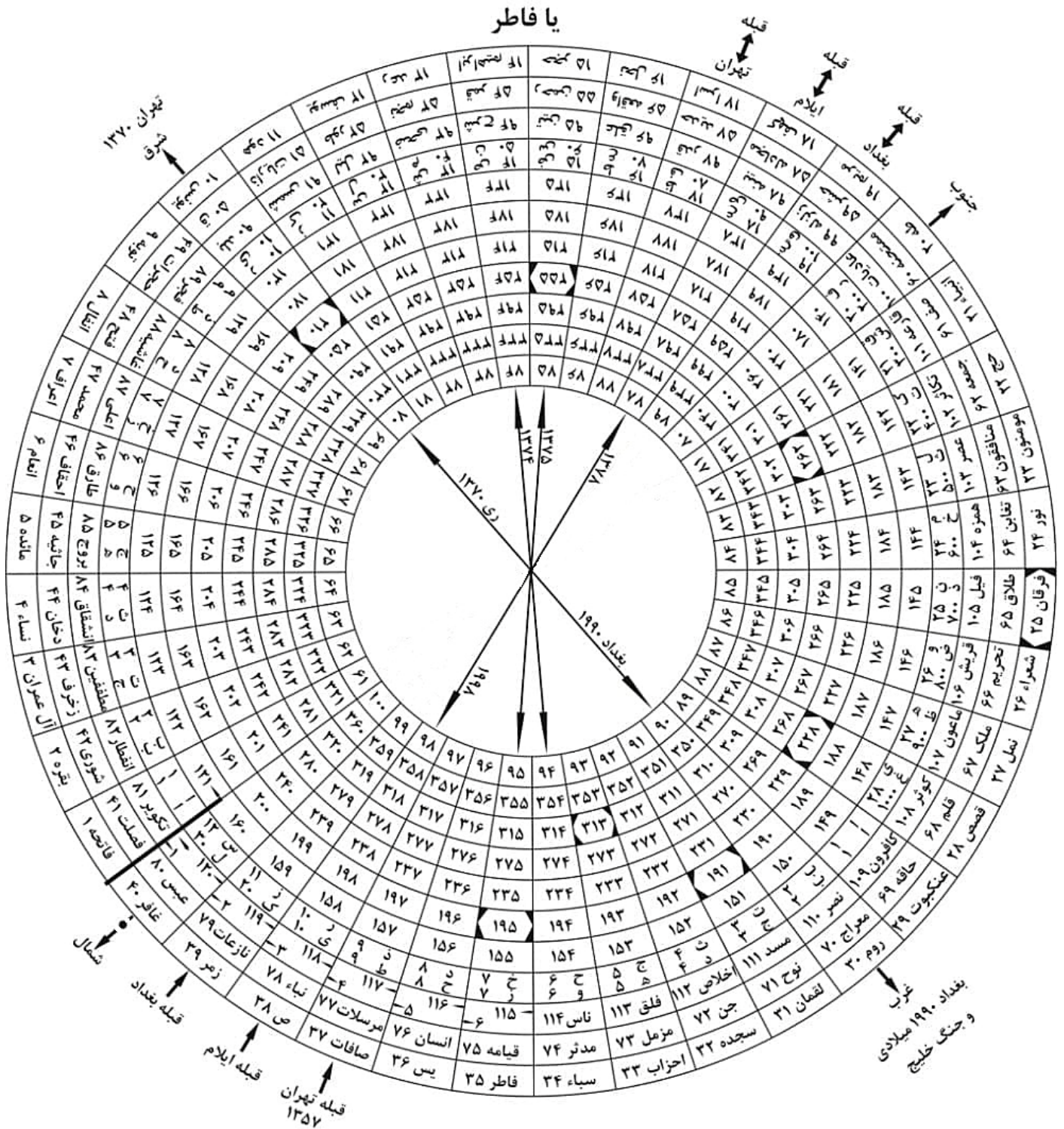

توضیح: این دایره نظم قران با قطبنا است برای تعیین امامت حق و امامت باطل، و نیز کرهٔ زمین است که حرکت وضعی و انتقالی یکسان دارد هر روز یک دور است و هر دور کاملی هزار سال است. شمال درجهٔ صفر است و بعد سوره‌ها به ترتیب رسمی خود قران به دور آن چیده شده است «وَكُلٌّ فِي فَلَكٍ يَسْبَحُونَ» از آنجایی که این دایره جایی برای تمام موارد نداشت لذا در صفحهٔ ۳۲ و ۳۳ به طور باز کشیده‌ام و شما میتوانید صفحه ۳۲ و ۳۳ را در یک صفحه بکشید و لازمه را بدانید در ضمن بینة مریم در صفحهٔ بعد قرار گرفته است تا که معنی بینة را بدانید!

توجه داشته باشید که قران ۱۱۴ سوره است و بعد از دو دور کامل دور سوم شش خانه باقی ماند برابر شش آیهٔ سورهٔ ناس و نیز حروف ابجد باز از یک شروع شده الی ۲۸ حرف به ترتیب که در سورهٔ قصص به پایان رسیده است و باز تکرار حروف تا بالای سورهٔ ناس حرف «و» آمده است که ششمین حرف ابجد است و باز اثبات ۶ آیهٔ آخر سورهٔ ناس است و این دایره دارای مرتبه‌ای است بس بلند که هیچ قدرتی توان تکذیب نداشته باشد از ظهور این امر آغاز سال هفتم است و همگی به بازی مشغول‌اند.

اینک دارای شش فرزند ذکور از همسر همستم بنامهای: ۱- علی متولد پنج مهر سال ۱۳۶۱ ۲- کاوه متولد هفده دی ۱۳۶۲ ۳- آرش متولد ۱۵ آذر سال ۱۳۶۵ ۴- محمد متولد چهار مهر ۱۳۶۸ ۵- یحیی متولد ۲۷ خرداد سال ۱۳۷۰ ۶- عیسی متولد هفت دی سال ۱۳۷۴

$$19 \times 6 = 114 \rightarrow 411 = \text{حجت}$$

این دایره باز همان مورد شش را تأیید کرده است ... حال یکی از امامان گذشته را نشان دهید که یک صفحه حساب از کتاب نوشته باشد که من از او تبعیت کنم؟ نیست اگر بود دین خدا اندر پی اختلاف این و آن متفرق نمی‌شد! ... تمام سازمانهای داخلی و خارجی را زیر سوال بگذارید تا که حقیقت سیاستها روشن شود.

بنام آفریدگار بزرگ، شاه

آدم، آمد، ماد، دام گشت جهان ﴿۱﴾ آید بوی خون لاشک بی گمان ﴿۲﴾ زمین و زمان یکسان خون شود ﴿۳﴾ سراسر گیتی دگرگون شود ﴿۴﴾ تگرگی عظیم و سنگ آتش گون ﴿۵﴾ بارد ز سماء خاک و چرک و خون ﴿۶﴾ بهشت و دوزخ یکسان خون شود ﴿۷﴾ هم تر و هم خشک به آتش کشد ﴿۸﴾ وزد باد خشک از امر اله ﴿۹﴾ از بن برکنند هم برگ و گیاه ﴿۱۰﴾ اگر نیائید به گفتار ما ﴿۱۱﴾ یا جوج و مأجوج برآورند با ﴿۱۲﴾ پادار و پی‌باگیرند راه کو ﴿۱۳﴾ نه آصف بکار، نی سلیمان هو ﴿۱۴﴾ منم سلیمان ای قوم یهود ﴿۱۵﴾ منم بسم الله این یوم موعود ﴿۱۶﴾ سه نقطه آمد سین گشته خبر ﴿۱۷﴾ ز شین تا به سین و هم اندی دگر ﴿۱۸﴾ همینک منم موسی کلیم ﴿۱۹﴾ آدمم به راست و کتاب قدیم ﴿۲۰﴾ نه نشانی مانده ز جایگهم ﴿۲۱﴾ نه قومی درست در درگهم ﴿۲۲﴾ برآورم بانگ همینک چو نوح ﴿۲۳﴾ دهم چو عیسی حیات را روح ﴿۲۴﴾ همینک نشینی اگر تو خاموش ﴿۲۵﴾ تا ابدالدهر شوی فراموش ﴿۲۶﴾

بنام آفریدگار بزرگ، شاه

هشیاران هوش، گوشم دهید گوش ﴿۱﴾ هر کس مؤمن است نشیند خاموش ﴿۲﴾ تمام جهان توبه بایش ﴿۳﴾ تا که آن آتش هرگز نایدش ﴿۴﴾ زمین و زمان را چون بهشت کنید ﴿۵﴾ حیاتی جدید سرآغاز کنید ﴿۶﴾ منم شاهد به حکم اله ﴿۷﴾ نی ظالم دوست و نه مظلوم تباه ﴿۸﴾ سراسر جهان عفو بایش ﴿۹﴾ تا که هیچ ستیز هرگز نایدش ﴿۱۰﴾ هر کس بعد از آن چون ستیز کند ﴿۱۱﴾ خالق و مخلوق نفرینش کند ﴿۱۲﴾ هم به درد سخت گرفتار شود ﴿۱۳﴾ هم خالق از او هرگز نگذرد ﴿۱۴﴾ چو احمد خاتم نگین بایش ﴿۱۵﴾ چون من نگیری هرگز نایدش ﴿۱۶﴾ برو در قرآن به تحقیق بخوان ﴿۱۷﴾ جمع کند پوست همی استخوان ﴿۱۸﴾ به رخسار پیش نشانم دهد ﴿۱۹﴾ تا مر مردمان از او بترسند ﴿۲۰﴾

بنام آفریدگار بزرگ، شاه

هشیاران هوش، گوشم دهید گوش ﴿۱﴾ هر کجا «اذا» است مکن فراموش ﴿۲﴾ برو اندکی از انجیل بخوان ﴿۳﴾ همی در قرآن یادی کن از آن ﴿۴﴾ کلام اذا رحمت از اله ﴿۵﴾ تا که برگردد مسلمان به راه ﴿۶﴾ برو در انجیل به تحقیق بخوان ﴿۷﴾ همی اختیار داده‌ایم به آن ﴿۸﴾ یا که گوش دهد سراسر جهان ﴿۹﴾ یا که بلرزد زمین و زمان ﴿۱۰﴾ زمین شکافد همی آسمان ﴿۱۱﴾ مکدر شود جمله انجمن ﴿۱۲﴾ آن پرده نور از هم بدرد ﴿۱۳﴾ غرضی عظیم زمین سر دهد ﴿۱۴﴾ هم آتشفشان از خواب بجهد ﴿۱۵﴾ هم این سرزمین چون دوزخ شود ﴿۱۶﴾

بنام آفریدگار بزرگ، شاه

ها ز هوئی بگذرد از سال ﴿۱﴾ قحطی و بلا است چو داری سؤال ﴿۲﴾ دو از ما گذشت پنچی مابقی ﴿۳﴾ چو چاره کنیم داریم سبقی ﴿۴﴾ در سور یوسف آن هفتش بخوان ﴿۵﴾ هفتی آید پیش امان الامان ﴿۶﴾ زمان چون گذشت آن روز سر آید ﴿۷﴾ فقیر مفلوک جز این نشاید ﴿۸﴾ نی سیم و زرش بکار بیاید ﴿۹﴾ نی ز تخم کشتش دانه بر آید ﴿۱۰﴾ آنکه بگوید بیا ای رسول ﴿۱۱﴾ به حق حقت توبه کن قبول ﴿۱۲﴾ بگو ای خدا باران ببارد ﴿۱۳﴾ که مرد مفلوک تخمی بکارد ﴿۱۴﴾ زمین چون خشک و آسمان بی بار ﴿۱۵﴾ دعای مدعی کی آید بکار؟ ﴿۱۶﴾ چون رسول ما قدم گذارد ﴿۱۷﴾ با دعای او باران ببارد؟ ﴿۱۸﴾ هر کسی فهمید تخمی بکارد ﴿۱۹﴾ شاید آن رسول هرگز نیاید ﴿۲۰﴾ هر کس به امید فردائی نشست ﴿۲۱﴾ نه گبر است و نه ترسا مگر بت پرست ﴿۲۲﴾ همینک شکستم بتها را به غمض ﴿۲۳﴾ همینک زنده کردم حیات را به رمز ﴿۲۴﴾

بنام آفریدگار بزرگ، شاه

فرض دار بُود ایران یعقوب و من یوسف او ﴿۱﴾ بفروختیم به بهائی هر چه که بود کمتر از او ﴿۲﴾ باشد اندر تأویل ما این یک خطاب ﴿۳﴾ جمله اسفار بوند اندر حجاب ﴿۴﴾ هر که از گاو گفت و از گاو شنید ﴿۵﴾ در حقیقت جز ظاهری از آیات ندید ﴿۶﴾ باشد اندر هفت، هفت علم حساب ﴿۷﴾ اندر این گاوها و آن گاو شود ختم کتاب ﴿۸﴾ گر نشینند شب و روز جمله در فکری فرو ﴿۹﴾ گر به نور آفتاب و گر به شمع گردند به سو ﴿۱۰﴾ هیچ نتوانند علاج چون آن بلا آید فرو ﴿۱۱﴾ خون چون سیل، سیل هم باشد نکو ﴿۱۲﴾ مر چکس دیده علف خوار، گوشت خوار گردد به روز ﴿۱۳﴾ تا که شب آید به خوابش، یا بخواب هستی هنوز؟ ﴿۱۴﴾ باشد اندر خواب آشفته درست ﴿۱۵﴾ یک حقیقت هزار پندار از نخست ﴿۱۶﴾ یک طرف پند زمان و یک طرف جاهل خام ﴿۱۷﴾ یک طرف عزیز مصر و یک طرف یوسف بنام ﴿۱۸﴾

بنام آفریدگار بزرگ، شاه

کنم ای دوست فاش از بهر خدا ﴿۱﴾ تا شناسی صفت صف، صف بت‌خانه ما ﴿۲﴾ چون به راز با قیل و قال همدم شوی ﴿۳﴾ معنی کل کلام در یک کلام فانی شوی ﴿۴﴾ حق باشد آن کلام ناب شگفت ﴿۵﴾ کی توان گفت به از این و نتوانند که گفت ﴿۶﴾ بت باشد صورت هر منظری ﴿۷﴾ از من آدم تا به هر زشت و مهتری ﴿۸﴾ تو بدان راز و رمز این وجود ﴿۹﴾ جمله بت باشیم اوباش زنود ﴿۱۰﴾ یک خدا باشد و یک بت عیان ﴿۱۱﴾ و آن جسد باشد ای دوست بدان ﴿۱۲﴾ جسد از خاک بُود روح از خدا ﴿۱۳﴾ جمله مخلوق بت‌اند عین شما ﴿۱۴﴾ بوده‌ام بت شکن از روز ازل ﴿۱۵﴾ هادی راه خدا، مهدی آحاد ملل ﴿۱۶﴾ هادی راه شدم و راهنمایی به درست ﴿۱۷﴾ بنوشته‌ام از امر رب جمله فرمان از نخست ﴿۱۸﴾ بت‌شکن اول ز خویشش بشکنند ﴿۱۹﴾ و آنگه به فرمان اله بنیاد بت را برکنند ﴿۲۰﴾ و ارها گشتم ز خویش و خویش‌ها گشتند جدا ﴿۲۱﴾ برنگیرم هیچ دوست، دوست من باشد خدا ﴿۲۲﴾ دور گرداندم ز خود آن شش یار مهربان ﴿۲۳﴾ همسری پر شور و شوق و یآوری اندر نهان ﴿۲۴﴾ مر به فرمان بیابند جمله دیوان و ددان ﴿۲۵﴾ چون شوند عاصی جمله مخلوقات زشت ﴿۲۶﴾ چون نیاید به سجود آن دیو پست بدسرشت ﴿۲۷﴾ خون من در خون خلق با خون خود خواهیم نوشت ﴿۲۸﴾ غافل از اعمال خویشی بی عمل ﴿۲۹﴾ جمله اعمال بت بُود عین دغل ﴿۳۰﴾ بس فرو رفتی در بتهای خویش ﴿۳۱﴾ گشته از خود بی‌خبر و آنگه ز کردار غیبش ﴿۳۲﴾ برگرفت خط و خود خالی کشید ﴿۳۳﴾ از بر مطلوب خود راهی گزید ﴿۳۴﴾ چون به میل نامدش آن بت به حضور ﴿۳۵﴾ جمله تکفیر کتاب کرده چو کور ﴿۳۶﴾ که فرو رفتی در من بی‌خبر ﴿۳۷﴾ مدح گوئی تا که بیایمت به بر ﴿۳۸﴾ چون به میل نامدمش ایندم بحق ﴿۳۹﴾ گشته از راه به درش جمله خلق ﴿۴۰﴾ از پی جاه و مقام و لقمه‌ای نان حرام ﴿۴۱﴾ می‌کشند جمله رسولان پیام ﴿۴۲﴾ نی به هشدار بیابند، نی به کردار درست ﴿۴۳﴾ غافل از آنچه گذشت چون روزگاران نخست ﴿۴۴﴾ حال شناختی معنی بت به درست؟ ﴿۴۵﴾ هان بگیر تا بشکنم جمله بتهای نخست ﴿۴۶﴾ بی تبر بشکسته‌ام جمله بتهایت خبر ﴿۴۷﴾ نا آگه از بتهای دی، بتهای فردایت حذر ﴿۴۸﴾

بنام آفریدگار بزرگ، شاه

رسولی آید ز نسل خویشتم ﴿۱﴾ نیاید به کس همی پیرهنم ﴿۲﴾ چو اینم بود رسم روزگار ﴿۳﴾ بیایم با وعده با راه شمار ﴿۴﴾ نه پس از وعید و نه از وعده پس ﴿۵﴾ نه با نیایش نه بخواست کس ﴿۶﴾ به زبان آن قوم رهنمود کنم ﴿۷﴾ هر چه آید پیش گفتگو کنم ﴿۸﴾ هشدارش دهم از هر چه آیدش پیش ﴿۹﴾ مر چاره کند آن درد از پیش ﴿۱۰﴾ چو چاره نکرد، نرفته به راه ﴿۱۱﴾ نی نماز قبول و نی مسلمان راه ﴿۱۲﴾ هر دم تمام گشت این نقل و پندار ﴿۱۳﴾ گروهی کافر کشندم به دار ﴿۱۴﴾ کنند پایمال حقوق درویش ﴿۱۵﴾ هم خانه ویران با دستهای خویش ﴿۱۶﴾ آنگه ز کردار شوند پشیمان ﴿۱۷﴾ از راه تزویر آورند ایمان ﴿۱۸﴾ از من چون بتی و بتها بسازند ﴿۱۹﴾ حلقه به دورم مزدور گمارند ﴿۲۰﴾ زنهار، زنهار اینک نکشید ﴿۲۱﴾ راهی سخت در پیش بی من نبوئید ﴿۲۲﴾ نی بوئید جهان نی بگمارید ﴿۲۳﴾ سراسر جهان بهشت بکارید ﴿۲۴﴾ هر کس با همت با دستهای خویش ﴿۲۵﴾ آئید به یاری ما پدر کیش ﴿۲۶﴾ هم بُوم پدر هم تو را فرزند ﴿۲۷﴾ شوم راهنما تا ناید گزند ﴿۲۸﴾ همی اهرمن از تو دور کنم ﴿۲۹﴾ هم به راه راست رهنمون کنم ﴿۳۰﴾ هم آیات نور بر تو سرایم ﴿۳۱﴾ هم از چنگ دد تو را رهایم ﴿۳۲﴾

بنام آفریدگار بزرگ، شاه

آنگه که بیست چون دو شود ﴿۱﴾ که باء از او مرقوم شود ﴿۲﴾ طه هبط طبه شود ﴿۳﴾ طیب درد نازل شود ﴿۴﴾ سر عصا مرقوم شود ﴿۵﴾ موسی هزار هزار شود ﴿۶﴾ چون باء او مقسوم شود ﴿۷﴾ قاف قبس قلم شود ﴿۸﴾ قل، لم و ملق شود ﴿۹﴾ خون تا رکاب جاری شود ﴿۱۰﴾ تنها هزار خونین شود ﴿۱۱﴾ توبه به است که این شود ﴿۱۲﴾ دوزخ زمین بهشت شود ﴿۱۳﴾

بنام آفریدگار بزرگ، شاه

آنگه که هفتاد، هفت شود ﴿۱﴾ عین به زاء ساقط شود ﴿۲﴾ عصای او چون جیم شود ﴿۳﴾ جمع حروف زجا شود ﴿۴﴾ که زاج و گه جزا شود ﴿۵﴾ سر عصا مرقوم شود ﴿۶﴾ جیم ز لام بالا شود ﴿۷﴾ شین ز لام پائین شود ﴿۸﴾ عصا، عصا، عصا شود ﴿۹﴾ موسی ز خضر استاد شود ﴿۱۰﴾ هارون ز او گویا شود ﴿۱۱﴾ قائم هزار هزار شود ﴿۱۲﴾

بنام آفریدگار بزرگ، شاه

دستم بود بیضاء گهی در سیر این دیر باوران ﴿۱﴾ ترسم خیال او گهی در مار بی نام و نشان ﴿۲﴾ یمین به دست ما بود چه می کند یسارشان ﴿۳﴾ عصای ما باشد چنین جمع آور خیالشان ﴿۴﴾ آنکه که گفته سامری بصرتُ بما لایبصرون ﴿۵﴾ جواب قوم را چه گفت از کوه طور آمد برون ﴿۶﴾ آنکه که در فصل خطاب ﴿۷﴾ در عالمی پُر پیچ و تاب ﴿۸﴾ اندیشه الساعه کسی نیامدش بخواب ﴿۹﴾ آنکه که در علم یقین ﴿۱۰﴾ در لابلای طاء و سین ﴿۱۱﴾ نقطه بآء را نجست آنکس بیامد به کین ﴿۱۲﴾

بنام آفریدگار بزرگ، شاه

آء، آء به نزد من آری بیا ﴿۱﴾ به کوه طور درآ، درآ ﴿۲﴾ غمگین و اندوهگین منشین ﴿۳﴾ همراز مشو با آن و این ﴿۴﴾ در کوه طور نیز قصه ایست ﴿۵﴾ گرگ در چرا با بره ایست ﴿۶﴾ برخوان بین کو قصه اش ﴿۷﴾ کو گرگ و میش و بره اش ﴿۸﴾ چشمی به چشم افزوده ایم ﴿۹﴾ وانگه درون را خوانده ایم ﴿۱۰﴾ هارون ز مردانش ندیم ﴿۱۱﴾ بهتر ز مردانش تو دیم ﴿۱۲﴾ هارون چو زن باشد اگر ﴿۱۳﴾ خدای به او داده گهر ﴿۱۴﴾ در خیل زن باشد بهی ﴿۱۵﴾ بهتر ز مردان تهی ﴿۱۶﴾ آنان ز رخ دارند ولی ﴿۱۷﴾ دانند که نیست هیچ مهتری ﴿۱۸﴾ دم به دم آید کنار ﴿۱۹﴾ قلم، قلم، شمار، شمار ﴿۲۰﴾ گر چه که هست نه اینکه نیست ﴿۲۱﴾ مشکل ز رخ اولیست ﴿۲۲﴾ برگیر بیار آئینه ای ﴿۲۳﴾ صورت نگر چه دیده ای ﴿۲۴﴾ چشمان تیز بیننده ای ﴿۲۵﴾ یا خال رخ جوینده ای ﴿۲۶﴾ در آینه رخ از من است ﴿۲۷﴾ رخ از رخان نیم تن است ﴿۲۸﴾ نیمی ز من نیمی ز او ﴿۲۹﴾ شمار، شمار، نکو، نکو ﴿۳۰﴾ شاهان قطار ایستاده اند ﴿۳۱﴾ سر به سجود بنهاده اند ﴿۳۲﴾ دیو و ددان اندر خفا به خلخله افتاده اند ﴿۳۳﴾ ظاهر به چشم خوار و خسم ﴿۳۴﴾ کردند که نیست فریاد رسم ﴿۳۵﴾ آندم که دم آید شفق ﴿۳۶﴾ زیر و زیر گردد ورق ﴿۳۷﴾ عیسی به یاد داری همی؟ ﴿۳۸﴾ یحیی چطور؟ کمی کمی ﴿۳۹﴾ من را بکل یا، یادتم ﴿۴۰﴾ آری بیا آء، آیم ﴿۴۱﴾

بنام آفریدگار بزرگ، شاه

در نماز سر اسرار الله تنها بُود ﴿۱﴾ هر که گوش هوش دارد بشنود ﴿۲﴾ چون برون ظاهری از نیستی بود ﴿۳﴾ شرح روای اندرون واجب بود ﴿۴﴾ پنجه دست نگر ظاهر او پند بود ﴿۵﴾ بند بندش در شمار چهارده بود ﴿۶﴾ در کف هر دست نگر که جیم و نون مرقوم بود ﴿۷﴾ جیم جنت نون نار فعل بود ﴿۸﴾ هر کسی از دست خویش جایی بود ﴿۹﴾ جیم جان و نون نور حق بود ﴿۱۰﴾ هر که در فعل بی خلاف مرشد بود ﴿۱۱﴾ ابتدا گویم اول از نماز نیت خیر در دل خیرخواه بود ﴿۱۲﴾ گام دوم وضو با آب پاک و جاری بود ﴿۱۳﴾ معنیش از حد برون گر کاتبی نیکو بود ﴿۱۴﴾ انگشت دو شصت به گوش قامت اول بود ﴿۱۵﴾ کاتب غیب از ازل مخاطبش در ما بود ﴿۱۶﴾ در شمار ما دو شصت، شصت و شش بود ﴿۱۷﴾ صفحه گوش نگر که نام او آشکار بود ﴿۱۸﴾ چهار چپ و چهار راست هشت بود ﴿۱۹﴾ مشکل شکل دو بازو در (حم) منقوش بود ﴿۲۰﴾ چهار راست، چهل که صفر او از سر ما آشکار بود ﴿۲۱﴾ چهار دوم دلیل دال در کف هر پا بود ﴿۲۲﴾ در حرکات و کلام معنی بسی علمی بود ﴿۲۳﴾ مکتبی خواهیم که تنها در بسط این مفهوم بود ﴿۲۴﴾ معنی و نام محمد از ازل در تن ما منقوش بود ﴿۲۵﴾ هر که می جوید خدا در خود خود، خدا بود ﴿۲۶﴾ قبله اش صراط راست و خانه اش کعبه بود ﴿۲۷﴾ هر که می جوید حدیث کل بی خطاب در سور سپاس روشن و آشکار بود ﴿۲۸﴾

بنام آفریدگار بزرگ، شاه

گفتم ای خالق اکبر بهشت موعود به پهنای زمین و آسمان است؟ ﴿۱﴾ گفت آری، آری چون سرزمین بهشت گردد سرپای وجود بهشت خواهد بود ﴿۲﴾ هفت آسمان و هفت زمین و هفت اقلیم وجود، از گزند اهرمن در امان خواهد بود ﴿۳﴾ گفتمش پس حور عین چیست از باب مثال ﴿۴﴾ گفت گر کنی دوزخ بهشت چون روز ازل ﴿۵﴾ از چپ و از راست بگریزد دغل ﴿۶﴾ اهرمن چون توبه کرد و بنمود سر به سجود ﴿۷﴾ لابد این کار از امر ما آید به وجود ﴿۸﴾ از چپ و از راست شاداب و طرب ﴿۹﴾ بلبلان خوانند آواز ادب ﴿۱۰﴾ چون ادب در ذات تو مسکن کند ﴿۱۱﴾ باید آن حور بهشت منزل کند ﴿۱۲﴾ از امر رب گردد آدمی ﴿۱۳﴾ زانکه از او آیدم همی دمی ﴿۱۴﴾ رینا ریکم ریهم باشد همی ﴿۱۵﴾ هفت ما نزدیک نزدیکش بین ﴿۱۶﴾ هیچ دیده ای در آن خلد برین ﴿۱۷﴾ آدمی از عالم کون فناست ﴿۱۸﴾ روح او در آسمان پر به هواست ﴿۱۹﴾

بنام آفریدگار بزرگ، شاه

سپاس پادشاه یکتای بی همتا را ﴿۱﴾ آفریدگار آفرید از چهار در شش مرحله خلق را ﴿۲﴾ هفت آسمان و هفت زمین را ﴿۳﴾ کامل کرد از ازل شبی از مخلوق خلقت انسان را ﴿۴﴾ دو قبله در وجود یکی مغز و دیگری دل را ﴿۵﴾ هفت آسمان، دو محور چشم، دو محور گوش، دو محور بینی یک محور نخاع را ﴿۶﴾ هفت زمین، سر و گردن، تنه، دو دست و دو پا را ﴿۷﴾ از روح خود دمید و اکمل گردانید آینه هستی آدم را ﴿۸﴾ و بنا نمود در کاسه سر به روی آب، دُر سفید را ﴿۹﴾ و در هر طرف قرار داد سه چهار فرشته را ﴿۱۰﴾ که به یاد آورید در خویش شب و روز هنگام را ﴿۱۱﴾ سه چهار فصل بهار و تابستان و پاییز و زمستان را ﴿۱۲﴾ سه هشت کار و عبادت، خدمت و خواب را ﴿۱۳﴾ محو گردانید راه‌های شب و آشکار راه روز را ﴿۱۴﴾ که فرا گیرید راه شمار سال و سالها را ﴿۱۵﴾ برگرفت از آینه آن چهار و آفرید چهار فرشته را ﴿۱۶﴾ جبرئیل و میکائیل و اسرافیل و عزرائیل را ﴿۱۷﴾ برگرفت حروف آن چهار و به دست آورد چهار کلام جامع را ﴿۱۸﴾ و بنا نمود چون آینه در آینه هیکل آن چهار را ﴿۱۹﴾ یکی عقل و یکی شعور و یکی دافعه و یکی مرگ را ﴿۲۰﴾ در دل مسکن گزید و آفرید عرش را ﴿۲۱﴾ بهر خون به سجده درآمد ما خلق کون و مکان را ﴿۲۲﴾ محمد، حمد، مد، حر، دم به دنبال ﴿۲۳﴾ زان سبب نامیدند ثارالله حسین را ﴿۲۴﴾

بنام آفریدگار بزرگ، شاه

هب، هب، هبا بُوَد ﴿۲﴾ مقصود او، مقصود ما، اعلیٰ بُوَد ﴿۲﴾ سزای در او بی چون بُوَد ﴿۳﴾ در دست مؤمنین بُوَد ﴿۴﴾ الف، الف ز بَاء بُوَد ﴿۵﴾ بَاء بنام ما بُوَد ﴿۶﴾ هر که در این کارش بُوَد ﴿۷﴾ در دست او عصا بُوَد ﴿۸﴾

بنام آفریدگار بزرگ، شاه

میان قیل و قال، فرق است بسیار ﴿۱﴾ میان این دو، نقل است و پندار ﴿۲﴾ قال گفت، قالوا گفتند ﴿۳﴾ قیل جواب قال سفتند ﴿۴﴾ میان این دو حکم حکیم جواب داد ﴿۵﴾ ترازو به دست رسول خویش داد ﴿۶﴾ بحکم انا ربکم وایای فتقون ﴿۷﴾ اقیموالوزن بالقسط فلا تبخسون ﴿۸﴾ و ما من بذكر الا فی کتاب ﴿۹﴾ که جمله حدیث است و راه صواب ﴿۱۰﴾ اقیموالصلوة حتی تشهدون ﴿۱۱﴾ و ما رزقناکم فلا تبخلون ﴿۱۲﴾ بما انزل الیک هست شوری مضمون ﴿۱۳﴾ فلتخذوا القول احسنه حتی تحسنون ﴿۱۴﴾ فهذا الکتاب لمن قائمون ﴿۱۵﴾ و مهدی لمن من المهتدون ﴿۱۶﴾ اعداد فصیح الی المفحون ﴿۱۷﴾ فلا یظهر الا لد المرسلون ﴿۱۸﴾ و ما من بذكر الا نحن الحافظون ﴿۱۹﴾ فهذا بلاغ الا تشعرون ﴿۲۰﴾ ها انا الحجة و کتاب مکنون ﴿۲۱﴾ بباء و سیف فلا تستلنون ﴿۲۲﴾ عجزوا فی نطقه کل العالمون ﴿۲۳﴾ و ویل لکم و لمن تبعون ﴿۲۴﴾ تحت الباء نقطه منطق الکونین ﴿۲۵﴾ ها هو السان تحت الشفتین ﴿۲۶﴾ فهذا السان رب العالمین ﴿۲۷﴾ و روح الجنة جن الجنین ﴿۲۸﴾ و ینطق بها ما فی العالمین ﴿۲۹﴾ سماء سبع و رب الارضین ﴿۳۰﴾

چگونه میشود موعودی را برگزید که در کتاب خدا نام و یا نشانی از او نباشد و زمان ظهور او نامعلوم باشد، حال آنکه موعود کتاب هم دارای زمان است و هم دارای مکان با نشانه‌هایی هم در زمین و هم در آسمان، و مردم از آن غافل‌اند و غفلتشان به علت بی دانشی است؟!

در قران کریم کلمه قل اشاره به شخص موعود است و کلمه قولوا اشاره به مؤمنان است و آنچه که خاص رسول است به خلق ربطی ندارد و آنچه که قولوا است فرمان از خداوند به خلق است، خلقی که همینک از نماز خود غافل است و نمی‌داند این نمازی که او میخواند دارای حساب و کتاب است و در حقیقت نماز انتظار است و کلمه قل فرمانی از خدا به رسول است که خلق همواره آن را تکرار میکنند و به موعود فرمان میدهند که بگو خدا یکی است، حال آنکه خود اقرار نیابوده‌اند و اگر اقرار می‌آوردند نیازی به قل نبود بلکه خودشان اللَّهُ أَحَدٌ اللَّهُ الصَّمَدُ ... میگفتند؟!

یا اینکه سوره کوثر خطاب خدا به رسول است و بندگان را بر آن حقی نیست، چرا که خداوند این سوره را برای دلجویی رسول خود گفته است و ...؟! کوثر کی اسم زن است که اینها بی ربط را ربط داده‌اند و ...؟!

موعود کتاب در الم آورنده ذالک الکتاب که شرح این کتاب است و حساب آن است که در قران فرماید: مَا كَانَ حَدِيثًا يُفْتَرَىٰ وَلَا كُنْ تَصْدِيقَ الَّذِي بَيْنَ يَدَيْهِ يَا اَيُّهَا الَّذِي يَرْغَبُ عَنِ الْكِتَابِ وَالَّذِي أُنزِلَ إِلَيْكَ فِيهِ بَيِّنَاتٌ لِّقَوْمٍ يَعْلَمُونَ ...

افراء یعنی کتاب را بخوان، پس اَتْلُ مَا أُوحِيَ إِلَيْكَ مِنَ الْكِتَابِ یعنی وحی از خود کتاب گرفته میشود که گفته‌اند حروف مقطعه رمزی بین خدا و رسول است و ... در سوره مزمل وَرَتِّلِ الْقُرْآنَ تَرْتِيلًا ترتیل کی به معنی خواندن است؟ ترتیل به معنی حساب و ارتباط سوره‌ها است که در سوره فرقان فرماید: وَرَتَّلْنَاهُ تَرْتِيلًا و امثال این موارد که باید با دقت و ظرافت خاص بدون توجه به احادیث و روایات حرکت نمود که اختلاف مذاهب کنار گذاشته شود، یکی میگوید قران را علی جمع آوری کرده و دیگری گوید عثمان، در صورتی که سوره مزمل لازمه را بیان کرده است؟!

انه من سليمان و انه بسم الله الرحمن الرحيم ← جدول حروف نام كل سورهها به صورت مقطعه:

سليمان «۳۸»

۱۰۰	۹۰	۸۰	۷۰	۶۰	۵۰	۴۰	۳۰	۲۰	۱۰	۹	۸	۷	۶	۵	۴	۳	۲	۱																						
ا	ب	ج	د	ه	و	ز	ح	ط	ي	ك	ل	م	ن	س	ع	ف	ص	ق	ر	ش	ث	خ	ذ	ض	ظ	غ														
۲۸	۲۷	۲۶	۲۵	۲۴	۲۳	۲۲	۲۱	۲۰	۱۹	۱۸	۱۷	۱۶	۱۵	۱۴	۱۳	۱۲	۱۱	۱۰	۹	۸	۷	۶	۵	۴	۳	۲	۱													
ا	ب	ت	ث	ج	ح	خ	ذ	ر	ز	س	ش	ص	ض	ظ	غ	ق	ك	ل	م	ن	و	ه	ي	ك	ل	م	ن	س	ع	ف	ص	ق	ر	ش	ث	خ	ذ	ض	ظ	غ

این جدول را به طریق مقطعه کردن نام سورهها بعد از حذف «ال» اضافه و تبدیل به ت ه که در صفحه ۲۴ توضیح داده شد پُر کردم.

۱	۲	۳	۴	۵	۶	۷	۸	۹	۱۰	۱۱	۱۲	۱۳	۱۴	۱۵	۱۶	۱۷	۱۸																							
ف	ا	ت	ث	ج	ح	خ	ذ	ر	ز	س	ش	ص	ض	ظ	غ	ق	ك	ل	م	ن	و	ه	ي	ك	ل	م	ن	س	ع	ف	ص	ق	ر	ش	ث	خ	ذ	ض	ظ	غ
۱	۲	۳	۴	۵	۶	۷	۸	۹	۱۰	۱۱	۱۲	۱۳	۱۴	۱۵	۱۶	۱۷	۱۸																							
ا	ب	ت	ث	ج	ح	خ	ذ	ر	ز	س	ش	ص	ض	ظ	غ	ق	ك	ل	م	ن	و	ه	ي	ك	ل	م	ن	س	ع	ف	ص	ق	ر	ش	ث	خ	ذ	ض	ظ	غ

از سوره فاتحه الی سوره ناس در یک جدول ۲۸ حرفی، کل این ۱۱۴ نام سوره، جدولی به عرض ۲۸ و ارتفاع ۱۸ درآمد. دو حرف اول و دو حرف آخر کلمه اسفا آمد که این کلمه در آیه ۶ کهف است.

بعد از اتمام، دو خط حروف زیر، فاکتوری از کل اسماء است از راست به چپ و از چپ به راست، به این ترتیب در اینجا دو ترتیب حروف به دست آمد.

دقت کنید تمام حروفی که نام سورهها را تشکیل داده اند ۲۷ حرف است یعنی همان ترتیب سوره نمل و عنوان نامه است و از جمله ۲۸ حرف تنها یک حرف باقی مانده است که آنهم حرف «ظ» ظهور است بنابراین ظهور و تاریخ آن مشخص گردیده است.

عدد بسم الله ... ۷۸۶ + ۱۱۴ = ۹۰۰ ← «ظ»
حال همان آیه ۶ کهف را فاکتور میگیریم و برای صحت امر، مورد حساب قرار میدهیم و کلمه کهف را به ترتیب همان حروف خالص شده عدد میگیریم. اگر به ترتیب حروف فاکتور گرفته شده هم که نگاه کنید حرف «ک» حرف هجدهم است و این خود دال بر یک حساب دقیق است و اگر بزرگان و سادات این قوم به زبان نیامده و نمی آیند بیم از رسوایی کرده خود و پدرانشان دارند مخصوصاً از ۱۳۵۷ به بعد و از همه بالاتر از ۱۳۶۹ به بعد و ...!

۲۷	۲۶	۲۵	۲۴	۲۳	۲۲	۲۱	۲۰	۱۹	۱۸	۱۷	۱۶	۱۵	۱۴	۱۳	۱۲	۱۱	۱۰	۹	۸	۷	۶	۵	۴	۳	۲	۱														
ا	ب	ت	ث	ج	ح	خ	ذ	ر	ز	س	ش	ص	ض	ظ	غ	ق	ك	ل	م	ن	و	ه	ي	ك	ل	م	ن	س	ع	ف	ص	ق	ر	ش	ث	خ	ذ	ض	ظ	غ

عین آیه ۶ کهف فاعلک بئخ نفسک علی ائیرهم إن لم یؤمنوا بهندا الحدیث اسفا یازده کلمه است، ۴۴ حرف تکرار و غیر تکرار و هجده حرف خالص برابر با ترتیب خود سوره هجدهم کهف!

۱۸	۱۷	۱۶	۱۵	۱۴	۱۳	۱۲	۱۱	۱۰	۹	۸	۷	۶	۵	۴	۳	۲	۱																							
ا	ب	ت	ث	ج	ح	خ	ذ	ر	ز	س	ش	ص	ض	ظ	غ	ق	ك	ل	م	ن	و	ه	ي	ك	ل	م	ن	س	ع	ف	ص	ق	ر	ش	ث	خ	ذ	ض	ظ	غ

حروف خالص آن به ترتیب فاکتور، کلمه کهف با عدد ترتیب حروف فاکتور شده، جواب ۱۸ که باز ترتیب خود کهف است!

همچنین آیه ۱۵ سوره اسراء را بخوانید تا که بدانید اینها هیچ سندی نه از ولایت و نه از امامت ندارند ...!
جدول زیر همان جدول بلایی است با این تفاوت که هر سطر از آن به ترتیب فاکتور گرفته شده است الی آخر آن، بهتر بگویم بعد از فاکتور گرفتن از یک سطر باقی مانده حروف آن را باز فاکتور گرفتیم و باز از باقی مانده فاکتور گرفتیم الی آخر که تبدیل به این جدول شد. ارتفاع جدول همان است که در بالا بود لیکن عرض جدول به ۴۱ «فصلت» رسید و بخشهای آن هفت بخش است و هر بخشی طول و عرضی دارد ... مثلث «ب» که دومین حرف است هر یک ضلع آن ۱۸ است و کهف هجدهم است. اینک طول × عرض تقسیم بر «ب»: ۴۱ × ۱۸ = ۷۳۸ ÷ ۲ = ۳۶۹ که بدانید هیچ امری از این کتاب خارج از منطق و حساب نبوده و نیست و لازم بر هر مؤمن است که بداند آنهایی که منکر حساب اند جنایتکارند و جنایتکاران را امامتی نبوده و نیست و موعودشان باطل است چون خودشان ...!

۷	۶	۵	۴	۳	۲	۱	۱۱	۱۰	۹	۸	۷	۶	۵	۴	۳	۲	۱	۱۸	۱۷	۱۶	۱۵	۱۴	۱۳	۱۲	۱۱	۱۰	۹	۸	۷	۶	۵	۴	۳	۲	۱					
ا	ب	ت	ث	ج	ح	خ	ذ	ر	ز	س	ش	ص	ض	ظ	غ	ق	ك	ل	م	ن	و	ه	ي	ك	ل	م	ن	س	ع	ف	ص	ق	ر	ش	ث	خ	ذ	ض	ظ	غ
۱	۲	۳	۴	۵	۶	۷	۸	۹	۱۰	۱۱	۱۲	۱۳	۱۴	۱۵	۱۶	۱۷	۱۸	۱۹	۲۰	۲۱	۲۲	۲۳	۲۴	۲۵	۲۶	۲۷	۲۸	۲۹	۳۰	۳۱	۳۲	۳۳	۳۴	۳۵	۳۶	۳۷	۳۸	۳۹	۴۰	۴۱
ا	ب	ت	ث	ج	ح	خ	ذ	ر	ز	س	ش	ص	ض	ظ	غ	ق	ك	ل	م	ن	و	ه	ي	ك	ل	م	ن	س	ع	ف	ص	ق	ر	ش	ث	خ	ذ	ض	ظ	غ

آنچه که مسلم است و آنچه که حساب بر آن است و آنچه که معلوم گردیده است اسلام امروز بر دین شرک است نه بر دین کتاب و حساب، بر دین بزرگان خود ساخته هستند نه برگزیدگان کتاب! شما که فرزندانان را فدای دین و اسلام کردید آیا در طول تاریخ اسلام با حساب برخورد کرده بودید؟! البته که خیر!
حال که حساب روشن شده است وظیفه هر مسلمانی اعتراض بر حکومت وقت است چرا که حاضر به هیچ امری نبوده و نیست! چرا؟ خود میتوانید این را بفهمید!
منطق فراغت زمانهای دور به مراتب بهتر از امروز و همچنین جادوگران از مؤمنان امروز ...!

تکرار آن ۹۲ مرتبه در ۴۰ سوره، ۹۲ لیل مؤمنون و نزول نساء، ۴۰ غافر قیامه و نزول جن آخرین سوره کلمه دون، گرچه این کلمه در افعال گوناگون است لیکن ضمن

اینکه پیامها در عدد است ما جویای مسئله شرک و اثبات آنیم!

سوره‌های مقطعه این کلمه ۱۷ باقی غیر مقطعه ۲۳ که اولین آیه آن

است. با ضریب نیز مورد آن را میتوان ثابت نمود:

$40 \times 92 = 3680 \div 114 = 32$ باقی مانده ۳۲ که آخرین حروف مقطعه

آن است! **فِيهَا كُتِبَ قِيَمَةٌ** به سبب حسابهای آن است و گرنه یک کتاب

کشف الآيات همه این آیات در آن است لیکن از علت و ترتیب آن کسی

آگاه نیست و ترتیب هر کدام از این صفحات سبب گشودن بسیاری از

امور کتاب است!

طلب حاجتهای خاص چون شفا و وسعت روزی و فرزند و شفاعت از

غیر خدا و همچنین نذر برای غیر خدا شرک است!

آخرین آیه آخرین حروف مقطعه سوره احقاف آیه ۲۸ حال در ردیف

۲۸ سوره‌ها دقت کنید ۴۰ غافر است به تعداد کل سوره‌های کلمه

«دون» در ضمن هفت حم از احقاف الی غافر را نشان میدهد!

آری تکفیر کنندگان چون بر ظاهر کتاب‌اند و بر کیش پدران خود هستند و

از موارد شرک و دین تلبیس بی‌خبرند گویند که ما مشرک نبوده‌ایم!

$40 = 92 + 132 \leftarrow$ اسلام دور دوم کهف و قدر و نزول کافرون!

$2 \div 132 = 66$ تحریم آری اندر پی تحریم همه جانبه از شرح کلی معذورم

و به همین اندک اکتفا میکنم.

تکرار کلمه من «دونه» ۳۸ مرتبه در ۲۳ سوره است. ۳۸ ص، مرسلات

و نزول خود ص است. ۲۳ مؤمنون، لیل و نزول نجم است. **لَا يَسْتَطِيعُونَ**

نَصْرَهُمْ وَهُمْ لَهْمُ جُنْدٍ مُّحَضَّرُونَ! فکر کرده‌اند!

این ۳۸ آیه مربوط به من است آنچه که مربوط به شما است کجا است؟

بدانید که آیه یعنی برگزیده‌ای حال یا از طرف خدا و یا از طرف مردم

آنچه که از طرف خداست که رسول خلق است و آنچه بی‌سند از کتاب

خداست انداد است یعنی حربه و سپر در برابر رسول است!

ص آیه‌ای است از طرف خدا در سوره مؤمنون دقت کنید در حزب ۳۵

که فاطر است و در جزء ۱۸ که کهف و ترتیب خود «ص» است!

دقت کنید مورد آیات آفاق انفسهم در گوش سمت چپ هر آدمی نگاه

کنید کلمه **إله** دیده میشود و **إله** بت سنگی نیست!

« در عکس و معکوس ۳۲ ← ۲۳ »

در این ترتیب دوازده سوره حروف مقطعه است: ۱۲ یوسف، عصر نزول

شرح باقی مانده غیر مقطعه ۱۱ سوره‌اند یازدهمین سوره هود، همزه و

نزول ضحیٰ بدانید که حتی ردیف سوره‌ها نیز بر حساب است.

بدانید قانون در کتاب خدا چنین است زمانی که رسولی نباشد اطاعت از

اولی الامر، زمانی که رسولی باشد اطاعت از رسول، اگر بگویند رسالت

تمام شده است گویم پس ص و کافه للناس کیست؟ مبعوث عصر

ماهواره‌ها کجا است؟

اگر بگویند حجت ابن الحسن است گویم در کجای قران است و چون

میهوت و مات و حیران ماندی و نامه‌هایم بی‌جواب ماند پس حقیقت

کفر تو را آشکار خواهم ساخت و آنکه برای هر مردی رسولی به زبان

همان قوم است. در تاریخ روز بنگر ابراهیم ۱۴ است!

و حجت تو نه نامی در کتاب دارد و نه نشانی و نه تاریخ ظهوری حال آنکه

رسول عصر صاحب فرقان است هم نام او مشخص است و هم زمان تولد

و هم زمان برانگیخته شدن و هم از شرکتان مبرا است! در سوره نحل فرماید مشرکین تعجیل دارند؟ و عجل علی ظهورک خود شرک است چرا که برانگیخته شده را اختیاری

نیست! وانگهی امامت فراتر از پیامبری است پیامبر بدون سند از کتاب گذشته اعتباری ندارد امام بدون سند از کتاب خدا را چه اعتباری است؟ جز آنکه انداد و بت است!

شما و پدرانتان گفته‌اید: **أَلَيْسَ لَكُمْ دِينَكُمْ** مربوط به گذشته است! لیکن بنده گویم مربوط به آینده‌ای نه چندان دور است! اگر **أَكْمَلْتُ لَكُمْ دِينَكُمْ** آمده

است چرا ازلام به قوت خود باقی است؟ چرا زنان و غذای اهل کتاب بر همدیگر حلال نشده است؟

جدول روز ۱۴ از ماه شمسی و ۹ از ماه قمری و ۲۱ از دور زمان زیتون! ساعت پنج فجر

روز شمسی	روز قمری	ساعت	روز میلادی
۱۵ ۲۰ ۱۹	۱۰ ۱۵ ۱۴	۶ ۱۱ ۱۰	۵ ۱۰ ۹
۲۲ ۱۸ ۱۴	۱۷ ۱۳ ۹	۱۳ ۹ ۵	۱۲ ۸ ۴
۱۷ ۱۶ ۲۱	۱۲ ۱۱ ۱۶	۸ ۷ ۱۲	۷ ۶ ۱۱

۱	۲۳	۹۴	۱۰۷	۱۶۵
۲	۲۸	۶۴	۷۹	
۳	۴۸	۱۱۶	۱۱۹	۱۷۳
۴	۷۶	۱۱۶		
۵	۵۶	۷۰	۷۱	۱۰۸
۶	۳۰	۳۷	۸۱	۱۶۸
۷	۱۶	۳۱	۱۱۶	
۸	۱۸	۳۷	۳۸	۶۶
۹	۱۳	۲۰	۱۰۱	۱۱۳
۱۰	۲۰	۷۳		
۱۱	۴۳			
۱۲	۴۸	۴۹	۸۱	
۱۳	۶۶	۶۷	۸۲	۹۸
۱۴	۱۲	۷۱	۷۳	
۱۵	۶۳			
۱۶	۱۷	۵۵		
۱۷	۹۳			
۱۸	۲۴	۴۳	۵۵	
۱۹	۸۱			
۲۰	۱۷	۲۵	۴۱	
۲۱	۲۱			
۲۲	۱۷	۵۰		
۲۳	۳۴	۲۲		
۲۴	۴۰			
۲۵	۷۴			
۲۶	۲۲	۸۶		
۲۷	۳۹	۴۳		
۲۸	۶۶	۷۴		
۲۹	۳۱	۴۶		
۳۰	۴۳	۴۵		
۳۱	۱۰	۴۵		
۳۲	۴	۲۸	۵	
۳۳	۴۸	۲۷		
۳۴	۵۲	۴۷		
۳۵	۵۳	۵۸		
۳۶	۶۰	۴		
۳۷	۶۲	۶		
۳۸	۶۷	۲۰		
۳۹	۷۱	۲۵		
۴۰	۷۲	۱۱		
۱	۱۶	۸۶		
۲	۲۵	۱۸		
۳	۳	۱۱۸		
۴	۲۱	۴۳		
۵	۸	۶۰		
۶	۱۹	۱۷		
۷	۲۸	۲۳		
۸	۳۴	۴۱		

و هم زمان برانگیخته شدن و هم از شرکتان مبرا است! در سوره نحل فرماید مشرکین تعجیل دارند؟ و عجل علی ظهورک خود شرک است چرا که برانگیخته شده را اختیاری

نیست! وانگهی امامت فراتر از پیامبری است پیامبر بدون سند از کتاب گذشته اعتباری ندارد امام بدون سند از کتاب خدا را چه اعتباری است؟ جز آنکه انداد و بت است!

شما و پدرانتان گفته‌اید: **أَلَيْسَ لَكُمْ دِينَكُمْ** مربوط به گذشته است! لیکن بنده گویم مربوط به آینده‌ای نه چندان دور است! اگر **أَكْمَلْتُ لَكُمْ دِينَكُمْ** آمده

است چرا ازلام به قوت خود باقی است؟ چرا زنان و غذای اهل کتاب بر همدیگر حلال نشده است؟

شما گویند دیگر کسی مبعوث نمی‌شود! لیکن بنده

میگویم طبق همین قرانی که در میان یک میلیارد

مسلمان است رسولی مبعوث میشود!

ای مؤمن این نامه‌ها را به هر جا که میتوانید

از طریق خدمات پستی و یا ... فاکس کنید!

شنبه مورخه ۱۳۷۷/۳/۱۶ ← انه من سليمان و انه بسم الله الرحمن الرحيم ← كلمه «ازلام»

سليمان «۴۰»

ازلام دو مرتبه در سورة مائده ذكر شده است. ابتدا آيه «۳» مائده را به دقت بخوانيد الى كلمه ازلام سپس اَلَّذِيْنَ اَكْمَلْتُ لَكُمْ دِيْنََكُمْ ... مائده سورة پنجم است و ازلام يعنى انتخابات كه هر چند وقت يك مرتبه با ديده منت اجرا ميشود و آيه سوم است و حرف سوم ابجد «ج» جمهورى!

سپس آيه ۹۰ مائده را بخوانيد يٰۤاَيُّهَا الَّذِيْنَ اٰمَنُوْا اِنَّمَا اَلْحَمْرُ ... تَقْلِيْحُوْنَ ! از آنجايى كه شيطان و شياطين رخنه در ايمان ميكنند لذا خبلى ظريف عمل ميكنند تا كه كسى از اعمال آنها آگاه نشود! گويند كه اَكْمَلْتُ لَكُمْ دِيْنََكُمْ مربوط به غدیر خم است. گر چه كه نيست گويم آرى كه هست، مگر نه اينكه اندر پي انتخابات حق على را پايمال نمودند؟ جوايى ندارند چرا كه خود خوب ميدانيد كه عرب و عجم به اين كتاب خيانت كرده اند و على و عمر را بهانه بازي هاى خود قرار داده اند! و همينك نيز همان كنند و مدعى آنند كه مملكت را تحويل امام زمانى دهند كه هيچ سندی در كتاب خدا ندارد! بروج واليوم الموعود اِنَّ الَّذِيْنَ فَتَنُوا الْمُؤْمِنِيْنَ وَالْمُؤْمِنَاتِ !

سورة مائده از چپ به راست سورة صد و دهم است و در مقابل نصر قرار دارد و دور دوم سورة يعنى بعلاوة صد و چهارده، سورة ۲۲۴ است و همان مورد ليست اعمال و آيات شيطان در جدول صفحه ۲۸ است. بنابراین شيطان مجسم در كالبد بشر آشكار است!

سورة ابراهيم آيه ۲۲ و خود ابراهيم ۱۴، از روز ۲۲ و ۱۴ چه خاطراتي به ياد داريد؟ پيامبر بدون سند از كتاب كسى نپذيرفته است اماى كه سند از كتاب ندارد چگونه نپذيرفته شده است؟ وَقَالَ اَلْمَشِيْطَانُ لَمَّا قَضِيَ اَلْمُرْءَانَ اَللّٰهُ وَعَدَّكُمْ وَعَدَّ اَلْحَقَّ وَوَعَدْتُمْ فَاَحْلَقْتُمْ ... ۲۲ ابراهيم ... اى ايراني بزرگان امروز تو قرار است مرا بكشند و فدای ساخته و پرداخته های خود كنند، باكى نيست ليكن غافل از آن مشو. مشركين همواره در طول تاريخ برای تلبیس دین خود ساخته در قالب دین عمل کرده اند و همواره برگزیدگان خود و فرزندان خود را فدا کرده اند تا كه كسى از حرکت آنها آگاه نشود و همواره حق به جانب و ايماني راسخ را جلوه گر سازند!

امروز كه عالم شمار آشكار گريده است راهى جز ترسند ندارند و اين ترسندگان جز هلاكت خودشان چيزى در بر نخواهد داشت و بهتر بگويم برای كندن ريشه خود و آنچه كه تا كنون ساخته و پرداخته اند كمك بسيار خويى است ...! در سورة ابراهيم اِنْ كَانَ مَكْرُهُمْ لِتَزُولَ مِنْهُ اَلْجِبَالُ ...!

آيه ۱۳۶، ۱۳۷ انعام را به دقت بخوانيد! يكصد و سى و شش و آيه بعد تا كه بدانيد مشركين در طول تاريخ چگونه عمل کرده اند! اى ايراني آگاه باش كه اين تبليغات و اين دولتهائى كه به تمجيد اين سرزمين پرداخته اند برای اغوا و فريفتن توست چرا كه خود نيز به اين كتاب و ديگر كتب آسمانى خائن اند! رسانه هاى دشمنان نيز يك بازي است چرا كه اگر اين بازي نباشد ديگر راه چاره اى برای كتمان امر و تثبيت خود نخواهند داشت!

هر ساله آواى براءت جستن از مشركين و جنگ زرگرى نمودن و به غارت زنان دست زدن جز برای بازي چيزى نبود، چرا كه عربستان خود در مورد ازلام كاملاً آگاه است و او ميبايد اين را به تمام ملتها ابلاغ ميكرد و ابلاغ نكردنش دال بر آن است كه خود در اين بازيها شريك بوده است و به جاى به اسارت گرفتن زنان ايراني بايد آنها را آگاه ميساخت. او خود در اين امر سهيم بوده است مگر نه اينكه برای وجود اختلاف و تلبیس شرك، حزبي بنام وهابيت ساخته و در طول تاريخ مورد اختلاف داشته و ...

به كوفى عنان بگويد در توره سياهان روسياهان اگر روسياه نباشند به زبان ميامدى ...! و اين مورد از توره بى دليل نبود ...!

و گفتند كافرين: لَا تَسْمَعُوا لِهٰذَا اَلْقُرْآنِ وَالْعَوْفُ فِيْهِ لَعَلَّكُمْ تَغْلِبُوْنَ به لغو در كتاب پيرازيد و يا به عبارتى كتاب را دستاويز قرار دهيد تا كه پيروز شويد! آيا اين لغو در كتاب نيست كه شريعت كتاب را به سود خود واژگون ساخته اند و انقلاب و امام خود را بهانه ساخته اند تا كه بتوانند هر ذى حقي را بنام دين سر كوب كنند و ...!؟

اگر مرا يارى بود غير از خدا، امروز به زبان ميامد و كارزار ميكرد و از همه مهمتر انفاق ميكرد كه لااقل اين نامه ها به دست مردم ميرسيد و از آنچه كه شيطان برای شريك جرم ساختن مردم انجام ميدهد آگاه ميساخت. آرى «ازلام» يعنى انتخابات و دولت هر قانونى كه وصل و يا فسخ كند و يا هر بيگناهى را به دار بكشد و يا هر زندانى به زندان برود و ... مردم شريك جرم اند و نه نمازشان و نه دعائشان و نه درخواستشان نزد خدا مقبول نبوده و نيست! ويل للمصلين ...!

حروف و اسماء آن يا به عبارتى تلفظ هر حرف به تنهائى چون حروف مقطعه، كلمه قران يازده حرف به خود اختصاص ميدهد و برای هر کدام از حروف ترتيبى در همان سطر و از اين حروف تشكيل كلماتي! در هر کدام از اسماء سوره ها چنين چيزى موجود است! حال كلمات منشق از اين كلمه را در زير مينويسم تا بدانيد هيچ امرى فراتر از حساب، رسوا كننده ظالمان وجود ندارد! از چهار حرف چهار كلمه منشق گرديد!

ق	ر	ا	ن
۱۱	۱۰	۹	۸

ق	ر	ا	ن
۱۶	۹	۲	۴

ق	ر	ا	ن
۱۹	۹	۲	۴

ق	ر	ا	ن
۲۳	۴	۱۰	۹

ق	ر	ا	ن
۱۱	۱	۷	۳

جمع كل: ۶۹ = ۱۱ + ۲۳ + ۱۹ + ۱۶
حاقه، احقاف و نزول كهف! طس يعنى نمل به سورة پانزدهم حجر رجوع كنيد:
حزب ۲۷ نمل است و جزء ۱۴ ابراهيم و آيه ذكر در سورة حجر «۹» و ترتيب حجر ۱۵ س عدد ابجد آن ۶۰ ← ۶۹
و تكرار نام ابراهيم ۶۹ آرى ابراهيم بت شكن!
حال بگويد سند امام و امامتان در كجاي قران است؟

مجموع كلمات سوره هاى قل:
جن كافرون اخلاص فلق ناس
۳۶۹ = ۲۰ + ۲۳ + ۱۵ + ۲۶

حروف و اسماء آن يا به عبارتى تلفظ هر حرف به تنهائى چون حروف مقطعه، كلمه قران يازده حرف به خود اختصاص ميدهد و برای هر کدام از حروف ترتيبى در همان سطر و از اين حروف تشكيل كلماتي! در هر کدام از اسماء سوره ها چنين چيزى موجود است! حال كلمات منشق از اين كلمه را در زير مينويسم تا بدانيد هيچ امرى فراتر از حساب، رسوا كننده ظالمان وجود ندارد! از چهار حرف چهار كلمه منشق گرديد!

كل حروف كلمه قران يازده حرف تكرر و غير تكرر است و حروف خالص و غير تكرر آن هفت حرف است. در نتيجه: ۱۱ + ۷ = ۱۸ كهف قدر و نزول كافرون و آيات تغابن.

۱۱ × ۷ = ۷۷ مرسلات، ص و نزول ملك و آيات خود فرقان و اينك سال ۱۳۷۷ است!
حروف خالص چهار كلمه هفت حرف:

ق	ا	ر	ل	ن	و
۱۸	۵	۲	۳	۶	۲

ناقور در آيه هشت سورة مدثر است!
طبق ۱۱ حرف ← ۲۶ ۴ ۱۰ ۱ ۲ ۹
طبق ۷ حرف ← ۲۰ ۴ ۷ ۱ ۲ ۶

۲۶ + ۲۰ = ۴۶ احقاف، حاقه و نزول واقعه و آيات نازعات
تكرار كلمه الرحمن در كل قران ۵۷ مرتبه در ۱۸ سورة است و تكرار كلمه الرحيم ۹۵ مرتبه در ۳۸ سورة است بنابراین هر دو اشاره به ص است.
نماز به آن جهت هفده ركعت است كه هفدهمين حرف الفباء «ظ» ظهور است و سورة هفدهم اسراء است! و به آن جهت ۳۴ سجده است كه سورة ۳۴ نزول «ق» و سورة سباء است و عنوان نامه ها انهُ من سليمان است!

اسلام دين ائمه آل است اگر اين گروهى كه در طول هزار و اندى سال با آن حكومت کرده اند نبود!

حال ميخواهم چيزى بيرسم اينها گفته اند اين قران جمع آورى شده عثمان است و على قران را به سبب خاصى جمع آورى کرده است، گويم پس ارائه دهند و سزاوار نيست مردم شيعه از قران عثمان تبعيت كنند ...! اين را گفتم كه بدانيد قران را نه على جمع آورى کرده است نه عثمان و اگر چنين گفته اند برای القاء شرك بوده است و تجزيه يك دين واحد! و اگر چنين گفته اند پس استنباط آن است كه قران را ميتوان دستكارى كرد و با آن به هر سويى كه بخواهند كشيده!

نُه سال است از زندگيم محروم ساخته ايد و جلوى هر گونه انفاق را گرفته ايد و اگر حقي بر كتاب يا ولايت آن داشتيد، تهديد و جلوگيرى از نشر اين نامه ها نمى كرديد و به مباحله تن در ميداديد! نُه كه سهل است نود هزار سال اگر چنين عمر كنم ولايت و امامتتان را به ريالى نخواهم خريد و لعن ابد الدهرتان باد ...

ق	ر	ا	ن
۱۳	۶	۲	۴

ق	ر	ا	ن
۱۶	۶	۲	۴

ق	ر	ا	ن
۱۷	۴	۷	۶

ق	ر	ا	ن
۹	۱	۵	۳

جمع كل: ۵۵ = ۹ + ۱۷ + ۱۶ + ۱۳
الرحمن، ممتحنه و نزول انعام و آيات قمر!
جمع آيات چهار سورة ۱۳ - ۱۶ - ۱۷ - ۹: ۴۳ + ۱۲۸ + ۱۱۱ + ۱۲۹ = ۴۱۱ حجت
تاريخ ۱۴۱۱ برابر با ۱۳۶۹

عدد «سير» به فتح سين در اولين نامه منتشره شنبه ۱۳۶۹/۷/۷ عنوان گرديد، اگر در وسط بسما ... دقت كنيد دو حرف «ی ر» است و چون هر کدام از حروف مقطعه سورة نمل به آن افزوده شود، دو كلمه تشكيل داده ميشود: يكي «طير» و ديگري «سير»! عدد سير عبارت است از طی نمودن عدد هر حرفی تا حرفی ديگر و يا به عبارتی جمع اعداد دو حرف و فاصله آنها، مثال كلمه «اقرء» دو بخش است. بخش اول «اق» و بخش دوم «راء» اگر به ترتيب حروف ابجد نگاه كنيد خواهيد ديد كه حرف «ق» نوزدهم است لذا جمع عدد از يك الي ۱۹ عدد سير فاصله دو حرف مذبور است يعنی: $1 + 2 + \dots + 19 = 190$ ← در ابجد دقت كنيد «۱۹۰» عدد حرف «ص ق» و بخش دوم «راء» از يك الي ۲۰ است ← $1 + 2 + \dots + 20 = 210$ ← در ابجد دقت كنيد «ري» كه وسط بسما ... و دور دوم سورة علق يا به عبارتی $210 - 114 = 96$ كه سورة علق است. پس بنا بر اين اقرء اشاره به «ص ق» يا به عبارتی صادق نامی است نه محمد نامی، آنهم دستور خواندن قرآن داده شده است چرا كه وحی خواندنی نيست!

سورة علق دارای ۱۹ آيه است و در برابر سورة مریم قرار گرفته است يعنی ضمن اينكه نوزده آيه است از چپ به راست قرآن اگر بشماريد سورة نوزدهم است. حال ترتيب سورة علق را الي سورة ناس جمع كنيد ← $96 + 97 + 98 + \dots + 114 = 1995$ هزار و نهصد و نود و پنج ميلادی است چرا كه در مقابل سورة مریم قرار گرفته است و عجب نداريد كه امروز «فهد» و اغلب كشورهای عربي همپيمان با ايران گرديده اند چرا كه عمری مردم را بازی داده اند و هر چند گاه به بهانه های مختلف جنگ و خونريزی و ...! عدد سير از سورة ص ۳۸ الي ق ۵۰ ← $38 + 39 + 40 + \dots + 572 = 572$ ← در ابجد نگاه كنيد «بعث» پس اين چنين است ولايت حق كه

ك	ا	ف	ا	ه	ا	ی	ع	ا	ی	ن	ص	ا	د
۱	۲	۳	۴	۵	۶	۷	۸	۹	۱۰	۱۱	۱۲	۱۳	۱۴
↓	↓	↓	↓	↓	↓	↓	↓	↓	↓	↓	↓	↓	↓
ب	ا	ح	ا	ه	ز	ط	ع	د	م	ظ	ت	غ	
ك	ی	ف	ن	ر	ق	ض	ث	غ					

جمله امور آن بر حساب است هم تاريخ مشخص گرديده است و هم نام ...! حال بيايد و اندکی تأمل و دقت كنيد. سورة توبه در حزب ۱۹ و نوزدهمین سورة مریم است، نوزدهمین حرف ابجد ق است و در الفباء «غ» است كه عدد ابجد آن هزار است لذا ۱۹ نماينده ۱۹۰ است و مریم نود و هشت آيه است بنا بر اين ۱۹۹۸ ميلادی بينه آغاز گرديد. در حروف مقطعه مریم نگاه كنيد ۱۳ حرف جواب آمد و سورة سيزدهم رعد است و نزول آن ۹۶ كه موضوع علق است! به پادشاه عربستان دستور سجده بود نه اطاعت و همپيمان شدن! حال كلمه فهد را از آن جدا كنيد:

ف	ه	د
۳	۴	۱۳
۲۰ =		

این امر يك مورد از حساب است حال توجه كنيد طه سورة بعد از مریم است و تاريخ اثبات شده! اينك هر کدام از حروف را به نظام سه حرفی در امتداد همان حروف قرار ميدهم. توجه كنيد برای آنكه زمينه حروف زياده از حد نشود، حروفی كه در نظام سه حرفی تکرار ميشوند ننوشته ام. اينك آنهايي كه معاهده کرده اند ببينند! «علی اكبر» منطقه ها نیز قيد گرديده است تا كه معنی آيه ۴۹ كهف را بدانند ...!

ك	ا	ف	ا	ه	ی	ع	ن	ص	د
۱	۲	۳	۴	۵	۶	۷	۸	۹	۱۰
↓	↓	↓	↓	↓	↓	↓	↓	↓	↓
ا	ل	ف	ن	و	ن	د	ا	ل	ل
۱	۲	۳	۴	۵	۶	۷	۸	۹	۱۰
↓	↓	↓	↓	↓	↓	↓	↓	↓	↓
ل	ا	م	و	س	خ	ج	ل	ش	

این چنين بايد برای امامت طول هزار و اندی سالتان سند از كتاب خدا بياوريد! در حرف آخر دقت كنيد «ت» توبه! در همین ليست صادق فرزند علی فرزند كريم فرزند حيدر ثبت گرديده است! نسل اندر نسل نشان دارم و نیازی به شجره ساخته و پرداخته ای ندارم ...! شش فرزند تا تاريخ بينه $19 \times 6 = 114$ ۱- علی ۲- کاوه ۳- آرش ۴- محمد ۵- يحيی ۶- عیسی، کل جدول ۲۸ حرف تمام است و ملاك فقط همان حروف مقطعه است و اسماء آن و ترتيب خاص آن، وگرنه جهان در همین ۲۸ حرف است!

حال حروف مقطعه را خالص ميکنم و بعد اسم و يا به عبارتی لفيظ آنها ثبت ميکنم. اما قبل از اين موضوع دو كليك از كليدهای كتاب كه سورة بنام ندارد بايد جدا كنم و موضوع تاريخ آن را نشان دهیم: ث ظ ← $500 + 900 = 1400$ سورة نوزدهم = ۱۴۱۹ همينك!

بعد از حذف حروف تکرار «۹» حرف باقی ماند و حرف «د» آغاز كلمه «دخان» كه در اثر جنگ خليج روی داد!

اینك حرفی كه بر حرف مقطعه افزوده شده است جدا ميکنم و آنها را لفيظ يا به عبارتی اسم مینويسم و برای ساده بودن جدول، حروفی را پائين مياورم كه ديگر حروف بالا را تکرار نكنند، تا اينجا ختم گرديده شجر خود و همسر و فرزندانم و نام مادر خود و همسر و همچنين محل تولد و زمان آن، نام صادق نام پدر علی نام مادر زهرا محل تولد بغداد نام همسر زرين تاج نام پدر دولت علی نام مادر فرخنده زبان من كرد است و زبان او ترك است و اگر زياده بگويد و خود را فرزند پيامبری كه قرآن را آورده است معرفی كنيد تاريخ پاسخ منفي خواهد داد يعنی شما را سندی بنام ولايت و رسالت نبوده و نيست! و هيچگاه ذكر الرحمن و سند بسم الله ... چیزی جز اهانت به اين جانب و خانواده ام و تلبیس دين شرک در طول هزار و اندی سال مخصوصاً در اين دوره اخير و بالاخص برخورداران با اين جانب جایی برای ماندن در اين سرزمين و ديگر سرزمينهای خدا نخواهد داشت! برای اثبات حساب بالا يك مورد کافی است كه اين شجر متعلق به من است!

ك	ا	ف
۱	۲	۳
↓	↓	↓
ه	ا	ی
۴	۵	۶
↓	↓	↓
ع	ی	ن
۷	۸	۹
↓	↓	↓
ص	ا	د

← فند محل عروسی و ازدواج من به تاريخ ۱۳۶۰ و محل عقد ماه رمضان در ميدان شهر «ری» وسط بسما ... به تاريخ روز يكشنبه ۱۳۶۰/۴/۲۸
 حال اگر راست ميگويد اقدام كنيد اين هم بينه!
 فرزندانى كه بدون هيچ دانشي كشته شدند زبان كردند! قَدْ حَسِرَ الَّذِينَ قَتَلُوا أَوْلَادَهُمْ سَفَهًا بِغَيْرِ عِلْمٍ آية ۱۴۰ سورة انعام ۱۴۰ = قم، يعنی صاحبان

توضيح مسائلها! آری نه تنها هدايت يافته نبودند بلکه ضالين بوده اند و اگر ضالين نبودند «ازلام» را پيشه خود نمی ساختند و اگر ضالين نبودند توضيح مسائل نمی نوشتند و خود و پدرانشان با حديث و روايات، آینده کتاب را ربط به گذشته نمی دادند و ...! و امروز برای جلوگیری از امر به تهديد و زندان و ... نمی پرداختند.
 حروف خالص لفيظ و يا به عبارتی اسم حروف مقطعه سورة مریم ۱۲ حرف است ← ك ا ف ه ی ع ن ص دل م و $406 + 12 = 418$ و 419 در سال ۱۳۷۷!
 حال به اين نوع حساب توجه كنيد، آیات سوره های كه در مقابل همدیگر قرار گرفته اند يا به عبارتی ترتيب سوره های كه از چپ به راست برابر با ترتيب از راست به چپ است. مثلاً سورة الرحمن ۵۵ است و از چپ به راست كتاب، سورة پنجاه و پنجم ممتحنه است و يا سورة مریم ۱۹ و از چپ به راست سورة نوزدهم علق است و دارای ۱۹ آيه است، برای اثبات نوع حساب و ارائه تاريخ توسط تعداد آیات! تاريخ بينه سورة نود و هشتم ←

آیات الرحمن ۷۸ در مقابل الرحمن ممتحنه است آیات آن ۱۳ بنا بر اين آیات آنها بر حسب ترتيب سوره ها در يك ردیف به اين صورت ۷۸ ۱۳ شد، تاريخ ۱۳۷۸ فرمايد: اَلشَّمْسُ وَالْقَمَرُ مُجْسَبَانِ ... فَيَا أَيُّهَا آلَاءَ رَبِّكُمَا تُكَذَّبَانِ؟ سورة مریم و سورة علق كه در مقابل همدیگر قرار گرفته اند، آیات آنها ۱۹۹۸ ميلادی چرا كه حساب مریم به تاريخ ميلادی است! سورة قصص در مقابل سورة اعلیٰ و موضوع و تریب آن نَمَنَّ عَلَى الَّذِينَ اسْتَضَعُّوا فِي الْأَرْضِ ... البته اين استضعاف مالی نيست بلکه ذلت و خواری است. آیات اين دو ← ۸۸ ۱۹ ميلادی است! و نیز با ترتيب حروف ابجد ص، ق ← ۱۹۹۰ ص آيه ۸۸ ق ترتيب ابجد چرا در نماز حمد و اخلاص خوانده ميشود؟ در صورتی كه حمد گفتگو با خداوند و در حال حضور است و اخلاص امر از خدا به رسول به سوی خلق است! فاتحه ۲۹ كلمه و متشكل از ۲۱ حرف است و اخلاص ۱۵ كلمه و ۱۳ حرف است: $15 \times 13 = 195$ ← صادق نام من است.
 كلمات در آیات: $15 \times 21 = 315$ غ ؛ $13 \times 29 = 377$ غ ؛ $21 \times 13 = 273$ ؛ $91 \div 3 = 30$ شمس، قسمتی از آن و بقيه برای مباحله ...!

در صفحه قبل موضوع حروف مقطعه عنوان گردید و عرض کردم که ملاک فقط حروف مقطعه و الفاظ آن و ترتیب آن است که اساس در **«سلیمان ۴۲»** بخش اول بود. اینک دقت کنید و ترتیب حروف ابجد و الفباء را نگاه کنید، برابر با ۱۳ حرف، حرف «ش م» است چون شعراء و شوری و چون محمد و ماعون و ... اینک بدانید که دو شاهنامه فردوسی و شاه شجاع را اجرا کرده‌اید اینک نوبت به شاهنامه شاه نعمت الله ولی رسیده است و گویم سخت در اشتباه هستید چرا که **وَالشَّعْرَاءُ يَتَّبِعُهُمُ الْغَاوُونَ!**

قصه چون حروف مذکور خالص گردید پس لابد یافته‌اید که این حروف نام سوره‌هایی است یا به عبارتی هر کدام از این حروف آغاز نام سوره‌ای است و این سوره‌ها دارای زمان و مکان‌اند و گفتارها در قالب قیاس و مثال و پند است! و اینک یافتید که چگونه از پنج حرف از حروف مقطعه تمام ۲۸ حرف را فراخواند! اینک می‌رویم تا که به سیر کلمه طه برسیم. در ترتیب حروف الفباء نگاه کنید «ه» حرف ۲۷ است و از یک الی ۲۷ $1 + 2 + 3 + 4 + \dots + 27 = 378$ می‌توانید به سوره رحمن رجوع کنید و آیات آن را نگاه کنید ۷۸ آیه است و از چپ به راست در مقابل ممتحنه است که دارای ۱۳ آیه است پس بنابراین ۷۸ ۱۳ مثبت است! اینک ط حرف شانزدهم الفباء است: $1 + 2 + 3 + 4 + 5 + \dots + 16 = 136$ یعنی دور دوم سوره حج است و دارای ۷۸ آیه است باز مورد اول تأیید گردید! اینک در ترتیب ابجد نگاه کنید «ط» نهم است: $1 + 2 + 3 + \dots + 9 = 45$ لطف کنید سوره جاثیه و معارج را بخوانید و همچنین نزول طه ۴۵ است، این از بهر آن است که اصرار نکنید!

اینک حرف پنجم «ه» از یک الی ۵ $1 + 2 + 3 + 4 + 5 = 15$ سوره حجر است ۹۹ آیه است برابر با ۷۸ شمسی و یا به عبارتی ۹۹ میلادی برابر با ۷۸ شمسی و برای همین از چپ به راست سوره نحل ۹۹ است و زلزله ۹۹ و نزول طلاق ۹۹ و این از بهر آن گفتم که از فشار بیهوده بکاهید و مثل بچه آدم برخورد کنید والا همان کنم که لازم است! **وَكَايِن مِّن قَرْيَةٍ عَتَتْ عَنْ أَمْرِ رَبِّهَا وَرُسُلِهِ...**

حال می‌رویم تا که معنی حم را بدانیم ح ۸ و میم ۱۳ $8 + 9 + 10 + 11 + 12 + 13 = 63$ منافقون، طور و نزول زخرف که در سرزمینتان رخ ملائکه به شکل زن کشیده شده است تا که نشان از آیات و آفاق و انفس نیز داشته باشید و اگر بر این باور نیستید از یک الی ۱۳ $1 + 2 + 3 + 4 + \dots + 13 = 91$ شمس سرزمین ناچه ایلام مدرسه ۱۷ شهریور ۹۱ نور و نزول ممتحنه رجوع کنید تا که بدانید اخراج همانا و سرکوبتان همان ...!

از ۶ الی ۲۴ به ترتیب الفباء: $6 + 7 + 8 + 9 + \dots + 24 = 285 = 7 \times 41$ همان مورد حساب علق، هفت سال تمام نان را بر خانه‌ام و فرزندانم حرام کردی فایده نکرد و اگر به جای هفت سال هفت هزار سال هم که ادامه دهید دست بردار نخواهم بود.

این موارد هفت سوره را عنوان کردم که اعمال طول این هفت سال و برخوردهایتان و قوانین وصل و فسخ نمودن در مجالس شورتان را ببینید! ۱۳۶۷ که شناسایی شدم و سهمیه‌هایم را قطع کردید لغایت ۱۳۷۴ که همان ۱۹۹۵ میلادی است!

این همه آدم بنام محارب با خدا به دار آویختید حال بگویند چه کسی محارب با خداست؟ و کجای شماها با خدا و برای خدا کار کرده است؟ برخوردتان با این جانب همه چیزتان را روشن کرده است.

پس از ده الی حرف پانزدهم ابجد است 75 از سال ۱۳۷۰ الی سال ۱۳۷۵ **أَنْظِعُمْ مِّن لَّوْ يَشَاءُ اللَّهُ أَطْعَمَهُ...** وسط بسم‌الله ... «را، یا» و سوره‌هایی که نام آنها حرف «ن» است ده سوره‌اند:

۱- نساء ۲- نحل ۳- نور ۴- نمل ۵- نجم ۶- نوح ۷- نباء ۸- نازعات ۹- نصر ۱۰- ناس
حرف «اول» ن به همراه وسط بسم‌الله «را، یا» جمعاً کلمه ایران است! در کجای قران زنی بنام بلقیس وجود دارد که گفته‌اید بلقیس ملکه سبأ بود حال آنکه سبأ اشاره به ایران و ملک «ری» تهران یا به عبارتی طهران کنونی است! و مورد کافه للناس در سوره سبأ است و عنوان نامه‌ها **إِنَّهُ** من سلیمان ... که بسم‌الله ... کد زمان و مکان است و سلیمان و برخورد علماء مثال است!

شما فرزندان صیغه، کدامینتان فرزند پیامبر بوده است؟ شماها قاضیان بین علی و عمر در طول هزار و اندی سال که خود را وکیل و وصی به جای خدا بین علی و عمر قرار داده بودید کدامینشان را به بهشت و یا به دوزخ روانه کردید؟ حال گویا فرزند یک پدر شده‌اید و بر علیه کتاب خدا قد علم کرده‌اید و انگار لعن عمر بخاطر فاطمه تمام گردید و ... آری همه و همه در سیاست حکومت «ازلام» پایمال شد! نه منظورم این است که چرا خلق خدا به آشتی نشست، بلکه حربه‌های جدید مرا منظور است و بس، و سرکوب کتاب و خیانت‌هایی که بوده و هست ...! روشن شدن کتاب منظور است و غائبی که همواره هزار و اندی سال در چاه برادران یوسف از عصر شمشیر تا عصر «ذره» یا به عبارتی عصر اتم و عصر فضا و عصر دیجیتال و امامت‌های نوین برای سرکوب کتاب و ...! در زمانی این آشتی‌ها واقعی است که مذهب حذف شود و دین واحد گردد! زمانی این آشتی‌ها به حقیقت پیوسته است که آیه ۱۳۶، ۱۳۷، ۲۸۵ بقره و آیه ۸۴، ۸۵ آل عمران و حکومت ازلام و غذاها و زنان اهل کتاب بر همدیگر حلال شود! نه اینکه برای گریز از حساب و سرکوب حقیقت کتاب یک پیوند زودگذر که بتوان با این تبلیغات مردم را خام نگاه داشت و ...!

جناب آقای خاتمی شما که جواب نامه‌ها را ندادید و به گروه ملحق نشدی و البته بنده قبل از انتخاب جنابعالی این موضوع را از روی سوره قلم و شعراء و ترفند طراحان امر میدانستم و حتی قبل از انتخابت مورد ترفند و انتخابات با بازگو کرده بودم. القصه با شما دیگر کاری ندارم و آنچه که از شما خواسته شد برای اثبات موضوع و اطلاع عده‌ای بود و ...!

و اما شما جناب آقای خامنه‌ای در اولین نامه به سوی شما عرض کرده بودم که کسی حق چاپ کتب مذهبی و توضیح مسائل ندارد تا اینکه حساب و کتاب روشن شود و نیز چاپ جمله کتب آسمانی در یک مجلد و همچنین تشکیل مجلس شورای مجمع الادیان برای آشکار نمودن کتاب و حساب و ...! و شما و دولت دست اندر کارتان ضمن اینکه چاپخانه کتب مقدس را ممنوع نمودید کتابهای داخل بازار را به طور غیر مستقیم جمع آوری نمودید یعنی به طور کل ناقض آیات یاد شده گردیدید! و اگر ایرانی کوچکترین اطلاع و دانشی درباره شما و آنچه که بنا شده است می‌داشتند و یا اندکی اندیشه میکردند، اینک با گذشت بعد از هشت سال از موضوع آن نامه یا خودکشی میکردند و یا امروز بر جهانی سایه گسترانده بودند و البته خداوند قوم ظالمین را هدایت نمی‌کند و ظالمان جز درک اسفل پاداشی نخواهند گرفت ...!

اینک چیزی برایتان باقی نگذاشته‌ام چه کتمان کنی و چه به زبان آبی من هم چیزی برای باختن ندارم ...! و نیز عرض کردم اگر امامتان سندی از کتاب داشت گنبدی از طلا و جواهر برای او بسازید و اگر نداشت واگذارش به خدا، حال بگویند سندش کجا است؟ و در کجای کتاب است؟ تشبیه نکنید و حاشیه و طفره نروید، جهانی اگر تأیید کند باز پذیرفته نمی‌شود و این جهانی که تأیید میکند به جهت آن است که خود نیز بر حکومت «ازلام» اند و به کتب خود خائن‌اند! به سازمان ملل بگویند موعود جمله کتب آسمانی یکی است، اگر خواب دیده است خیر باشد. مبارزه با مواد مخدر آن نیست که چهار نفر درمانده به زندان افکنند. مبارزه با مواد مخدر با برچیدن کشت آن امکان پذیر است و کشف آن نه در زیر زمین و نه در آسمان است بلکه در میان بعضی از دولت‌ها آزادانه کاشته میشود! در ضمن مواد مخدر عبارت است از مشروبات الکلی و قرصهای خواب‌آور و بهترین مواد مخدر آن است که مردم را با این گفتارها و دیگر بازی‌های سیاسی خواب میکنند! پس اول باید با گفتار مخدر مبارزه کرد، مواد مخدر خود به خود از بین می‌رود ...!

آقای خرازی مشکل تو را و سازمان ملل را در رابطه با مواد مخدر خیلی ساده‌تر حل نمودم.

الجزء الرابع عشر

سورة التعل

الجزء الخامس عشر

٩٨ بينه → سورة الإسراء

ثُمَّ إِنَّ رَبَّكَ لِلَّذِينَ عَمَلُوا السُّوءَ بِجَهْلَةٍ ثُمَّ تَابُوا مِنْ بَعْدِ ذَلِكَ وَأَصْلَحُوا إِنَّ رَبَّكَ مِنْ بَعْدِهَا لَغَفُورٌ رَحِيمٌ ﴿١٧﴾ إِنَّ إِبْرَاهِيمَ كَانَ أُمَّةً قَانِتًا لِلَّهِ حَنِيفًا وَلَمْ يَكُ مِنَ الْمُشْرِكِينَ ﴿١٨﴾ شَاكِرًا لِنِعْمَةِ آجِبْتَهُ وَهَدَانِهِ إِلَى صِرَاطٍ مُسْتَقِيمٍ ﴿١٩﴾ وَآتَيْنَاهُ فِي الدُّنْيَا حَسَنَةً وَإِنَّهُ فِي الْآخِرَةِ لَمِنَ الصَّالِحِينَ ﴿٢٠﴾ ثُمَّ أَوْحَيْنَا إِلَيْكَ أَنْ اتَّبِعِ مِلَّةَ إِبْرَاهِيمَ حَنِيفًا وَمَا كَانَ مِنَ الْمُشْرِكِينَ ﴿٢١﴾ إِنَّمَا جَعَلُ السَّبْتُ عَلَى الَّذِينَ اخْتَلَفُوا فِيهِ وَإِنَّ رَبَّكَ لَيَحْكُمُ بَيْنَهُمْ يَوْمَ الْقِيَامَةِ فِيمَا كَانُوا فِيهِ يَخْتَلِفُونَ ﴿٢٢﴾ ادْعُ إِلَى سَبِيلِ رَبِّكَ بِالْحُكْمَةِ وَالْمَوْعِظَةِ الْحَسَنَةِ وَجَدِّ لَهُمْ بِاللُّغِيِّ هِيَ أَحْسَنُ إِنَّ رَبَّكَ هُوَ أَعْلَمُ بِمَنْ ضَلَّ عَنْ سَبِيلِهِ وَهُوَ أَعْلَمُ بِالْمُهْتَدِينَ ﴿٢٣﴾ وَإِنْ عَاقَبْتُمْ فَعَاقِبُوا بِمِثْلِ مَا عُوقِبْتُمْ بِهِ وَلَئِنْ صَبَرْتُمْ لَهُوَ خَيْرٌ لِلصَّابِرِينَ ﴿٢٤﴾ وَأَصْبِرْ وَمَا صَبْرُكَ إِلَّا بِاللَّهِ وَلَا تَحْزَنْ عَلَيْهِمْ وَلَا تَكُ فِي ضَيْقٍ مِمَّا يَمْكُرُونَ ﴿٢٥﴾ إِنَّ اللَّهَ مَعَ الَّذِينَ اتَّقَوْا وَالَّذِينَ هُمْ مُحْسِنُونَ ﴿٢٦﴾

٢٨١

بِسْمِ اللَّهِ الرَّحْمَنِ الرَّحِيمِ ﴿١٧﴾ سُبْحَانَ الَّذِي أَسْرَى بِعَبْدِهِ لَيْلًا مِنَ الْمَسْجِدِ الْحَرَامِ إِلَى الْمَسْجِدِ الْأَقْصَا الَّذِي بَرَكْنَا حَوْلَهُ لِنُرِيَهُ مِنَ آيَاتِنَا إِنَّهُ هُوَ السَّمِيعُ الْبَصِيرُ ﴿١٨﴾ وَآتَيْنَا مُوسَى الْكِتَابَ وَجَعَلْنَاهُ هُدًى لِبَنِي إِسْرَائِيلَ لِيَتَّخِذُوا مِنْ دُونِي وَكِيلًا ﴿١٩﴾ ذُرِّيَّةً مِنْ حَمَلْنَا مَعَ نُوحٍ إِنَّهُ كَانَ عَبْدًا شَكُورًا ﴿٢٠﴾ وَقَضَيْنَا إِلَى بَنِي إِسْرَائِيلَ فِي الْكِتَابِ لَتُفْسِدُنَّ فِي الْأَرْضِ مَرَّتَيْنِ وَلَتَعْلُنَّ عُلُوًّا كَبِيرًا ﴿٢١﴾ فَإِذَا جَاءَ وَعْدُ أُولَاهُمَا بَعَثْنَا عَلَيْكُمْ عِبَادًا لَنَا أُولَى بَأْسٍ شَدِيدٍ فَجَاسُوا خِلَالَ الدِّيَارِ وَكَانَ وَعْدًا مَفْعُولًا ﴿٢٢﴾ ثُمَّ رَدَدْنَا لَكُمُ الْكُرْسِيَّ عَلَيْهِمْ وَآمَدْنَا دَنُوكُمْ بَأْمُورٍ وَبَيْنِينَ وَجَعَلْنَاكُمْ أَكْثَرَ تَفْهِيرًا ﴿٢٣﴾ إِنَّ أَحْسَنَكُمْ أَحْسَنْتُمْ لِأَنْفُسِكُمْ وَإِنْ أَسَأْتُمْ فَلَهَا فَإِذَا جَاءَ وَعْدُ الْآخِرَةِ لِيَسْتَوُوا وَجُوهَكُمْ وَلِيَدْخُلُوا الْمَسْجِدَ كَمَا دَخَلُوهُ أَوَّلَ مَرَّةٍ وَلِيُتَبِّرُوا مَا عَمِلُوا تَتَّيْبِيرًا ﴿٢٤﴾

٢٨٢



آل عمران ١١٢
اخلاص ←

ابراهيم ١٢٨
قارعه →

آيات سورة نحل را بنگر ← ١١٩، ١٢٠، ١٢١، ١٢٢ از مصلحين است، ١٢٣، ١٢٤ ... الى آخر كه اولين نامه انتشار يافته بطور عموم ١٣٦٩/٧/٧ روز شنبه است.

اينك حساب سورة اسراء كه عدد آن با كلمه «ايران» يكيست!

ا	ي	ر	ا	ن	٢٨؛ ١٠؛ ٢٨	← يونس؛ قصص
١	١٠	٢٠	١	٥٠	= ٢٦٢	= كلمه «اسراء»
١	١٠	٢٠	١	١٤	= ٤٦	← احقاف، حاقه
١	٢٨	١٠	١	٢٥	= ٦٥	← طلاق، ق والقران

ا	س	ر	ا	٢٨؛ ١٠؛ ٢٨	← يونس؛ قصص
١	٦٠	٢٠	١	= ٢٦٢	= كلمه «ايران»
١	١٥	٢٠	١	= ٣٧	← صفات
١	١٢	١٠	١	= ٢٤	← نور

تكرار كلمه اسرافيل در كل قران ٤٣ مرتبه «زخرف» در ١٧ سوره كه خود اسراء است. بني اسرافيل اشاره به خود ايرانيان است و رسول عصر و فَضَّلْتُمْ عَلَى الْعَالَمِينَ به

دليل وجود رسول عصر است!

٢٢ ٢٣ ١٨ ← ٦٣ منافقون ← اينك منافقون چون بر حقيقت بينه اطلاع يافتند، درمانده و حيران شده اند و به سرکوب بيشتر پرداخته اند!

١٧	٢١	٢٥	← اسراء، انبياء، فرقان
٢٤	١٩	٢٠	

اگر قرار باشد از هوای نفسان و يا از كلام خود ساخته ها تبعت شود پس وجود حكم خدا براي چيست؟

امسال ١٩٩٨ ÷ ١١٤ = ١٧ اسراء، بينه باقي مانده ٦٠ ممتحنه، الرحمن

ترتيب نزول سورة اسراء ٥٠ ← سورة ق كه آيات آن ٤٥ ← سورة جاثيه كه نزول آن ٦٥ ← سورة طلاق را بخوانيد!

ترتيب اسراء ١٧ در مقابل حروف «ف، ظ» و دور دوم ١٣١ ← «ق، غ» و از چپ به راست سورة ٩٨ ← «ن، ص» و دور دوم ٢١٢ ← حروف «ع، ط»

سورة اسراء در جزء ١٥ ← حجر و دور دوم در جزء ٤٥ ← جاثيه، و از چپ به راست در جزء ١٦ ← نحل و دور دوم در جزء ٤٦ ← احقاف

سورة اسراء در حزب ٢٩ ← عنكبوت و دور دوم در حزب ٨٩ ← فجر، و از چپ به راست در حزب ٣٢ ← سجده و دور دوم در حزب ٩٢ ← ليل

سوره های «س» ٧ سوره اند: ١- اسراء ٢- نور ٣- حديد ٤- حشر ٥- صف ٦- معارج ٧- اعلیٰ، سبحان ربی الاعلیٰ سجده هر نمازگزار در طلوع طارق ١٣٧٥

كلمه نماز كه به زبان فارسی است خود گویای حقيقت موضوع بني اسرافيل است. در حقيقت نماز همان زمان است!

فاتحه ← ١٧ → احزاب مَا كَانَ مُحَمَّدٌ
فلق → ١٩ ← فاطر
٣٦ ← يس والقران الحكيم
الشَّيْطَانُ ... أَلَمْ أَعْهَدْ إِلَيْكُمْ ... ٦٠ يس

ن	م	ا	ز	١٧	← تعداد ركعات نماز و ترتيب سورة اسراء
٥٠	٤٠	١	٧	= ٩٨	← بينه، اسراء
١٤	١٣	١	٧	= ٣٥	← فاطر، عبس
٢٥	٢٤	١	١١	= ٦١	← صف، قمر

حرف هفدهم الفباء «ظ» عدد آن در ابجد ٩٠٠ است و ابجد حرف «ص» ٩٠ است بنابراین ٩٠٠ م

الجزء الخامس عشر

سورة الاسراء

عَسَىٰ رَبُّكُمْ أَنْ يَرْحَمَكُمُ ۖ وَإِنْ عُدتُمُوْنَا وَعَجَلْنَا جَهَنَّمَ لِلْكَافِرِينَ حَصِيرًا ﴿١٥﴾ إِنَّ هَٰذَا الْقُرْآنَ يَهْدِي لِلَّتِي هِيَ أَقْوَمُ وَيُبَشِّرُ الْمُؤْمِنِينَ الَّذِينَ يَعْمَلُونَ الصَّالِحَاتِ أَنَّ لَهُمْ أَجْرًا كَبِيرًا ﴿١٦﴾ وَأَنَّ الَّذِينَ لَا يُؤْمِنُونَ بِالْآخِرَةِ أَعتَدْنَا لَهُمْ عَذَابًا أَلِيمًا ﴿١٧﴾ وَيَدْعُ الْإِنْسَانَ بِالْشَّرِّ دُعَاءَهُ بِالْخَيْرِ وَكَانَ الْإِنْسَانُ عَجُولًا ﴿١٨﴾ وَجَعَلْنَا اللَّيْلَ وَالنَّهَارَ آيَاتٍ لِّمَنْ هَمَّ فَحَمَّوْنَا آيَةَ اللَّيْلِ وَجَعَلْنَا آيَةَ النَّهَارِ مُبْصِرَةً لِّمَنْ أَبْصَرَ فَاصْبِرْ لِحُكْمِ رَبِّكَ ۚ إِنَّكَ أَنْتَ الْعَدَدُ السِّينِيُّ ۚ وَالْحَسَابُ ۚ وَكُلَّ شَيْءٍ فَصَّلْنَاهُ تَفْصِيلًا ﴿١٩﴾ وَكُلَّ إِنْسَانٍ أَلْزَمْنَاهُ طَلْفَهُ ۗ فِي عُنُقِهِ ۗ وَنُخْرِجُ لَهُ يَوْمَ الْقِيَامَةِ كِتَابًا يَلْقَاهُ مَنشُورًا ﴿٢٠﴾ أَفَرَأَيْتَ لَكَ كَفًى بِنَفْسِكَ الْيَوْمَ عَلَيْكَ حَسِيبًا ﴿٢١﴾ مَن أَهْتَدَىٰ فَإِنَّمَا يَهْتَدِي لِنَفْسِهِ ۗ وَمَن ضَلَّ فَإِنَّمَا يَضِلُّ عَلَيْهَا ۗ وَلَا تَزِرُ وَازِرَةٌ وِزْرَ أُخْرَىٰ ۗ وَمَا كُنَّا مُعَذِّبِينَ حَتَّىٰ تَبْعَثَ رَسُولًا ﴿٢٢﴾ وَإِذَا أَرَدْنَا أَنْ نُهْلِكَ قَرْيَةً أَمَرْنَا مُتْرَفِيهَا فَفَسَقُوا فِيهَا فَحَقَّ عَلَيْهَا الْقَوْلُ فَدَمَّرْنَا تَدْمِيرًا ﴿٢٣﴾ وَكَمْ أَهْلَكْنَا مِنَ الْقُرُونِ مِن بَعْدِ نُوحٍ ۗ وَكَفَىٰ بِرَبِّكَ بِذُنُوبِ عِبَادِهِ خَبِيرًا بَصِيرًا ﴿٢٤﴾

۲۸۳

الجزء الخامس عشر

سورة الاسراء

مَنْ كَانَ يُرِيدِ الْعَاجِلَةَ ۖ غَجَلْنَا لَهُ فِيهَا مَا نَشَاءُ لِمَنْ يُرِيدُ ثُمَّ جَعَلْنَا لَهُ جَهَنَّمَ يَصْلَاهَا مَدْمُومًا مَدْحُورًا ﴿١٥﴾ وَمَنْ أَرَادَ الْآخِرَةَ وَسَعَىٰ لَهَا سَعْيَهَا وَهُوَ مُؤْمِنٌ فَأُولَٰئِكَ كَانَ سَعْيُهُمْ مَشْكُورًا ﴿١٦﴾ كَلَّا تُبَدِّلُ هَدْيَآءَ وَهَدْيَآءَ مِنْ عَطَاءِ رَبِّكَ ۚ وَمَا كَانَ عَطَاءُ رَبِّكَ مَحْظُورًا ﴿١٧﴾ أَنْظِرْ كَيْفَ فَضَّلْنَا بَعْضَهُمْ عَلَىٰ بَعْضٍ ۚ وَالْآخِرَةُ أَكْبَرُ دَرَجَاتٍ وَأَكْبَرُ تَفْصِيلًا ﴿١٨﴾ لَا تَجْعَلْ مَعَ اللَّهِ إِلَهًا آخَرَ فَتَقْعُدَ مَدْمُومًا مَنحَدًّا وَلَا تَبْلُغَنَّ عِنْدَكَ الْكِبَرَ أَحَدُهُمَا أَوْ كِلَاهُمَا فَلَا تَقُلْ لَهُمَا أَمْرًا أَوْ قَوْلًا تَهْتَرُ ۚ وَمَا قَوْلَا كَرِيمًا ﴿١٩﴾ وَأَخْفِضْ لَهُمَا جَنَاحَ الذَّلِيلِ مِنَ الرَّحْمَةِ وَقُلْ رَبِّ ارْحَمْهُمَا كَمَا رَبَّيَانِي صَغِيرًا ﴿٢٠﴾ رَبُّكُمْ أَعْلَمُ بِمَا فِي نُفُوسِكُمْ ۚ إِن تَكُونُوا صَادِقِينَ فَإِنَّهُ كَانَ لِلأَوَّلِينَ عَذُوبًا ﴿٢١﴾ وَآتِ ذَا الْقُرْبَىٰ حَقَّهُ ۗ وَالْيَسِيرَ ۗ وَإِن السَّبِيلَ ۗ وَلَا تَبْذُرْ نَبْذِيرًا ﴿٢٢﴾ إِن الْمُبْدِرِينَ كَانُوا إِخْوَانَ الشَّيْطَانِ ۗ وَكَانَ الشَّيْطَانُ لِرَبِّهِ كَفُورًا ﴿٢٣﴾

۲۸۴



۱۱۳ ←

→ ۱۲۷

اینک آیات سوره اسراء را بنگر ← ۱۴ این کتاب در منشور از آن موجود است ۱۵ و ما عذاب نرسانیم تا اینکه رسولی بفرستیم، تاریخ ظهور مشخص است! ۱۶ سرمایه داران سرزمین ... هدف ایرانی که همواره حساب را تکذیب میکنند چیست؟ شما نمی دانید که آیات پند و مثال و قیاس است باشد که بدانید رهبرانتان از شیطان گامی فراتر نهاده اند و شما از کفر فراتر ... تکرار نام سلیمان در کل قران ۱۷ مرتبه در هفت سوره است یعنی اسراء اعراف الم ص والقران است و مورد سلیمان و بسما ... در حزب ۳۸ که سوره ص والقران است.

و تکرار کلمه شیطین باز هفده مرتبه است در ۱۱ سوره یعنی اسراء و هود، ... سال معاهده سران کشورهای اسلامی بر علیه ظهور با شیطان و شیطینی که هیچ ایمانی به کتاب ندارند و نامه امسال نیز به دست آنها رسیده است و اینک در تکاپو و مکرند و غافل از آنند که ما خود زمان مکر را به آنها می آموزیم!

← یوسف باز ۱۱۱ آیه دارد	۱	۲	۳	۴	۵
← تعداد آیات سوره اسراء	۱	۷۰	۳۰	۱۰	۱۱۱ =
← زمر، انسان، نزول اعراف	۱	۱۶	۱۲	۱۰	۳۹ =
← معارج، جائیه، نزول نحل	۱	۱۸	۲۳	۲۸	۷۰ =

حرف «س»

۱	اسراء	۱۷
۲	نور	۲۴
۳	حدید	۵۷
۴	حشر	۵۹
۵	صف	۶۱
۶	معارج	۷۰
۷	اعلی	۸۷

۳۷۵ غ لا

۱	صفات	۳۷
۲	ذاریات	۵۱
۳	طور	۵۲
۴	نجم	۵۳
۵	مرسلات	۷۷
۶	نازعات	۷۹
۷	مطففین	۸۳
۸	بروج	۸۵
۹	طارق	۸۶
۱۰	فجر	۸۹
۱۱	شمس	۹۱
۱۲	لیل	۹۲
۱۳	ضحی	۹۳
۱۴	تین	۹۵
۱۵	عادیات	۱۰۰
۱۶	عصر	۱۰۳
۱۷	همزه	۱۰۴

ه ش ۱۳۷۰ لا

هفده سوره ای که آغاز آن حرف «و» است طبق آیه ۱۲ جمع ترتیب آنها ۱۳۷۰ شمسی را نشان میدهد که آیه التَّهَارِ مُبْصِرَةٌ است و آیه روز خورشید یعنی تاریخ شمسی فَحَمَّوْنَا آيَةَ اللَّيْلِ آیه شب ماه است و اشاره به تاریخ قمری است. حال بنگر که ساعت، روز، ماه، سال و سالها تکذیب کرده ای! اعلی سجده هر نمازگزار ← آخرین سوره ای که نام ابراهیم و موسی در آن برده شده است آیه ۱۹ سوره اعلی است و حرف نوزدهم ابجد «ق» که نزول سوره اسراء است و نساء که عدد ابجد آن ۱۱۱ است.

و نام موسی ۱۱۶ + ۲۵۹ = ۳۷۵ غ یا به عبارتی ۱۳۷۵ سبحان ربی الاعلی و بحمده.

حرف «س» نیز ۷ سوره است که تاریخ ۳۷۵ را نشان میدهد.

عدد «س» ۶۰ و حرف پانزدهم ابجد است: ۶۰ + ۱۵ = ۷۵ و ترتیب الفباء آن ۱۲ جمعا ۸۷ یعنی سوره اعلی

اعلم ترین امام گذشته تان که با حساب و یا سندی از کتاب آمده، امامت فراتر از پیامبری است و جز رسول عصر کسی به امامت نرسیده است و آن هم ابراهیم مثالی است که این همه اهل کتاب و شیاطین و ... جرأت رود روی را ندارند!

ترتيب ترادف قران عبارت است از قرار دادن ترتيب نزول سوره ها در برابر ترتيب رسمى و بدین گونه سوره ها به هشت بخش تقسیم میشوند.
بخش اول علق ۷ سوره، بخش دوم قلم پنج سوره، بخش سوم زمزم ۶۱ سوره، بخش چهارم تکویر ۲۲ سوره، بخش پنجم کوثر ۱۶ سوره، بخش ۶، ۷ و ۸ هر کدام یک سوره، تعداد حروف این هشت سوره از علق تا انفطار ۲۹ حرف تکرار و غیر تکرار و هفده حرف خالص است:

۲۹	۲۸	۲۷	۲۶	۲۵	۲۴	۲۳	۲۲	۲۱	۲۰	۱۹	۱۸	۱۷	۱۶	۱۵	۱۴	۱۳	۱۲	۱۱	۱۰	۹	۸	۷	۶	۵	۴	۳	۲	۱	
ع	ل	ق	ق	ل	م	ز	م	ل	ت	ک	و	ی	ر	ک	و	ث	ر	ص	ن	و	ح	ا	ن	ف	ط	ا	ر		
ع	ل	ق	ق	ل	م	ز	م	ل	ت	ک	و	ی	ر	ک	و	ث	ر	ص	ن	و	ح	ا	ن	ف	ط	ا	ر		

طور ← ۱۳۷۷ - ۱۹۹۸

جمع آیات این هشت سوره ۲۵۸ برابر با خانه اول مثلث بسما ...، و اینک جدول ترتيب ترادف قران:

بخش اول هفت سوره است چرا که ترتيب نزول رعد ۹۶ است و در برابر ترتيب رسمى سوره علق قرار میگیرد همه مردم میدانند که سوره علق اولین سوره نازل شده است چرا در ترتيب رسمى ۹۶ است این خود یک معما است اولاً سند در انجیل موجود است دوم اینکه چون از راست به چپ و از چپ به راست شماره ترتيب برای هر سوره ای قرار داده شود کاملاً مشخص میشود که این قران بنام چه کسی است و به چه تاریخی و به چه نام و صفاتی است در شمار از چپ به راست علق سوره نوزدهم است یعنی در برابر سوره مریم است و همین کافی است که بدانید مسلمان بدون علم خانه خود را با دست خود و با دست مؤمنان ساده لوح ویران میکند کما اینکه فعلاً ایرانی مرتکب این اشتباه شده است.

ترادف اول ۷، ترادف دوم ۵، ترادف سوم ۶۱، ترادف چهارم ۲۲، ترادف پنجم ۱۶، ترادف ۶ و ۷ و ۸ هر کدام یک سوره. به این ترتيب هر کدام از سوره ها و ترادفها موقعیتی خاص دارند و تعداد ترادف آنها مفهومی را میرساند.
ترتيب هشت سوره هشت بخش ترادف:

علق قلم زمزم تکویر کوثر ص نوح انفطار

۹۶ ۶۸ ۷۳ ۸۱ ۱۰۸ ۳۸ ۷۱ ۸۲ = ۱۱۴ ÷ ۵ = باقی مانده ۴۷ محمد

نزول هشت سوره:

۱ + ۲ + ۳ + ۷ + ۱۵ = ۲۸ قصص + ۱۹۱ = ۲۱۹ «طیر» دور دوم فیل، یونس!

مجموع سه ترتيب آخر که ص و نوح و انفطار است، جمع ترتيب آنها ۸۲ + ۷۱ + ۱۹۱ = ۳۴۴ باز همان کلمه نام سليمان است و تاریخ تولد و نشانی از نام است: ۱۳۳۷ = ۷ × ۱۹۱

ص	ن	و	ح	ا	ن	ف	ط	ا	ر	۷۲؛ ۵۴
۹۰	۵۰	۶	۸	۱	۵۰	۸۰	۹	۱	۲۰۰	۴۹۵ =
۹۹۹	۵۵۵	۶۶۶	۸۸۸	۱۱۱	۵۵۵	۸۸۸	۹۹۹	۱۱۱	۲۲۲	۵۹۹۴ =
۱۸	۱۴	۶	۸	۱	۱۴	۱۷	۹	۱	۲۰	۱۰۸ =
۱۴	۲۵	۲۶	۶	۱	۲۵	۲۰	۱۶	۱	۱۰	۱۴۴ =

۴۹۵ ÷ ۵ = ۹۹ زلزله

۵۹۹۴ ÷ ۳ = ۱۹۹۸ میلادی

۱۹۱ = ۱۱۴ - ۷۷ = مرسلات، ص والقران

ترتيب رسمى	نام سوره	ترتيب نزول	ترتيب رسمى	نام سوره	ترتيب نزول	ترتيب رسمى	نام سوره	ترتيب نزول	ترتيب رسمى
بخش اول									
۹۶	علق	۱	۱	جائیه	۴۵	۲۰	طه	۴۵	۲۰
۱	فاتحه	۵	۵	طلاق	۶۵	۲۹	مطففين	۸۳	۸۶
۵	مائدہ	۱۱۲	۳	زلزله	۹۹	۳۰	طارق	۸۶	۳۶
۱۱۲	اخلاص	۲۲	۴	ضحى	۹۳	۳۱	يس	۳۶	۴۱
۲۲	حج	۱۰۳	۵	هود	۵۲	۳۲	فصلت	۶۱	۶۱
۱۰۳	عصر	۱۳	۶	طور	۵۲	۳۳	صف	۶۱	۱۰۹
۱۳	رعد	۹۶	۷	انسان	۷۶	۳۴	کافرون	۱۰۹	۱۸
بخش دوم									
۶۸	قلم	۲	۱	عاديات	۱۰۰	۳۵	کھف	۱۸	۶۹
۲	بقره	۸۷	۲	ابراهيم	۱۴	۳۷	نباء	۷۸	۸۰
۸۷	اعلی	۳	۳	جن	۷۲	۳۸	عبس	۲۴	۲۴
۸	انفال	۸۸	۴	غافر	۴۰	۳۹	نور	۲۴	۱۰۲
۸۸	غاشیه	۶۸	۵	ممتحنه	۶۰	۴۰	تکوير	۱۰۲	۱۶
بخش سوم									
۷۳	زمزم	۳	۱	شعراء	۲۶	۴۱	نحل	۱۶	۷۰
۳	ال عمران	۲۹	۲	محمد	۴۷	۴۲	معارج	۷۰	۷۹
۸۹	فجر	۱۰	۳	تین	۹۵	۴۳	نازعات	۷۹	۸۱
بخش پنجم									
۱۰	یونس	۵۱	۴	قصص	۲۸	۴۹	کوثر	۱۰۸	۱۵
۵۱	ذاریات	۶۷	۵	حجرات	۴۹	۵۰	حجر	۱۵	۵۴
۶۷	ملک	۷۷	۶	قريش	۱۰۶	۲۹	قمر	۵۴	۳۷
۷۷	مرسلات	۳۳	۷	عنکبوت	۲۹	۴۸	صافات	۳۷	۵۶
۲۳	احزاب	۹۰	۸	بروج	۸۵	۲۷	واقعه	۵۶	۴۶
۹۰	بلد	۳۵	۹	نمل	۲۷	۴۸	احقاف	۴۶	۶۶
۳۵	فاطر	۴۳	۱۰	فتح	۴۸	۱۱۱	تحریم	۶۶	۱۰۷
۴۳	زخرف	۶۳	۱۱	مسد	۱۱۱	۶	مَاعُون	۱۰۷	۱۷
۶۳	منافقون	۱۰۴	۱۲	انعام	۶	۳	اسراء	۱۷	۳۰
۱۰۴	همزه	۳۲	۱۳	رحمن	۵۵	۵۴	ق	۵۰	۳۴
۳۲	سجده	۷۵	۱۴	قدر	۹۷	۲۵	سباء	۳۴	۵۸
۷۵	قیامه	۳۱	۱۵	فرقان	۲۵	۴۲	مجادله	۵۸	۱۰۵
۳۱	لقمان	۵۷	۱۶	شورى	۴۲	۶۲	فیل	۱۰۵	۱۹
۵۷	حدید	۹۴	۱۷	جمعه	۶۲	۱۱۰	مریم	۱۹	۴۴
۹۴	شرح	۱۲	۱۸	نصر	۱۱۰	۱۱۴	دخان	۴۴	۶۴
۱۲	یوسف	۵۳	۱۹	ناس	۱۱۴	۲۱	تغابن	۶۴	۱۰۸
۵۳	نجم	۲۳	۲۰	انبیاء	۲۱	۷۳	بخش ششم	۶۱	۷۳
بخش چهارم									
۲۳	مؤمنون	۷۴	۲۱	تکویر	۸۱	۲۲	ص	۲۸	۱
بخش هفتم									
۲۴	مدثر	۹۴	۲۲	اعراف	۷	۳۹	نوح	۷۱	۷۱
بخش هشتم									
۹۲	نساء	۹۲	۲۳	زمر	۳۹	۲۴	بخش هشتم	۳	۵۹
۹	لیل	۹	۲۴	حشر	۵۹	۲۵	انفطار	۸۲	۸۲
۱۱۳	توبه	۱۱۳	۲۵	قارعه	۱۰۱	۲۶	بخش نهم	۵	۳۰

تکرار کلمه طور ده مرتبه در هشت سوره، ترتيب ريشه کلمه در حرف «ط» ۸۹ فجر، انفال، یونس الر ۱۳۲ ÷ ۳ = ۷۷ همین امسال آغاز است!

جمع تعداد آیات کلمه طور:

۹۰ ÷ ۶ = ۱۵ «ص»

۱	۲	بقره	۶۳	۹۳
۲	۴	نساء	۱۵۴	
۳	۱۹	مریم	۵۲	
۴	۲۰	طه	۸۰	
۵	۲۳	مؤمنون	۲۰	
۶	۲۸	قصص	۲۹	۴۶
۷	۵۲	طور	۱	
۸	۹۵	تین	۲	

سوره های «طور» ۸ سوره اند و ترتيب ترادف نیز هشت بخش اند!

۲۴۳ - ۱۲ ÷ ۳ = ۷۷

اینک میرویم تا که حدود شهادتین را بر حساب بیاوریم، البته شهادتین اسلام از این تاریخ به بعد، ناگفته نماند از ۴۱۲ قمری به بعد طبق آیات:

۱- ۱۳۶ بقره ۲ - ۸۵ آل عمران ۳ - ۴۱ عنکبوت ← ۱۳۶ + ۸۵ + ۴۱ = ۲۶۲

۲۶۲ ← ایران قلب جدول بسم الله الرحمن الرحيم

ترتيب هر سه سوره: ۲ + ۳ + ۲۹ = ۳۴ سباء، تکویر و نزول «ق والقران المجید»

نزل هر سه سوره: ۸۷ + ۸۹ + ۸۵ = ۲۶۱

۸۴	۸۹	۸۸
۹۱	۸۷	۸۳
۸۶	۸۵	۹۰

۲۶۱ - ۱۲ ÷ ۳ = ۸۳ ← مطففين، اعلى، شمس

«سرزمین ناچه ایلام»

آ، آ... به کوه طور

آنان ز رخ دارند ولی دانند که نیست هیچ مهتری

دم به دم آید کنار قلم، قلم، شمار، شمار...

شاهان قطار ایستاده اند سر به سجود بنهاده اند

دیو و ددان اندر خفا به خُخله افتاده اند

پایان هر سه سوره: ۵۵۵ ÷ ۱۱۴ = ۴ باقی مانده ۹۹ نحل، زلزله نزول طلاق و کَافِرِينَ مِّن قَرْيَةٍ عَتَتْ عَنْ أَمْرِ رَبِّهَا وَرُسُلِهِ...!

سليمان «۴۶»

قلب جدول ۷۱ نوح و عدد «الم» که مورد هر سه سوره بقره، آل عمران و عنکبوت است!
۵۵۵ ÷ ۳۷ = ۱۵ حجر، عادیات نزول کوثر!

قلم ۶۸	مزل ۷۳	جن ۷۲
قیامه ۷۵	نوح ۷۱	ملک ۶۷
معارج ۷۰	حاقه ۶۹	مدثر ۷۴

۱۸۲	۱۸۷	۱۸۶
۱۸۹	۱۸۵	۱۸۱
۱۸۴	۱۸۳	۱۸۸

← ۵۵۵ - ۱۲ = ۳ ←

۵۵۵ ← ه، ن، ث سوره «ث» نداریم، هود، همزه و ده سوره «ن» جمعاً ۱۲ سوره است!

مآذنه ق ← مجموع هر دو ۵۵ اَلرَّحْمٰنُ عَلَّمَ الْقُرْآنَ خَلَقَ الْاِنْسَانَ عَلَّمَهُ الْاَلْبَانَ...!

بعضی ها کلمه ساعت را غیر از ساعت زمانی میدانند و گویند منظور به قیامت است...! حال دقت کنید در قرآن کریم کلمه «یوم» و «روز» و «شهر» و «ماه» و «سنه» و «سال» و ساعت ذکر شده است پس بنابراین، این ساعت یاد شده، ساعت زمانی موجود در دست مردم است چرا که آیات و آفاق و انفس یعنی آنچه که در زمان حال موجود است گواهی مینماید!

تکرار کلمه ساعت «ساعة» ۴۸ مرتبه «فتح» در ۲۶ سوره «شعراء» ترتیب ریشه کلمه در حرف «س» ۳۶ یس و القرآن حکیم که آیات آن ۸۳ است برابر با جدول مثلث خود مورد آیات سه سوره است!
آیه ۳۴ اعراف را بخوانید تا که بدانید این ساعتهای زمانی و رخدادهای زمان در ساعات خاص است وَلَا كِنَّ أَكْثَرَ النَّاسِ لَا يَعْلَمُونَ!

جمع ترتیب سوره‌های ساعت: ۷۶۵ ÷ ۱۱۴ = ۶ باقی مانده ۸۱
«انعام کافرون» لا «تکویر سباء» ک

رویدادها و ساعت فتح یعنی کلاً مورد فتح در یک ساعت تمام شده خواهد بود!
حال سوال از شما مسلمانان و از شما زمامداران و از شما...! در چه قانونی و در کجای دنیا میتوان دیوانه‌ای را به خاطر حرفهایی که زده است محاکمه نمود و یا بازخواست کرد؟!

حضور محترم دادگاه ایلام مورخه ۲۲/ تیر سال ۱۳۷۷ بدون مقدمه عرض میشود نظر به اینکه بنده در طول مدت ۱۳۶۸ الی ۱۳۷۷ مورد ظلم واقع شده‌ام و کسی رسیدگی به شکایات ننموده است و در سال ۱۳۷۱ متهم به جنون از طرف دولت شما گردیده‌ام لذا:

۱- استرداد کتبی سند جنون

۲- استرداد حقوق پایمال شده طول زمان گذشته

در غیر این صورت گذرنامه بدون درنگ و تشریفات قانونی و طلاق بدون تشریفات قانونی «پیشنهاد این جانب است» اگر بگویید ما سندی به جنون نساخته‌ایم خواهیم گفت که دولت و همین ولایت بوده است و هیچ امری عوض نشده است و بازخواست از طرف همین دولت شروع شده است!

و اگر بگویید توهین نموده‌ای خواهمت گفت دیوانه را حرجی نیست و هر گاه سند جنون مسترد گردید، بنده نیز نوشته‌هایم را اصلاح خواهم نمود و چون حقوقهای پایمال شده مسترد شود لَكُمْ دِينُكُمْ وَلِيَ دِينِ.

شاید من کفر ورزیده‌ام و شما مسلمانی لیکن فعلاً حق با من است!

ساعة				
۱	۶	انعام	۳۱	۴۰
۲	۷	اعراف	۳۴	۱۸۷
۳	۹	توبه	۱۱۷	
۴	۱۰	یونس	۴۵	۴۹
۵	۱۲	یوسف	۱۰۷	
۶	۱۵	حجر	۸۵	
۷	۱۶	نحل	۶۱	۷۷
۸	۱۸	کهف	۲۱	۳۶
۹	۱۹	مریم	۷۵	
۱۰	۲۰	طه	۱۵	
۱۱	۲۱	انبیاء	۴۹	
۱۲	۲۲	حج	۱	۵۵
۱۳	۲۵	فرقان	۱۱	۱۱
۱۴	۳۰	روم	۱۲	۱۴
۱۵	۳۱	لقمان	۳۴	۵۵
۱۶	۳۳	احزاب	۶۳	۶۳
۱۷	۳۴	سباء	۳	۳۰
۱۸	۴۰	غافر	۴۶	۵۹
۱۹	۴۱	فصلت	۴۷	۵۰
۲۰	۴۲	شوری	۱۷	۱۸
۲۱	۴۳	زخرف	۶۱	۶۶
۲۲	۴۵	جاثیه	۲۷	۳۲
۲۳	۴۶	احقاف	۳۵	
۲۴	۴۷	محمد	۱۸	
۲۵	۵۴	قمر	۱	۴۶
۲۶	۷۹	نازعات	۴۲	

شهادتین اسلام كافة للناس در سوره سباء و عنوان نامه‌های إنه من سليمان وإنه بسم الله الرحمن الرحيم:

يا فاطر اشهد ان لا اله الا انت لا اعبد الا اياك و لا اتخذ من دونك وليا فاطر السماوات و الارض و اشهد ان رسلك جاؤا بالحق آما بملانكتك و كتبك و رسلك لانفرق بين احد من رسلك سمعاً و طاعتاً غفرانك ربنا و اليك المصير الله اكبر لا اله الا الله

سلام: الصلوة والسلام على جميع الانبياء و المرسلين و الحمدلک يا رب العالمين

برای صحت امر بقره آیه ۱۳۶، ۱۳۷، ۲۸۵ و آل عمران آیه ۸۴، ۸۵ و عنکبوت آیه ۴۱ و ...

توجه داشته باشید که با توجه به نزول، سوره بقره ۸۷ است و بعد از آن آل عمران ۸۹ است و هر دو «الم» اند، فُولوا در مقام جمع و پیوسته در هر زمان و زمانهای گذشته است و یا به عبارتی مؤمن در زمان ظهور هر رسولی آن شهادت او است و در آیه ۸۴ آل عمران قُل اشاره به فرد است با توجه به مسئله ابراهیم وَمَا أَرْسَلْنَا مِنْ رَّسُولٍ إِلَّا يَلْسَنُ قَوْمِهِ...! الر ÷ ۳ = ۷۷ جای بحث در آن نیست!

امروز ۲۲ تیر سال ۱۳۷۷ برابر با ۱۸ از ماه قمری و ۱۳ از ماه میلادی است، از آنجایی که قوانین خدا ابدی و ازلی‌اند لذا دین واحد است و گروه گروه شدن آن به دلیل شرک مشرکین است و تلبیس دین توسط برگزیدگان خود ساخته است. مشرکین همواره مساجد بنا میکنند برای تظاهر به ایمان و سرکوب حق مَا كَانَ لِلْمُشْرِكِينَ أَنْ يَعْمُرُوا مَسَاجِدَ اللَّهِ... آیه ۱۷ باز ویل للمصلین «اسراء»

لازم به یادآوری است توضیح برای هر امری لازمه زمان و مطالعات و امکانات است و از آنجایی که بنده فاقد تمام امکانات هستم، لذا این مختصر برای بیان کافی است. والسلام على عباد الله المخلصين اقل العباد صادق حیدری ایلام پاکل گراب.

موضوع این نامه تتمه مورد ترادف سوره های قران و کلمه طور، همان طور که قبلاً عرض کردم، اول حرف بعد کلمه و بعد آیه و بعد سوره و بعد حزب و بعد جزء، از آنجایی که وقت و هزینه برای شرح کل موضوع و نشر آن میسر نیست لذا به همین اندک اکتفا میکنم ...!

مورد نماز هفده رکعت، نشانی از سوره هفدهم و تکرار نام سلیمان هفده مرتبه و سوره هایی که با حرف «واو» شروع شده است هفده سوره و جمع ترتیب این هفده سوره طبق آیه ۱۲ سوره «اسراء» اشاره به تاریخ ۱۳۷۰ نموده است که یکی از این سوره ها «طور» است.

کلمه طور سه حرف است و از این حروف آغاز نام سوره هایی تشکیل میشود و جمع ترتیب این سوره ها تاریخ ۳۷۷ را نشان میدهد، یعنی هفت سال بعد از ۱۳۷۰ در موضوع کلمه طور در ترتیب ترادف کتاب، یاد شد که تکرار کلمه طور ده مرتبه در هشت سوره آمده است. اینک خود کلمه طور هشت سوره فرا خوانده است.

لازم به یادآوری است از آنجایی که پاره ای از آیات فتنه است برای اغوی ظالمان و از آنجایی که خداوند محو و ثابت میگردداند، پاره ای از رویدادها نسبت به برخوردها، و از آنجایی که تمام رویدادها حتم نیست و از آنجایی که رویدادها دارای زمان و مکان اند، و موضوع کافه للناس است لذا باید توجه نمود و هر امری از امور هر سوره ای را باید از هم جدا ساخت چرا که بعضی از آیات در باب قیاس آمده است و بعضی از آیات برای نشان زمان و مکان است و ... الی آخر.

بنده برای فهم مطلب تنها اشاره ای مختصر میکنم باشد که ان شاء الله مؤمنان راه یابند و ظالمان همچنان بر طغیان خویش بیافزیند ...!

به طور مختصر عرض میشود که در میان حروف کلمه «طور» تنها حرف «واو» واقعه در وسط قرار گرفته است که ۹۶ آیه است و اشاره ای به نزول رعد و ترتیب رسمی سوره «علق» از راست به چپ و اشاره ای به سوره مریم از چپ به راست است و در صفحات قبل اشاره به سال ۱۹۹۸ نمودم و نیز اشاره ای به اصحاب یمین و میمنه ...!

لازم به یادآوری است همان طور که قبلاً عرض شد، هر کدام از حروف دارای دو ترتیب اند که یکی ترتیب ابجد است و دیگری ترتیب الفباء و این ترتیبها خود در تعیین ترتیب سوره ها کارایی خاص دارند!

۱	صافات	۳۷
۲	ذاریات	۵۱
۳	طور	۵۲
۴	نجم	۵۳
۵	مرسلات	۷۷
۶	نازعات	۷۹
۷	مطففین	۸۳
۸	بروج	۸۵
۹	طارق	۸۶
۱۰	فجر	۸۹
۱۱	شمس	۹۱
۱۲	لیل	۹۲
۱۳	ضحی	۹۳
۱۴	تین	۹۵
۱۵	عادیات	۱۰۰
۱۶	عصر	۱۰۳
۱۷	همزه	۱۰۴
جمعاً ← ۱۳۷۰		
هجری شمسی		

ط	۱	طه	۲۰
ط	۲	طور	۵۲
ط	۳	طلاق	۶۵
ط	۴	طارق	۸۶

و	۵	واقعه	۵۶
---	---	-------	----

ر	۶	رعد	۱۳
ر	۷	روم	۳۰
ر	۸	رحمن	۵۵
۳۶ یس ←		۳۷۷	

از ۱۳۷۰ الی ۳۷۷ از مرز ساعت، روز، هفته، ماه و سال گذشت!
وَأَعْتَدْنَا لِمَنْ كَذَّبَ بِالسَّاعَةِ سَعِيرًا ...!

حرف ط ← → ← → و ← → ← → ر ← → ← →
 ترتیب ابجد ← ۹ : توبه، قریش و نزول لیل، حجرات
 ترتیب الفباء ← ۱۶ : نحل، زلزله و نزول ناکثر، طلاق
 ۲۵ : فرقان، بلد و نزول قدر، احزاب

جمع کل این ترتیبها : ۲۵ + ۳۲ + ۳۰ = ۸۷ اعلی و قصص و نزول بقره است! بنابراین چیزی پوشیده نیست از وَأَتَّبِعُوا مَا تَتْلُوا الشَّيَاطِينُ عَلَىٰ مُلْكِ سُلَيْمَانَ ...! که تکرار دوبار کلمه شیاطین از هفده مرتبه است ...! از جادو بر اثر رسول گرفته الی عیب جویی و ...! مو به مو با توجه به زمان و مکان ثبت گردیده است!

اینک توجه کنید که به طور خلاصه و مختصر اشاره به جداسازی موارد هر سوره ای از هشت سوره یاد شده میکنم:

- ۱- طه الی آیه ۱۶
- ۲- طور اَمَّ يَقُولُونَ شَاعِرٌ ...
- ۳- طلاق وَكَأَيِّن مِّن قَرِيَةٍ عَتَتْ عَنْ أَمْرِ رَبِّهَا وَرُسُلِهِ ...
- ۴- طارق که آیه پایان آن ۱۷ فَمَهَلْ الْكَافِرِينَ ...
- ۵- واقعه وَأَمَّا إِنْ كَانَ مِنْ أَصْحَابِ الْيَمِينِ و موضوع «اذا» اختیار توبه داده شده است.
- ۶- رعد وَيُسَبِّحُ الرَّعْدُ بِحَمْدِهِ ... وَيَقُولُ الَّذِينَ كَفَرُوا لَسْتَ مُرْسَلًا ...
- ۷- روم غُلِيَّتِ ... وَلَا كُنَّ أَكْثَرُ النَّاسِ ... وَقَالَ الَّذِينَ أُوتُوا الْعِلْمَ وَالْإِيمَانَ لَقَدْ ...
- ۸- رحمن الرَّحْمَنِ عَلَّمَ الْقُرْآنَ ... يَا مَعْشَرَ الْجِنِّ وَالْإِنسِ ... که به طور مطلق زمان و مکان و فصل سال در آن نهفته است و میتوان گفت در تکرار هر جمله فَبِأَيِّ آيَاتٍ رَبِّكُمَا تُكَذِّبَانِ یک نشانه ای از زمان و مکان یافت و تکرار همین جمله از آیه ۱۳ الی آیه ۷۷ که آخرین سوره کلمه طور است لمس کنید!

خود کلمه طور، عدد ابجد بدون نقطه آن یا به عبارتی حذف نقاط از اعداد حروف ابجد آن چون کلمه نماز ۱۷ است!

هیچ رسولی گذشته اش ربط به زمان رسالتش نداشته است، چنانکه در قران کریم ذکر گردیده است! و همچنین هیچ رسولی بندگان را به پیروی و بندگی غیر از خدا و کتاب و کتب خدا فرا نخوانده است!
 پس نه دیروز ربطی به امروز و نه فردایم ربطی به دیروز دارد!

ط	و	ر	۳۵ ؛ ۱۷
۹	۶	۲۰ =	۲۱۵ ← قارعه، ابراهیم دور دوم
۹	۶	۲۰ =	۳۵ ← فاطر، عبس
۱۶	۲۶	۱۰ =	۵۲ ← طور، منافقون

وُضِعَ الْكِتَابُ فَبَرَىٰ الْمَجْرَمِينَ مُشْفِقِينَ مِمَّا فِيهِ وَيَقُولُونَ يَا وَيْلَتَنَا مَالِ هَذَا الْكِتَابِ لَا يُغَادِرُ ... كهف ۴۹

وَيُسَبِّحُ الرَّعْدُ بِحَمْدِهِ وَالْمَلَائِكَةُ مِنْ حِيفَتِهِ ... رعد آیه ۱۳ ... وَلَا يَزَالُ الَّذِينَ كَفَرُوا نُصِيبُهُمْ بِمَا صَنَعُوا قَارِعَةً ... رعد ۳۱ وَيَقُولُ الَّذِينَ كَفَرُوا لَسْتَ مُرْسَلًا ... پایان رعد!

ای مؤمن تو را تا کنون خبرت از حرف نبود و من چون تو آموزگاری جز خدا نبوده است و اگر بود جمله بر هدایت آن بودند نه بر ضلالت...!

	۳			۲							۱																		
← عدد ترتیب حروف ابجد و الفباء	۲۸	۲۷	۲۶	۲۵	۲۴	۲۳	۲۲	۲۱	۲۰	۱۹	۱۸	۱۷	۱۶	۱۵	۱۴	۱۳	۱۲	۱۱	۱۰	۹	۸	۷	۶	۵	۴	۳	۲	۱	
← عدد ابجد مختص به حروف ابجد، جمعاً ۵۹۹۵	۱۰۰	۹۰	۸۰	۷۰	۶۰	۵۰	۴۰	۳۰	۲۰	۱۰	۹۰	۸۰	۷۰	۶۰	۵۰	۴۰	۳۰	۲۰	۱۰	۹	۸	۷	۶	۵	۴	۳	۲	۱	
← حروف به ترتیب ابجد	غ	ظ	ض	ذ	خ	ث	ت	ش	ر	ق	ص	ف	ع	س	ن	م	ل	ک	ی	ط	ز	ح	و	ه	د	ج	ب	أ	
← حروف به ترتیب الفباء	ی	ه	و	ن	م	ل	ک	ق	ف	غ	ع	ظ	ط	ض	ص	ش	س	ز	ر	ذ	د	خ	ح	و	ه	د	ج	ب	أ

از آنجایی که تمام قران با حرف «ب» شروع شده است لذا از کل عدد ابجد باید یک عدد کم شود یعنی $۱۹۹۸ = ۳ ÷ ۵۹۹۴$ در نتیجه

قلب مثلث جمع حروف ۱۹۹۸ میلادی است...!

در ترتیب ابجد به «طاء» بنگر «نُه» توبه است و در ترتیب الفباء بنگر «طاء ۱۶ نحل» است و مجموع هر دو یعنی طاء در الفباء و ابجد: $۱۶ + ۹ = ۲۵$ فرقان «۷۷» آیه است! اینک آغاز توبه را بخوانید و آغاز نحل و معنی شرک را بدانید...! و نیز بهانه‌های سوره فرقان را بخوانید و آن است امتیازی بین ایمان و کفر و دین روشن از دین تاریک...! ای مؤمن بدان از آنجایی که قران در قالب مثال سخن رانده است، افعال مجهول دارای زمان و مکان است پس هر امری از امور مختص به زمان و مکان خاص و همواره در حرکت است!

ط نُه سوره توبه نهم است آیه ۱۰۷ $اَلَّذِيْنَ اَتَّخَذُوْا مَسْجِدًا ضِرَارًا$... آیه ۱۰۷ را چون تبدیل به ترتیب سوره کنیم سوره ماعون است که فرماید: $وَيْلٌ لِّلْمُصَلِّينَ$...؟! «ط» آغاز کلمه «طارق» است که دارای ۱۷ آیه است و چون مؤمن بی‌دانش حرکت کند، پس وای بر او، چرا که نمی‌داند چرا نماز هفده رکعت است و مؤمن بدون تفکر در اصل، سوال درباره شک در رکعات میکند. در صورتی که مؤمن اول باید اساس و حرکت و علت را بداند و بعد موضوع شک را عنوان کند و...! حال آنکه گویند در قیامت اول درباره نماز می‌پرسند!

اینک می‌پردازیم به اصل موضوع، بعد از حرف «طاء» حرف «و» است. در ابجد سوره «۶» انعام است و در الفباء ۲۶ سوره شعراء است و آغاز آن «ط سم» در نتیجه «طاء» طور آغاز آن است! و مجموع ترتیب هر دو «واو»: $۶ + ۲۶ = ۳۲$ سجده الم است...! و عنوان ذالک الکتاب که «الم»ها شش سوره‌اند...! حال می‌رویم که حرف «راء» را ببینیم، در ابجد ۲۰ طه آغاز آن باز حرف «ط» است و در الفباء ده سوره یونس است! $اَلرَّاكِنَ لِلنَّاسِ عَجَبًا اَنْ اُوْحِيَْنَا اِلٰى رَجُلٍ مِّنْهُمْ$? اینک دقت کنید «ی» یونس است دارای ۱۰۹ آیه است یعنی طسم ← $۹ + ۶۰ + ۴۰ = ۱۰۹$ ، در حرف یاء ترتیب الفباء نگاه کنید حرف ۲۸ قصص که آغاز آن طسم است، چون «طور» چون سجده و چون ماعون و چون نزول تحریم که ۱۰۷ است و این معنی $وَيْلٌ$ للمصلین است!

در اینجا حروف کلمه طور در ترتیب ابجد و الفباء در مقابل همدیگر قرار داده شده‌اند و بی‌شک این حروف آغاز نام سوره‌هایی است!

ط	ع	و	ض	ر	ی
↓	↓	↓	↓	↓	↓
ذ	ط	ح	و	ف	ر

ط در مقابل «ذ» ذاریات چون عین عنکبوت و چون ح حجر و چون ض ضحی و چون ف فاطر و... که در صفحات قبل، سوره‌های قران به ترتیب حروف در همین کتاب «انه من سليمان و انه بسم الله الرحمن الرحيم» موجود است!

اینک در این آدرس دقت کنید: «ایلام مسجد صاحب الزمان» که در سال ۱۳۷۷ نامه کامل إنه من سليمان وإنه بسم... را دریافت کرده است و کاملاً از موضوع آگاه است!

تمام ۱۹ حرف است و سوره نوزدهم مریم است که دارای ۹۸ آیه است، آیا ۱۳۷۷ برابر با ۱۹۹۸ میلادی و ۱۴۱۹ قمری نیست؟
 ← جمعاً $۴۱۹ ÷ ۱۱۴ = ۳$ باقی مانده ۷۷ باشد که تاریخ وصول نامه انه من سليمان وإنه بسم الله الرحمن الرحيم را بدانید...

۱۹	۱۸	۱۷	۱۶	۱۵	۱۴	۱۳	۱۲	۱۱	۱۰	۹	۸	۷	۶	۵	۴	۳	۲	۱
ن	ا	م	ز	ل	ا	ب	ح	ا	ص	د	ج	س	م	م	ا	ل	ی	ا
۵۰	۱	۴۰	۷	۳۰	۱	۲	۸	۱	۹۰	۴	۳	۶۰	۴۰	۴۰	۱	۳۰	۱۰	۱

الم ← ذالک الکتاب ...

← الف، لام، میم ← کلمه ایلام مشتق از الف لام میم است و ذالک الکتاب موضوع بینه است: $رَسُولٌ مِّنَ اللّٰهِ يَتْلُوْا صُحُفًا مُّطَهَّرَةً فِيْهَا كُتِبَ قِيَمَةٌ$...!

در قران سوره‌ای بنام رجال نداریم چرا که رجال تنها انبیاء و اولیاءاند، سوره نساء داریم و تنها سوره‌ای که بنام نساء است مریم میباشد که بزرگ بانوی جهان است!

$وَيُسَبِّحُ الرَّعْدُ بِحَمْدِهِ وَالْمَلٰٓئِكَةُ مِنْ خِيفَتِهِ وَيُرْسِلُ الصَّوَاعِقَ ... الرعد آیه ۱۳$

در صفحات قبل موضوع کلمه ط و حروف آن و سوره‌های لاحقۀ کلمه ط را عنوان کردیم.

اینک با توجه به موارد دیگر آن، باری دیگر عنوان میکنیم.

مثلاً سوره‌های دارای حروف مقطعه که در جمع کلمه ط موجود است، چون طه و روم و رعد که سه سوره‌اند و ترتیب این سه سوره: طه ۲۰ + رعد ۱۳ + روم ۳۰ = ۶۳ منافقون و نزول زخرف و ترتیب خود سوره طه از چپ به راست قرآن یا به عبارتی اگر سوره‌های قرآن را از چپ به راست حساب کنید خواهید دید که سوره طه شصت و سومین سوره است ...!

ط	←	طه	۲۰
		طور	۵۲
		طلاق	۶۵
		طارق	۸۶

تعداد آیات این سه سوره: طه ۱۳۵ + رعد ۴۳ + روم ۶۰ = ۲۳۸ ÷ ۱۱۴ سوره قرآن = ۲ باقی مانده «۱۰» سوره یونس است و رمز آن ال ← = ۲۳۱ - ۱۲ ÷ ۳ = ۷۳ ← خانه اول (ورودی) جدول مثلث:

و	←	واقعه	۵۶
---	---	-------	----

↓

مدثر	نازعات	نباء
تکویر	مرسلات	مزمّل
انسان	قیامه	عبس

اگر همین جدول به ترتیب سوره‌ها در آورده شود یعنی به این شکل ←

←	۲۳۱	ال	
قلب جدول ۷۷	۷۴	۷۹	۷۸
	۸۱	۷۷	۷۳
	۷۶	۷۵	۸۰

ر	←	رعد	۱۳
		روم	۳۰
		رحمن	۵۵

جمعاً ← ۳۷۷

اینک نزول هر سه سوره: طه ۴۵ + رعد ۹۶ + روم ۸۴ = ۲۲۵ ← ۲۲۵ ÷ ۱۱۴ سوره = ۱ باقی مانده ۱۱۱ مسد و نزول فتح و ترتیب نساء از چپ به راست قرآن

انسان	مرسلات	جن
نوح	قیامه	نازعات
نباء	مزمّل	مدثر

←	۲۲۵ - ۱۲ ÷ ۳ = ۷۱	«الم» نوح، دخان	
	۷۲	۷۷	۷۶
	۷۹	۷۵	۷۱
	۷۴	۷۳	۷۸

در صفحات قبل جدول مثلث که همین جدولهای سه در سه است، عنوان و تدریس شد و اینک در اینجا تنها اشاره میکنم تا که حرکت کتاب را بر پایه عدد و دانش آن فراگیرید.

یک مثال دیگر میزنم تا که بر حرکات و سکانات بیشتری از کتاب خدا واقف شوید، گفتیم که سوره توبه نهم است اینک از چپ به راست کتاب را بشمارید خواهید دید که سوره نهم قریش است و از کلمه قریش سوره‌هایی از آغاز قرآن به ترتیب حروف، جمع ترتیب این چهار سوره نیز ۷۷ است!

ق	قصص	۲۸
---	-----	----

ر	رعد	۱۳
---	-----	----

چگونه میشود که قرآنی با این همه حساب دقیق، موعودش بی زمان و مکان باشد و هر آنچه که خلق مرتکب میشوند را ثبت نکرده باشد؟

ی	یونس	۱۰
---	------	----

اگر به یاد داشته باشید قبلاً عرض کرده بودم وقتی که در قرآن فرماید محمد منظور او مثال است و چه محمد نامهایی هستند که برخلاف حقیقت کتاب ایستاده‌اند و عرض کردم ابی لهب یعنی ابی لهب گونه‌ای و یا اینکه فرماید نوحاً یعنی نوح گونه‌ای و ...! محمد نشان زمان و مکان است و نام من صادق است!

ش	شعراء	۲۶
---	-------	----

جمعاً ← ۷۷

ترتیب نزول شعراء ۴۷ یعنی ترتیب رسمی سوره محمد و قلم از چپ به راست است که در تدارک این نام‌اند که جز زیان آنها را نصیبی نخواهد بود. چرا که در «ذ» ذاریات اعراب را خطاب است: **إِنَّمَا تُوعَدُونَ لَصَادِقٍ وَإِنَّ الَّذِينَ لَوَاقِعُ** این صادق هم به معنی راست است و هم به معنی اسم است ...! رویدادها را در سوره‌های یاد شده بخوانید تا که بدانید آنچه را که خداوند مقرر فرموده است.

به جای تهدید، به آن فکر کنید که حق با کیست؟ تحمیل عقاید خارج از منطق آنچه که بر آنید و تهدید برای جلوگیری از امر به زیانتان است.

و ای مؤمن بدان اگر در امضاها من تأیید شخصی خاص موجود بود، آن امضاء فاقد اعتبار است! مورخه ۲۱ / مرداد ۱۳۷۷

و اما اگر میخواهید اصحاب یمین را بشناسید در سوره واقعه آیه ۳۸ در مقابل سوره ۳۸ ص است و عدد ص ۹۰ است و سوره ۹۰ بلد آیه ۱۸ **أَصْحَابُ الْمَيْمَنَةِ** و هجدهمین حرف باز «ص» است و این چنین بیان نمودم تا که بدانید شعراء به میل خود اصحاب یمین را تعیین کرده‌اند ...!

در دست راست خود بنگرید ۱۸ نمی‌تواند «ع» باشد ...!

و گاه چنین لازم است که اشاره‌ای به مؤمن کنم تا که از مکر در امان باشد. و من الله التوفیق اقل العباد صادق حیدری

تکرار نام سليمان در کل قران ۱۷ مرتبه در ۷ سوره است و تکرار کلمه شياطين نیز هفده مرتبه در ۱۱ سوره و سوره‌هایی که آغاز آنها حرف «و» است هفده سوره‌اند. از نام سليمان و ترتیب سوره نمل و حزب و جزء و آیات سوره و دو بسما ... تمام و کمال نام موعود و زمان تولد و مکان برانگیخته شدن پیدا است!

آیات

۱	بقره	۱۰۲	۱۰۲						
۲	نساء	۸۴	۱۶۳						
۳	انعام	۷۸	۷۹	۸۱					
۴	انبیاء	۱۵	۱۶	۱۷	۱۸	۳۰	۳۶	۴۴	
۵	نمل	۱۲							
۶	سباء	۳۰	۳۴						
۷	ص								

← تعداد سوره‌هایی که نام سليمان در آن برده شده است.

آخرین آیه در سوره «ص» است و سوره «ص» ۳۸ است، و سوره نمل در حزب ۳۸ است.

شماره آخرین آیه ۳۴ است و سوره سباء ۳۴ است و عنوان نامه برای سباء است!

و همچنین ۳۴ نزول سوره «ق» و القرآن المجید است ...

جمعاً هفت سوره و سوره هفتم اعراف است که رمز آن المـ ص ...!

حال نام سليمان را به ترتیب و عدد ابجد و الفباء مینویسم و توجه به مفهوم وَأَتَّبِعُوا مَا تَتْلُوا الشَّيَاطِينُ عَلَىٰ مُلْكٍ سُلَيْمَانَ ...

أ ب ج د ه و
۱ ۲ ۳ ۴ ۵ ۶

س	ل	ی	م	ا	ن	۲۰
۶۰	۳۰	۱۰	۴۰	۱	۵۰	۱۹۱ =
۱۵	۱۲	۱۰	۱۳	۱	۱۴	۶۵ =
۱۲	۲۳	۲۸	۲۴	۱	۲۵	۱۱۳ =

← طه، تین والزیتون نشان است و کلمه «طور»، طه أَثَرُ الرَّسُولِ

← ۷ × ۱۳۳۷ = تولد در عرض جغرافیایی دایره «م» درجه ۱۹ بغداد

← طلاق، ق و القرآن، زمان و مکان فیتعلّمون مِنْهُمَا مَا يُفَرِّقُونَ بِهِ بَيْنَ الْمَرْءِ وَرَوْجِهِ

← فلق، بقره يُعَلِّمُونَ النَّاسَ الْأَسْحَرُ ...! فلق بر ضد سحر آنها ...!

از نام سليمان آن پیدا شد که مرتکب میشوند. پس بنابراین تأویل کلمه نه تنها بر حسب تکرار است بلکه بر حسب عدد نیز هست ...!

ترتیب سوره‌هایی که با حرف «و» آغاز شده‌اند «۱۷» سوره‌اند و سوره هفدهم اسراء است که دارای ۱۱۱ آیه است و ۱۱۱ کلمه اعلیٰ، سجده هر نمازگزار است ...!

جمع ترتیب این هفده سوره، طبق آیه ۱۲ اسراء تاریخ ۱۳۷۰ شمسی را نشان میدهد که آغاز بینه است!

طور وَأَبْحَرِ الْمَسْجُورِ آیا دریای طوفانی سال ۱۳۷۷، صنعت توانست جلوییش را بگیرد؟

وَإِذْ أَخَذْنَا مِيثَاقَكُمْ وَرَفَعْنَا فَوْقَكُمُ الطُّورَ ... منظور کلمه طور است وَأَذْكُرُوا مَا فِيهِ ...! در آنچه که در کلمه

طور است یادآور شوید!

آیا آنکس که حافظ قران است و تنها به تلاوت آن اکتفا کرده است توانسته است معنی این کلمه را بداند

و ...! نه خود فهمید نه آنکس که به احسنت او نشسته است!

نامه طور تیر ماه سال ۱۳۷۷ پخش شد یعنی قبل از طوفان دریاها ...!

صافات: شَجَرَةُ الزُّقُومِ ... إِنَّهَا شَجَرَةٌ تَخْرُجُ فِي أَصْلِ الْجَحِيمِ ... جحیمی که همینک در انتظار نیروی عظیمی

است! از شرح آن میگذرم چرا که دشمنان حق پیوسته به آتش کشیده شوند ...

مَا كَانَ لِلْمُشْرِكِينَ أَنْ يَعْمُرُوا مَسَاجِدَ اللَّهِ شَاهِدِينَ عَلَىٰ أَنْفُسِهِم بِالْكَفْرِ ... آیه ۱۷ تا که حساب را بدانید!

مساجد زیبا ولی در خانه من لقمه قوتی یافت نشود و این معنی ویلٌ للمصلین است! يَا رَبِّ إِنَّ قَوْمِي اتَّخَذُوا

هَذَا الْقُرْآنَ مَهْجُورًا ... فرقان

المنافقون ۶۳ ← ۳۶ یس، حال بگویند کیست آنکس که محارب با خدا و رسول است؟ لَوْ أَنْتُمْ تَمْلِكُونَ

حَزَائِنَ رَحْمَةِ رَبِّي إِذًا لَأَمْسَكْتُمْ خَشْيَةَ الْإِنْفَاقِ آیه ۱۰۰ اسراء

يَا أَيُّهَا الْكَافِرُونَ لَا أَعْبُدُ مَا تَعْبُدُونَ «نذر برای غیر خدا مطلقاً حرام است» نذر چهار مورد است: شتر، گاو، بز، میش و تنها به دو گروه

میرسد: ۱- درمانده در راه ۲- بینوایان، و اما انفال از آن خدا و رسول است.

اینک به صفحه ۱۵ توجه کنید که سوره‌ها به ترتیب حروف است، حروف نام سليمان از آغاز قران به ترتیب هر یک از حروف، یک سوره

است. جمع ترتیب سوره‌های یاد شده ۸۵ سوره بروج است و از چپ به راست سوره روم است و نزول سوره عنکبوت است.

بنابراین هم بعثت در سوره روم روشن گردیده است و هم ولایتی که خدا تعیین کرده است و جز آن، جمله ولایتها غاصب‌اند و هیچ حتی

در ولایت ندارند وَهُمْ عَلَىٰ مَا يَفْعَلُونَ بِالْمُؤْمِنِينَ شُهُودٌ ...!

نمل در حزب ۳۸ ← ص است و در جزء ۱۹ مریم است، بسما ... دوم در آیه ۳۰ ← روم و از چپ به راست سوره بروج است و نزول

«قارعه» است «كَذَّبَتْ ثُودُ!» بسم الله ... دوم سوره نمل آیه ۳۰ است، درجه ۳۰ دایره میم «غرب» بغداد أَيْكُم يَأْتِينِي بَعْرُشَهَا ... این

آیه آزمون علم علماء حال است که خود را افضل دانسته‌اند ...! این سوره قیاس برخورد اعصار گذشته با این عصر است ...!

ترتیب نزول سوره بروج ۲۷ و ۲۷ نمل است، حال بگویند چه شأن نزولی و چه ...!؟

ترتیب سوره تین والزیتون ۹۵ ← ص ۹۵ = ۴ + ۱ + ۹۰ = د۱ سوره هشت آیه است سوره هشتم انفال است، ۳۴ کلمه است سوره سی و چهارم سباء است و ۲۵

حرف خالص و بدون تکرار است و سوره ۲۵ فرقان است و دارای ۷۷ آیه است، باشد که اهل کتاب و علماء بدانند که چه کرده‌اند و چه میکنند ...!

ترتیب سوره‌ها

س	سجده	۳۲
ل	لقمان	۳۱
ی	یونس	۱۰
م	مائده	۵
ا	آل عمران	۳
ن	نساء	۴

جمعاً ← ۸۵

کلمه اعلیٰ که سجده هر نمازگزار است خود تمام امور را تأیید کرده است.

سلیمان «۵۱»

← عدد بدون نقطه اعلیٰ ۱۲، آیه ۱۲ سوره اسراء و ترتیب سوره یوسف	۱۲	۳	ی	ل	ع	ا
← آیات سوره اسراء سوره هفدهم و آیات یوسف	۱۱۱	=	۱۰	۳۰	۷۰	۱
← زمر، انسان و نزول اعراف المعص در حزب ۱۶ «ع ۷۰»	۳۹	=	۱۰	۱۲	۱۶	۱
← تأیید تاریخ مورد سوره معارج جاثیه و نزول نحل ...!	۷۰	=	۲۸	۲۳	۱۸	۱

حال تکرار کلمه مریم در کل قران ۳۴ مرتبه در ۱۲ سوره، باز مورد جزء ۱۹ نمل که موضوع نامه‌های سلیمان به سوی سباء است را تأیید میکند. چرا که سباء ۳۴ است و نزول سوره ق و القران المجید است ...! شما که ساعت و روز و ماه و سال و سالها و نشانه‌ها را تکذیب کرده‌اید جز خویشتن را نفریبید!

سبأ را درست بخوانید ... وَقَالَ الَّذِينَ كَفَرُوا لَنْ نُؤْمِنَ ...

اگر در آیه ۱۳ سوره حدید دقت کنید، فرماید ظاهر آن رحمت و باطن آن عذاب.

ظاهر نام مریم و موضوع آن رحمت است ولیکن از طرفی دیگر، موضوع سوره نمل

است ...! چه عذابی سخت‌تر از بی‌دانشی است که نتوان هیچ اقدامی نمود ...!

آخرین سوره نام مریم، تحریم که نزول آن ۱۰۷ و در مقابل سوره ماعون است و ...

و از طرفی، مریم دیگر با نیروی و عرشی عظیم.

سوره مریم تعیین کننده مطالب بسیار است از جمله فصل سال تولد رسول عصر،

محل ازدواج رسول عصر و ...! تاریخ ۱۹۹۸ بینه و از سوره مریم تا سوره ۳۷ که

صافات است و موضوع اصل جحیم در آن یاد آور شده است و ...!

کلمه ایلام، اسلام، الم ذالک الکتاب ... در نام سلیمان نهفته است!

۱	بقره	۸۷	۲۵۳
۲	آل عمران	۳۶	۳۷
۳	نساء	۱۵۶	۱۷۱
۴	مائده	۱۷	۱۷
۵	توبه	۳۱	۳۱
۶	مریم	۱۶	۲۷
۷	مؤمنون	۵۰	۷۲
۸	احزاب	۷	۷۸
۹	زخرف	۵۷	۷۵
۱۰	حدید	۲۷	۱۱۰
۱۱	صف	۶	۱۱۲
۱۲	تحریم	۱۲	۱۱۴

← عدد ابجد جمعاً ۵۹۹۵	۱۰۰۰	۹۰۰	۸۰۰	۷۰۰	۶۰۰	۵۰۰	۴۰۰	۳۰۰	۲۰۰	۱۰۰	۹۰	۸۰	۷۰	۶۰	۵۰	۴۰	۳۰	۲۰	۱۰	۹	۸	۷	۶	۵	۴	۳	۲	۱
← ترتیب حروف ابجد	ا	ب	ج	د	ه	و	ز	ح	ط	ی	ک	ل	م	ن	س	ع	ف	ص	ق	ر	ش	ت	ث	خ	ذ	ض	ظ	غ
← عدد ترتیب حروف جمعاً ۴۰۶	۲۸	۲۷	۲۶	۲۵	۲۴	۲۳	۲۲	۲۱	۲۰	۱۹	۱۸	۱۷	۱۶	۱۵	۱۴	۱۳	۱۲	۱۱	۱۰	۹	۸	۷	۶	۵	۴	۳	۲	۱
← ترتیب حروف الفباء	ا	ب	ت	ث	ج	ح	خ	د	ذ	ر	ز	س	ش	ص	ض	ط	ظ	ع	غ	ف	ق	ک	ل	م	ن	و	ه	ی

← نوزده حرف بسما ...

۱۰۲؛ ۶۶	م	ی	ح	ر	ل	ا	ن	م	ح	ر	ل	ا	ه	ل	ل	ا	م	س	ب
۷۸۶ =	۴۰	۱۰	۸	۲۰	۳۰	۱	۵۰	۴۰	۸	۲۰۰	۳۰	۱	۵	۳۰	۳۰	۱	۴۰	۶۰	۲
	↓																		
	م ح ر ل ا م ل ا ل																		
	↓																		
۵۵؛ ۳۷	ی	ن	ح	ر	ه	ل	ا	م	س	ب									
۴۰۶ =	۱۰	۵۰	۸	۲۰۰	۵	۳۰	۱	۴۰	۶۰	۲									

← ری، قلب حروف بسما ... بعد از فاکتور گرفتن «ری، تهران»

← تا حرف نهم بعد از فاکتور گرفتن کلمه نمل که موضوع اینه من سلیمان است!

قلب مثلث بسما ... ۲۶۲ کلمه «ایران» و اسراء است ۲۶۲ ÷ ۱۱۴ = ۲ باقی مانده ۳۴ سبأ و عنوان نامه‌های انه من سلیمان ... بنابراین بسما ... کد زمان و مکان است!

← ۱۰ یونس، فیل و نزول فجر؛ ۲۸ قصص، اعلیٰ و نزول تین والزیتون ...!	۲۸؛ ۱۰۳	ن	ا	ر	ی	ا
کلمه نماز در حقیقت همان کلمه زمان است. عدد بدون نقطه نماز ۱۷ تعداد رکعات نماز است.	۲۶۲ =	۵۰	۱	۲۰۰	۱۰	۱

۹۸ آیات سوره مریم و ترتیب رسمی سوره بینه و از چپ به راست سوره اسراء است و نزول سوره انسان است!

حرف «س» آغاز نام سلیمان و پایان قران و آغاز سوره اسراء:

س ← عدد ابجد ۶۰ + ترتیب ابجد ۱۵ + ترتیب الفباء ۱۲ = ۸۷ سبحان ربی الاعلیٰ و بحمده

«س» آغاز اسراء سُبْحَانَ وَ سِینَ آغاز اعلیٰ سَبِّحْ ...!

اینک عدد نام سلیمان ۱۹۱ ← ۱۰۰ + ۹۰ + ۱ = ص ا د ق ا ف؛ نام صادق در عدد نام سلیمان هویدا است! حال داستانهایی ساخته و پرداخته احادیث و روایات را به دور اندازید ...!

حرف «۱۳» ابجد و الفباء «ش م» آغاز کلمه شمس است، از یک الی ۱۳ جمع کنید: ۱ + ۲ + ۳ + ۴ + ... + ۱۳ = ۹۱ ← سوره شمس الی آیه ۱۳ مربوط به زمان حال است ...!

حرف «س» حرف پانزدهم ابجد است سوره ۱۵ حجر است در جزء ۱۴ و ۱۴ ابراهیم است که تکرار نام او ۶۹ مرتبه در ۲۵ سوره است، و اسراء سوره هفدهم در جزء

۱۵ و حزب ۲۹ که عنکبوت الم و دارای ۶۹ آیه است! پس بنابراین اسلام از ظهور نامه‌های انه من سلیمان و انه بسما ... شروع میشود!

تمام علماء گفته‌اند طور سینین یعنی طور سیناء ...؟! وَالَّذِينَ وَالَّذِينَ وَالَّذِينَ وَطُور «سینین» ← یعنی سالهای پی در پی، از کلمه طور هشت سوره حاصل شد و آیات خود سوره

تین هشت آیه‌اند و از تاریخ ۱۳۶۹ الی سال ۱۳۷۷ هشت سال است، هشت سال سکوت و سرکوب امر!؟ و همچنین کلمه طور در هشت سوره ده مرتبه ذکر شده

است و این امر به آن سبب است که ضمن اینکه ده حرف خالص بسما الله ... را تأیید کرده باشد، اشاره‌ای به اسم نیز کرده و همچنین اشاره به تاریخ و ...!

حال شما که مدعی دین و مذهب و ولایت هستید بروید اندر کتابهای قطور بنگرید که چه تفسیر کرده‌اند و چون به حقایق آن کتابها آشنا شدید برای احقاق کلمه حق

حرکت کنید ...! بر هر مسلمان فاکس و نشر و پیگیری امر واجب است! اقل العباد صادق حیدری پاكل گراب از توابع استان ایلام

جهان در تکاپوی مکر! با توجه به اینکه اول حرف، دوم کلمه، سوم آیه، چهارم سوره، پنجم حزب، ششم جزء است پس به حرکت هر حرفی واقف شوید.

در صفحه ۱۵ این کتاب، قران به ترتیب حروف آمده، اینک حساب کلمه عالم با توجه به قران به ترتیب حروف:

← جمع ترتیب اولین سوره‌هایی که نام آنها با حروف کلمه عالم شروع شده است:

۱	ع	←	عنکبوت	۲۹
۲	ا	←	آل عمران	۳
۳	ل	←	لقمان	۳۱
۴	م	←	مائده	۵

$$۲۹ + ۳ + ۳۱ + ۵ = ۶۸ \text{ قلم نَ وَالْقَلَمِ وَمَا يَسْطُرُونَ ...؟!}$$

از چپ به راست قران سوره ۶۸ محمد است و نزول سوره غاشیه نیز ۶۸ و تکرار کلمه ملائکه ۶۸ و تکرار کلمه شیطان ۶۸

$$\text{و «لا اله الا الله» دوازده حرف است } ۱۱۴ \times \text{سوره} = ۱۳۶۸$$

$$\text{و «محمد رسول الله» } ۱۲ \text{ حرف است } ۱۱۴ \times \text{سوره} = ۱۳۶۸$$

بنابراین آیه ۴۰ سوره احزاب گویای این است که قبل از ظهور، عده‌ای فرزند او شده‌اند و ولایت را غصب نموده‌اند و ...!

اسلام دین ایده‌آلی است که اول رفع نیاز و بعد اجرای احکام را دستور داده است کما اینکه اول نیاز آدم را آفرید و سپس خود آدم را، کما اینکه آدم را در بهشت قرار داد

سپس به علت نافرمانی توبیخ نمود و ...!

یک میلیارد پیرو قران هنوز نه بر حقیقت شریعت کتاب‌اند و نه از آن مطلع‌اند جز آنکه هر گروهی ولایتی از بزرگان خود برگزیدند و به میل خود آنچه که سودشان در

آن بود پیروی کردند و آنچه که احقاق حق بود پایمال نمودند و به این طریق دین خالص را از هم گسیختند ...؟! و شما ای پیروان کتاب نه مردم عهد علی و عمر

هستید که بدانید حق با کی بوده است و نه آنها در زمان ما هستند که بدانند حق با کیست و به قول کتاب **وَلَا تُسَلُّونَ آيَةَ ۱۴۱ بقره، ۱۴۱** عدد خود کلمه عالم است

$$۱۴۱ - ۱۱۴ = ۲۷ \leftarrow \text{نمل و نامه‌های انه من سليمان و انه بسم الله ...}$$

کلمه «عالم» در کل قران ۱۳ مرتبه در مقابل سوره رعد در دوازده سوره در مقابل سوره یوسف است.

دنباله داستان آیه این کلمه را بخوانید تا که هر امتی بر اعمال و برخورد خویش و سرورانش واقف گردد که دیگر او را حتی

نباشد و گناه خویش را بر دیگری تحمیل نکند ...!

اگر چه این کلمه دارای افعال مختلف است و زیر و زبیر، بر افعال آن حاکم است و کلمه عالم به فتح لام و سکون میم به معنی

جهان در قران کریم یافت نمی‌شود. این کلمه را مثال قرار دادم تا که بر دیگر مثالها واقف شوید چرا که آنکه کافه للناس و در

سوره سباء است عنوان نامه‌های انه من سليمان است و سليمان مثال است ...!؟

لازم است که بدانید هر حرفی تعدادی سوره بنام دارد و هر کلمه‌ای نیز بر تعداد آن حروف، سوره در بر دارد و مجموع آن

سوره‌ها پیام در سوره ...!؟

مثلاً «ال» تعریف، از «الف» چهارده سوره و از «لام» دو سوره جمعاً ۱۶ سوره و سوره ۱۶ نحل است.

و اولین الف آل عمران سوره سوم و اولین لام لقمان سوره ۳۱ جمعاً ۳۴ سباء است و لهذا متنبه شوید که چگونه میتوان دین

حق را از باطل جدا ساخت و آن را اظهار نمود ...!

یا اینکه توجه شود که چرا «ال» تعریف بر ۹۵ نام از نام سوره‌ها موجود است و بر ۱۹ سوره دیگر قران نیست ...!؟

کلمه شیطان:

۱	ش	←	شعراء	۲۶
۲	ی	←	یونس	۱۰
۳	ط	←	طه	۲۰
۴	ا	←	آل عمران	۳
۵	ن	←	نساء	۴

← ۲۶ + ۱۰ + ۲۰ + ۳ + ۴ = ۶۳ سوره منافقون و نزول زخرف است در ضمن آیه ۶۳ سوره نحل را بخوانید.

ترتیب سوره طور از چپ به راست ۶۳ تا که تاریخ ولایتش را و رخنه در ایمانش را و شرحه شرحه کردن از دین بدون اذن

خداوند و کالبد بشری او را بدانید و ...!

تا زمانی که **وَلَهُ أَسْلَمَ مَنْ فِي السَّمَاوَاتِ وَالْأَرْضِ طَوْعًا وَكَرْهًا** رو در رویتان خواهم ایستاد. من با کسی دشمنی ندارم، این شماها هستید که پیوسته به دشمنی ایستاده‌اید!

از گشتن که فراتر چیزی ندارید، بعد به کجا میروید و چه کار میکنید؟

بدانید امر حساب تا همیشه باقی و جاودان خواهد ماند، لیکن لعن شدگان تا ابد الدهر لعن خواهند شد ...!

← حروف آن	ع	ا	ل	م	ك	١٥	← حجر، عاديات و نزول كوثر
← عدد ابجد آن	٧٠	١	٣٠	٤٠	=	١٤١	← - ٢٧ = ١١٤ نمل، غاشيه و نزول بروج
← عدد ترتيب ابجد آن	١٦	١	١٢	١٣	=	٤٢	← شوري، مزمل و نزول فرقان
← عدد ترتيب الفباء آن	١٨	١	٢٣	٢٤	=	٤٦	← تحريم، حجرات و نزول احقاف حم

عدد کلمه عالم را وارد جدول مثلث يا به عبارتی جدول ٣ × ٣ کنیم: ١٤١ - ١٢ ÷ ٣ = ٤٣

←	٤٨	٤٩	٤٤
←	٤٣	٤٧	٥١
←	٥٠	٤٥	٤٦

شکل «١»

فتح	حجرات	دخان
زخرف	محمد	ذاریات
ق	جاثیه	احقاف

شکل «٢»

نمل	قصص	مریم
فاطر	شعراء	یونس
اسراء	طه	واقعه

شکل «٣»

شکل یک، جدول مثلث مربوط به عدد کلمه عالم است. شکل دو، ترتیب رسمی سوره‌ها در مقابل همان اعداد و شکل سه، ترتیب نزول سوره‌ها است.

در این سوره‌ها نشانه‌هایی هست که هیچ ربطی به سرزمین عربستان ندارد، در ضمن بعضی از آیات و نشانه‌های آن تصویری است و این تصاویر در سرزمین عربستان یافت نشود...؟!

مثال در سوره زخرف ملائکه به شکل زن در آیه ١٩ که برابر با شماره جزء سوره نمل است و یا اینکه برابر با تعداد حروف بسم الله ... و ترتیب سوره مریم و علق از چپ به راست است. در سوره ٣٥ فاطر که نزول آن ٤٣ میباشد آیه ٢٧ که باز ترتیب سوره نمل و نزول بروج است فرماید: وَمِنَ الْجِبَالِ جُدَدٌ بَيضٌ وَحُمْرٌ مُخْتَلِفٌ أَلْوَانُهَا وَغَرَابِيبُ سُودٌ!... القصه میتوان حتی برخوردها را در این برهه از زمان کاملاً سنجید!...

کلماتی دیگر فی المثال به ترتیب حروف:

←	غ	١
←	ی	٢
←	ب	٣

← جمعا ٤٠ = ١٠ + ٢ + ٥٢ ← طور، منافقون و نزول هود بقية الله!...

جمع سوره‌های حروف این کلمه:

غ ٢ سوره + ی ٣ سوره + ب ٤ سوره = ٩ سوره ← توبه، قریش و نزول لیل

←	ق	١
←	ر	٢
←	ا	٣
←	ن	٤

← جمعا ٢٨ = ١٣ + ٣ + ٤ + ٤٨ ← فتح و از چپ به راست سوره ملک که دارای تاریخ ١٤١٢ است و نزول نمل!...

جمع سوره‌های حروف این کلمه:

ق ٨ سوره + ر ٣ سوره + ا ٣ سوره + ن ١٠ سوره = ٣٥ سوره ← فاطر، عبس و نزول بلد «٩٠» ص ١٨ اصحاب المیمنه!

←	ص	١
←	ا	٢
←	د	٣
←	ق	٤

← جمعا ٣٧ = ٢٨ + ٣ + ٤٤ = ١١٢ ← اخلاص و از چپ به راست آل عمران و نزول سوره مائده و موضوع أَكْمَلْتُ لَكُمْ دِينَكُمْ هنوز نیامده است و محمد اسم نیست بلکه صفت است کما اینکه ابی لهب اشاره‌ای به اسم نیست!...

جمع سوره‌های حروف این کلمه:

ص ٣ سوره + ا ٣ سوره + د ١٤ سوره + ق ٨ سوره = ٢٦ سوره ← شعراء و از چپ به راست فجر و در ترتیب نزول

شمس ایلام سرزمین ناقه، در ضمن در سوره فجر صخره‌ها در میدان یادبود ایلام و همچنین ملائکه به شکل زن در دبستان ١٧ شهریور و...؟!

در همان جدول صفحه ١٥ که نمونه ساده‌تر آن را در صفحه ٨٣ خواهید دید، از اولین سوره «الف» الی سوره پنجم که ابراهیم است، جمع ترتیب آنها:

آل عمران ٣ + انعام ٦ + اعراف ٧ + انفال ٨ + ابراهیم ١٤ = ٣٨ ص والقران، مرسلات ٧٧، میتوانید از وجود طوفانها همه چیز را بدانید و میتوانید معنی امامت را بدانید و میتوانید حقیقت شرک را بفهمید و میتوانید علت فقر جامعه را بدانید و...؟!

اعراف الم ← ص كِتَابٌ ... أَتَّبِعُوا مَا أَنْزَلَ إِلَيْنَا مِّن رَّبِّكُمْ وَلَا تَتَّبِعُوا مِن دُونِهِ أَوْلِيَاءَ قَلِيلًا مَّا تَذَكَّرُونَ...؟!

حرف «م» عدد ابجد آن ٤٠ + ترتیب ابجد آن ١٣ + ترتیب الفباء آن ٢٤ = ٧٧

حال امته‌ها بر کفر خویش واقف گردیده‌اند و به سبب اعمال پلیدشان بیم از افشای حقیقت دارند!؟

بَقِيَّتُ اللَّهِ خَيْرٌ لَّكُمْ إِن كُنْتُمْ مُؤْمِنِينَ!... هود الر

وَذَرُوا مَا بَقِيَ مِنَ الرِّبِّ إِن كُنْتُمْ مُؤْمِنِينَ!... بقره الم

این دو آیه دال بر آن است که مؤمنان بر خلاف جهت کتاب در حرکت‌اند!...؟! یا به عبارتی خویشتن را مؤمن پنداشته‌اند و یا بهتر بگویم تظاهر به ایمان میکنند!...؟!

فرقان و رعد را با دقت بخوانید و سوره انبیاء و مؤمنون!...

در اولین نامه عرض کردم جوابتان در كلمه «قل» است...؟! اولین نامه روز شنبه ۱۳۶۹/۷/۷

کلمه «قل» امر است و فعل حال در هنگام هر سوال است و نیز فعل غیر مجهول است...؟! پنج سوره آغاز آنها «قل» است و این پنج سوره عبارتند از:

۱- سوره جن رسول عصر فضا و عصر ماهوارهها «مقاعد للسمع» دارای ۲۸ آیه و سوره ۲۸ قصص است نزول آن ۴۰ سوره غافر است و ترتیب رسمی آن از راست به چپ ۷۲ نزول سوره ابراهیم است و ترتیب آن از چپ به راست ۴۳ سوره زخرف است...؟!...

۲- سوره کافرون ۶ آیه است و سوره ششم انعام است و نزول آن ۱۸ کهف است و ترتیب از چپ به راست آن ۶ باز سوره انعام است...؟!...

۳- سوره اخلاص ۴ آیه است و سوره چهارم نساء است و ترتیب آن ۱۱۲ نزول مائده است و از چپ به راست سوره سوم که سوره آل عمران است...!...

۴- سوره فلق است و نزول آن ۲۰ سوره طه است، ۵ آیه و سوره پنجم مائده است و از چپ به راست سوره دوم بقره است و از راست به چپ ۱۱۳ نزول توبه است...؟!...

۵- سوره ناس نزول آن ۲۱ انبیاء است و آیات آن ۶ انعام است و سوره ۱۱۴ است نزول نصر است و از چپ به راست سوره یکم است فاتحه...؟!...

از آنجایی که این منشور برای چاپ و شرح بیشتر، لازمه انفاق است و کسی در این راه کمک نمی کند و ادیان و مذاهب متفق القول بر علیه این امرند لذا خود به دقت بخوانید و بررسی کنید و به نشر بپردازید تا که حقایق بر عامه مردم روشن شود...؟!...

به طور خلاصه: ۱- جن ۲- کافرون ۳- اخلاص ۴- فلق ۵- ناس

نام این پنج سوره ۱۹ حرف است و سوره نوزدهم مریم است که دارای پنج حرف مقطعه است و عدد ابجد این پنج حرف ۱۹۵ است که عدد نام صادق است.

ترتیب الفباء کلمه «قل» ۴۴ است که نزول سوره مریم و ترتیب الفباء نام «صادق» است و همچنین ترتیب سوره دخان و از چپ به راست سوره نوح است.

از سوره ص الی سوره ق وسط آنها سوره دخان است «مُعَلَّمٌ مَّجْنُونٌ»! از ص الی ق ۱۳ سوره است و جمع ترتیب رسمی این ۱۳ سوره ← = ۵۷۲ که کلمه «بعث» را تشکیل میدهد.

۱۹	۱۸	۱۷	۱۶	۱۵	۱۴	۱۳	۱۲	۱۱	۱۰	۹	۸	۷	۶	۵	۴	۳	۲	۱
----	----	----	----	----	----	----	----	----	----	---	---	---	---	---	---	---	---	---

← دوازده حرف فاکتور گرفته شده از ۱۹ حرف نام پنج سوره

← حروف کامل نام پنج سوره «قل»

← ۱۹ حرف بسم الله الرحمن الرحيم

← ۱۹ حرف بنام آفریدگار بزرگ شاه

← ۱۲ حرف خالص فاکتور گرفته شده از جمله بنام آفریدگار بزرگ شاه!؟

← سامره

دوازده حرف خالص و بدون تکرار نام پنج سوره و سوره ۱۲ یوسف است و امام ۱۲ غائب قلمداد شده در چاهی که در سامره است!؟

یازده سبط بنی اسرائیل بر علیه موعود کتاب هر آنچه که خواسته اند کرده اند...؟!...

سوره یوسف از چپ به راست ۱۰۳ در مقابل سوره عصر است...؟! نزول آن ۵۳ کلمه جن و ترتیب سوره نجم است و از چپ به راست سوره جمعه است مَثَلُ الَّذِينَ

ص	ا	د	ق	ص	ع	ی	ه	ک	ص	ا	د	ق	ص	ع	ی	ه	ک
۹۰	۷۰	۱۰	۵	۲۰	۱۹۵ =				۹۰	۷۰	۱۰	۵	۲۰	۱۹۵ =			

وَمَا أَرْسَلْنَا مِنْ رَّسُولٍ إِلَّا بِلِسَانٍ قَوْمِهِ لِيُبَيِّنَ لَهُمْ سوره ابراهیم آیه ۴

سوره نحل آیه ۳۸، ۳۹ لِيُبَيِّنَ لَهُمْ...؟!...

ل	ق	ل
۲۳	۲۱	۴۴ =

موعود کتاب هم دارای نام است و هم دارای زمان و مکان است، تنها رسول عصر من دون الله نیست آنچه که هست من دون الله است...؟!...

ق	←	قصص	۲۸	←	۸	سوره
ل	←	لقمان	۳۱	←	۲	سوره
			۵۹ +	۱۰	←	یونس، فیل و نزول فجر
		حشر، واقعه لا	۶۹			صخرة بالواد میدان یادبود ایلام
		و نزول زمر	ک			
		حاقه، احقاف و نزول کهف				
		باز جواب تعداد آیات را داد				

قل	←	ق آ ف ، ل آ م
↓		
ق	←	رسمی
قلم	←	نزل
فلق	←	آیه
		۴۵
		۵۲
		۵
		۱۰۲
		۵۶
		۲۳۱
		۱۹۹۸
		۱۹۹۹
		۱۳۷۷
		۱۳۷۸

الر یونس ← ی ، و ، ن ، و ، ن ، س ی ن ← حروف خالص ← سیوان ← ناس، نساء، انسان، ن والقلم و ما یسطرون...؟!...

پس کهف شما در کوه آنجلس است؟! سیوان کجا و کوه آنجلس کجا...؟!...

از فیلمی که خود ساخته اید اگر پند گیرید باز جای شکرش باقی است.

یونس سوره دهم ←	۱۱	۱۶	۱۵
← یونس، ابراهیم، کهف	۱۸	۱۴	۱۰
	۱۳	۱۲	۱۷

حروف خالص پنج سوره قل ۱۲ و دوازدهمین حرف الفباء «س» و حرف دوازدهم ابجد «ل» ← سَلَّ بَيْحَ إِسْرَائِيلَ ...؟! دو حرف آغاز نام سلیمان «۵۵»

مجموع عدد ابجد سامره ۳۰۶ + عدد ابجد حروف آخر، کلمه سهم ۱۰۵ = ۴۱۱

س	ا	م	ر	ه			
۶۰	۱	۴۰	۲۰۰	۵	۳۰۶ =		

← - ۱۲ ÷ ۳ = ←

۹۹	۱۰۴	۱۰۳
۱۰۶	۱۰۲	۹۸
۱۰۱	۱۰۰	۱۰۵

← بینه ← تکاثر ← قریش، آیا سوره مریم ۹۸ آیه نیست؟! ←

س	ه	م			
۶۰	۵	۴۰	۱۰۵ =		

← - ۱۲ ÷ ۳ = ←

۳۲	۳۷	۳۶
۳۹	۳۵	۳۱
۳۴	۳۳	۳۸

← لقمان ← فاطر ← زمر، و آیا سوره لقمان پنجمین الم و فاطر پنجمین الحمد لله نیست؟! ←

ح	ج	ت		
۸	۳	۴۰۰	۴۱۱ =	

← و آیا ۱۴۱۱ برابر با ۱۳۶۹ نبود که در تعداد کلمات سوره‌های با آغاز قل ...؟! ←

واحد اندازه گیری ما و گد زمان و مکان ما بسم الله الرحمن الرحيم است.

«۱۹ سوره» ← آغاز ← وسط ← پایان

↓ ↓ ↓

ص ← محمد ← واقعه

↓ ↓ ↓

ترتیب ← ۳۸ ← ۴۷ ← ۵۶ ← ۱۴۱ = ۱۱۴ - ۲۷ نمل ← ۱۴۱ کلمه «قائم»

آیات ← ۸۸ ← ۳۸ ← ۹۶ ← ۲۲۲ = ۱۱۴ - ۱۰۸ کوثر

۸۵ ← بروج والیوم الموعود ...؟! ←

۱۱۸	۱۲۳	۱۲۲
۱۲۵	۱۲۱	۱۱۷
۱۲۰	۱۱۹	۱۲۴

← دور دوم ← آل عمران ← اعراف ← هود ←

$(۱۴۱ + ۲۲۲) - ۱۲ ÷ ۳ =$

هود بِسْمِ اللَّهِ مَجْرِبَهَا وَ ... بَقِيَّتُ اللَّهِ خَيْرٌ لَّكُمْ إِنْ كُنْتُمْ مُؤْمِنِينَ یعنی انداد قرار ندهید ...؟! ←

قلب جدول ذکر برای همه ۱۲۱ ← «یا علی» این اسم اعظم خداست ...؟! ←

در قلب جدولهای بالا دقت کنید ← ۱۰۲ تکاثر ← فزونی و استکبار و مکر ...؟! ←

قلب جدول دوم آن ← ۳۵ فاطر ← الحمد لله ... آیه ۴۲ وَأَقْسَمُوا بِاللَّهِ جَهْدَ ...؟! الی آیه ۴۴، در ضمن این آیه در پایان حزب ۴۴ است که ترتیب حساب از آغاز ثابت

شود و خلق را حجتی بر خود باقی نگذاشته باشد و ...؟! ←

شما نه لا اکراه فی الدین را قبول کرده‌اید و نه با کلمه حق موافق هستید و نه به مباحله راضی و نه ...؟! لا حول و لا قوة الا بالله أمرًا لَا تَعْبُدُوا إِلَّا إِيَّاهُ ذَلِكَ الدِّينُ الْقَيِّمُ

وَلَا كِنَافَةً لِّلَّذِينَ لَا يَعْلَمُونَ یعنی بیشتر خلق ناآگاه است و بی دانش است ...! ←

۱- سوره مؤمنون ۲- سوره فرقان ۳- سوره ص ۴- سوره مرسلات ۵- سوره سباء ۶- سوره نحل ۷- سوره انعام ۸- سوره حجر ۹- سوره آل عمران ۱۰- سوره نمل

را بخوانید و سوره مریم، طه، طور ← واقعه و یس.

نامه‌ای به دادگاه ایلام در روز دوشنبه مورخه ۱۳۷۷/۴/۲۲ و عیناً در منشور طور درج شده است.

۱- استرداد کتبی سند جنون ۲- استرداد حقوق پایمال شده

در غیر این صورت، گذرنامه برای خروج از کشور بدون درنگ و تشریفات قانونی و در ستاد ناحیه نیروهای انتظامی عقیدتی سیاسی و در کارشناسی دادگاه، نوشته‌های

منشور سال ۱۳۷۷ را دریافت کردند و قرار بر آن بود که این منشور را به علماء ارشد تقدیم و جواب آن را بدهند و به مهر و امضای خود برسانند چه تأیید و چه تکذیب

که متأسفانه نه تنها هنوز بی‌جواب مانده‌ام شدت فشارهای بیشتری از ناحیه اقتصادی و ... بر اینجانب وارد آورده‌اند و ...!

مگر خود این دولت نگفته است که ایشان مجنون است، مجنون را در کجای دنیا میتوان محاکمه نمود؟! ←

القصه تهدید جز بر آنچه که هست بیافزاید چیزی را عوض نمی‌کند و خداوند بر امر خویش غالب است.

يَسْأَلُونَكَ عَنِ الشَّهْرِ الْحَرَامِ قِتَالٍ فِيهِ...؟! سورة بقره آيه ۲۱۷ ← ۲۱۷ - ۱۱۴ = ۱۰۳ عصر و نزول سورة حج و ترتيب سورة يوسف از چپ به راست...؟! كل بسم الله الرحمن الرحيم متشکل از ده حرف خالص و نه حرف تکرار است که در این نه حرف تکرار کلمه المحرم ← و تکرار این نه حرف «الم» و «لل» چون کلماتی که لل دارند مانند لله و چون ويل للمصلين، ويل للمطففين، ويل للمشركين، ويل للكافرين و...؟! ابتداء تفكيك حروف بسم الله الرحمن الرحيم:

ب	س	م	ا	ل	ل	ه	ا	ل	ر	ح	م	ن	ا	ل	ر	ح	ي	م
ب	س	م	ا	ل	ل	ه	ا	ل	ر	ح	م	ن	ا	ل	ر	ح	ي	م

میرویم تا سورههایی که با حروف کلمه «حرام» نام آنها شروع شده است را ببینیم...!

ح	←	حجر	۱۵	←	۶	سوره
ر	←	رعد	۱۳	←	۳	سوره
ا	←	آل عمران	۳	←	۱۴	سوره
م	←	مائده	۵	←	۱۵	سوره
یس	→	۳۶	←	۳۸	ص والقران	← مجموع هر دو ۷۴ مدثر و برعکس آن ۴۷ محمد
						۷۴ ← ۷ + ۴ = ۱۱ هود ← ۲ = ۱ + ۱ «ب»

سوره‌های حرف «ب» ← بقره ← بروج ← بلد ← بینه، و سوره‌ای که با حرف «ب» شروع شده است توبه که آغاز آن براءة است آیه ۳۶، ۳۷ ← درباره ۴ شهر حرام سخن گفته است، سوره توبه سوره نهم است و تعداد حروف تکرار نه حرف است و تمام این حروف کلمه المحرم، «الم»، لل را تشکیل داده‌اند.

خود اسم «الم» نه حرف است ← ال ف - ل ا م - م ی م ← کلمه ایلام و فیل!

در سوره‌های یاد شده، توطئه قتل روشن و...؟! و یَسَعُ رَهْطٍ در سوره نمل و...؟! اولین سوره «ح» حجر رمز آن الرو و عدد مجموع ۷۴ = عد ← جمعاً «الرعد» آن را خوب بخوانید که بهبود یافتن شرط دارد، بخوانید و برانیها را ببینید سیل، زلزله و...؟! بخوانید و برخوردهایتان را ببینید...؟! پس چنین گفته‌اید که صادق حیدری متهم به نشر اکاذیب است...؟! در صورتی که بنده جز قران چیزی ننوشته‌ام...؟! كَلَّا سَيَكْفُرُونَ بِعِبَادَتِهِمْ... إِنَّمَا نُعَدُّ لَهُمْ عَذَابًا!

پس چنین لازم است که حضور در دادگاه شما بدون اطلاع مردم و رسانه، لازمه آن شد که دعوت و حضور مردم را ابلاغ کنم که حضور در دادگاه پنجم دی ماه سال ۱۳۷۷ میباید به جرم نشر اکاذیب! لطف کنید قسمت، قسمت و صفحات آن را در روزنامه‌های بومی و یا در روزنامه‌های موجود منشر کنید که حداقل مردم برای نشر این اکاذیب خود را آماده کنند...؟! من خود منتظر نامه کتبی شما بودم و لابد از رمز سوره یوسف اطلاع پیدا کرده‌اید...؟! مردمی که میخواهند رهایی یابند درخواست نشر این اکاذیب کنند مخصوصاً جزوه سال ۱۳۷۷ به طور کامل...؟! تعجب نخواهم کرد اگر بگویند خدای نیست؟! چرا که هر آنچه لازم است پیش نویس شده است و نیز دستاویزهایتان و نیز کَذَّبَتْ ثَمُودُ وَعَادٌ...؟! و نیز در سوره بروج... بَلِ الَّذِينَ كَفَرُوا فِي تَكْذِيبٍ و... ما خود منتظر همین نامه از طرف دادگاه شما بودیم چرا که در سوره جاثیه آمده است: إِنَّا كُنَّا نَسْتَنسِخُ... و در سوره کهف آیه ۴۹ وَضِعَ الْكِتَابُ بِرَآنِجَةٍ هَسْتِيدِ رُشْنٍ جَرْدِيدَةٍ است که شما را راهی نیست جز آنچه که هستید...؟! آیه ۲۱۷ سوره بقره ← ۷ + ۱ + ۲ = ۱۰ «ی» ← یونس ← یوسف ← یس والقران الحکیم، که سوره ۲۶ است تا بدانید ۳۶ شماره حرام دقیق داده شده است...؟! و عرض کردم که کتاب وضع شده در دست خرد و کلان است کافی است اشاره کنم...؟! سوره‌های «ی» سه سوره‌اند و سوره سوم آل عمران «الم» است درست بخوانید الی آیه ۳۴ لازم به خواندن است و چون ۳۴ سبأ است سبأ را نیز بخوانید...؟! و چون وسط دو بسم الله را جمع کنید آنچه که برای فهم است بدانید و تازه میم مائده الی «م» مسد را لمس کنید، و چون عدد کامل ده حرف بسم الله را بدانید و تعداد آیات سوره حج که حج دارای ۷۸ آیه است و ۷۸ نباء است و دارای ۴۰ آیه است و ۴۰ عدد «م» و این «م» از مسد و سوره ۴۰ غافر است...؟! حم ... غافر الذنب...؟! و این چنین کتاب وضع شده را در میان خلق پراکنده ساخته‌ام...!

نام سورههایی که از ده حرف خالص بسما... تجاوز نکرده‌اند: ۱- نساء ۲- ابراهیم ۳- نحل ۴- اسراء ۵- مریم ۶- انبیاء ۷- نمل ۸- سبأ ۹- یس ۱۰- رحمن ۱۱- انسان ۱۲- نباء ۱۳- لیل ۱۴- ناس، جمعاً ۱۴ سوره‌اند و ۱۴ ابراهیم است...؟! تکوین نام سه سوره اول کافی است...؟! جمعاً ۱۳ حرف است:

ن	س	ا	ا	ب	ر	ا	ه	ی	م	ن	ح	ل
ا	ا	ن	←	نمل	بسمرا... در نمل!	لا						
ن	س	ا	ب	ر	ه	ی	م	ح	ل			

سورههایی که از کلمه ماعون منشق میشود ← م ← مائده ۵ ← سوره‌های «میم» ۱۵ سوره‌اند
 ا ← آل عمران ۳ ← سوره‌های «الف» ۱۴ سوره‌اند
 ع ← عنکبوت ۲۹ ← سوره‌های «عین» ۵ سوره‌اند
 و ← واقعه ۵۶ ← سوره‌های «واو» ۱ سوره است
 ن ← نساء ۴ ← سوره‌های «نون» ۱۰ سوره‌اند
 ۹۷ ← ۴۵ ← جاثیه
 قدر و از چپ به راست کهف و نزول الرحمن تصریف ریح در آیه ۱۶۴ بقره و ۵ جاثیه
 همان طور که عرض کردم جزوه اکاذیب سال ۱۳۷۷ را منتشر کنید...؟! اصحاب یمین در سوره واقعه آیه ۳۸ و ۳۸ سوره ص است و عدد ابجد ص ۹۰ و ۹۰ سوره بلد آیه ۱۸ باز همان مورد است!

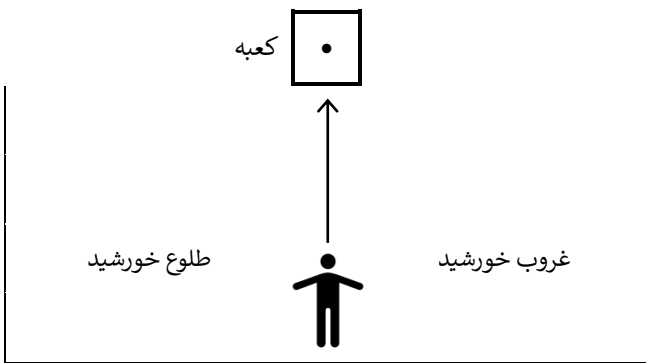

توجه در حرکت نماز نسبت به كعبه از سرزمین ایلام ...

در دست راست غروب یعنی زوال و از اذان ظهر به طرف «زوال» یعنی عصر،

در ترتیب حروف نگاه کنید و در کف دست راست.

در دست راست شماره ۱۸ هجدهمین حرف ابجد «ص» و هجدهمین حرف

الفباء «ع» نشانی از عصر...؟! ...

آیات و آفاق در سورة فصلت حم ... آیه ۵۳ است در جزء ۲۵ و حزب ۴۹ که

سورة ۲۵ فرقان است و ۴۹ حجات است و ترتیب نزول سورة فصلت ۶۱ که

سورة صف است...؟! ...

← عدد ابجد	۱۰۰۰	۹۰۰	۸۰۰	۷۰۰	۶۰۰	۵۰۰	۴۰۰	۳۰۰	۲۰۰	۱۰۰	۹۰	۸۰	۷۰	۶۰	۵۰	۴۰	۳۰	۲۰	۱۰	۹	۸	۷	۶	۵	۴	۳	۲	۱
← ترتیب ابجد	غ	ظ	ض	ذ	خ	ث	ت	ش	ر	ق	ص	ف	ع	س	ن	م	ل	ک	ی	ط	ح	ز	و	ه	د	ج	ب	أ
← عدد ترتیب حروف	۲۸	۲۷	۲۶	۲۵	۲۴	۲۳	۲۲	۲۱	۲۰	۱۹	۱۸	۱۷	۱۶	۱۵	۱۴	۱۳	۱۲	۱۱	۱۰	۹	۸	۷	۶	۵	۴	۳	۲	۱
← ترتیب الفباء	ی	ه	و	ن	م	ل	ک	ق	ف	غ	ع	ظ	ط	ض	ص	ش	س	ز	ر	ذ	د	خ	ح	ج	ث	ت	ب	أ

در دست راست خود بنگرید ۱۸ حرف هجدهم ابجد و الفباء «ص ، ع» سورة هجدهم كهف ۱۱۰ آیه است و ۱۱۰ عدد «علی» است.

← هود، همزه	ع	ل	ی	۱۱
← نصر، مانده	۷۰	۳۰	۱۰	۱۱۰ =
← ص والقران، مرسلات	۱۶	۱۲	۱۰	۳۸ =
← حاقه، احقاف	۱۸	۲۳	۲۸	۶۹ =

کلمه علی به ترتیب حروف ابجد و الفباء ←

کلمه علی اشاره به ص والقران نمود و نیز اشاره به حاقه كَذَّبَتْ ثَمُودُ وَعَادُ و سرزمین ایلام سرزمین ناقه است

و او را نشانی است از الصَّخْرَ بِالْوَادِ الِیْ مَلَانِکَ به شکل زن و ...!

اینک به بندهای دست راست توجه کنید، هر کدام از انگشتها دارای سه بند است الا انگشت شست که

دارای دو بند است جمعاً ۱۴ بندند و حرف چهاردهم ابجد و الفباء «ن ، ص» و ... و میدانید که این دو حرف آغاز نام سورههایی است ...

هجده یعنی هشت و ده، حروف آنها «ح ی» حی نشانی از سورة انبیاء است آیه ۳۰

اینک در دست چپ نگاه کنید، بندهای انگشتان همان است لیکن عدد آن ۸۱ است یعنی حروف «أ ف» ← أَفٍ لَّكُمْ وَلِمَا تَعْبُدُونَ مِنْ دُونِ اللَّهِ تمام ۱۴ ...؟! ...

حال در دو سوره‌ای که همراه با کلمه قران است نگاه کنید و بخوانید و بدانید ← ص ا د ق ا ف کلمه صادق از دو حرف مقطعه سورة ۳۸ و سورة ۵۰ «ص ، ق» به

وجود آمده و بعد از جدا کردن کلمه صادق، ۸۱ یعنی «اف» به دست چپ انتقال یافته است ...!

اینک در ترجمه کلمه از فارسی به عربی ← راست = صادق

آیا جز این است که با دست راست سلام میکنید و غذا مایه حی و حیات را میخورید و میاشامید و همین بسرا ... میگویید ...؟! ...

وسط بسم الله الرحمن الرحیم بعد از فاکتور گرفتن از حروف و زیر هم قرار دادن حروف آن، کلمه «ری» است.

← آل عمران ؛ انبیاء	ر	ی	۲۱ ؛ ۳۳
← ۳۰ ÷ جزء ۷ اعراف الم ← ص	۲۰۰	۱۰	۲۱۰ =
← روم، بروج والیوم الموعود «فَهَذَا یَوْمُ الْبَیْتِ» در سورة روم و در بروج ...؟! ...	۲۰	۱۰	۳۰ =
← ص والقران، مرسلات	۱۰	۲۸	۲۸ =

اقرء یعنی قران را بخوان چرا که وحی خواندنی نیست و کتاب آن را مینویسند؟! و این اقرء اشاره به ص والقران، ق والقران است ...؟! ...

گویم بهتر آن است که معنی الهاکم التکائر را با توجه به سورة رعد و نور بخوانید تا که معنی اصل موضوع را بدانید و چنین به نیروی خود منازید که خداوند بالاترین و

نیرومندترین است و «المر» رعد هیچگاه اشاره به اسم شخص نیست جز اشاره به مرسلات و تاریخ ۱۳۷۷، ۱۹۹۸ است و نامی با آدرس حرف «ر» نداریم که بتوان

در آینده کاری کرد و یا چیزی نسبت داد و از قبل عرض کردم رسوایی دارد ...؟! ...

برای صحت امر وسط بسرا ... ۲۱۰ - ۱۱۴ سورة = ۹۶ ترتیب سورة علق است ...؟! ... تا که بدانید این قران را نه علی جمع آوری کرده است و نه عثمان و نه ...؟! ...

آیات بیشماری در قران است که دشمنان رسول گروهی اند که تظاهر به ایمان دارند و از کیش بدون تحقیق و دانش پدران خود پیروی میکنند و از شرکاء پیروی میکنند

که دو کلمه از کتاب و بقیه نقل قول است که به بهایی اندک بفروشدند و ...

ترجمه بعضی از کلمات را بدانید، شرکاء همان خود ساخته‌های بدون سند از کتاب اند که آنها را انداد قرار داده‌اند و یا به عبارتی سپر قرار داده‌اند و در ایمان خلق برای

اغوای آنها رخنه کرده‌اند ...؟! ... عبد، عباد و ... = غلام، بنده، پیرو ...؟! ...

عرض کردم، بت شکن اول ز خویشش بشکند - وآنکه به فرمان اله بنیاد بت را برکند - چون به میل نامدش آن بت به حضور - جمله تکفیر کتاب کرده چو کور -

چون به میل نامدش این دم به حق - گشته از راه به درش جمله خلق - از پی جاه و مقام و لقمه‌ای نان حرام - میکشند جمله رسولان پیام ؟ «نبا»؟! ...!

آیه ۲۱ انبیاء را بخوانید و نیز آیه ۲۱ سورة آل عمران: إِنَّ الَّذِیْنَ یَكْفُرُونَ بِآیَاتِ اللَّهِ وَیَقْتُلُونَ النَّبِیْنَ ...!

آنهايي که آزاده و مسلمان‌اند مؤظف به نشر و فاکس این نامه‌ها به مردم و رسانه‌ها هستند چه در داخل و چه در خارج.

در نشره‌های قبل از واحد اندازه گيري بسما ... سخن گفتم، اينک اين واحد را بصورت ساده‌تری بيان ميکنم. اولين نشره اينجانب به طور علني شنبه مورخه ۱۳۶۹/۷/۷

اينک توجه کنيد بسم الله الرحمن الرحيم متشکل از نوزده حرف تکرار و غير تکرار و کل حروف خالص آن ده حرف است يعنی وسط بسم الله الرحمن الرحيم است.

اگر دقت کنيد وسط بسما ... دهمين حرف است.

۱	۲	۳	۴	۵	۶	۷	۸	۹	۱۰	۱۱	۱۲	۱۳	۱۴	۱۵	۱۶	۱۷	۱۸	۱۹	
ب	س	م	ا	ل	ل	ه	ا	ر	ر	ح	م	ن	ا	ل	ر	ح	ي	م	...

 وسط بسما ... «ري» عدد ابجد آن ۲۱۰ ÷ ۳۰ جزء

= ۷ اعراف الم ← ص كِتَابٌ أَنْزَلَ إِلَيْكَ ... بي شك خطاب به ص است و ذالك الكتاب است ...؟!

۱	۲	۳	۴	۵	۶	۷	۸	۹	۱۰
ب	س	م	ا	ل	ه	ر	ح	ن	ي

 ۱۰ حرف خالص بسما ...

اينک واحد اندازه گيري را که عصای من است روی سورة اعراف قرار ميدهم، از اعراف الی فرقان ۱۹ سورة برابر با ۱۹ حرف بسم الله الرحمن الرحيم است.

و حرف دهم که وسط بسما ... است و از اعراف تا سورة نحل ده سورة است، در مقابل توجه کنيد.

نام سورة ← اعراف ← نحل ← فرقان
ترتيب سورة ← ۷ ← ۱۶ ← ۲۵ ← ۴۸ = فتح، ملک دارای تاريخ و نزول نمل طس = ۶۹
تعداد آيه ← ۲۰۶ ← ۱۲۸ ← ۷۷ ← ۴۱۱ ÷ ۱۱۴ = سورة = ۳ باقي مانده ۶۹

آيا ۱۴۱۱ برابر با ۱۳۶۹ نبود؟! اينک برويد آيه ۶۹

سورة اعراف را بخوانيد: أَوْعَجِبْتُمْ أَنْ جَاءَكُمْ ذِكْرٌ مِّن رَّبِّكُمْ عَلَى رَجُلٍ مِّنكُمْ لِيُنذِرَكُمْ؟! شما ميتوانيد اين جمله را منکر شويد و يا تاريخ اولين نامه را ناديديد بگيريد؟! اينک باز توجه کنيد آغاز سورة نحل کلمه اتي ۱ + ت ۴۰۰ + ي ۱۰ = ۴۱۱ يعنی درست جواب آيات همان واحد اندازه گيري را داد و در ضمن سورة نحل در وسط حزب ۲۷ قرار گرفته است و سورة ۲۷ نمل است. در ضمن توجه به آيه ۶۳ سورة نحل کنيد که فعلی غير مجهول است و با توجه به تاريخ، تمام و کمال ثبت شده است ...؟!

اينک توجه خاص کنيد در صفحه ۸۳ سورةهای قران به ترتيب حروف قرار داده شده است به اين صورت که هر حرفی از حروف در مقابل آن نام سورةهايی که با آن حرف شروع شده است از آغاز قران جدا شده و به ترتيب در یک سطر قرار داده شده است و برای استفاده از آن ابتداء هر کلمه‌ای را به طور مقطعه بنويسيد و از حروف آن کلمه نام اولين سورةای که با آن حرف شروع شده را بنويسيد و ترتيب آن را در قران در مقابل آن قرار دهيد و سپس تعداد سورةهای آن حرف را در کنار به طور جداگانه بنويسيد و هر مجموعه‌ای را جمع کنيد و مجموع را ترتيب سورةای قرار دهيد، باشد که عصای آهين ديگر در دست داشته باشيد ...؟!

مثال: ش ← شعراء ۲۶ ← ۴ سورة	مثال: أ ← آل عمران ۳ ← ۱۴ سورة
ي ← يونس ۱۰ ← ۳ سورة	ب ← بقره ۲ ← ۴ سورة
ط ← طه ۲۰ ← ۴ سورة	ل ← لقمان ۳۱ ← ۲ سورة
ا ← آل عمران ۳ ← ۱۴ سورة	ي ← يونس ۱۰ ← ۳ سورة
ن ← نساء ۴ ← ۱۰ سورة	س ← سجده ۳۲ ← ۲ سورة
۶۳ ← ۳۵ ← مجموع ۹۸ بينه	۷۸ ← ۲۵ ← مجموع ۱۰۳ عصر

حال اصل حساب، ۶۳ سورة منافقون است و از چپ به راست سورة طور است و نزول سورة زخرف: وَجَعَلُوا الْمَلِيكَةَ الَّتِي فِي بطنِ الرِّجْلِ حَمِيمًا...؟! ۳۵ فاطر است و از چپ به راست عبس و نزول بلد، مجموع هر دو ۹۸ بينه است و از چپ به راست سورة اسراء و نزول انسان.

۷۸ نباء و از چپ به راست صفات و نزول حاقه كَذَّبَتْ ثَمُودُ وَعَادٌ ... آيا ايلام سرزمين ناقه نيست؟! ۲۵ فرقان است و از چپ به راست بلد است و نزول قدر و مجموع آن ۱۰۳ عصر و از چپ به راست يوسف و نزول سورة حج، آيه آخر حج را بخوانيد تا که معنی ابراهيم را بدانيد ...؟!

م ← مائده ۵ ← ۱۵ سورة	و ← واقعه ۵۶ ← ۱ سورة	س ← سجده ۳۲ ← ۲ سورة	ي ← يونس ۱۰ ← ۳ سورة	عصر ۱۰۳ ۲۱ عصر انبياء
ف ← فاتحه ۱ ← ۸ سورة	ر ← رعد ۱۳ ← ۳ سورة	ع ← عنكبوت ۲۹ ← ۵ سورة	و ← واقعه ۵۶ ← ۱ سورة	ن ← نساء ۴ ← ۱۰ سورة
عصر ۱۰۳ ۲۷ نمل				

ابليس جز دين تلبیس و ساخته و پرداخته چیزی ندارد و نیز از جنس بشر است و از بحث در سورةهايی که نام ابليس و شيطان در آن است و اعمالی که مرتکب ميشوند ...؟! فرعون عصر ...؟! ۲۷ نمل و از چپ به راست غاشيه و نزول بروج موسای عصر ...؟! ۲۱ انبياء و از چپ به راست شرح و نزول ناس آيا عقيم کردن زنان و مردان تغيير در خلق خدا نيست؟! آيا در زمان فرعون شکم زنان را برای سقط جنين پاره نکردند و آيا اينک برای عقيم کردن زنان و مردان چنين نمی کنند، از کجا بگويم از فقر، رياخواری و غارت و چپاول و يا از نسل کشی و يا ...؟!

موسی در گذشته تورا داشته نه فرقان ليکن امروز فرقان آورده است ...؟! در هر کلمه‌ای دقت کنيد مثال کلمه ايلام الف آن تکرار ميشود لذا بايد از الف دوم استفاده نمود و از آنجايی که حرف الف ۱۴ سورة دارد و الف اول کلمه ايلام آل عمران است لذا برای الف دوم، سورة انعام را بنويسيد و از انعام تا پايان سورةهای الف ۱۳ سورةاند لذا در تعداد سورةهای الف دوم ايلام عدد ۱۳ آمده است ...؟!

۱ ← آل عمران ۳ ← ۱۴ سورة	ی ← يونس ۱۰ ← ۳ سورة	ل ← لقمان ۳۱ ← ۲ سورة	ا ← انعام ۶ ← ۱۳ سورة	م ← مائده ۵ ← ۱۵ سورة
۷۸ الرحمن ۵۵ ۴۷ محمد ۳۸	۱ ← آل عمران ۳ ← ۱۴ سورة	ی ← يونس ۱۰ ← ۳ سورة	ر ← رعد ۱۳ ← ۳ سورة	ا ← انعام ۶ ← ۱۳ سورة
۱ ← آل عمران ۳ ← ۱۴ سورة	ی ← يونس ۱۰ ← ۳ سورة	ل ← لقمان ۳۱ ← ۲ سورة	ا ← انعام ۶ ← ۱۳ سورة	م ← مائده ۵ ← ۱۵ سورة
یس ۳۶ ۴۳ زخرف				

پس بنابراین آنچه که هست و رخ داده است ثبت گردیده است، اينک هر بنده از بندگان عصای در دست دارد و ميتواند به راحتی تبحر کند و لازمه را بداند ...؟! هر کلمه را با حذف حروف تکرار نیز ميتوان حساب کرد، اينک نام هر سورةای را بنويسيد و چنين کنيد و چون چنين کرديد موارد هر سورةای را از هم جدا کنيد و نامهای ياد شده را مثال و برخورد را قیاس گيريد، قیاس برخورد اعصار گذشته و امروز در برخورد با هر پیامبری و هر رسولی و هر حق و باطلی که ولایت خدا در حق خلاصه ميشود نه در اسم و شکل یک انسان تا که خويشتن را بهتر بشناسيد ...؟!

۱ ← آل عمران ۳ ← ۱۴ سورة	ی ← يونس ۱۰ ← ۳ سورة	ل ← لقمان ۳۱ ← ۲ سورة	م ← مائده ۵ ← ۱۵ سورة	حجرات ۴۹ ۳۴ سباء
ع ← عنكبوت ۲۹ ← ۵ سورة	ر ← رعد ۱۳ ← ۳ سورة	ا ← آل عمران ۳ ← ۱۴ سورة	ق ← قصص ۲۸ ← ۸ سورة	مزمّل ۷۳ ۳۰ روم
ب ← بقره ۲ ← ۴ سورة	غ ← غافر ۴۰ ← ۲ سورة	د ← دخان ۴۴ ← ۱ سورة	ا ← آل عمران ۳ ← ۱۴ سورة	د ← - ۸۹ فجر ۲۱ انبياء

چگونه ميتوانيد تکذيب کنيد حال آنکه همه امور روشن است؟ چگونه ميشود چیزی ثبت نشده باشد، بازی کردن اين عواقب را هم دارد ...! کجايش را ميخواهيد تکذيب کنيد؟! نساء حربه خوبی است که پس از فقر، عقيم کردنشان و بعد از عقيم کردنشان ...؟! ای ايلام، سباء و حجرات را خوب بخوانيد!

جزء ۵ مائده جزء ۲۵ فاطر
 جزء ۲۶ شعراء جزء ۵۶ واقعه
 فاتحه ← ۲۷ → ضحى
 عنكبوت → ۱۹ ← طلاق
 الم ۶۹
 قلم ۶۸ →
 الجزء السادس والعشرون
 تحريم نزلش ۱۰۷ ويل للمصلين سورة محمد

م ← مائده ۵ ← ۱۵
 ح ← حجر ۱۵ ← ۶
 م ← مريم ۱۹ ← ۱۲
 د ← دخان ۲۲ ← ۱
 مططفين ۸۳ ← ۳۶ ← ۱۱۹ مائده
 آيا اين مائده نيست كه حرف
 هم نام هم حساب را تايد كند؟
 سورة محمد

نزل ۹۵ تين طه
 ۲۷ ← ۷۴ مدثر
 يس
 قيس ل ن
 ع ق س ص
 الصاد
 الَّذِينَ كَفَرُوا وَصَدُّوا عَنْ سَبِيلِ اللَّهِ أَضَلَّ أَعْمَالَهُمْ ۝ وَالَّذِينَ
 ءَامَنُوا وَعَمِلُوا الصَّالِحَاتِ وَءَامَنُوا بِمَا نُزِّلَ عَلَيْنَا مِنْ رَبِّهِمْ كَذُرُوا
 رَبَّهُمْ كَفَرْنَا عَنْهُمْ سُبْحَانَ اللَّهِ وَأَسْلَحَ بِاللَّهِمْ ۝ ذَلِكَ بِأَنَّ الَّذِينَ كَفَرُوا
 اتَّبَعُوا الْأَبْطُلَ وَأَنَّ الَّذِينَ ءَامَنُوا اتَّبَعُوا الْحَقَّ مِنْ رَبِّهِمْ كَذَلِكَ يَضْرِبُ
 اللَّهُ لِلنَّاسِ أَمْثَالَهُمْ ۝ إِذَا الْقِيَمَةُ الْذِينَ كَفَرُوا فَضْرِبَ الرِّقَابِ حَتَّى
 إِذَا أُنْخَسِمُوا فَسْدُوا الْوُتُقَ فَإِنَّمَا مَنَابِعُهُمْ خِيْلٌ يَنْفَعُ الْحَرْبَ
 أَوْ زَارَهَا ذَلِكَ وَلَوْ يَشَاءُ اللَّهُ لَآتَصَّرْتَهُمْ وَلَكِن لِّيَبْلُو أَعْضَابَكُم
 بِعَضْبٍ وَالَّذِينَ قَبِلُوا فِي سَبِيلِ اللَّهِ فَلَن يُضِلَّ أَعْمَالَهُمْ ۝ سَيَذَرِيهِمْ
 وَيُضْلِيهِم بِاللَّهِمْ ۝ وَيَذَلُّهُمْ الْجَنَّةَ عَرَفَهَا اللَّهُ ۝ يَا أَيُّهَا الَّذِينَ
 ءَامَنُوا إِن تَصُرُوا اللَّهَ يَضْرِكُ وَيُنَبِّتُ أَفْدَامَكُمْ ۝ وَالَّذِينَ كَفَرُوا
 فَعَسَىٰ لَهُمْ أَعْمَالُهُمْ ۝ أَفَلَمْ نَسِيرُوا فِي الْأَرْضِ فَنَنْظُرْ وَكَيْفَ كَانَ
 عِقَابُ الَّذِينَ مِن قَبْلِهِمْ ۝ دَرَأَ اللَّهُ عَلَيْهِمُ الْكُفْرَ ۝ أَمْثَالَهُمْ ۝ ذَلِكَ
 بِأَنَّ اللَّهَ مَوْلَى الَّذِينَ ءَامَنُوا وَأَنَّ الْكُفْرَ لَمَوْلَى الَّذِينَ كَفَرُوا ۝

إِنَّ اللَّهَ يَدْخُلُ الَّذِينَ ءَامَنُوا وَعَمِلُوا الصَّالِحَاتِ جَنَّاتٍ تَجْرِي مِن
 تَحْتِهَا الْأَنْهَارُ وَالَّذِينَ كَفَرُوا سَتَمَشْعُونُ وَيَأْكُلُونَ كَمَا تَأْكُلُ الْأَنْعَامُ
 وَالنَّارُ مَشْوَى لَهُمْ ۝ وَكَانَ مِن قَرَابَةٍ هِيَ أَشَدُّ قُوَّةً مِن قَرَابَتِكَ
 أَلَيْسَ آخِرُ جَنَّتِكَ أَهْلًا كَثِيرًا فَلَا نَاصِرَ لَهُمْ ۝ أَفَمَن كَانَ عَلَىٰ بَيْتِهِ مِنَ
 رَبِّهِ كَمَن رُبِنَ لَهُ سُوءٌ عَلَيْهِ ءَاتَىٰهُمُ ءَاهُوهُ ۝ مَثَلُ الْجَنَّةِ الَّتِي
 وَعَدَ الْمُتَّقُونَ فِيهَا أَنْهَارٌ مِن مَّاءٍ عَذْبٍ ءَاسِنٍ وَأَنْهَارٌ مِن لَبَنٍ لَّيِّنٍ يَتَغَيَّرُ
 طَعْمُهُ وَأَنْهَارٌ مِن خَمْرٍ لَّذَّةٍ لِّلشَّرِبِينَ وَأَنْهَارٌ مِن عَسَلٍ مُّصَفًّى وَلَهُمْ
 فِيهَا مِن كُلِّ الثَّمَرَاتِ وَمَغْفِرَةٌ مِّن رَّبِّهِمْ كَمَن هُوَ خَالِدٌ فِي النَّارِ وَسُقُوا
 مَاءً حَمِيمًا فَفَقَطَّ عَمَاءَهُمْ ۝ وَمِنْهُمْ مَّن يَسْتَمِعُ إِلَيْكَ حَتَّىٰ إِذَا
 خَرَجُوا مِنْ عِنْدِكَ قَالُوا لِلَّذِينَ أُوتُوا الْعِلْمَ مَاذَا قَالَ ءَايَةُ أُولَئِكَ
 الَّذِينَ طَعِبَ اللَّهُ عَلَىٰ قُلُوبِهِمْ وَأَتَّبَعُوا ءَاهُوَهُمْ ۝ وَالَّذِينَ أَهْتَدُوا
 زَادَهُمْ هُدًى وَءَاتَاهُمْ تَقْوَاهُمْ ۝ فَهَلْ يَنْظُرُونَ إِلَّا السَّاعَةَ
 أَن تَأْتِيَهُمْ بَغْتَةً فَقَدْ جَاءَ أَشْرَاطُهَا فَأَنبَأَهُمْ وَإِذَا جَاءَهُمْ
 ذَكَرَهُمْ ۝ فَأَعْلَمَ أَنَّهُ لَا إِلَهَ إِلَّا اللَّهُ وَأَسْتَغْفِرُ لَذُنُوبِكُمْ
 وَلِلْمُؤْمِنِينَ وَالْمُؤْمِنَاتِ ؕ وَاللَّهُ يَعْلَمُ مُتَقَلَّبَكُمْ وَمَثْوَاكُمْ ۝

۱۹ ← محمد ← واقعه ← طلاق
 ۲۷ ← ۷۴ مدثر
 ۱۲ ← مريم
 ۱۵ ← حجر
 ۵ ← مائده
 ۱۱۹ ← مائده
 ۳۶ ← مططفين
 ۱۰۷ ← نزلش
 سورة محمد
 ۱۹ ← محمد ← واقعه ← طلاق
 ۲۷ ← ۷۴ مدثر
 ۱۲ ← مريم
 ۱۵ ← حجر
 ۵ ← مائده
 ۱۱۹ ← مائده
 ۳۶ ← مططفين
 ۱۰۷ ← نزلش
 سورة محمد

محمد، محمد، مد حليم هم به دنبال
 آن سبب ناميدند تا آن وقت حسين را
 محمد، محمد، مد حليم هم به دنبال
 آن سبب ناميدند تا آن وقت حسين را
 محمد، محمد، مد حليم هم به دنبال
 آن سبب ناميدند تا آن وقت حسين را

۵۰۸

۵۰۷

اين محمد متولد ۱۹۵۸ ميلادی برابر با ۱۳۳۷ هجری شمسی است.
 طبق واحد اندازه گیری بسم الله الرحمن الرحيم که ۱۹ حرف تکرار و
 غير تکرار و ده حرف خالص است:

سوره	محمد	واقعه	طلاق	۱۹
ترتیب	۴۷	۵۶	۶۵	۱۱۴ - ۱۶۸ = ۵۴ قمر
آیه	۳۸	۹۶	۱۲	ص و القرآن، علق اقرء، يوسف
بروج	۸۵	۱۵۲	۷۷	مرسلات

جدول مثلث ترتیب سورة محمد:

۵۲	۵۳	۴۸
۴۷	۵۱	۵۵
۵۴	۴۹	۵۰

جدول نزول سورة:

۱۰۰	۱۰۱	۹۶
۹۵	۹۹	۱۰۳
۱۰۲	۹۷	۹۸

طبق آنچه که نشان دست چپ و راست داریم: محمد ۴۷ ← ۷۴ مدثر، تکرار نام فرعون ۷۴ مرتبه در ۲۷ سوره، صاحب مالاً ممدود ...!
 نام محمد بر حسب ترتیب سوره‌هایی که نام آنها با همان حرف آغاز شده و تعداد سوره‌های آن حرف:

م	←	مائده	۵	←	۱۵	سوره
ح	←	حجر	۱۵	←	۶	سوره
د	←	دخان	۴۴	←	۱	سوره
تغابن → ۶۴ + ۲۲ ← حج						
۸۶ ← طارق ۱۷ آیه، تعداد رکعات نماز و تعداد سوره‌های حرف «و»						
و تکرار کلمه شياطين و تکرار نام سليمان						

م	←	مائده	۵	←	۱۵	سوره
ح	←	حجر	۱۵	←	۶	سوره
م	←	مريم	۱۹	←	۱۴	سوره
د	←	دخان	۴۴	←	۱	سوره
مططفين → ۸۳ + ۳۶ ← يس ۸۳ آيه						
۱۱۹ ← ۱۱۴ - ۵ مائده						
ويل للمططفين كجايشان فرزند محمد است ...!؟						

فَمَهِّلِ الْكَافِرِينَ ... طارق آیه ۱۷ ويل للمصلين، شرح نماز را گفتم و اينک محمدی که نامش نشان است، كجايش پدر و يا جد شما است؟ كجايش حجت ابن الحسن است؟ حرف «۱۷» الفباء «ظ» ظهور است. امروز ۱۴ آذر «۱۳۷۷» برابر با «۱۵» شعبان ← الرحمن: رَبُّنَا يَوْمَ الَّذِينَ كَفَرُوا ...
 به بازپها و جنگهای زرگريتان ادامه دهيد که مکر پليد جز به خودتان اصابت نکند ... ولايتی که هزار و اندی سال دروغ گفته است هيچگاه زبان به درست نخواهد گشود ...! كَذَلِكَ يَضْرِبُ اللَّهُ لِلنَّاسِ أَمْثَالَهُمْ بعد از حق جز ضلالت چه هست؟ شما که به مدح همديگر پرداخته‌ايد، سرپوش بر امر و يا برجسب و يا وانمود کردن اين امر به عنوان گروهک و ... هيچ امری را تغيير نخواهد داد! نشر به تمام نقاط وظيفه هر آزاده است.

همینک منم موسی کلیم - آدمم به راست و کتاب قدیم

ابتدا به دقت این آیات را بخوانید و در افعال آن دقت کنید، سوره بقره الم آیه ۵۳: **وَإِذْ آتَيْنَا مُوسَى الْكِتَابَ وَالْفُرْقَانَ لَعَلَّكُمْ تَهْتَدُونَ!** آیا موسی آورنده تورا است یا آورنده فرقان؟! سوره آل عمران الی آیه ۷ را به دقت بخوانید سه آیه اول مهمتر از بقیه آیه‌ها است **اللَّهُ لَا إِلَهَ إِلَّا هُوَ ...** مربوط به آیه الکرسی است، آیه بعد **نَزَّلَ عَلَيْكَ الْكِتَابَ** برای تصدیق رسول عصر **وَأَنْزَلَ التَّوْرَةَ وَالْإِنْجِيلَ مِنْ قَبْلِ هَذَا لِلنَّاسِ وَأَنْزَلَ الْفُرْقَانَ ...!** چهار کتاب!

و در سوره سجده که آخرین الم است آیه «۳» و آیه ۲۳ **وَلَقَدْ آتَيْنَا مُوسَى الْكِتَابَ فَلَا تَكُنْ فِي مِرْيَةٍ مِنْ لِقَائِهِ إِلَىٰ آخِرِهِ** به دقت بخوانید ...! همه این امور دارای تاریخ زمان حال است تا که کسی در صدد تکذیب برنیاید و کماکان از خود ساخته‌هایش پیروی نکند و آنها را سپر و یا به عبارتی انداد قرار ندهد و ...!

آیه ۱۸۵ سوره بقره را بخوانید ← **شَهْرُ رَمَضَانَ الَّذِي فِيهِ الْفُرْقَانُ هُدًى لِلنَّاسِ وَبَيِّنَاتٍ مِنَ الْهُدَىٰ وَالْفُرْقَانِ** ← **فَمَنْ شَهِدَ مِنْكُمُ الشَّهْرَ فَلْيَصُمْهُ** ← یعنی این امر در آینده خواهد آمد ...! آیه ۱۸۵ - ۱۱۴ سوره = ۷۱ ← «الم» و ترتیب ایجاد کلمه فرقان ...!

بهر حال حرکت‌های نماز و نام موسی همه چیز را روشن کرده است تا که بدانید در یمین چیزی بنام عصای چوبی نداریم جز رمزی ...!

نام «موسی» ←	م	و	س	ی	۱۷
عدد ایجاد ←	۴۰	۶	۶۰	۱۰	= ۱۱۶
ترتیب ایجاد ←	۱۳	۶	۱۵	۱۰	= ۴۴
ترتیب الفباء ←	۲۴	۲۶	۱۲	۲۸	= ۹۰

← سوره اسراء و از چپ به راست سوره بینه و نزول ماعون ویل للمصلین
 ← دور دوم سوره بقره و از چپ به راست سوره فلق و نزول سوره قلم
 ← دخان و از چپ به راست نوح و ترتیب نزول سوره مریم و ترتیب نام صادق
 ← بلد و از چپ به راست سوره فرقان و نزول سوره احزاب و حرف «ص» ۹۰

اینک نام اولین سوره‌هایی که با هر کدام از حروف نام «موسی» شروع شده است و همچنین تعداد سوره‌های آن حروف:

ف ← فاتحه ۱ ← ۸ سوره
ر ← رعد ۱۳ ← ۳ سوره
ع ← عنکبوت ۲۹ ← ۵ سوره
و ← واقعه ۵۶ ← ۱ سوره
ن ← نساء ۴ ← ۱۰ سوره
عصر → ۱۰۳ + ۲۷ ← نمل، غاشیه و نزول بروج
۱۳۰ ← دور دوم نحل، زلزله و نزول تکوثر

م ← مائده ۵ ← ۱۵ سوره
و ← واقعه ۵۶ ← ۱ سوره
س ← سجده ۳۲ ← ۲ سوره
ی ← یونس ۱۰ ← ۳ سوره
عصر، یوسف و نزول حج → ۱۰۳ + ۲۱ ← انبیاء، شرح و نزول ناس
۱۲۴ ← دور دوم یونس، فیل و نزول فجر

موسای عصر و فرعون عصر، کی این موسی آن موسی است و کی این فرعون آن فرعون است و شما وارثان کتاب بنی اسرائیلیانی که خود را فرزند محمد معرفی کرده‌اید اینک گوش کنید: جو احمد خاتم نگین بایدهش - چون من نگینی هرگز نایدهش ...

نام محمد در چهار سوره است و نام این چهار سوره متشکل از ۱۹ حرف است و این ۱۹ حرف خود دارای تاریخ است و این تاریخ را نه شما و نه پیروان دیگر امتها نمی‌توانند منکر شوند ...! ۱- سوره آل عمران آیه ۱۴۴ ۲- سوره احزاب آیه ۴۰ ۳- سوره محمد آیه ۲ ۴- سوره فتح آیه ۲۹

ا	ل	ع	م	ر	ا	ن	ا	ح	ز	ا	ب	م	ح	م	د	ف	ت	ح	۸۲
۱	۳۰	۷۰	۴۰	۲۰۰	۱	۵۰	۱	۸	۷	۱	۲	۴۰	۸	۴۰	۴	۸۰	۴۰۰	۸	= ۹۹۱

← انفطار، احزاب و نزول انفطار

آنچه که مسلم است نوزدهمین حرف الفباء حرف «ع» و در ایجاد عدد آن ۱۰۰۰ است، آیا ۱۹۹۱ برابر با ۱۳۷۰ جمع ترتیب هفده سوره «و» نیست؟! شما چگونه فرزند کسی شده‌اید که نه با نام اصلی او آشنا بوده‌اید و نه از نظر سن و سال در باورها می‌گنجد، چگونه میشود چهل ساله‌ای هزار سال و اندی پیش از او متولد شده باشد؟! متولد شده باشد؟! ...!

سوره آل عمران آیه ۱۴۳، ۱۴۴ را به دقت بخوانید هزار و اندی سال انتظارش را کشیدید و نیز در سوره فاطر آیه ۴۲ عهدتان و انتظارتان و در آیه ۴۳ مکر و استکبارتان ...!

سوره احزاب آیه ۳۹ ختم به کلمه حسیباً ← آیه ۴۰ الی ۴۸ را به دقت بخوانید که نه ربط به آیات بعد و نه آیات قبل دارد و موضوع زیّد مثالی برای تأویل آیه ۳ سوره نساء و فرزندان صلبی ...!؟ و در سوره محمد **كَذَلِكَ يَضْرِبُ اللَّهُ لِلنَّاسِ أَمْثَالَهُمْ** ولایت خدا حق است و در سوره فتح فرماید: **تَرْنَهُمْ رُكْعًا سَجَدًا كَلِمَةً** تراهم خود بیانگر آن است که در آینده است ...!

فرض شما فرزند محمد بوده‌اید، در کتاب خدا کی گفته است که فرزندان محمد میتوانند به میل خود قانون وصل و فسخ کنند کی اجازه داده شده است که کسی به میل خود حلال و حرام کند و پاره‌ای از خوردنیهای غیر حرام را مکروه بگوید «توضیح مسائله» ...!

آیا محمد گفته است فرزندانم میتوانند توضیح المسائل بنویسند و ...!؟

آيا محمد گفته است که تو منتظر حجت ابن الحسن باشی و تاريخ ظهورش نامعلوم است و ...؟!

آيا محمد گفته است شما ميتوانيد با سپرده‌های مردم رباخواری کنيد؟! آيه ۳۹ روم و آيه ۲۷۵ الی ۲۷۸ سورة بقره که هر دو المراند اشتباهی نازل شده است؟! توضيح مسائله و کتب قطور تفسير و تأويل محاکمه‌ای در بر دارد که چگونه و چرا ...؟!

محمد، حمد، مد، حاميم دم به دنبال - زان سبب ناميدند ثار الله حسين را

سوره‌های حمد پنج سوره‌اند: ۱- فاتحه ۲- انعام ۳- كهف ۴- سباء ۵- فاطر

ترتيب نزول سورة نساء ۹۲ است و البته ما سوره‌ای به نام رجال نداريم.

← کلمه «نساء»	ن	س	۱	۱۲۳	← يوسف و از چپ به راست عصر و نزول شرح
← عدد ابجد	۵۰	۶۰	۱	۱۱۱ =	← آیات يوسف و اسراء، ترتيب مسد و از چپ به راست خود نساء و نزول فتح، عدد کلمه «اعلی»
← ترتيب ابجد	۱۴	۱۵	۱	۳۰ =	← روم و از چپ به راست بروج و نزول قارعه
← ترتيب الفباء	۲۵	۱۲	۱	۳۸ =	← ص و القران و از چپ به راست مراسلات

عدد ۱۱۱ - نزول سوره ۹۲ = ۱۹ سورة مریم بزرگ بانوی جهان إِنَّ اللَّهَ اصْطَفَاكِ وَطَهَّرَكِ وَأَصْطَفَاكِ عَلَى نِسَاءِ الْعَالَمِينَ ...؟! ک ه ی ع ص هم پنج حرف است ...!
 ۱۳۵۸ وفات پدرم و نام من ← « صادق ابن علی = ۳۵۸ »، اینک مادرم هنوز در قید حیات است و نام او زهرا است و تا آنجایی که بنده به یاد دارم پدرم نیز چندان سنی نداشت که فرزندان بزرگتر از این از خودش به جای گذاشته باشد ...؟!

← صادق بن زهرا	ص	ا	د	ق	ب	ن	ز	ه	ر	ا	۳۷۳	← تولدم
←	۹۰	۱	۴	۱۰۰	۲	۵۰	۷	۵	۲۰۰	۱	۴۶۰ =	← ۱۱۴ سوره = ۴ باقی مانده ۴ سورة نساء است و نزول مدثر است و در

مقابل سورة مسد قرار گرفته است ...؟! ۴۶۰ ÷ ۵ الحمد مذکور = ۹۲ لیل و از چپ به راست سورة مؤمنون و نزول سورة نساء ...؟! ۹۲ عدد نام محمد است!

← طه و از چپ به راست تین و الزيتون و نزول فلق	م	ح	م	د	۲۰۳
← لیل، مؤمنون و نزول نساء	۴۰	۸	۴۰	۴	۹۲ =
← ص و القران، مراسلات و نزول خود ص و آیات خود محمد	۱۳	۸	۱۳	۴	۳۸ =
← جمعه، نجم و نزول شوری آیه ۲۱ مشرکین که به میل خود قانون وصل و فسخ میکنند مشرکینی که نه تنها با وحدت دین طبق	۲۴	۶	۲۴	۸	۶۲ =

آیه ۱۳ شوری مخالف‌اند بلکه دین واحد را خود و پدرانشان از قبل پاره پاره کرده‌اند ...؟!

حال خود طبق بسم الله الرحمن الرحيم که نوزده حرف است و متشکل از «ده» حرف خالص است و واحد اندازه گیری است حساب کنید یعنی از یک الی ۱۹ و خط وسط آن ده باشد.

سوره	←	اعراف	←	نحل	←	فرقان
ترتیب	←	۷	←	۱۶	←	۲۵ = ۴۸ فتح و از چپ به راست ملک دارای تاریخ ۱۴۱۲ و نزول نمل
آیه	←	۲۰۶	←	۱۲۸	←	۷۷ = ۴۱۱ ÷ ۱۱۴ سوره = ۳ باقی مانده ۶۹ آیه ۶۹ اعراف را بخوانید: او عجبتم ان جاءکم ...؟!
		۲۱۳		۱۴۴		۱۰۲ آیا ۱۳۶۹ برابر با ۱۴۱۱ نبود؟!

۲۱۳ ← زلزله، نحل و نزول طلاق؛ ۱۴۴ ← روم، بروج و نزول قارعه؛ ۱۰۲ ← تکاثر، رعد و نزول نور

این آیات را بخوانید: آیه ۶۳ و ۶۹ اعراف، آیه ۲ یونس، آیه ۴ ص و القران و آیه ۲ ق و القران، همه دارای تاریخ‌اند ...؟!

سوره	←	محمد	←	واقعه	←	طلاق
ترتیب	←	۴۷	←	۵۶	←	۶۵ = ۱۶۸ - ۱۱۴ سوره = ۵۴ قمر، صف و نزول حجر الر
آیه	←	۳۸	←	۹۶	←	۱۲ = ۱۴۶ - ۱۱۴ سوره = ۳۲ سجده، مطففین و نزول همزه
		۸۵		۱۵۲		۷۷ ←
ص و القران	←	اقراء	←	علق	←	یوسف

۸۵ ← بروج، روم و نزول عنکبوت؛ ۱۵۲ ← ص و القران، مراسلات و نزول خود ص؛ ۷۷ ← مراسلات، ص و القران و نزول ملک

اقراء در سورة نود و ششم است یعنی کتاب را بخوان، کجایش مربوط به غار حراء است؟! تاریخ ۱۹۹۰ الی ۱۹۹۸ م

این ظاهری از امر است و حساب، و اما دولت جمهوری کدام کشور دشمن تو است؟! کدام مذهب و کدام دین که تمام آنها نامه مرا دارند و مهر خاموشی بر لب زده‌اند و نیز مشغول بازی! مردم، آیه ۵۱، ۵۲، ۵۳، ۵۴ سورة مائده را بخوانید تا که حقیقت امر را بدانید و نیز آیه ۱۳۶، ۱۳۷ سورة انعام که هم معنی نذر برای غیر خدا را بدانید و هم چگونه کشتن برگزیدگان خود ساخته و فرزندان و ...؟!

حاشیه: موضوع هلال ماه رمضان را چند امر روشن میکنم، سرعت زمین بیش از سرعت ماه است و اساساً غروب ایران قبل از غروب عربستان است ...؟!

بنابراین قبل از عربستان باید ماه در ایران رؤیت شود با شما هستم ولی امر، و قانوناً چون از کعبه هلال رؤیت شود باید ماه رمضان جهانی اعلام شود ...؟!

دقت کنید فاکتور از نام تمام سوره‌های قرآن به ترتیب و سطر بعد، فاکتور از تمام سوره علق و بعد فاکتور از کلمات حرف «ص» طبق منجد قرآن الی کلمه ۲۷:

← تعداد حروف = ۲۷ نمل	۲۷	۲۶	۲۵	۲۴	۲۳	۲۲	۲۱	۲۰	۱۹	۱۸	۱۷	۱۶	۱۵	۱۴	۱۳	۱۲	۱۱	۱۰	۹	۸	۷	۶	۵	۴	۳	۲	۱	
← فاکتور از اسماء سوره‌ها	ض	ذ	ث	خ	غ	ز	ص	ش	ط	ک	ج	ی	و	د	س	ن	م	ع	ل	ر	ق	ب	ه	ح	ت	ا	ف	
← فاکتور سوره علق							ز	ص	د	ج	ه	ت	غ	ط	و	ع	ن	خ	ی	ذ	ل	ک	م	س	ب	ر	ق	ا
← کلمات «ص» به ترتیب انبیاء سوره ۲۱ است؟!	ص	ص	ص	ص	ص	ص	ص	ص	ص	ص	ص	ص	ص	ص	ص	ص	ص	ص	ص	ص	ص	ص	ص	ص	ص	ص	ص	ص

اغوا کنندگان به تبعیت از شعراء نام برگزیده‌اند، حال آنکه محمد نام نیست بلکه ستوده‌ای ... نزول شعراء ۴۷ و ۴۷ سوره محمد است در ضمن باید به زمان تولد و مکان نیز توجه نمود ...؟!

الم بقره ۲۸۶ آیه ÷ ۱۱۴ سوره = ۲ باقی مانده ۵۸ مجادله و از چپ به راست حدید و نزول سباء، آنهایی که دیده تزیین دارند و میخواهند که حقیقت را بدانند سوره‌های یاد شده را بخوانند ...؟!

عدد بسما ... ۷۸۶ ← ۶ + ۸ + ۷ = ۲۱ انبیاء أَقْرَبَ لِلنَّاسِ حِسَابُهُمْ ، بأجوج و مأجوج ←

اگر نیابید به گفتار ما - مأجوج و مأجوج برآوردن پا - پادار و پی‌یاگیرند راه کو - نه آصف به کار، نی سلیمان هو - منم سلیمان ای قوم یهود - منم بسم‌الله این یوم موعود ... - همینک منم موسی کلیم - آدمم به راست و کتاب قدیم - ... برآورم بانگ همینک چو نوح - دهم چو عیسی ...

۱- سلیمان ۲- موسی ۳- نوح ۴- عیسی

بت شکن اول ز خویشش بشکند - وانگه به فرمان اله بنیاد بت را برکند ← «ابراهیم»

چو احمد خاتم نگین بایدش - چون من نگینی هرگز نایدش - ... ← «محمد» ...

«نماز» یعنی زمان!

هفده سوره‌ای که با حرف «و» شروع شده‌اند طبق ۱۷ رکعت نماز و طبق آیه ۱۲ سوره اسراء و طبق کلمه اعلی به

تاریخ ۱۳۷۰ هـ ش اشاره دارند ...!

وقتی که در نشست نماز می‌گویید: السلام علیک ایها النبی یعنی حضور یافته است ...؟! و برای پیرویت از غیر، پس

وای بر تو ...؟! ویل للمصلین!

آخرین کلمه طور در تین و الزیتون که دارای هشت آیه است و سوره‌های منشق از حروف این کلمه ۸ سوره‌اند.

در ضمن سوره تین متشکل از ۲۵ حرف است و سوره ۲۵ فرقان است و دارای ۷۷ آیه است ...؟!

حال اگر میخواهید این ولایت حاکم را بشناسید او را در مورد این نامه‌ها زیر سوال ببرید تا که از سکوتش بعد از

هشت سال حقیقت را بدانید ...؟!

شما زمامداران امور بدانید که این زمان، زمان هیرودوس یک دست و محاکمه عیسی نیست، گرچه جهل مستولی بر

مردم این زمان بیشتر از آن زمان است لیکن عصر اتم است، دیگر انتقام توسط شمشیر و تیر و کمان نیست.

گرچه همه در این امر هم‌پیمان شده‌اید، از دست سنگهای آسمانی و زلزله‌ها و طوفان و صاعقه‌ها کسی را یارای

نجاش نیست. پس چه بهتر شهادت حق بدهید و خود را از این قید بندگی زور و زر وارهانید.

دخان را بخوانید: یَوْمَ نَبْطِشُ الْبَطِشَةَ الْكُبْرَىٰ إِنَّا مُنتَقِمُونَ ...! بروید موضوع سوره شعراء را به دقت بخوانید که ما

بهترین راه صنعت را به شما گفتیم و شما گوش ندادید و به جای احیای سرزمین، صنعتهای بیپهوده و ابنیه‌های

عظیم و بیپهوده را پیشه خود ساختید أَتُنْتَوْنَ بِكُلِّ رِيعٍ ءَايَةٌ تَعْبُوتُونَ وَتَتَّخِذُونَ مَصَانِعَ لَعَلَّكُمْ تَخْلُدُونَ وَإِذَا بَطِشْتُمْ بَطِشْتُمْ جَبَّارِينَ آیه ۱۲۸، ۱۲۹، ۱۳۰ سوره شعراء.

← اسراء و از چپ به راست بینه و نزول ماعون ویل للمصلین

← بینه و از چپ به راست اسراء و نزول انسان «دهر» زمان

← فاطر و از چپ به راست عبس و نزول بلد

← صف و از چپ به راست قمر و نزول فصلت حمر وَأَمَّا تَمُودُ...!

ن	م	ا	ز	۱۷
۵۰	۴۰	۱	۷	۹۸ =
۱۴	۱۳	۱	۷	۳۵ =
۲۵	۲۴	۱	۱۱	۶۱ =

کدامین شما اینهمه زیان وارده را میتواند پرداخت کند؟! یا بنی اسرائیل یعنی ای قوم بهانه‌جو، ای ایرانیان ای فرزندان آدم ... اَذْكُرُوا عَمَّتِي ...؟!

ای عجب ملتی که نه خود اقدام میکنند و نه چشم دیدن کسی را دارند و همواره سد راه گردیده‌اند ...؟! شما جز عیب‌جویی چه در دست دارید؟!

حال شما میتوانید به تبعیت از شعرائتان یا محمد نامی پیدا کنید و یا به قول شاه شجاع اکبر نامی ...؟! این را گفتم که یادآوری برای خوانندگان باشد و برای فردا در

تکاپوی امری نباشید ...؟!

۱۹ ← فاطر ← دخان ← نجم
 ترتيب ← ۳۵ ← ۴۴ ← ۵۳ ← = ۱۳۲ ← = «اسلام» كهف، قدر و نزول كافرون
 آيه ← ۴۵ ← ۵۹ ← ۶۲ ← = ۱۶۶ ← طور، منافقون و نزول هود
 ۸۰ ← ۱۰۳ ← ۱۱۵ ← ۲۹۸ ← = ۱۱۴ = ۲ باقي مانده ۷۰ معارج، جايه و نزول نحل مشرکين همواره طلب تعجيل ميکنند...؟!

۴۵ ← جايه، معارج و نزول طه؛ ۵۹ ← حشر، واقعه و نزول زمر؛ ۶۲ ← جمعه، نجم و نزول شوری
 ۸۰ ← عبس، فاطر و نزول نباء؛ ۱۰۳ ← عصر، يوسف و نزول حج؛ ۱۱۵ ← فاتحه، ناس و نزول علق

آيا دولت شما نبود که مرا متهم به جنون ساخت...؟! آيا دولت شما نيست که از تمام امور کتاب جلوگيري نموده است؟!

آيا دولت شما نبوده که نان را بر خانه‌ام حرام کرده است و امکانات امرار معاشم را از بين برده است و...؟!

يَا أَيُّهَا الَّذِينَ ءَامَنُوا لَا تَتَّخِذُوا آلِيَهُودَ ... سورة مائده آيه ۵۱، ۵۲ در جزء ۶ و سورة انعام در حزب ۱۲ و سورة ۱۲ يوسف، اين آمريکا بازی و ... را کنار بگذاريد که يك بازی بيش نيست...؟!

سورة سباء از آيه يك الی ۷ و ۲۵ الی آخر را بخوانيد.

۱۹ ← سباء ← زخرف ← طور
 ترتيب ← ۳۴ ← ۴۳ ← ۵۲ ← = ۱۲۹ ← حجر، عاديات و نزول كوثر
 آيه ← ۵۴ ← ۸۹ ← ۴۹ ← = ۱۹۲ ← نباء، صافات و نزول حاقه
 ۸۸ ← ۱۳۲ ← ۱۰۱

۵۴ ← قمر، صف و نزول حجر؛ ۸۹ ← فجر، شعراء و نزول آل عمران؛ ۴۹ ← حجرات، تحريم و نزول قصص
 ۸۸ ← غاشيه، نمل و نزول انفال؛ ۱۳۲ ← كهف، قدر و نزول كافرون؛ ۱۰۱ ← قارعه، ابراهيم و نزول حشر

مساجدي که عکس و پوستر در آن است و نام غير خداوند در آن است نماز ندارد...؟!

شما که در تکفير و تکذيب کتاب نيستيد چرا تهديد ميکنيد؟! و چرا رسانه‌ها را به حضور فرا نميخوانيد؟! شما که برای علوم قرآنی جايزه تعيين ميکنيد چرا به سرکوب اين امر پرداخته‌ايد؟! همه امور در کتاب وضع شده روشن است و شما منتظر حجتی هستيد که شما را تأييد کند و همچنين از هوای نفستان تبعيت کند که چنين چيزی نخواهد بود و نخواهد آمد...؟!

شما نه لَّا إِكْرَاهَ فِي الدِّينِ را قبول کرده‌ايد و نه قَدْ تَبَيَّنَ الرُّشْدُ مِنَ الْغَيِّ و برای همين در تکفير و تکذيب هستيد...؟!

گويند اين مردم برای اسلام شهيد داده است، گويم اگر به راستی چنين است لازم است که خانواده شهداء برای روشن شدن اين امر قيام کنند و حقيقت امر را خود لمس کنند...؟! والا آنها را شهيدی نيست...؟! شما هيچ برجسبی برای اين امر نداريد؟!

اينک اين دو آيه سورة نحل را بخوانيد ۱۲۰ و ۱۲۳ ← ... وَلَمْ يَكُ مِنَ الْمُشْرِكِينَ ، ... وَمَا كَانَ مِنَ الْمُشْرِكِينَ...؟!

اينک سوره‌هایی که آغاز نام آنها الف است از آغاز قرآن الی سورة ابراهيم:

نام سوره ← ۱- آل عمران ۲- انعام ۳- اعراف ۴- انفال ۵- ابراهيم
 ترتيب سوره ← ۳ ← ۶ ← ۷ ← ۸ ← ۱۴ ← = ۳۸ ص والقران و از چپ به راست مرسلات ۷۷

يعنی اگر تو را برگزیده‌ای هم باشد بايد تبعيت از ابراهيم مثالی کند که او را جز اسلام خطی نباشد...؟!

سوره‌های الر ← يونس ← هود ← يوسف ← رعد ← ابراهيم ← حجر ← تلك آيات...؟!
 الر ← الر ← الر ← «المر» ← الر ← الرحمن
 سه «الر» اول اشاره به آغاز نام سه سوره است ← الرعد ← الروم ← ۱۳ ← ۳۰ ← ۵۵ ← = ۹۸ بينه، اسراء و نزول انسان

المر که سورة رعد است اشاره به المرسلات سورة هفتاد و هفتم است و آيا ۱۹۹۸ برابر با ۱۳۷۷ نيست؟!

نام سوره‌هایی که آغاز نام آنها «الف» است: ۱- آل عمران ۲- انعام ۳- اعراف ۴- انفال ۵- ابراهيم ۶- اسراء ۷- انبياء ۸- احزاب ۹- احقاف ۱۰- انسان ۱۱- انفطار
 ۱۲- انشقاق ۱۳- اعلى ۱۴- اخلاص، و از حرف «لام» دو سوره: ۱- لقمان ۲- ليل، و از حرف «را» سه سوره: ۱- رعد ۲- روم ۳- رحمن، جمعاً ۱۹ سوره از «الر»
 به دست آمد و ۱۹ سورة مريم است و از چپ به راست سورة علق است و ۱۹ نزول فيل است و آيات اعلى و جمعاً ۱۹ سورة از «الر» به دست آمد و ۱۹ سورة مريم است و از چپ به راست سورة علق است و ۱۹ نزول فيل است و آيات اعلى و عدد ابجد کلمه «احزاب» است: أ (۱) + ح (۸) + ز (۷) + ب (۱) + (۲) = ۱۹

سورة ۱۹ مريم ۹۸ آيه است و عدد نوزده نماينده ۱۹۰۰ سال و آيات مريم ۹۸ ← = ۱۹۹۸ ميلادی...؟!

شما اگر بيم نداريد چرا اين امر را به رسانه‌های سمعی و بصری نمی‌کشيد؟! و شما آقای محمد خاتمی اگر واقعاً آنطور که خود ميگويد از آزادی و آزادگی سخن ميگويد چرا بعد از دو سال از دريافت اين نامه‌ها هنوز در اين مورد چيزی نگفته‌ايد...؟!

شما که ويل للمصلين شده‌ايد ديگر صيامی نداريد لذا ملتی که صيام ندارد بايد فرقانش را به خيابانها ريخت...؟! اقل العباد صادق حيدری پاکل گراب ايلام غرب

سوره ←	مدر ←	مطففین ←	لیل
ترتیب ←	۷۴ ←	۸۳ ←	۹۲ ←
آیه ←	۵۶ ←	۳۶ ←	۲۱ ←
	۱۳۰	۱۱۹	۱۱۳

۵۶ ← واقعه، حشر و نزول صافات؛ ۳۶ ← یس، نازعات و نزول طارق؛ ۲۱ ← انبیاء، شرح و نزول ناس

۱۳۰ ← نحل، زلزله و نزول تکاثر؛ ۱۱۹ ← مائده، نصر و نزول فاتحه؛ ۱۱۳ ← فلق، بقره و نزول توبه

توجه داشته باشید هر عددی که به دست آمده و فراتر از ۱۱۴ است آن عدد را تقسیم بر ۱۱۴ کنید و باقی مانده را ترتیب آن سوره قرار دهید.

بر حسب آداب وضو که اول دست چپ راست را می‌شوید، قرآن را از چپ به راست شماره گذاری کنید یعنی اینکه سوره ناس که یکصد و چهاردهمین سوره است

شماره ۱ و فاتحه که اولین سوره است ۱۱۴ تا اینکه به راه‌های کتاب راه یابید...؟! خواننده عزیز نهایت سعی و دقت لازم شما سبب رهایی خود و امتها است...؟!...

اگر اندکی دقت کنید و موضوعات هر سوره‌ای را از هم جدا کنید خواهید دید پراکنده بودن موضوع هر سوره‌ای بی دلیل نبوده است، قسمت‌هایی نشان است و قسمت‌هایی

قیاس برخوردار گذشته با امروز است و قسمت‌هایی ربط بین سوره‌ها است چون آیه‌های همسان مثلاً آیه ۵ بقره و آیه ۵ لقمان، آیه ۵ حجر و آیه ۴۳ مؤمنون و

چون آیه ۲۴ سوره یونس و آیه ۴۵ کهف و ... چون آیات $وَلَئِنْ سَأَلْتَهُمْ ...$ و چون آیه‌های وصف حال مشرکین آیه ۴۶ اسراء و آیه ۴۵ زمر و آیه ۱۲ غافر و در نهایت

آیه ۸۴، ۸۵ غافر مشرکینی که همواره خود ساخته‌هایشان را بهانه کرده‌اند...؟!...

اندر این گاوها و آن گاو شود ختم کتاب «بقره» المر:

حروف «بقره» ←	ب	ق	ر	ة	۷۷؛ ۱۴۳
عدد ابجد ←	۲	۱۰۰	۲۰۰	۴۰۵	۷۰۷ =
ترتیب ابجد ←	۲	۱۹	۲۰	۲۷	۶۸ =
ترتیب الفباء ←	۲	۲۱	۱۰	۳۰	۶۳ =

← ابراهیم، قارعه و نزول عادیات؛ مرسلات، ص والقرآن و نزول ملک

← مؤمنون، لیل و نزول نجم

← قلم، محمد و نزول غاشیه

← منافقون، طور و نزول زخرف حم

لازم است که بدانید اعداد زیر حروف هر کلمه، عدد همان حرف است. ردیف اول عدد ابجد و ردیف دوم عدد ترتیب حروف ابجد و ردیف سوم نیز عدد ترتیب الفباء

حروف میباشد و قسمتی که در کنار اسم قرار داده شده است عدد بدون نقطه اعداد ابجد آن حروف است و یا به عبارتی حذف نقطه‌ها از عدد ابجد به مراتب یعنی

مرتبه اول با حذف یک نقطه از هر عدد و مرتبه دوم با حذف تمام نقاط از عدد ابجد، در ضمن تاء تأنیث به صورت جمع دو حرف است: «ة = ت + ه»

ترتیب حروف ابجد و الفباء در تمام کتب قاموس لغت موجود است.

حروف مقطعه سوره بقره المر ← ال ف - ل ا م - م ی م؛ نه حرف است و خالص آن ال ف م ی پنج حرف و از این پنج حرف کلمه «ایلام - فیل» یادآوری میشود

سوره فیل یکصد و پنجمین سوره است و نزول آن ۱۹ که سوره مریم و دارای ۹۸ آیه است ← اَلَيْسَ لَكَ مِنَ اللَّهِ لَآئِنًا أَنْ يَنْزِلَ عَلَيْكَ حُجُوبًا مِثْلَ نَبْتٍ فِيهَا تُنَبِّئُ...؟!...

اینک کلمه «قرآن» به حروف مقطعه ← «ق ا ف - ر ا - ا ل ف - ن و» یازده حرف تشکیل داده شد.

این یازده حرف را خالص کنید یعنی فاکتور بگیرید: «ق - ا - ف - ر - ل - ن - و» جمعاً هفت حرف خالص است که این هفت حرف تکوین نام پنج سوره‌اند:

نام سوره ← ۱- انفال ۲- نور ۳- فرقان ۴- ق والقرآن ۵- فلق

ترتیب سوره ← ۸ ← ۲۴ ← ۲۵ ← ۵۰ ← ۱۱۳ ← ۲۲۰ ÷ ۵ = سوره = ۴۴ دخان، نوح و نزول مریم و ترتیب الفباء نام صادق

و اما شما زمانداران و والیان مستولی بر کتاب، طرح مدینه فاضله به شما داده شد و مرحله اول آن شش ماه و پایان آن پنج سال بود و اینک ۹ سال میگذرد که نه تنها

سرزمین بدهکار شده است و مردم به فقر و فلاکت کشیده شده‌اند طرح‌های داده شده نیز اجرا نشده است چرا و برای چه؟ عوامل دست اندر کار باید محاکمه شوند

و الا راهی برای کتمان هیچ امری نمانده است؟! اصلاً و اساساً چرا شما برای سرپوش گذاشتن بر امور و سرکوب امر، اسلام را بهانه میکنید؟! اسلام گوید شهادت حق

بدهید ولو بر علیه خویشتان، کی گفته است که شما در مقابل هر ذی حق و حقوقی بر حسب سیاسی آماده کنید...؟!...

شما حرفی مانده است که نزده باشید، کاری مانده است که نکرده باشید؟! یا اَدْخُلُوا الْبَابَ سُجَّدًا و یا میکشید بیشتر از این راهی ندارید.

بنده با چاپ هر نوع کتب مذهبی و روضه و رجز خوانی مخالف هستم و نیز با ولایتی که هیچ سندی در کتاب خدا نداشته باشد، نه ولایت و نه امامت و همچنین با

حکومت «ازلام» یعنی انتخابات مخالفم و شما نمی‌توانید مرا وادار به این امر کنید.

قصه نه بنده میتوانم دست از امر بکشم و نه شما میتوانید شهادت حق بدهید و لازمه برای تعیین این امر و روشن شدن آن، حرکت به سوی حق است...! فاکس

و نشر به تمام نقاط جهان و در میان مردم وظیفه هر مسلمان است.

حروف «ایلام» ←	ا	ی	ل	ا	م	۱۰۳
عدد ابجد ←	۱	۱۰	۳۰	۱	۴۰	۸۲ =
ترتیب ابجد ←	۱	۱۰	۱۲	۱	۱۳	۳۷ =
ترتیب الفباء ←	۱	۲۸	۲۳	۱	۲۴	۷۷ =

← یونس و از چپ به راست سوره فیل و نزول فجر جابوا الصخر بالواد در میدان یادبود «کشوری»

← انفطار و از چپ به راست قرآن سوره احزاب

← صافات و از چپ به راست قرآن نباء عم یتسائلون و نزول سوره «قمر»

← مرسلات و از چپ به راست ص والقرآن ذی الذکر و نزول ملک

ترتیب نزول سوره ملك ۷۷ است که تعداد آیات فرقان و ترتیب مرسلات و از چپ به راست سوره ص والقران ذی الذکر است.

حروف «ملك» ←	م	ل	ك	۹
← عدد ابجد	۴۰	۳۰	۲۰	۹۰ =
← ترتیب ابجد	۱۳	۱۲	۱۱	۳۶ =
← ترتیب الفباء	۲۴	۲۳	۲۲	۶۹ =

← توبه، قریش و نزول لیل
 ← عدد ابجد حرف «ص»، سوره بلد و از چپ به راست فرقان و نزول احزاب
 ← یس والقران الحکیم و از چپ به راست نازعات و نزول طارق
 ← حاقه و از چپ به راست احقاف حم و نزول کهف

عدد کلمه ملك ۹۰ که نزول احزاب است و برای همین مَا كَانَ مُحَمَّدٌ ... چرا که دارای تاریخ است، در ضمن آیه ۴۰ است و عدد حرف «م» در ابجد است ...؟! آیه اول سوره ملك الى کلمه ملك هجده حرف است و حروف خالص آن یازده حرف و عدد آن ۱۴۱۲ و آیا سال ۱۴۱۲ برابر با ۱۳۷۰ و برابر با ۱۹۹۱ نبوده و نیست؟!

← تعداد حروف ۱۸ ک کهف، کافرون	۱۸	۱۷	۱۶	۱۵	۱۴	۱۳	۱۲	۱۱	۱۰	۹	۸	۷	۶	۵	۴	۳	۲	۱
← کل حروف «تبارک الذی بیده الملك»	ك	ل	م	ل	ا	ه	د	ی	ب	ی	ذ	ل	ا	ك	ر	ا	ب	ت
← ی + م = ن والقلم و ما یسطرون سوره بعد از ملك ...؟!	۴۰	۵	۴	۱۰	۷۰۰	۳۰	۲۰	۲۰۰	۱	۲	۴۰۰							

این تاریخ قمری است چرا که اول سوره، کلمه تبارک است و اول فرقان نیز تبارک است و از آنجایی که فرماید: شَهْرُ رَمَضَانَ الَّذِي ... در سوره بقره، لذا تاریخ آن طبق وجود فرائض صیام، قمری است ...!

حروف «فرقان» ←	ف	ر	ق	ا	ن	۴۴؛ ۱۷
← عدد ابجد	۸۰	۲۰۰	۱۰۰	۱	۵۰	۴۳۱ =
← ترتیب ابجد	۱۷	۲۰	۱۹	۱	۱۴	۷۱ =
← ترتیب الفباء	۲۰	۱۰	۲۱	۱	۲۵	۷۷ =

← اسراء، بینه؛ ۴۴ دخان: یفرق کل امر حکیم ... معلّم مجنون ...؟!
 ← ۱۱۴ سوره = ۳ باقی مانده ۸۹ فجر الصخر بالواد نشان ایلام میدان یادبود
 ← المر، نوح و از چپ به راست دخان «دود» و نزول نوحاً ...؟!
 ← مرسلات و از چپ به راست ص والقران و نزول سوره ملك

آیه آخر ملك: اَرْءَيْتُمْ اِنْ اَصْبَحَ مَاؤُكُمْ غَوْرًا فَمَنْ يَأْتِيكُمْ بِمَاءٍ مَعِينٍ آیه ۳۰ و ۳۰ روم است ...؟! در ضمن ۸۹ از چپ به راست سوره شعراء و نیز نزول آل عمران المر است.

در نماز سر اسرار الله تنها بُود - هر که گوش هوش دارد بشنود

قولوا لا اله الا الله ← تفلحوا، جمله لا اله الا الله ۱۲ حرف x ۱۱۴ سوره = ۱۳۶۸

محمد رسول الله، باز دوازده حرف است x ۱۱۴ سوره = ۱۳۶۸

عدد نام محمد ۹۲ و تکرار نام محمد در کل قران ۴ مرتبه ← ۹۲ x ۴ = ۳۶۸

تکرار کلمه ملائکه ۶۸، تکرار کلمه شیطان ۶۸ و آخرین حروف مقطعه «ن» قلم سوره ۶۸ و ترتیب سوره محمد از چپ به راست ۶۸ است.

ترتیب ابجد نام محمد ۳۸ و سوره ۳۸ ص که ۸۸ آیه است و سوره ۸۸ غاشیه است و نزول آن ۶۸ ...؟! ویل للمصلین!

- حرکات فیزیکی نماز ←
- ۱- سه حرکت اصلی نماز در هر شبانه روز ← قامت ۱۷ + رکوع ۱۷ + سجود ۳۴ = ۶۸
 - ۲- نشستهای شهادتین و سلام ← صبح ۱ + ظهر ۲ + عصر ۲ + مغرب ۲ + عشاء ۲ = ۹
 - جمعاً ← ۷۷
 - ۳- نشستهای سجده ← صبح ۴ + ظهر ۸ + عصر ۸ + مغرب ۶ + عشاء ۸ = ۳۴
 - آیا در سجده نمی گوید: سبحان ربی الاعلی و بحمده جمعاً ← ۱۱۱ ← اعلی
 - ۴- تعداد قنوتها ← در هر وعده از نماز یک قنوت که جمعاً ۵ قنوت میشود ← ۵
 - آیا در پایان سوره اعلی نام موسی آخرین کلمه نیست؟! جمعاً ← ۱۱۶ ← موسی

تو که از نماز خود غافل و حرکت فیزیکی آن را نفهمیده ای آیا گناه من است؟!

آیا کتابی که تو را رو به پیشرفت حرکت داده است و خود به پیروی غلط و اطاعت کورکورانه همواره فرزندان را قربانی کرده ای و به جای پیشرفت، عقب افتاده ای گناه کیست جز خودت؟ و امروز به جای پیروی از حق و دانش و حرکت صحیح، تو خود ساخته های را بهانه کرده ای و از من اعجاز می خواهی؟! چرا از خود ساخته های اعجاز نمی خواهی و بدون سوال و جواب و علت در حرکتی؟ با شما هستم ظالمان دیاری که جز جهل از چیزی پیروی نکرده اید؟!

حروف «اعلی» ←	ا	ع	ل	ی	۱۲
← عدد ابجد	۱	۷۰	۳۰	۱۰	۱۱۱ =
← ترتیب ابجد	۱	۱۶	۱۲	۱۰	۳۹ =
← ترتیب الفباء	۱	۱۸	۲۳	۲۸	۷۰ =

← یوسف و از چپ به راست عصر و نزول شرح
 ← مسد و از چپ به راست نساء و نزول فتح، آیات یوسف و آیات سوره ۱۷ اسراء
 ← زمر و از چپ به راست انسان و نزول اعراف الم
 ← معارج و از چپ به راست جائیه حم و نزول سوره نحل: اِنَّ امر الله ...!

قران هر کلمه اش و هر حرفی از حروفش حساب دارد و از شما چیزی در مورد ظهور و مشخصات پرسیده نشود جز آیاتی که در کتب ظهور گنجانده شده است چرا که چیزی را نمی توان به آیات آن آغشته کرد و هر کدام دارای تاریخ و نشان اند ...!

در صفحه قبل موضوع کلمه نساء مطرح گردید که آن کلمه سوره بنام داشت، اینک کلمه «رجال»:

سلیمان «۶۷»

تکرار کلمه رجال هفده مرتبه در ده سوره است، سوره ۱۷ اسراء است و سوره ده یونس و از قبل عرض کردم که کلمه رجال سوره بنام ندارد و رجال فقط اشاره به انبیاء است و نیز پیروان از خود گذشته آنها، لازم به یادآوری است که در هر کلمه‌ای که تکرار شده است باید نهایت دقت را نمود تا که پیام داده شده در طول سوره‌ها و آیات را نسبت به زمان و مکان و قیاس برخوردهای اعصار گذشته و امروز بسنجید...؟! تا که به حقیقت رجال بودن و یا نبودن مردان امروز واقف شوید!

عده‌ای از این رجال جلوگیری از انفاق در این راه، جزء مردانگی آنها است و عده‌ای چشم بستن و کتک زدن برای پست و مقام و زندگی بهتر و...؟! و عده‌ای خودشان را به آب و آتش میزنند برای فهم حقیقت و جهاد برای آن و عده‌ای در پی چپاول و غارت و اندوخته‌ای بیشتر و...؟! که همینک در آیه‌های:

۱- بقره الم آیه ۲۱۲: زَيْنَ لِلَّذِينَ كَفَرُوا ... ۲- سوره آل عمران الم آیه ۱۴ هفت مورد آرایش داده شده است که یکی از آنها اَلْحَيْلِ الْمُسَوِّمَةِ یعنی سواربهای تندرو و نشان‌دار یا به قولی ماشینهای آخرین سیستم، زَيْنَ لِلنَّاسِ حُبُّ اَلشَّهَوَاتِ مِنَ اَلنِّسَاءِ و...؟! ۳- سوره مریم کهبعضی ص والقران آیه ۷۳: وَإِذَا تَنَزَّلَتْ عَلَيَّمْ آری مردانی هستند که ویار پست و مقام و... دارند و تظاهر به ایمان میکنند...؟! که در سوره ۴۱ فصلت حم آیه ۲۶ قران را دستاویز خود قرار داده‌اند...؟! وَقَالَ الَّذِينَ كَفَرُوا ... لازم است که بدانید برای هر کلمه‌ای پیامهایی است و باید توجه داشت و آیتی که آن کلمه در آن آمده را پیدا کنید و موضوعات آن را یک به یک بخوانید...؟! ...

کلمه رجالاً ۹ مرتبه در ۸ سوره است						
۹ سوره توبه و ۸ انفال است						
۱	أ	أ	۸۷	۲	بقره	۲۳۹
۲	ب	ب	۹۲	۴	نساء	۱
۳	ت	ج	۳۹	۷	اعراف	۴۸
۴	ث	د	۵۳	۱۲	یوسف	۱۰۹
۵	ج	ه	۷۰	۱۶	نحل	۴۳
۶	ح	و	۷۳	۲۱	انبیاء	۷
۷	خ	ز	۱۰۳	۲۲	حج	۲۷
۸	د	ح	۳۸	۳۸	ص والقران	۶۲

۱	أ	أ	۸۷	۲	بقره	۲۲۸
۲	ب	ب	۹۲	۴	نساء	۷
۳	ت	ج	۳۹	۷	اعراف	۴۶
۴	ث	د	۱۱۳	۹	توبه	۱۰۸
۵	ج	ه	۱۰۲	۲۴	نور	۳۱
۶	ح	و	۴۸	۲۷	نمل	۵۵
۷	خ	ز	۸۵	۲۹	عنکبوت	۲۹
۸	د	ح	۹۰	۳۳	احزاب	۲۳
۹	ذ	ط	۱۱۱	۴۸	فتح	۲۵
۱۰	ر	ی	۴۰	۷۲	جن	۶

ایرانیان و به طور عموم مسلمانان هیچ کشف الایه‌ای و یا منجد کاملی هنوز چاپ نشده است که در اختیار پیروان آن قرار گیرد و بی‌شک در این امر کوتاهی نکرده‌اند مگر برای آنکه حقیقت کتاب روشن نشود و همواره دین را حربه قرار دهند...؟! در اینجا میتوانی حقیقت رجال را بدانید خیلی هم ساده است، کافی است موضع خود را در برابر آنچه که امر شده‌اید بفهمید، بی شک به ذات خود پی خواهید برد!؟ جمهوری هم مخالف فرهنگ ایران و ایرانی است و هم مخالف فرهنگ قران و به طور عموم اسلام و اسلامی است...؟! ...

حزب مخالف اگر واقعاً مخالف بوده و هستند زبان به حقیقت می‌گشودند، پس بنابراین لا اکره فی الدین را پیشه خود سازید و برای خدا حرکت کنید...؟! با توجه به دهمین حرف خالص بسما ... «ی» یونس و با توجه به رمز سوره «الر» آیه ۴۷، ۴۸ وَلِكُلِّ أُمَّةٍ رَّسُولٌ ... اشاره به موعود نموده است...؟! و اما کلمه «ریب» که به معنی تردید است هفده مرتبه در ۱۳ سوره که اسراء سوره هفدهم است و رعد سوره ۱۳ است تِلْكَ ءَايَاتُ اَلْكِتَابِ اَلَّذِي اُنزِلَ اِلَيْكَ که سوره ۱۷ تعیین تاریخ نموده است و رعد المر اشاره به مرسلات سوره ۷۷ نموده یا به عبارتی از تاریخ ۱۳۷۰ الی ۱۳۷۷!

۱۷ تعیین تاریخ نموده است و رعد المر اشاره به مرسلات سوره ۷۷ نموده یا به عبارتی از تاریخ ۱۳۷۰ الی ۱۳۷۷!

حزب مخالف اگر واقعاً مخالف بوده و هستند زبان به حقیقت می‌گشودند، پس بنابراین لا اکره فی الدین را پیشه خود سازید و برای خدا حرکت کنید...؟! با توجه به دهمین حرف خالص بسما ... «ی» یونس و با توجه به رمز سوره «الر» آیه ۴۷، ۴۸ وَلِكُلِّ أُمَّةٍ رَّسُولٌ ... اشاره به موعود نموده است...؟! و اما کلمه «ریب» که به معنی تردید است هفده مرتبه در ۱۳ سوره که اسراء سوره هفدهم است و رعد سوره ۱۳ است تِلْكَ ءَايَاتُ اَلْكِتَابِ اَلَّذِي اُنزِلَ اِلَيْكَ که سوره ۱۷ تعیین تاریخ نموده است و رعد المر اشاره به مرسلات سوره ۷۷ نموده یا به عبارتی از تاریخ ۱۳۷۰ الی ۱۳۷۷!

ر	ی	ب	۲۳؛ ۵	← مائده؛ مؤمنون
۲۰۰	۱۰	۲	۲۱۲ =	← ۱ باقی مانده ۹۸ بینه، اسراء و نزول انسان
۲۰	۱۰	۲	۳۲ =	← سجده، مطففین و نزول همزه
۱۰	۲۸	۲	۴۰ =	← غافر حم، قیامه و نزول سوره جن

۱	أ	أ	۸۷	۲	بقره	۲	۲۳
۲	ب	ب	۸۹	۳	آل عمران	۹	۲۵
۳	ت	ج	۹۲	۴	نساء	۸۷	
۴	ث	د	۵۵	۶	انعام	۱۲	
۵	ج	ه	۵۱	۱۰	یونس	۳۷	
۶	ح	و	۵۰	۱۷	اسراء	۹۹	
۷	خ	ز	۶۹	۱۸	کهف	۲۱	
۸	د	ح	۱۰۳	۲۲	حج	۵	۷
۹	ذ	ط	۷۵	۳۲	سجده	۲	
۱۰	ر	ی	۶۰	۴۰	غافر	۵۹	
۱۱	ز	ک	۶۲	۴۲	شوری	۷	
۱۲	س	ل	۶۵	۴۵	جاثیه	۲۶	۳۲
۱۳	ش	م	۷۶	۵۲	طور	۳۰	

ر	←	رعد	۱۳	←	۳ سوره
ی	←	یونس	۱۰	←	۳ سوره
ب	←	بقره	۲	←	۴ سوره
فرقان، بلد و نزول قدر	→	۱۰ + ۲۵	←	یونس، فیل و نزول فجر	
۳۵	←	فاطر الحمد پنجم، بی زحمت انداد یعنی خود ساخته‌هایی			

که سپر قرار داده‌اید از سر راه بردارید...؟! ...

ی ← و ← ن ← س
یا و او ن و ن س ی ← خالص کلمه سیوان

۹۱ ← شمس سرزمین ناقه ایلام

در سوره یونس آیه ۳۷: تَصَدِيقَ الَّذِي بَيَّنَّ يَدَيْهِ يَعْنِي اِنَّ قِرَانَ تَصَدِيقَ كُنْتَدَهُ كَسَى اسْت که می‌آید...؟! نزول سوره حج ۱۰۳ عصر است...؟! ابراهیم مثالی! آدم آمد ماد دام گشت جهان - ... - اگر نیایید به گفتار ما - یا جوج و مأجوج برآوند پا - پادار و بی‌گیرند راه کو - نه آصف به کار نی سلیمان هو - منم سلیمان ای قوم یهود - منم بسم الله این یوم موعود - ... - آ، آ، به نزد من آری بیا - به کوه طور درا در - ... - هارون ز مردانش ندیم - بهتر ز مردانش تو دیم - هارون چو زن باشد اگر - خدای او با داده گهر - در خیل زن باشد بهی - بهتر ز مردان تهی ...

در مورد شاعر بودن، سوره انبیاء آیه ۵ که مورد یا جوج و مأجوج در آیه ۹۶ است و در سوره یس آیه ۶۹: وَمَا عَلَّمْنَاهُ اَلشِّعْرَ ... و در سوره طور آیه ۳۰ ... أَمْ يَقُولُونَ شَاعِرٌ...؟! و تاریخ طور روشن است و شما نمی‌توانید به قبل از این تاریخ ربط دهید... و بهتر آن است که دست از بازی بکشید...!

«الر» هیچگاه اشاره به روح الله نامی نبوده و نیست، الر تاریخ است و ۱۹۹۸ برابر با ۱۳۷۷ و سوره حجر و الرحمن ۱۹۹۹، ۱۳۷۸ است که در چنین تاریخی روح الله دار فانی را وداع گفته است. شما و والیانتان اگر ترس از آنچه که کرده‌اید نداشته باشید و کوچکترین حقی در ولایت کتاب داشتید تهدید نمی‌کردید و به جای یاری رساندن به امر، نفاق را پیشه خود نمی‌ساختید و از آغاز عرض کردم که شما راهی نیست جز سجده و انداد را کنار زدن...؟! ...

هر چند که این گنبد و بارگاه‌ها بر خلاف شریعت خداوند است. در سال ۱۳۷۷ این همه گنبد و بارگاه برای چه ساخته‌اید؟!

بدانید که از هزارهٔ دوم میلاد مسیح به بعد، اولیاء مستولی بر کتب آسمانی به سبب خیانت خود و پدرانشان مخصوصاً ۱۳۳۷ که به اسطوره سازی پرداختند و از ۱۳۶۹ به بعد که به تکفیر و تکذیب و به پا کردن فتنه پرداخته‌اند، امروز دیگر نمی‌توانند لب به حقیقت بکشایند مخصوصاً کشورهای عربی و احزاب گریخته که در لوی احزاب اسلامی به ایران پناهنده شده‌اند ...؟! ...

جمهوریهای منطقه از ۱۳۳۷ به بعد شروع شده است که مسئلهٔ جمهوری یک امر پیش پا افتاده تلقی شود، وگرنه اسلام صد در صد با جمهوری تضاد دارد که در سورهٔ مائده آیهٔ ۹۰ بنام حکومت ازلام از آن یاد شده است یعنی حکومتی که به قید قرعه و یا به عبارتی انتخابات منصوب شود آهم برای غصب ولایت حق و شریک جرم کردن مردم در قوانینی که بر خلاف شریعت پیامبران وصل و فسخ میشود و بدانید که پادشاهی قبل از تاریخ ظهور پادشاهانی بوده که از طرف همین علماء منصوب شده است و این اسطوره سازها با دسیسهٔ یهود و نصارا و ... و شاه برنامه ریزی شد که بتوانند جوانان را قبل از نشر دانش کتاب به بهانهٔ ملی گرایی و دفاع از خاک میهن و مسئلهٔ مذهب از بین ببرند و از خانواده‌هایشان سپر بسازند؟! ...

اینک توجه کنید که چرا علق اولین سورهٔ نازله در نود و ششمین سورهٔ ترتیب رسمی قرار گرفته است و چرا رعد که نزول آن ۹۶ است در سیزدهمین سورهٔ ترتیب رسمی قرار گرفته است، سورهٔ رعد در ترتیب رسمی سورهٔ سیزدهم است و در ترتیب نزول سورهٔ سیزدهم عصر است و بی شک سورهٔ رعد اشاره به رسول عصر است که رمز سورهٔ رعد الم اشاره به المرسلات است، المر ذالک الکتاب است و حرف «ر» اشاره به رعد، روم، رحمن است که جمع ترتیب این سه سوره ۹۸ است و ۹۸ سورهٔ بینه است و حرف «ر» اشاره به آیهٔ: رَسُوْلٌ مِّنْ اَللّٰهِ ... از طرق متعددی میتوان این امر را ثابت نمود لیکن هم نیاز به زمان دارد و هم نیاز به رسانه‌های سمعی و بصری که این دولت همه چیز را در اختیار خود قرار داده است و بیم از افشای حقیقت به دلایل مختلف دارد مخصوصاً اینکه از تاریخ ۱۳۶۹ قبل از آغاز جنگ خلیج نه تنها به تکذیب این امر پرداخته است بلکه اینجانب را در ۱۳۷۱ متهم به جنون نموده است و ...

سورهٔ رعد در ترتیب نزول ۹۶ است و در برابر ترتیب رسمی سورهٔ علق قرار گرفته است و اقراء اشاره به رسول عصر است که عرب و عجم متفق القول همهٔ امور را با تدوین روایات و احادیث منحرف ساخته و دین واحد از نوح الی قران را بگسلانده‌اند و کماکان به بازی خود ادامه داده و میدهند تا زمانی که مردم در خواب غفلت‌اند؟! اینک برای اثبات این موضوع توجه کنید:

در لوح محفوظ که در اوایل پخش گردید، ترتیب سوره‌ها در مقابل ترتیب حروف در یک ردیف منتشر شد که اینک مثالی از آن زده میشود تا که به حقیقت آن لوح و صحت آن واقف شوید مخصوصاً علمایی که تردید از این حقیقت داشته‌اند.

حرف سیزدهم ابجد «م» است و سوره‌هایی که آغاز نام آنها بعد از حذف «ال» تعریف یا «ال» اضافه، حرف «م» است ۱۵ سوره‌اند:

۱- مائده ۲- مریم ۳- مؤمنون ۴- محمد ۵- مجادله ۶- ممتحنه ۷- منافقون ۸- ملک ۹- معارج ۱۰- مرسلات ۱۱- مزمل ۱۲- مدثر ۱۳- مطففین ۱۴- ماعون ۱۵- مسد از میان این ۱۵ سوره، دو سوره «ال» تعریف ندارند که سورهٔ مریم و سورهٔ محمد است و باقی که ال تعریف دارند ۱۳ سوره‌اند و ترتیب حرف «م» را حفظ کردند و البته رابطهٔ محمد با مریم و ... که در این مختصر ننگند.

و اما حرف سیزدهم الفباء «ش» است که چهار سوره با این حرف نامگذاری شده است: ۱- شعراء ۲- شوری ۳- شمس ۴- شرح که جمعاً از حرف «م» ۱۵ سوره + حرف «ش» ۴ سوره = ۱۹ و اگر به سورهٔ علق رجوع کنید خواهید دید که ۱۹ آیه است و صحت حساب را تأیید کرده است.

حال در تعداد آیات رعد دقت کنید که ۴۳ آیه است و سورهٔ چهل و سوم قران به ترتیب رسمی زخرف است و جزء سوره‌هایی است که با «حمر» آغاز شده است و در ترتیب نزول سورهٔ چهل و سوم سورهٔ فاطر است، در این سوره‌ها میتوانی برخورداری را در عصر حاضر لمس کنید و به حقیقت برخوردهای اهل کتاب و سخن آراسته گفتنشان در لوی کلمهٔ توحید و یکتا پرستی لمس کنید مخصوصاً زمامداران جمهوری حاکم بر ایران در این برهه از زمان که نه حاضر به مباحله است و نه حاضر به اصلاح و ... و نیز پیروانشان که مطیعان بدون چون و چرا برای دریافت پست و مقام و یا لقمه‌ای نان هستند، نه برای خدا و نه برای ایران ونه ...

بدانید که هر حرفی از کتاب خدا دارای زمان و مکان است و همچنین ترتیب کلمهٔ آن حرف و تکرار آن در طول قران پیامهایی در بر دارد که این پیامها راهگشای امور و به منزلهٔ وحی‌اند اندر هر زمانی؟! و یک حافظ قران و یا یک معلم آن به این امور هرگز راه نیابد، یک حافظ قران شاید آیه و سوره را بداند لیکن به ماوراء آن هرگز راه نیابد مگر آنکه برگزیده‌ای از طرف خداوند باشد و کلاً حافظان قران و علماء آن، علمشان اکتسابی است و برابر با آنچه که به آنها تدریس شده و یا با توجه به احادیث و روایاتی که به آنها القاء شده است به کلاس بالاتر ارتقاء یافته‌اند نه با توجه به حقیقت کتاب و هدایتی که از طرف خدا امر شده باشد، وگرنه چگونه ممکن است که یک میلیارد مسلمان با توجه به پیرویشان از قران که پیشرفته ترین کتاب است ولی امت پیروش روز به روز به جای سیر صعودی سیر نزولی طی میکنند و برادر کشتی و خفت و خواری را فخر میدانند؟! ...

مهمترین عامل پیشرفت زمان است و هرگاه زمان را از انسان بگیرند دیگر قادر به هیچ نوع پیشرفتی نخواهد بود و اهمیت قران در حرکت زمان و پیش‌بینی آن است و یا به عبارتی ضمن هشدار و ابلاغ آنچه که در پیش است، راه چاره را نیز برنامه ریزی کرده است و اگر امت پیرو آن طبق آنچه که برنامه ریزی کرده است حرکت میکردند بی شک امروز سرزمین پیروانش حداقل یک پارچه بهشت میبود و نیازی به مواد غذایی از کشورهای غیر نداشتند، مخصوصاً سرزمینی چون ایران که ضمن چهار فصل

بودنش و وسیع بودنش نسبت به جمعیت و غنی بودن از نظر معادن مختلف، امروز باید محصولش صد در صد از جمعیتش بیشتر میبود
 مخصوصاً که از سال ۱۳۶۹ هـ ش طرح یوسف و انبیاء به اولیاء امور آن داده شد که متأسفانه نه تنها طرح را اجرا نکردند بلکه با به بازی گرفتن دین و پیروی از بیگانگان
 از اجرای طرح داده شده خودداری کردند؟! اینک تپیی دیگر از حساب:

رمز سوره: ۱ ← آل عمران ۳ ← ۱۴ سوره
ل ← لقمان ۳۱ ← ۲ سوره
م ← مائده ۵ ← ۱۵ سوره
ر ← رعد ۱۳ ← ۳ سوره
طور و نزول هود → ۵۲ + ۳۴ ← سباء و نزول ق و القرآن المجید
۸۶ ← طارق و نزول مطففین

نام سوره:
ر ← رعد ۱۳ ← ۳ سوره
ع ← عنکبوت ۲۹ ← ۵ سوره
د ← دخان ۴۴ ← ۱ سوره
طارق و نزول مطففین → ۸۶ + ۹ ← توبه و نزول لیل
۹۵ ← تین والزیتون و نزول محمد

در سوره طور فرماید که او شاعریست به بازیگری تا که حوادث زمان سر برسد و همچنین در سوره انبیاء، و بدانید که آیه ۴۰ سوره احزاب: ما کان محمد... اشاره به ۱۳۶۹ به بعد است نه به قبل و مباحله و یا رو در روی در رسانه‌ها این امر را ثابت میکند که متأسفانه پیروان قرآن به علت بی دانشی از این امر غافلاند و هیچگاه این آیه را زیر سوال نبرده‌اند که بدانند هزار و اندی سال پیش کسی مدعی ارث پیامبر نشده بود که این آیه نازل شود. قرآن برای آینده تنظیم شده است و این آیه اشاره به وارثان امروز است که جلوی راه را گرفته‌اند و...؟! و کلاً بدانید که قرآن با توجه به مسئله بعثت دوباره و حل اختلاف برای آینده تنظیم شده است و گذشته آن پند است و قیاس برخورد اعصار گذشته زمامداران و اولیاء امور و مردم با زمان حال است والسلام...؟!
 حساب جدول مثلث و مربع ۱۳ جواب حقیقت این امر در آن نهفته است.

۸۲ انفطار ←	۲۰	۲۳	۲۶	۱۳
	۲۵	۱۴	۱۹	۲۴
	۱۵	۲۸	۲۱	۱۸
	۲۲	۱۷	۱۶	۲۷

خانه آخر مربع ۲۸ قصص و نزول تین والزیتون است.
 جمع ضلع مثلث و مربع: ۸۲ + ۵۱ = ۱۳۳ - ۱۱۴ = سوره ۱۹ = مریم و نزول
 فیل است.

مردم مسلمان و ایرانی و آزاده باید تلاش کنند که این دولت را وادار به مباحله یا به عبارتی رو در روی در رسانه‌های سمعی و بصری «رادیو تلویزیون» کنند که این تنها راه اثبات حقیقت است. اگر پیروان اهل کتاب به زبان آیند خواهند دید که موعود جمله کتب آسمانی یکی است و جمله اولیاء مستولی بر کتاب خدا در این برهه از زمان، از هر زمانی خائن‌ترند...؟! بنده هیچگاه شما را مسلمان خطاب نمی‌کنم مگر آنکه حاضر به مباحله شوید و در صورت سرپیچی مردم را نیز کافر خطاب میکنم.

۱۹	۱۸	۱۷	۱۶	۱۵	۱۴	۱۳	۱۲	۱۱	۱۰	۹	۸	۷	۶	۵	۴	۳	۲	۱
ق	ل	ه	و	ا	ل	ل	ل	ا	ح	ا	ه	ل	ل	ا	و	ه	ل	ق
ب	س	م	ا	ل	ل	ل	ل	ا	ر	ح	م	ن	ا	ل	ر	ح	ی	م
ا	ل	ح	م	د	ل	ل	ل	ه	ر	ب	ا	ل	ع	ا	ل	م	ی	ا

سوره اخلاص الی کلمه صمد ←
 بسم الله الرحمن الرحیم ←
 سوره فاتحه الی الف الرحمن ←
 آدم، آمد، ماد، دام... ←
 صین ←
 چین ←
 حرب ←
 جنگ ←
 یا جوج و مأجوج ←

لازم به یادآوری است، از سوره توبه که بسما ... ندارد تا نمل که دو بسما ... دارد ۱۹ سوره است لذا ده حرف خالص آن به سوره کهف میرسد و موضوع یا جوج و مأجوج فی المثال است و تدابیر برای راه نجات و در سوره انبیاء آیه ۹۶...!

باز توجه کنید که ده حرف خالص بسما ... به حرف «ی» ختم میشود و حرف «ی» در نظام بسما ... هجدهم است، «ی» موضوع کلمه ندا «یا» ایها الناس ... و نیز بیم رساند به آنهاپی که گفتند خدا فرزندی برگزید چون یهود و نصارا، لذا جمله اهل کتاب باید پیوسته برای یک دین واحد متحد شوند و الاهی نخواستند یافت! جملگی باید از قرار دادن انداد خودداری کنند تا که بتوانند این دین واحد را برای نجات و رستگاری خود به پای دارند...!

شما اگر با یهود و نصارا طبق آیه ۵۱، ۵۲ سوره مائده همپیمان نشده‌اید چرا بزرگان یهود و نصارا به ستایشتان پرداخته‌اند؟ آیا همین شماها نبوده‌اید که گفته‌اید انجیل و تورا و کتب مقدسه منحرف است یعنی کلاً منکر کتابهای آنها شده‌اید؟ چه عقل سلیمی این را میپذیرد که رهبران دینی اهل کتاب، کتب پیامبران آنها مورد طعن ولایتی قرار گرفته باشد و نادیده بگیرند؟! اگر واقعاً چنین باشد که مردم در رسانه‌ها میبینند، جمله پیروان اهل کتاب بر بطالت‌اند و آنها را دینی نبوده است و نیست، یا بهتر بگویم آنها خود نیز بر انحراف کتب خود واقف‌اند و آن کسی که کتابش منحرف باشد و بر بطالت باشد چه سودی در ستایش‌شان؟! حقانیت انقلابان در سرکوب یک نفر روستایی بی دفاع چون منش روشن است؟!
 وَرَبِّدْ أَنْ تَمُنَّ عَلَى الَّذِينَ اسْتَضَعُوا فِي الْأَرْضِ فِي سوره قصص است و مورد موسی و فرعون است که در حساب آمده است موسای عصر و فرعون عصر، وگرنه چرا این آیه را ربط به ظهور داده‌اند؟! اگر اشاره‌ای به آیه ۵۱، ۵۲ مائده که در جزء ۶ و سوره ۶ انعام است نمی‌کردم و اشاره به آیه ۱۳۷ سوره انعام نمی‌کردم قتلها کما کان ادامه داشت که در حزب ۱۲ و سوره ۱۲ یوسف الر اشاره‌ای به تاریخ ۱۳۷۷ برابر با ۱۹۹۸ است اینک در تکاپوی خنثی سازی آن هستید...؟!
 و سوره ۱۲ یوسف الر اشاره‌ای به تاریخ ۱۳۷۷ برابر با ۱۹۹۸ است اینک در تکاپوی خنثی سازی آن هستید...؟!
 و سوره ۱۲ یوسف الر اشاره‌ای به تاریخ ۱۳۷۷ برابر با ۱۹۹۸ است اینک در تکاپوی خنثی سازی آن هستید...?!

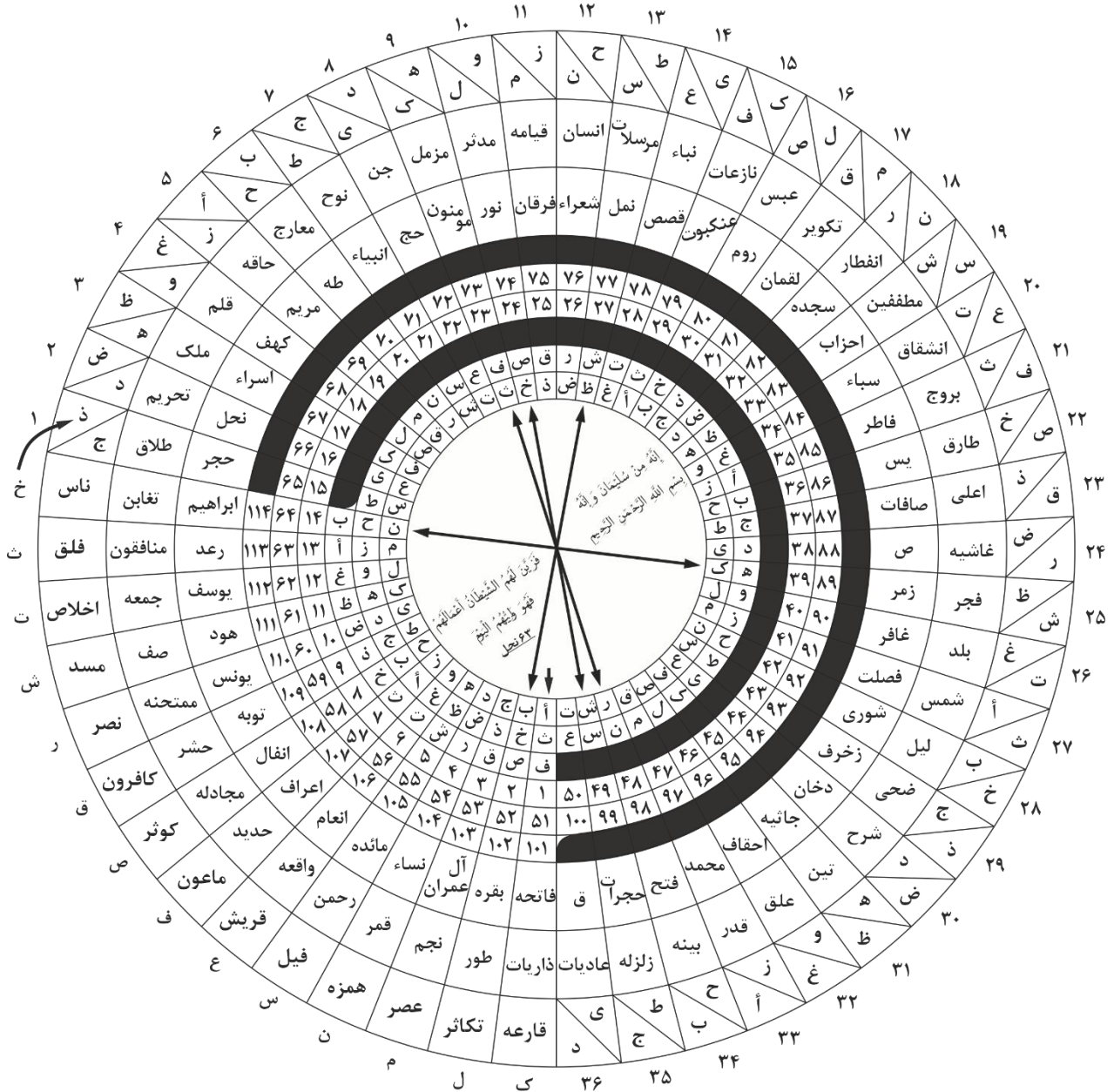

این دایره ق والقران المجید است، از قسمت داخل، حروف ابجد الی ۱۱۴ سوره تکرار شده است که به حرف ب ختم گردیده است و بعد ترتیب سوره‌ها و بعد خود سوره‌ها و بعد ادامه حرف ب در کنار سوره طلاق میباشد و حروف «ط س» بر روی سوره نمل قرار گرفته است. به این ترتیب قران دو دور است، دور اول مثال و دور دوم بعثت و ظهور، توجه کنید ناس حرف «خ» خناس ...؟! ق والقران از سوره ابراهیم شروع میشود و ۱۳ رعد بر بالای نمل قرار گرفته است بنابراین سلیمان موعود مثالی کتاب است ...؟! حال بر حسب قانون کتاب، علماء را امری است در سوره نمل، انجام میدهند یا خیر؟ یا میخواهند همبازی آنهاپی که دین را به بازی گرفته‌اند بمانند؟

ص	۳۸	۳۹	۳۴	۱۱۱ ←	ص	زمر	سیاء
ص	۳۳	۳۷	۴۱	← ترتیب رسمی	احزاب	صافات	فصلت
مثلث سوره احزاب ←	۴۰	۳۵	۳۶		فاطر	یس	
ص				← ترتیب نزول	مرسلات	قمر	اعراف
جن					بلد	یس	ق

حال کدامتان فرزند محمد است؟! شماها که به ستایش همدیگر پرداخته‌اید کجای دینتان رابطه‌ای با کتاب خدا دارد؟! لایذ نمازتان؟! پس ویل للمصلین اشاره به کیست و به کدام گروه است؟! «يُرْأَوْنَ وَ يَمْنَعُونَ الْمَاعُونَ» یعنی در حقیقت منافقانی که نان را بر خانه موعود کتاب حرام کرده‌اند تا که به مقاصد شوم خود برسند ...؟! کسی مخالف اسلام نبوده و نیست بلکه مخالف مکر در حقیقت در لوای دین و ولایتی که هیچ سندی در کتاب ندارد ...؟! دولتی که قران را به دست ازلام سپرده است کجایش مسلمان است؟! ابراهیم الر ۱۹۹۸، ۱۳۷۷ و «وَإِنْ كَانَ مَكْرَهُمْ لِلرَّوْلِ مِنْهُ الْجَبَالِ، ای مجلس زیاد داد نزنید، به دولت شما طرح مدینه فاضله داده شد و انجام نداد در ضمن شما همه از امر باخبر هستید؟! لا شرقیه و لا غربیه در سوره نور آیه ۳۵ است و ربطی به آمریکا و شوروی ندارد و یک مصلح هیچگاه چنین شعاری سر نمی‌دهد که سبب آشوب و جنگ شود ...؟! در ضمن بت شکن خود بت نمی‌شود و اندادش قرار نمی‌دهند و اساساً بت به بنی نوع بشری اطلاق شده است که برگزیده‌ای خود ساخته باشد و مردم بت پرست آنهاپی‌اند که طلب حاجت از غیر خدا میکنند ...؟! مردمی که برای غیر خدا نذر میکنند و برای آن غیر خودزنی میکنند بت پرست‌اند و کسی که چنین امری را رواج داده خود بت است و کسی که خود بت است کجایش بت شکن است؟!»

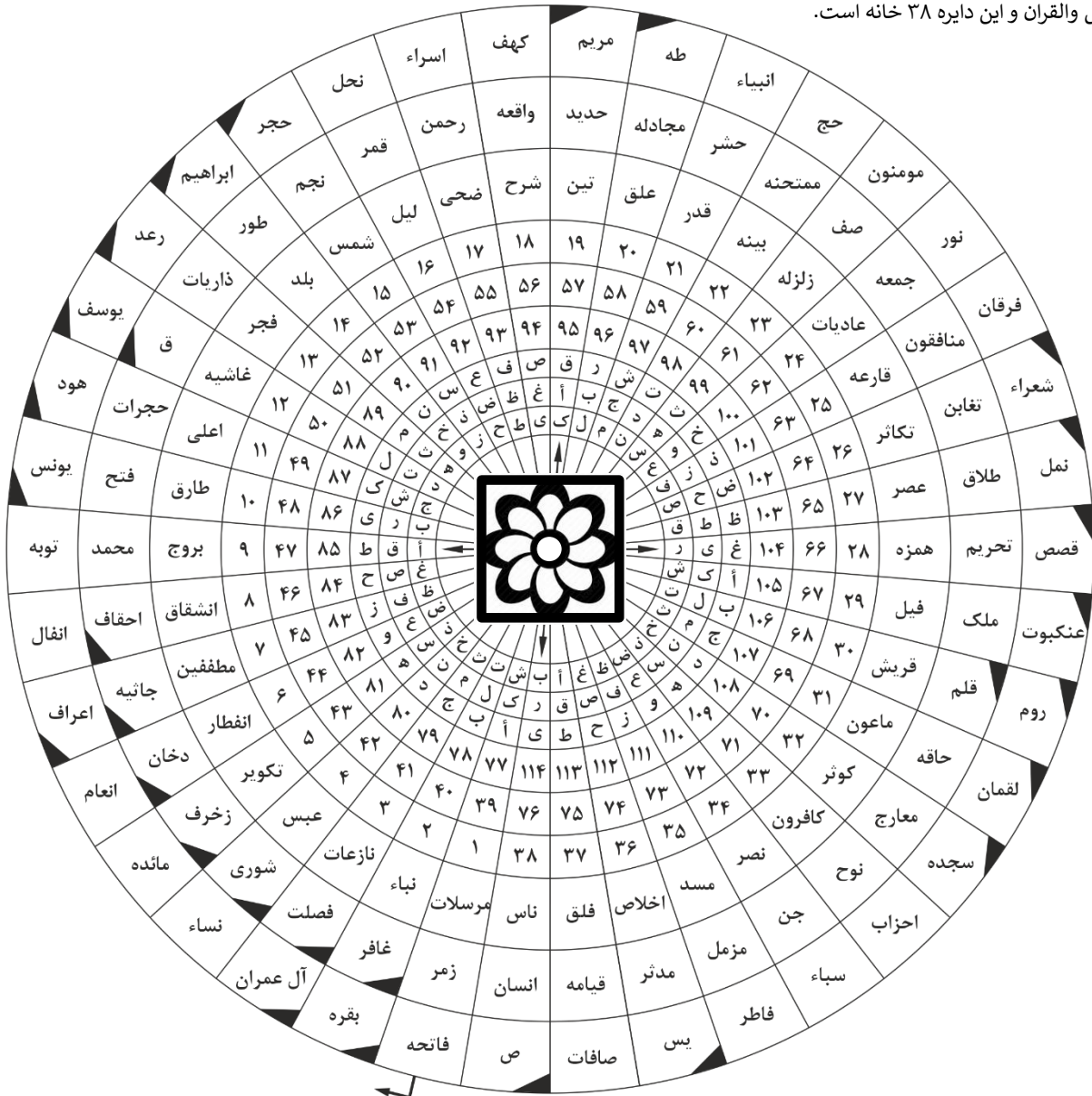

توجه داشته باشید که بر خلاف دايره ميم و دايره فاف که در دور قران کامل نبودند، در دايره ص خانه‌ها کامل است و در هر امتدادی ۶ سوره قرار می‌گیرد.

نام ابراهيم در ۲۵ سوره است و ۲۵ فرقان است و امامت ۱۱۳۷۷!	ص والقران، انسان، ناس ← مریم، حدید، تین
مریم ۹۸ آیه است و ۹۸ ← ح ص!	ترتیب ۳۸ ← ۷۶ ← ۱۱۴ ← ۵۷ ← ۹۵
	نزول ۳۸ ← ۹۸ ← ۲۱ ← ۴۴ ← ۹۴ ← ۲۸
	۳۸ ← ص والقران، مرسلات

عدد ابجد ص ۹۰ بلد و ترتیب سوره ۳۸ = حل ← جَلُّ يَهْدًا اَلْبَلَدِ آيَةُ ۲ بلد، عرض کردم که برخورداران را درست کنید و از نفاق دست بکشید!

سوره‌هایی که دارای حروف مقطعه هستند ۲۹ سوره‌اند، سوره ۲۹ عنکبوت الم ۶۹ آیه است، از تاریخ ۱۳۶۹ به بعد، آیه ۴۱ سوره عنکبوت حکم است: الَّذِينَ اتَّخَذُوا مِنْ دُونِ اللَّهِ أَوْلِيَاءَ ... و در اعراف الم ← ص والقران: اتَّبِعُوا مَا أَنْزَلَ إِلَيْنَا مِنْ رَبِّكُمْ وَلَا تَتَّبِعُوا مِنْ دُونِهِ أَوْلِيَاءَ قَلِيلًا مَا تَذَكَّرُونَ؟! عده‌ای از کاندیداها چنین وانمود میکنند که میخواهند با این کار قسمتی از قدرت را جذب کنند و دولت را به خیال خام خود و مکر پلیدشان تضعیف کنند و به سود مردم کار کنند، در صورتی که بر خلاف این امر عمل خواهند کرد و البته چون آنچه که تا کنون گذشته است ...؟! ...

عده‌ای دیگر وانمود به آن میکنند که قران سبب عقب افتادگی این مرز و بوم و دیگر کشورهای پیرو کتاب شده است و ... این امور و گفتارها برای سرکوب حق است؟! ...

انعام ۵۵	صافات ۵۶	یونس ۵۱	حج ۲۲	مؤمنون ۲۳	کهف ۱۸
اسراء ۵۰	حجر ۵۴	سباء ۵۸	اسراء ۱۷	انبیاء ۲۱	فرقان ۲۵
لقمان ۵۷	هود ۵۲	یوسف ۵۳	نور ۲۴	مریم ۱۹	طه ۲۰

جدول مثلث ترتیب رسمی سوره اسراء ←

۶۳ = منافقون ←

لَوْ أَنْتُمْ تَمْلِكُونَ خَزَائِنَ رَحْمَةِ رَبِّي إِذَا أَنزَلْنَا عَلَيْكُمُ الْحَسْبَ إِنَّا لَأَنزِلُوكُمْ حَبَابًا وَإِنَّا لَأَنزِلُوكُمْ حَبَابًا وَإِنَّا لَأَنزِلُوكُمْ حَبَابًا

منافقین اشاره به احزاب مخالف نیست، و اسراء نیز اشاره به غیر ایران نیست ...؟! فیلم اصحاب کهف درباره ظهور است پند گیرید! ایرانی فریب سخنرانی‌های دنلواز و شعارهای دهن پرکن را مخورید و از آنچه که تا به امروز گذشته است پند گیرید و فریب احزاب و دسته‌های مخالف را نیز مخورید که در خفا همبازی‌اند؟! آنها با کسی که سند از کتاب دارد مخالف‌اند و بی‌شک مخالف مصالح مردم‌اند؟! الم اشاره به سوره مجادله است: اسْتَحْوَذَ عَلَيْهِمُ الشَّيْطَانُ فَأَنسَاهُمْ ذِكْرَ اللَّهِ اِيرَانِي و لايت کتاب را به دست ازلام یعنی انتخابات واگذار مکن، چون چنین کنی تو را یآوری نخواهد بود و چون آنچه که در طول تاریخ گذشته است زبان خواهی کرد!

ه	۱۰۶	انفطار	۸۲
۱۰۷	بینه	۹۸	
۱۰۸	زلزله	۹۹	
ظ			
۱۰۹	بروج	۸۵	
ی			
۱۱۰	فجر	۸۹	
ث			
۱۱۱	ضحی	۹۳	
ل			
۱۱۲	فیل	۱۰۵	
ف			
۱۱۳	قریش	۱۰۶	
س			
۱۱۴	ناس	۱۱۴	

۹۱	نصر	۱۱۰
۹۲	طه	۲۰
۹۳	قیامه	۷۵
۹۴	اعلی	۸۷
۹۵	لیل	۹۲
۹۶	فصلت	۴۱
۹۷	ق	۵۰
۹۸	مسد	۱۱۱
۹۹	اخلاص	۱۱۲
۱۰۰	فلق	۱۱۳
۱۰۱	مدثر	۷۴
۱۰۲	عبس	۸۰
۱۰۳	بلد	۹۰
۱۰۴	قارعه	۱۰۱
۱۰۵	همزه	۱۰۴

۷۳	شرح	۹۴
۷۴	علق	۹۶
۷۵	اسراء	۱۷
۷۶	کهف	۱۸
۷۷	مریم	۱۹
۷۸	فرقان	۲۵
۷۹	احزاب	۳۳
۸۰	فاطر	۳۵
۸۱	فتح	۴۸
۸۲	نجم	۵۳
۸۳	طلاق	۶۵
۸۴	نوح	۷۱
۸۵	جن	۷۲
۸۶	انسان	۷۶
۸۷	نباء	۷۸
۸۸	نازعات	۷۹
۸۹	طارق	۸۶
۹۰	شمس	۹۱

۵۶	حاقه	۶۹
۵۷	مزل	۷۳
۵۸	غاشیه	۸۸
۵۹	نکاتر	۱۰۲
۶۰	مائده	۵
۶۱	حج	۲۲
۶۲	لقمان	۳۱
۶۳	شوری	۴۲
۶۴	قمر	۵۴
۶۵	ممتحنه	۶۰
۶۶	قدر	۹۷
۶۷	عادیات	۱۰۰
۶۸	عصر	۱۰۳
۶۹	کوثر	۱۰۸
۷۰	رعد	۱۳
۷۱	ابراهیم	۱۴
۷۲	سباء	۳۴

۳۸	مطففین	۸۳
۳۹	انشقاق	۸۴
۴۰	تین	۹۵
۴۱	ماعون	۱۰۷
۴۲	کافرون	۱۰۹
۴۳	نساء	۴
۴۴	انعام	۶
۴۵	انفال	۸
۴۶	توبه	۹
۴۷	نور	۲۴
۴۸	جاثیه	۴۵
۴۹	محمد	۴۷
۵۰	طور	۵۲
۵۱	رحمن	۵۵
۵۲	واقعه	۵۶
۵۳	حدید	۵۷
۵۴	حشر	۵۹
۵۵	تغابن	۶۴

۱۹	صفات	۳۷
۲۰	ص	۳۸
۲۱	زمر	۳۹
۲۲	غافر	۴۰
۲۳	زخرف	۴۳
۲۴	دخان	۴۴
۲۵	احقاف	۴۶
۲۶	حجرات	۴۹
۲۷	ذاریات	۵۱
۲۸	مجادله	۵۸
۲۹	صف	۶۱
۳۰	جمعه	۶۲
۳۱	منافقون	۶۳
۳۲	تحریم	۶۶
۳۳	ملک	۶۷
۳۴	قلم	۶۸
۳۵	معارج	۷۰
۳۶	مرسلات	۷۷
۳۷	تکویر	۸۱

ن	۱	فاتحه	۱
۲	بقره	۲	
۳	آل عمران	۳	
۴	اعراف	۷	
۵	یونس	۱۰	
۶	هود	۱۱	
۷	یوسف	۱۲	
۸	حجر	۱۵	
۹	نحل	۱۶	
۱۰	انبیاء	۲۱	
۱۱	مؤمنون	۲۳	
۱۲	شعراء	۲۶	
۱۳	نمل	۲۷	
۱۴	قصص	۲۸	
۱۵	عنکبوت	۲۹	
۱۶	روم	۳۰	
۱۷	سجده	۳۲	
۱۸	یس	۳۶	

اولین سوره، فاتحه است. یکصد و نهمین سوره به ترتیب بروج والیوم الموعود، یا ایها الکافرون لاعبد ماتعبدون، توحید دارای تاریخ ثبت شده است؟! این گناه من نیست که شما علت امر را ندانسته‌اید؟! چگونه میشود موعودی بی تاریخ و بی نام و نشان در کتاب جز آنهایی که خود ساخته‌اند...؟! البته این مردم نیز مستحق آن است چرا که به دنبال هوای نفس خود هستند نه به دنبال کتاب؟!

توجه داشته باشید که در شمار و ترتیب «ی» که الف مقصوره دارد همان «ی» خوانده میشود و یا «ی» به حساب می‌آید و حرف «ة» جایگزین دو حرف است یعنی «ت ه»، تنها دو حرف از مجموع «۱۶» حرف، سوره به نام ندارد آنهم حروف «ظ» و «ث» است. ظ ← ظهور در پایان سوره بروج است و کامل کننده امر است چرا که سوره بروج نزول آن ۲۷ است و سوره ۲۷ نمل است و اسماء سوره‌ها متشکل از ۲۷ حرف است و همچنین سوره بروج از چپ به راست سوره ۳۰ می‌باشد و از راست به چپ قران سوره ۳۰ روم است و حرف ظ در آغاز آیه ۴۱ است که فرماید: **ظَهَرَ الْفَسَادُ فِي الْبَرِّ وَالْبَحْرِ...؟!** ۱۶ حرف و سوره ۱۶ نحل: **أَنَّىٰ أُمُرُ اللَّهِ فَلَا تَسْتَعْجِلُوهُ سُبْحَانَهُ وَتَعَالَىٰ عَمَّا يُشْرِكُونَ...؟!** مشرکین همواره طلب تعجیل برای ظهور خود ساخته‌شان که هیچ سندی در کتاب خدا ندارد میکنند...؟! حال حروف فاکتور گرفته از نام سوره‌ها ۲۷ حرف است و تنها حرف ظ ظهور در میان آنها نیست، سوره ۲۷ نمل است که دو بسما ... دارد و نزول سوره بروج نیز ۲۷ است، برای همین نه موعود بی تاریخ است و نه بی نام و نشان ... در پایان عین ۲۷ حرف به ترتیب فاکتور نگاه کنید تا که بدانید هیچ امری و حرفی پس و یا پیش نشده است ...

۱	ن	۴۲	←	ن	۱۰	سوره، اولین سوره نساء	۴
۲	م	۱۷	←	م	۱۵	سوره، اولین سوره مائده	۵
۳	ر	۱۰	←	ر	۳	سوره، اولین سوره رعد	۱۳
۴	ب	۵	←	ب	۴	سوره، اولین سوره بقره	۲
۵	أ	۱۷	←	أ	۱۴	سوره، اولین سوره آل عمران	۳
۶	ی	۴	←	-	-	-	-
۷	ط	۱	←	ط	۴	سوره، اولین سوره طه	۲۰
۸	د	۴	←	د	۱	سوره، اولین سوره دخان	۴۴
۹	ة	۵	←	ت	۶	سوره، اولین سوره توبه	۹
۱۰	ه	۳	←	ه	۲	سوره، اولین سوره هود	۱۱
۱۱	ظ	۱	←	-	-	-	-
۱۲	ی	۱	←	ی	۳	سوره، اولین سوره یونس	۱۰
۱۳	ث	۱	←	-	-	-	-
۱۴	ل	۱	←	ل	۲	سوره، اولین سوره لقمان	۳۱
۱۵	ف	۱	←	ف	۸	سوره، اولین سوره فاتحه	۱
۱۶	س	۱	←	س	۲	سوره، اولین سوره سجده	۳۲
		۷۴	+		۱۸۵		

۲۵۹ ← ابراهیم

ابراهیم است و در حزب ۲۷ که سوره ۲۷ نمل و تأیید موضوع فوق! | ا ی ب س ک ط ق ت و ص ح ن ل ه ع | ← ۱۵ حرف فاکتور از آغاز سوره‌ها

جمع ترتیب سوره‌های حاصل از حروف نام سلیمان ۸۵ که سوره بروج است و نزول آن ۲۷ است دقیق برابر با تعداد حروف کل اسماء سوره‌های قران ... تعداد سوره‌هایی که نام آنها از نام سلیمان گرفته شده است ۴۶ سوره و سوره ۴۶ احقاف و ترتیب آن از چپ به راست قران ۶۹ برابر با عدد طس است، باشد که بدانید موعود را تاریخی است و نشان و زمانی و مکانی است.

س	←	سجده	۳۲	←	۲	سوره
ل	←	لقمان	۳۱	←	۲	سوره
ی	←	یونس	۱۰	←	۳	سوره
م	←	مائده	۵	←	۱۵	سوره
ا	←	آل عمران	۳	←	۱۴	سوره
ن	←	نساء	۴	←	۱۰	سوره
بروج، روم و نزول عنکبوت	→	۸۵ + ۴۶	←	احقاف، حاقه و نزول واقعه		
	←	۱۳۱ - ۱۱۴	←	۱۷ اسراء، بینه و نزول ماعون		

شما که اینهمه از اقتصاد سخن می‌گویید اگر ظلمی شده است و اگر توری وجود دارد خود کرده‌اید و این ویرانها و ... از جایی دیگر نیامده است، طرحهای اقتصادی داده شد لیکن همه چیز را به بازی گرفتید و انجام ندادید که اینک گرفتار آن آمده‌اید که از قناعت سخن بگویید و ... بنده نه با کسی دشمنی دارم و نه داشته‌ام این شماهایی که با خلق خدا دشمن و با خود نیز و از رهنمودهایی سخن می‌گویید که جز فلاکت و فقر چیزی در آن نبوده است.

ف ا ت ح ه ب ق ر ل ع م ن س ر و ی ح ک ط ش ص ز غ خ ث ذ ض ← ۲۷ حرف فاکتور گرفته شده از نام سوره‌ها

تنها حرفی که از ۲۸ حرف کم است حرف ۲۷ ظ ظهور که در پایان سوره بروج است...؟! ملتی که عقل او در چشم او است و خردش در اختیار هوای نفس خود است کی تواند معنی موعود را بداند...؟! اقل العباد صادق حیدری ایلام روستای پاکل گراب

جمعه مورخه ۱۳۷۷/۱۱/۹ ← انه من سليمان و انه بسم الله الرحمن الرحيم ← تکرار کلمه «قران» ۵۸ مرتبه در ۳۴ سوره:

۵۸ مجادله و نزول سباء و ۳۴ سباء و نزول ق و القران المجید است.
 معنی خود کلمه قران یعنی فراخوان، سوره قیامه از آیه ۱۴ الی ۱۹ را به دقت بخوانید.
 با توجه به اینکه تکرار کلمه قیامه ۷۰ مرتبه در ۳۰ سوره موضوع کلمه اعلی و مورد ۱۷ سوره اسراء...؟! نزول قیامه ۳۱ لقمان المر است یعنی ذالک الكتاب، قیامه ۴۰ آیه است و ۴۰ غافر حم و نزول سوره جن است پس بنابراین رسول عصر ماهواره است؟! قیامه در حزب ۵۸ است برابر با تعداد و تکرار کلمه قران است، قیامه در جزء ۲۹ است و ۲۹ عنکبوت المر است ۶۹ آیه پس تاریخ و زمان این فراخوان مشخص است.
 این جدول دارای ۱۵ سوره حروف مقطعه و نوزده سوره غیر مقطعه است.

۱	ا	ا	۸۷	۲	بقرة	۱۸۵
۲	ب	ب	۹۲	۴	نساء	۸۲
۳	ت	ج	۱۱۲	۵	مائده	۱۰۱
۴	ث	د	۵۵	۶	انعام	۱۹
۵	ج	ه	۳۹	۷	اعراف	۲۰۴
۶	ح	و	۱۱۳	۹	توبه	۱۱۱
۷	خ	ز	۵۱	۱۰	یونس	۱۵
۸	د	ح	۵۳	۱۲	یوسف	۳
۹	ذ	ط	۵۴	۱۵	حجر	۱
۱۰	ر	ی	۷۰	۱۶	نحل	۹۸
۱۱	ز	ک	۵۰	۱۷	اسراء	۹
۱۲	س	ل	۶۹	۱۸	کهف	۵۴
۱۳	ش	م	۴۵	۲۰	طه	۲
۱۴	ص	ن	۴۲	۲۵	فرقان	۳۰
۱۵	ض	س	۴۸	۲۷	نمل	۱
۱۶	ط	ع	۴۹	۲۸	قصص	۸۵
۱۷	ظ	ف	۸۴	۳۰	روم	۵۸
۱۸	ع	ص	۵۸	۳۴	سباء	۳۱
۱۹	غ	ق	۴۱	۳۶	یس	۲
۲۰	ف	ر	۳۸	۳۸	ص	۱
۲۱	ق	ش	۵۹	۳۹	زمر	۲۷
۲۲	ک	ت	۶۱	۴۱	فصلت	۲۶
۲۳	ل	ث	۶۳	۴۳	زخرف	۳۱
۲۴	م	خ	۶۶	۴۶	احقاف	۲۹
۲۵	ن	ذ	۹۵	۴۷	محمد	۲۴
۲۶	و	ض	۳۴	۵۰	ق	۱
۲۷	ه	ظ	۳۷	۵۴	قمر	۱۷
۲۸	ی	غ	۹۷	۵۵	رحمن	۲
۲۹	ا	ا	۴۶	۵۶	واقعه	۷۷
۳۰	ب	ب	۱۰۱	۵۹	حشر	۲۱
۳۱	ت	ج	۳	۷۳	مزل	۴
۳۲	ث	د	۹۸	۷۶	انسان	۲۳
۳۳	ج	ه	۸۳	۸۴	انشقاق	۲۱
۳۴	ح	و	۲۷	۸۵	بروج	۲۱

۱۵ حجر و نزول کوثر، ۱۹ مریم و نزول فیل است.
 جمع ترتیب ۱۵ سوره مقطعه $4.5 \div 15 = 27$ نمل طس
 از اولین سوره که کلمه قران نام برده شده، حروف به ترتیب چیده شده است الی حرف «ح، و» چون ۶ سوره حرف «ح»:
 ۱- حجر ۲- حج ۳- حجرات ۴- حدید ۵- حشر ۶- حاقه و یک سوره «واو» واقعه و چون هفده سوره‌ای که با حرف «واو» شروع شده‌اند.
 $2 \div 34 = 17$ تا که بدانید روم هفدهمین سوره و دارای نشان است...؟!
 سوره حجر در حزب ۲۷ است و ۲۷ نمل است و از نمل اشاره به سباء سوره ۳۴ است.
 عدد کلمه قران $351 \div 27 = 13$ سوره رعد و نزول آن ۹۶ که سوره علق است و علق از چپ به راست قران سوره ۱۹ است که ترتیب سوره مریم از راست به چپ است و تاریخ در صفحات گذشته مشخص و نیز در شماره آیه سوره واقعه ۷۷ همچنین!
 فَاِذَا قَرَأْتَ قُرْآنًا فَتَذَكَّرْهُ، ثُمَّ إِنَّ عَلَيْنَا نَبَإَهُ، که در آیه ۱۹ قیامه است و ۱۹ مریم است و باز تاریخ مشخص است...؟!
 حال وارثان کتاب بنی اسرائیلیانی که هم دشمن عیسی و هم دشمن موسی و هم تمام انبیاء و ... چگونه خود و پدرانان فرزند محمد شده‌اید؟!
 علق را ربط به ۱۳۷۷ سال پیش دادن در غار حراء و مائده را ربط به غدیر خم دادن، خود گویای مکر پلیدی است...؟!
 «الر» هیچگاه اشاره به روح الله نامی نبوده و نیست و از آغاز عرض کردم که اگر او را

سندی از کتاب بود گنبدی از طلا و جواهرش بسازید هر چند که بر خلاف شریعت خداوند است. حال بگویید اینهمه گنبد و بارگاه برای چه ساخته‌اید شما که با ولایتی که سند از کتاب دارد مخالف هستید چگونه امام دوست شده‌اید؟ شما که برای موعودتان سالیانه میلیونها هزینه میکنید نام و نشان موعودتان در کجای کتاب خدا است؟! شما که طلب تعجیل برای ظهور میکنید مگر موعود بی تاریخ میشود؟! سوره بروج را خوب بخوانید که نزول آن ۲۷ نمل است...؟! ساخته و پرداخته‌ای بدون سند از کتاب را چگونه میخواهید بپذیرید حال آنکه با سندی از کتاب را تکفیر و تکذیب و سرکوب میکنید؟!
 ق ی ا م ه ت
 ۱۰۰ ۱۰ ۱ ۴۰ ۵ ۴۰۰ = ۵۵۶
 ۱۹ ۱۰ ۱ ۱۳ ۵ ۲۲ = ۷۰
 ۲۱ ۲۸ ۱ ۲۴ ۲۷ ۳ = ۱۰۴
 ← نحل؛ صف
 ← معارج، جائیه و نزول نحل
 ← همزه، هود و نزول منافقون

از آنجایی که موعود یکی است برای جمله اهل کتاب، همه همپیمان شده‌اند و به اختلاف و جنگهای زرگری پرداخته‌اند...؟!
 اگر دست از شرارت و نفاق برمیداشتید بنده هم نامه‌هایم را تبدیل به موعظه میکردم!
 ق ← قصص ۲۸ ← ۸ سوره
 ی ← یونس ۱۰ ← ۳ سوره
 ا ← آل عمران ۳ ← ۱۴ سوره
 م ← مائده ۵ ← ۱۵ سوره
 ه ← هود ۱۱ ← ۲ سوره
 ت ← توبه ۹ ← ۶ سوره
 تحریم، حجرات → ۶۶ + ۴۸ ← فتح، ملک و نزول نمل
 و نزول احقاف ۱۱۴ ← ناس، فاتحه و نزول نصر

از آنجایی که مسلم است ابراهیم الر ← ۱۳۷۷ به بعد یعنی ۱۹۹۸ به بعد و عرض کردم: بت شکن اول ز خویشش بشکند - وآنکه به فرمان اله بنیاد بت را برکنند
 عکس و پوسته‌های ولایت حال را از کتابها و از در و دیوارها بکنند و به دور بریزند و نیز آنها را لعن کنید!؟

ق ← قصص ۲۸ ← ۸ سوره
 ی ← یونس ۱۰ ← ۳ سوره
 ا ← آل عمران ۳ ← ۱۴ سوره
 م ← مائده ۵ ← ۱۵ سوره
 ه ← هود ۱۱ ← ۲ سوره
 ت ← توبه ۹ ← ۶ سوره
 فتح، ملک و نزول نمل → ۶۶ + ۴۸ ← فتح، ملک و نزول نمل
 و نزول احقاف ۱۱۴ ← ناس، فاتحه و نزول نصر

جمعة مورخة ۱۳۷۷/۱۱/۹ ← انه من سليمان و انه بسم الله الرحمن الرحيم ← كلمة «اولين»:

سليمان «۷۴»

كلمة اولين ۳۲ مرتبه در ۱۹ سوره تكرر شده است، ۳۲ سجده المر است و ۱۹ سوره مريم كهيعص است.

در طول تاريخ خود و پدرانشان چه کرده‌اند و چگونه دين را تکه تکه و تلبیس کرده‌اند!؟ ابتداء حکایتي که خود با آن برخورد نموده‌ام:

محرم حدود ده سال پیش با یک آشنایي برخورد نمودم که در حال احوال پرسى بود که ناگاه یک نفر او را صدا زد و گفت آقای موسوی تو را به جدهات بیا مجلس ما را گرم کن، یه نوحه‌ای بخوان و ... خلاصه به منبر رفت و ... دیوانه‌وار که گویا خود شاهد قتل حسین بود گفت و بعد جیغ زد و غش کرد و به زمین افتاد و ... بهت زده و حیران از امر ماندم که فلانی چگونه سید شد و چگونه به این حال درآمده و ... پرسی، پرسان، پرسان، پرس و جو کردم تا که بالاخره حکایت چنین بوده که آقا با چند نفری توسط فرمانده‌شان میروند حضور یکی از علماء و آن عالم از علمی که داشته است استفاده میکند و ایشان را شجره نامه‌ای میبخشد و از آن زمان ایشان و بعضی از حضار آن مجلس به درجه سادات نائل میشوند ...! طبیعی است که فرزند او نیز سید خواهد بود و همین طور ادامه خواهد یافت و بی شک چند سالی از موضوع که بگذرد نوه و نتیجه و ... بر آن باور خواهند بود که پیامبر زاده‌اند!؟ همین حالا که فرزند او به عنوان سید چشم به جهان گشوده اگر حقیقت را به او بگویند باور نخواهد کرد چه رسد به آیندگان این نسل، در آینده بعد از گذشت یک قرن و یا قرنهایی اگر چون منی بیايد و این امر را مطرح کند چه کسی بر باور خواهد بود؟! کما اینکه امروز کسی بر باور نیست ...؟! آری این گروهی که خود کتاب نوشتند و خود شجره نامه توزیع کرده‌اند امروز بر آن باور نبوده و نیستند که پدرانشان چنین کرده‌اند، و حال خودشان به پیروی بدون دانش از پدران خود در حرکت‌اند و به خیال خویش و پیروانشان فرزندان خلف و صالحی هستند!

برای روشن شدن این موضوع آیه ۱۷۳، ۱۷۴ اعراف: أَوْ تَقُولُوا إِنَّمَا أَشْرَكَ ... وَكَذَلِكَ نُفَصِّلُ الْآيَاتِ لَعَلَّهُمْ يَرْجِعُونَ باز خداوند فرزندان را به جرم شرک پدرانشان توبیخ ننماید مشروط که شهادت حق دهند که همینک باز به راه پدران ادامه داده‌اند و به مکر پلیدی که بیش از مکر پدران گذشته‌شان است ادامه داده و به سرکوب پرداخته‌اند ...!؟

شیطان امر به فحشاء و منکر میکند، آیا از ازام بالاتر و از رباخواری بدتر چیزی داریم ...!؟
خدا یا تو میدانی که اینها چنین با من برخورد کرده‌اند که جایی برای موعظه حسنه نگذاشته‌اند و به میل خود امام برگزیده و اندادش قرار داده‌اند!؟

پیشه خود و پدرانشان فتنه و نفاق و عیبجویی و جادوگری و ساختن معابد از زینت قوم و ...!؟
بقية الله را حجت ابن الحسن معرفی کرده‌اند در صورتی که الر ۱۳۷۷ برابر با ۱۹۹۸ سرزمین ناقه را اشاره‌ای است و سرزمین ناقه ایلام کنونی است با تاریخ یاد شده، آیه ۸۶ سوره هود: بَيَّئْتُ اللَّهَ خَيْرٌ لَّكُمْ إِن كُنْتُمْ مُؤْمِنِينَ یعنی این مؤمنان را ایمانی نیست و به تبعیت از ساخته و پرداخته‌هایشان پرداخته‌اند ...!؟ با توجه به رمز سوره و تاریخ، آیا ولایت حاکم بر شما مشخص نشده است؟! یا اینکه بیم از روشن شدن حقیقت دارید، و یا اینکه به سبب آنچه که تا کنون کرده‌اید بیم از انتقام خلق دارید و شکی نیست که چنین است ...!؟ شما برای اسلام می‌ت رسید یا برای جان و بقای خودتان!؟

بیم از مباحله و رو در رویی به آن سبب دارید که جنایتهای طول اعصار گذشته‌تان برای خلق مبهم بماند و در برابر این امر حساسیت نشان نمی‌دهید مبدا خلق حساسیت نشان دهد و یا اینکه به سوی آن بگردند، نفاق و تحریم را پیشه خود ساخته‌اید که مردم طماع و پول دوستان به بهانه جویی بپردازند و یا مردم فقیر نیز به

أ ← آل عمران ۳ ← ۱۴ سوره
و ← واقعه ۵۶ ← ۱ سوره
ل ← لقمان ۳۱ ← ۲ سوره
ی ← یونس ۱۰ ← ۳ سوره
ن ← نساء ۴ ← ۱۰ سوره
همزه، هود و نزول منافقون → ۱۰۴ + ۳۰ ← روم، بروج و نزول قارعه
۱۳۴ ← ۲۰ ← طه، تین و نزول فلق

این سو نگروند، خود و پدرانتان درختان ایستاده می‌خشکانید و ...!؟
در سوره ابراهیم چرا میفرماید رژیم گذشته ظَلَمُوا أَنْفُسَهُمْ حقیقت آن است که اینها و آنها همپیمان شدند تا که فیلمی را چون یک امر واقعی پیاده کنند و گرنه خانواده شاه را چرا گزندى نرسید!؟

اگر یهود و نصارا و اینها همپیمان نبوده‌اند و نیستند و نیز احزاب مخالف، چرا تا به امروز بعد از گذشت هشت سال از نشر این نامه‌ها مخصوصاً در میان رهبران و ادیان مختلف مخصوصاً زرتشتیان هیچ رسانه‌ای در این مورد چیزی نگفته‌اند!؟

چون خلق آزاد شود و دین تلبیس تمام شود و به ذلت و خواری کشیده‌ها از بندشان وارهند، دیگر جایی برای بتهای ساخته و پرداخته نخواهد ماند.

حروف اولین ←	ا	و	ل	ی	ن	۱۶
عدد ابجد ←	۱	۶	۳۰	۱۰	۵۰	۹۷ =
ترتیب ابجد ←	۱	۶	۱۲	۱۰	۱۴	۴۳ =
ترتیب الفباء ←	۱	۲۶	۲۳	۲۸	۲۵	۱۰۳ =

← نحل ← پدران گذشته‌شان چون خودشان شرک ورزیده‌اند و همواره طلب تعجیل کرده‌اند!
خود و پدرانشان مرتب برای هر برگزیده‌ای چاه کنده‌اند «یوسف، عصر»
و به میل خود ساختند و پرداختند و امروز نیز به قرار دادن انداد و فریفتن و اغوای خلق پرداخته‌اند و آخرین ترفند آنها ازام است که دیگر خلق را

نیز در جرم و جنایت خود سهیم سازند ...!؟

شنبه ۱۳۷۷/۱۱/۲۴ ← انه من سليمان و انه بسم الله الرحمن الرحيم ← علت سرکوب و اقتدار بر ایران در طول تاریخ:

سليمان «۷۵»
ایرانیان هیچ پیامبری را در قید حیات نپذیرفته‌اند و پیوسته پیامبران را سرکوب کرده‌اند، از زمان هیریدوس «یک دست» با حربه دین توسط علماء خائن بنی اسرائیل عیسی را سرکوب نمودند و همینک باز با جعل احادیث و روایات، از پیش چنین گفته‌اند که حجت ابن الحسن ظهور میکند و عیسی به پیروی از او خواهد پرداخت و نیز بزرگ بانوی کتاب «مریم» را ... دو آیه برتری مادر و فرزند آیه ۴۲، ۴۳ آل عمران و نیز آیه ۵۵ آل عمران و البته که پیروان عیسی برتری داده شده است تا روز قیامت و تکفیر کنندگانش سرکوب شده و میشوند تا روز قیامت که اینک تا به امروز برتری آنها آشکار است، هر آنچه که صنعت است و هر آنچه که نیرو است و ... که میبینید؟! و اما ظالمان و تکفیر کنندگان و مشرکین چگونه عمل کرده‌اند و چگونه تا به امروز سرکوب شده‌اند که در کتاب خدا به تفصیل نوشته شده است!...

و اما شما مشرکینی که در طول تاریخ به میل خود ولایت و امامت برگزیده‌اید بدانید که در طول تاریخ چگونه پدرانان دین را تلبیس کرده‌اند که تمام و کمال در کتاب خدا به تفصیل نوشته شده است از بنای مساجد تا کتابهای قطور تفسیر و تأویل گرفته الی کشتن فرزندان و برگزیدگان خود ساخته‌ای که هم اکنون باز باری دیگر به بازی گذشته آباء و اجداد خود پرداخته‌اید تا که بتوانید ولایت حق را سرکوب کنید و به علت جنایت‌هایی که مرتکب شده‌اید مهر خاموشی بر لب زده‌اید!...

جای تعجب نبوده و نیست که دستهای شومی اندر پس نقاب، احزاب مخالف و موافق را طوری هدایت کرده و میکند که هرگز کسی به ترفندها و حقایق راه نیابد و شاید خود رهبران احزاب از این حقیقت به دورند چرا که میخواهند چون آنچه که تا کنون کرده‌اند و تلبیس کرده‌اند تلبیس کنند ... و بالاترین و بهترین دلیل آن است که در طول نشر این نامه‌ها به طور علنی هیچ یک از احزاب مخالف و موافق و ادیان و مذاهب به زیان نیامده‌اند و گویا چنین منشوری منتشر نشده است!...
برنامه ریزی این بازی و این تلبیس در طول تاریخ یهود و نصارا و آنهایی که دل‌هایشان بیمار است چون مشرکین که دین را پاره پاره کرده‌اند و از یک دین واحد، هزار مذهب ساخته و پرداخته‌اند!...

دل‌های بیمار در آیه ۱۰ بقره و آیه ۷ آل عمران و آیه ۵۱، ۵۲ سوره مائده و نیز در سوره بقره آیه ۷۸، ۷۹ جعل احادیث و روایات و ... به طور کلی صاحبان توضیح مسائلهای خود و پدرانانشان بر خلاف کتاب با رخنه در ایمان هر آنچه که خواسته‌اند کرده‌اند و به زعم خویش و پیروانشان راه هدایت را طی کرده‌اند حال آنکه جز بر ضلالت و جهل، بر دین هیچ کتابی نبوده‌اند!...

مثالی ساده میزنم آیه ۵۵ آل عمران، آیه ۱۵۹ سوره نساء، آیه ۱۱۷ سوره مائده درباره مرگ و یا وفات عیسی سخن رانده است و کسی که مرده است بعثت مجددی و یا به عبارتی به دنیا آمدن دوباره‌ای لازم است که ظهور کند، حال رجوع به احادیث و روایات کنید و آنچه که تا به امروز تفسیر کرده‌اند و گفته‌اند که وفات منظور مرگ نیست، پس موت در آیه ۱۵۹ نساء چیست و یا نبودنش در آیه ۱۱۷ مائده به چه معنی است!؟

اینک اگر یهود و نصارا و اینها هم‌پیمان و هم‌بازی نبوده و نیستند چرا به ستایش همدیگر پرداخته‌اند؟! حال ما نمی‌دانیم دشمنی‌هایشان را باور کنیم و یا ستایش‌هایی که از همدیگر میکنند و یا آیات روشن کتاب خدا را مطرح کنیم؟! بهر حال دولت و ولایت حال زیر سوال است مخصوصاً علماء ادیان و مذاهب موجود در این سرزمین و از طریق علماء این سرزمین، علماء ادیان جهان و هر گروهی از عام و خاص مؤظف‌اند که این نامه را فاکس کنند تا که حقایق بر خودشان نیز روشن شود!...

یوم الفصل در دو آیه هم شماره، ۲۱ صافات و ۲۱ شوری ← ۲۱ × ۲ = ۴۲ سوره شوری برگزیدگان خود ساخته‌ای که در قالب ولایت کتاب بر خلاف کتاب در حرکت‌اند و حکومت حق را به دست ازلام سپرده‌اند و ازلام یعنی انتخابات، آیه ۹۰ سوره مائده!...

و اما سروده‌های نامه‌های ما ← اندر این گاوها و آن گاو شود ختم کتاب ... گاوهای سوره یوسف و آن گاو سوره بقره است الی آیه ۲۴ را بخوانید!...
یا جوج و مأجوج برآوردند پا ... سوره کهف آیه ۹۴ و سوره انبیاء آیه ۹۶، فرض مثال که چین بخواهد وارد جنگ شود و با تو ایرانی نخواهد بجنگد و دو بیست میلیون اسیر به تو بدهد آیا میتوانید آن اسیران را نگهداری کنید؟! حال آنکه شما برای تأمین مواد غذایی خود در مضیفه‌اید!...؟! و اگر نعمتی وافر است آنهم به دلیل آن است که اغلب مردم قدرت خرید ندارند و گرنه آنهم نبود!...

ولایت شما باید علت اجرا نکردن طرحهای داده شده را توجیه کند و الا برای او بقای نیست گرچه اساساً او را بقای نبوده و نیست جز به اندازه آشکار شدن حقایق که دیری نباید و به زودی روشن میشود، آری همین ولایتی که هم نشان آسمان را تکذیب کرده است و هم نشانه‌های زمین!...

ملت و علمائی که میخواهند حقیقت اوضاع امروز بر آنها روشن شود و نیز مؤمنان و علمائی که میخواهند به سوی حقیقت کتاب بگردند هر چه سریعتر موضع خود را مشخص کنند و برای روشن شدن کتاب و ولایت آن مؤظف به کارزارند و الا آنها را نه دین و نه ایمان و نه نمازی است و جزء گروه: ۱- منافقین ۲- مطففین ۳- مشرکین ۴- کافرین و جزء حزب شیطان‌اند!...

در قران و خواندن آن توجه کنید، آنچه که در مقام فرد است نمی‌توان به عموم ربط داد چرا که فرماید: قل یا اقرء و یا رَتَّلِ الْقُرْآنَ تَرْتِیْلًا و ترتیل به معنی خواندن نیست بلکه نظام دادن است و این امر در حزب ۵۸ که مجادله است و در جزء ۲۹ که عنکبوت است و قراء قران و حافظان آن توجه به این امر ندارند و نیز آیه ۹۸ سوره نحل: فَإِذَا قَرَأْتَ الْقُرْآنَ ... اشاره به شخص رسول است و عموم آن را به فعل حال در آورده‌اند و خود جایگزین رسول شده‌اند و از طرفی در سوره توحید نماز قل گویند و جای خدا را گرفته‌اند و!...

طوری حدیث و روایت تنظیم کرده‌اند که موعود را شریک شوند و باب میل‌شان رفتار کند و چون نکنند سرکوبش کنند که اینک کرده‌اند و ولایت حق را به دست ازلام سپرده‌اند که خلق نیز در این امر شریک جرم باشد و این نیست جز وعده شیطان از آغاز ولایت بیست ساله تا به امروز، فقر و اعتیاد و فساد و ربا و ... از هر زمانی بیشتر شده است و چنان به تباهی کشیده شده است که در طول تاریخ ایران چنین چیزی نبوده است و جز عده‌ای سودجو و به دنبال پست و مقام و زندگی بهتر، هیچ ایرانی به کوچکترین آسایش و آرامشی نرسیده است!؟ یک میلیارد مسلمان جز اینکه بر دین خود ساخته‌هایشان بوده هنوز بر دین حقیقی کتاب در نیامده‌اند!...

انه من سليمان و انه بسم الله الرحمن الرحيم ← وَشَاوِرُهُمْ فِي الْأَمْرِ

سليمان «۷۶»

آیه فوق ۴۲ آیه مانده به پایان آل عمران است و چهل و دومین سوره، شوری است و آیه ۳۸ شوری: وَأَمْرُهُمْ شُورَى بَيْنَهُمْ آنچه که مسلم است سوره آل عمران الم است و الم اشاره به ایلام است ...؟! و ۴۲ ترتیب ابجد نام صادق است و برای اثبات موضوع ← شوری ۴۲ + آیات ۵۳ = ۹۵ که عدد ابجد نام «ص ا د» است.

آیه ۲۱ سوره شوری فرماید: أَمْ لَهُمْ ... آیا برگزیدگان خود ساخته‌ای دارند که شرحه شرحه کرده‌اند از دین آنچه که خدا اذن آن را نداده است؟!!

جواب آری، قوانین وصل شده بر خلاف شریعت کتاب است و برای همین ما شوری با این دولت نداشته و نه داریم.

و اما شما نمایندگان خود کاندید شده، آیا کسی که راه یافته است احق در ولایت و ملک است یا کسی که کور و درمانده در حقیقت کتاب است؟!!

اینک سوال میکنم که نمایندگان گذشته چه سودی به این مردم رسانده‌اند که شما میخواهید بهتر از آنها عمل کنید؟! در ثانی قوانین کتاب ازلی و ابدی است و نیاز به قانون گذار ندارد، دولت وقت برای مقاصد و بقای خود و وصل و فسخ قوانین الهی به میل و سود خود، مردم را به این تشریفات دعوت نموده است که جمله مخلوق شریک جرم باشند وگرنه یک ایلام کوچک با این همه کاندید، چگونه میتوان نماینده‌ای را انتخاب نمود، قبیله گرایی از سوئی و از دانش کتاب بدور بودن از سوئی ...؟!!

اگر فرض کنیم یک نفر از همین نماینده‌ها پنجاه درصد کل آراء را کسب کند آیا این نماینده میتواند نماینده واقعی مردم باشد؟! تکلیف پنجاه درصد بقیه چیست؟!!

از همین جا میتوان ابزار قرار دادن مردم و به بازی گرفتن دین خدا و خلق خدا را فهمید. بنده با یک مثال ساده پنجاه درصد آراء را مختص به یک نفر از نمایندگان فرض کردم، حال آنکه اگر ده نفر کاندید نمایندگی باشند هر کدام حدود ده درصد و چون غالب آیند ۱۵ درصد آراء و ...

این اصل که گویند دموکراسی است خلاف عرض شده است بلکه این نیرنگی در مقابل دموکراسی است و دلایل واضح و روشن است و امروز تمام حقایق بر مردم روشن است که اینها برای بقاء خود و سرکوب هر ذی‌حقی و برای تلبیس دین خود به هر عملی که بر خلاف قران و شریعت خدا باشد دست میزنند ...؟! فردا با همین نامه که

از طرف ذی‌حق ولایت کتاب است برخورد سیاسی میشود و برجسب جنون و سیاسی میزنند حال آنکه سیاست یعنی دروغ و حق امری آشکار و روشن است ...؟!!

شما کاندیدهای مجلس شوری و دیگر مجالس این مرز و بوم، هیچ میدانید که آیه ۹۰ سوره مائده که اشاره به اِزْلَام نموده است کلمه «اِزْلَام» یعنی چه؟!!

از آنجایی که شیطان در ایمان رخنه میکند و در قالب بشر، خلق را میفریبد لذا آنچه که روشن است بهانه میکند برای رخنه در ایمان و آنچه که خلق از آن ناآگاه است پیشه خود میسازد تا که خلق در جرم و جنایت سهیم باشند ...؟!!

شیطان برای اجرای مقاصد شوم خود، اول در ایمان رخنه میکند و بعد فقر را به ارمغان میآورد و بعد خلق را شریک جرم خود میسازد و اِزْلَام نزدیکترین راه است ...؟!!

اِزْلَام یعنی آنچه که بر تیرهای قرعه تقسیم شود و به زبان کردی یعنی تیر بَش و به زبان عامه مردم یعنی انتخابات و اگر شما برای اسلام گام نهاده‌اید و برای رشد جامعه و ایران و ایرانی و ... ابتدا از این بازی و شرکت در این امر دست بکشید و تکلیف ولایت احق در کتاب و ولایت خود ساخته را روشن کنید و بعد از آن عدل خود به خود

به اجرا در خواهد آمد و نیازی به انتخابات و مجلس شوری که منتخب مردم باشد نخواهد بود چرا که این نماینده‌ها هرگز نمی‌توانند نماینده حقیقی مردم باشند و برای صحت امر، گذشته را به یاد آورید که نمایندگان مردم در خدمت مردم نبوده‌اند بلکه در خدمت دولت و سرکوب مردم بوده‌اند و عملکرد آنها شاخص تمام امور بوده و

هست ...؟! مجلسی‌های امروز برای نشر در رسانه‌ها یک چیز دیکته شده را مورد بحث قرار میدهند که گویا واقعاً مجلس در صدد انجام اموری برآمده است ...؟! در طول زمانهای گذشته مجلس تنها یک نگاه لازم است تا که حقیقت امر بر هر گم کرده راهی روشن شود ...؟! مجلسی که از تمام امور باخبر است و برای روشن نشدن حقیقت، انداد قرار داده است و به میل خود قانون وصل و فسخ میکند کجایش دلسوز ملت و یا اسلام بوده است ...؟! ولایت امروز در رسانه‌هایش از سرکوب سخن

میگوید و از تهدید هر معترضی، این خود نشان ضعف و خیانت او به کتاب است ...؟!!

اصل ۱۲۱ قانون اساسی سوگند رئیس جمهور ناقض کتاب خداست چرا که تکلیف موعود در آن مشخص نشده است و همواره سوگندشان بر حسب اِزْلَام است، آیا وقتی که موعودی با سند از کتاب میآید، رئیس جمهور نباید شهادت حق بدهد و اگر ندهد آیا این خودکامگی نیست؟! در ثانی اسلام یک پیامبر ندارد بلکه طبق آیه

۱۳۶، ۲۸۵ بقره و آیه ۸۴ آل عمران که این آیات گواه بر شهادتین اسلام است و ما پیامبر غیر مسلمان نداریم، این هم خلاف قران است ...! ائمه اطهار گذشتگان دور نیز لایسٹل و لایسٹلون‌اند، مگر آنها از کتاب خدا چیزی فراتر آورده‌اند؟! پاسداری از جمهوری یعنی پاسداری از حکومت اِزْلَام و این خود خلاف اندر خلاف است؟!!

اگر چنین است عربستان احق در جمهوری است و اگر عربستان متخلف است شما چرا با آنها همپیمان شده‌اید و ... به طور کلی برای قانون خدا خود قانون بر خلاف تعیین کرده‌اید و درباره موعود هیچ اشاره‌ای در بنیاد قانون اسلامی شما وجود ندارد و ...؟! و رباخواری با سپرده‌های مردم ممنوع است و اینک بر خلاف قانون عمل

میکنید ...؟!!

هزار و اندی سال ساختید و پرداختید و پذیرفتید آنها بدون هیچ سندی از کتاب خدا جز به نقل قول، حال که حساب به میان آمده چرا همه گریزانید؟!!

اعراف آیه ۷۱: أَلَمْ جَادِلُونِي فِي أَسْمَاءٍ سَمَّيْتُمُوهَا أَنْتُمْ وَءَابَاؤُكُمْ مَا نَزَّلَ اللَّهُ بِهَا مِنْ سُلْطَانٍ ... اشاره به ولایت خود ساخته بدون نام و نشان در کتاب خدا است ...؟!!

آیه ۱۹۰ اعراف ولایت خود ساخته‌ای را شریک در امر گردانیده‌اند ...؟!!

و اما حساب وسط بسما ... ← ری ← عدد ابجد ری = ۲۰۰ + ۱۰ = ۲۱۰ - ۱۱۴ سوره = ۹۶ علق

ترتیب ابجد ری = ۲۰ + ۱۰ = ۳۰ روم، بروج و نزول قارعه، كَذَّبَتْ ثَمُودُ وَعَادٌ بِالْقَارِعَةِ ایلامی‌ها که میدانند ایلام سرزمین ناقه است.

۲۱۰ ÷ ۳۰ جزء = ۷ اعراف «الم ←» اتَّبِعُوا مَا أَنْزَلَ إِلَيْكُم مِّن رَّبِّكُمْ وَلَا تَتَّبِعُوا مِن دُونِهِ أَوْلِيَاءَ قَلِيلًا مَّا تَذَكَّرُونَ؟!!

ترتیب الفباء ری = ۲۸ + ۱۰ = ۳۸ و القرآن ذی الذکر ...

ساحر جد و آباد کسی است که ۱۳۷۷ سال تمام دروغ گفتند و ساختند و پرداختند.

دوره	۱۰	شماره پرونده	۴۳۸/۲۲
تاریخ	۷/۱۰/۰۵	شماره اشتراک	۲۷۸۳۹
شماره شناسایی	۱/۱۰/۳/۱/۱۳۸	شماره اشتراک	۲۷۸۳۹
صادق حیدری / شرکت توزیع نیروی برق استان ایلام			
کد بانک	مخصوص بانک	ایلام	
مبلغ قابل پرداخت: ۲۰۰۰۰۰ تومان			
پنج میلیارد و سیصد و چهل هزار و بیست و نه تومان			

لطفا مهر و تاریخ دریافت را در پشت این برگ منظور نمایید.

مورد قبض برقی که حدود هشت سال پیش حق اشتراک آن خریداری شده است، ابتداء سوال آن است که این برق خریداری شده علاوه بر محل نصب یا به عبارتی پرداخت بهای چهار رشته سیم از محل انشعاب الی محل نصب که حدود سی صد متر است چرا تا کنون نصب نشده است!؟

اداره برق استان جواب کتبی لازم است، در ضمن برای نصب آن در طول هفت سال مراجعه شده است و امروز به کار نیاید چرا که اندر پی وصل نشدن برق در طول تاریخ گذشته، لوازم کار کارگاه به طور کلی از بین رفته است.

در ضمن خسارت آن کارگاه که بیش از شش میلیون تومان هزینه آن شده است و تا کنون تعطیل مانده به عهده کیست!؟

امید است که معنی مظفین را بدانید که گروهی اند حق خویش را به زور میستانند و حق ناس را پایمال میکنند و اما شما دولت جمهوری مسئول قطع کردن سهمیه های این کارگاه هستید چرا که دست اندر کاران جهاد سازندگی فرمودند که از بالا دستور داده شده است، و اندر پی مکاتبات پی در پی هنوز هیچ جوابی نداده اید! آیا اداره برق نیز به دستور شما عمل کرده است!؟

شکی نیست که چنین بوده و هست و امروز برای آنکه خلق اطلاع یابد نسبت به ظمی که به اینجانب شده و علت آن، این نامه تقدیم حضور نمازگزاران و عوام الناس میشود که معنی ویل للمصلین را بدانند و شکی نیست که در میان این نمازگزاران عده ای از زمامداران مربوطه موجودند و این نامه ها از طرق مختلف به دست آنها خواهد رسید!...؟! حساب هر روز هر سوره ای ثبت گردیده است و علت نیز مشخص است!؟

من غریم و چون به سبب آنچه که کرده اید گرامت پرداخت نکنید، بنیاد آنچه که بنا نهاده اید به باد خواهیم داد!...؟! مرگ به اندازه یک سردرد معمولی کار ندارد و طناب دار خوشتر از زندگی در میان شما خائنین به تمام مبانی است.

أَلَمْ تَرِ إِلَى الَّذِينَ تَوَلَّوْا قَوْمًا غَضِبَ اللَّهُ عَلَيْهِمْ مَّا هُمْ مِنْكُمْ وَلَا مِنْهُمْ يَا مَعْرِبُ هَاسْتُمْ و آیا من عرب هستم و شما ایلامی هایی که قومی را به ولایت برگزیده اید که نه از عرب اند و نه از قوم من، بدانید که پاداشتان به زودی داده خواهد شد!؟

آیا نمایندگان گذشته ایلام و دست اندر کاران آن بیخبر از این نامه ها بوده اند؟! البته که خیر، این امر خود دال بر امتیازی بین حق و باطل و عملکرد دولت و نمایندگان او است!...! گویند عده ای از نمایندگان با اخذ وام برای تبلیغات به این راه تن در داده اند!...؟! خود دیدم که هر کدام از دفاتر نمایندگی با توجه به ابزار صوتی و ترانه های گوناگون به تبلیغ پرداخته اند!...؟! مقصود این نیست که چرا از ترانه ها و سرودها استفاده شد منظور عوام فریبی است وَقَالَ الَّذِينَ كَفَرُوا لَا تَسْمَعُوا لِهَذَا الْقُرْآنِ وَالْغَوْا فِيهِ لَعَلَّكُمْ تَعْلَمُونَ و گفتند تکفیر کنندگان که این قران را دستاویز قرار دهید تا پیروز شوید... فصلت آیه ۲۶

در آغاز سوره انبیاء آیه ۱ و ۲ وَهُمْ يَلْعَبُونَ یعنی در حال بازی و ایفای نقش و نقشه های شوم اند که یهود و نصارا و اینها که دلهایشان بیمار است و نیز در سوره احقاف حم هفتم درست بخوانید که اینها گوش به هشدار نداده و به بازی مشغول اند!...؟! اگر یهود و نصارا و اینها همپیمان نبودند به ستایش همدیگر نمی پرداختند، اینها در تکاپوی تضعیف منطقه اند برای اجرای نقشه های شوم و البته تا یاجوج و ماجوج و احقاق وعده حق که در پیش است و روسیاه خواهند ماند و نیز ناکام و در نهایت به آتش کشیده شدندشان!...؟!

شما که حقیقت کتاب را منکر شده اید چرا اعمال گذشتگانی که خود آنها را به قدرت رسانده اید عنوان میکنید؟! رضا شاه چه کرد فلان پادشاه چه کرد و!...؟! جز برای تلبیس دین خود ساخته تان چیزی دیگر نیست، رادیوهای بیگانه اگر واقعاً با اسلام و جمهوری شما مخالف بودند این نامه ها را عنوان میکردند. برای سرپوش گذاشتن بر حقیقت امر دشمنی های زرگری لازم است، مگر نه این است که هشت سال از پخش این نامه ها میگذرد و هنوز هیچ حزبی و هیچ دولتی در این مورد سخن نرانده است!...؟! اورشلیم اگر مخالف شما بود تا به امروز به زبان آمده بود چرا که او اولین دولتی است که از این نامه ها دریافت کرده است و همچنین ائمه جماعات و مذاهب و ادیان ساکن در این سرزمین و از همه مهمتر احزاب مخالف!...؟!

از يك الي ۷۸۶ كه عدد بسما ... است در يك جدول ۲۸ حرفي جاي داده شده است. در خانه دوم دقت كنيد كه عدد ۳۰ جزء قران زير حرف «ب» و عدد ۱۱۴ سوره نيز زير حرف «ب» و عدد ۷۸۶ كه جمع عدد بسما ... است باز زير حرف «ب» قرار گرفته است و تمام قران با حرف ب آغاز شده است. اين جدول جمعا ۲۹ سطر است و كل حروف مقطعه قران ۲۹ سوره است و سوره ۲۹ عنكبوت المر است و تاريخ الَّتَيْنِ اتَّخَذُوا مِنْ دُونِ اللَّهِ ... در آيه ۴۱ عنكبوت ثبت گرديده است.

جدول لوح محفوظ

نمل ↓ ۱۹۵

۱۰۰۰	۹۰۰	۸۰۰	۷۰۰	۶۰۰	۵۰۰	۴۰۰	۳۰۰	۲۰۰	۱۰۰	۹۰	۸۰	۷۰	۶۰	۵۰	۴۰	۳۰	۲۰	۱۰	۹	۸	۷	۶	۵	۴	۳	۲	۱	←	
غ	ظ	ض	ذ	خ	ث	ت	ش	ر	ق	ص	ف	ع	س	ن	م	ل	ك	ي	ط	ح	ز	و	ه	د	ج	ب	أ	→	
۲۸	۲۷	۲۶	۲۵	۲۴	۲۳	۲۲	۲۱	۲۰	۱۹	۱۸	۱۷	۱۶	۱۵	۱۴	۱۳	۱۲	۱۱	۱۰	۹	۸	۷	۶	۵	۴	۳	۲	۱	۱	
۵۶	۵۵	۵۴	۵۳	۵۲	۵۱	۵۰	۴۹	۴۸	۴۷	۴۶	۴۵	۴۴	۴۳	۴۲	۴۱	۴۰	۳۹	۳۸	۳۷	۳۶	۳۵	۳۴	۳۳	۳۲	۳۱	۳۰	۲۹	۲	
۸۴	۸۳	۸۲	۸۱	۸۰	۷۹	۷۸	۷۷	۷۶	۷۵	۷۴	۷۳	۷۲	۷۱	۷۰	۶۹	۶۸	۶۷	۶۶	۶۵	۶۴	۶۳	۶۲	۶۱	۶۰	۵۹	۵۸	۵۷	۳	
۱۱۲	۱۱۱	۱۱۰	۱۰۹	۱۰۸	۱۰۷	۱۰۶	۱۰۵	۱۰۴	۱۰۳	۱۰۲	۱۰۱	۱۰۰	۹۹	۹۸	۹۷	۹۶	۹۵	۹۴	۹۳	۹۲	۹۱	۹۰	۸۹	۸۸	۸۷	۸۶	۸۵	۴	
۱۴۰	۱۳۹	۱۳۸	۱۳۷	۱۳۶	۱۳۵	۱۳۴	۱۳۳	۱۳۲	۱۳۱	۱۳۰	۱۲۹	۱۲۸	۱۲۷	۱۲۶	۱۲۵	۱۲۴	۱۲۳	۱۲۲	۱۲۱	۱۲۰	۱۱۹	۱۱۸	۱۱۷	۱۱۶	۱۱۵	۱۱۴	۱۱۳	۵	
۱۶۸	۱۶۷	۱۶۶	۱۶۵	۱۶۴	۱۶۳	۱۶۲	۱۶۱	۱۶۰	۱۵۹	۱۵۸	۱۵۷	۱۵۶	۱۵۵	۱۵۴	۱۵۳	۱۵۲	۱۵۱	۱۵۰	۱۴۹	۱۴۸	۱۴۷	۱۴۶	۱۴۵	۱۴۴	۱۴۳	۱۴۲	۱۴۱	۶	
۱۹۶	۱۹۵	۱۹۴	۱۹۳	۱۹۲	۱۹۱	۱۹۰	۱۸۹	۱۸۸	۱۸۷	۱۸۶	۱۸۵	۱۸۴	۱۸۳	۱۸۲	۱۸۱	۱۸۰	۱۷۹	۱۷۸	۱۷۷	۱۷۶	۱۷۵	۱۷۴	۱۷۳	۱۷۲	۱۷۱	۱۷۰	۱۶۹	۷	
۲۲۴	۲۲۳	۲۲۲	۲۲۱	۲۲۰	۲۱۹	۲۱۸	۲۱۷	۲۱۶	۲۱۵	۲۱۴	۲۱۳	۲۱۲	۲۱۱	۲۱۰	۲۰۹	۲۰۸	۲۰۷	۲۰۶	۲۰۵	۲۰۴	۲۰۳	۲۰۲	۲۰۱	۲۰۰	۱۹۹	۱۹۸	۱۹۷	۸	
۲۵۲	۲۵۱	۲۵۰	۲۴۹	۲۴۸	۲۴۷	۲۴۶	۲۴۵	۲۴۴	۲۴۳	۱۴۲	۲۴۱	۲۴۰	۲۳۹	۲۳۸	۲۳۷	۲۳۶	۲۳۵	۲۳۴	۲۳۳	۲۳۲	۲۳۱	۲۳۰	۲۲۹	۲۲۸	۲۲۷	۲۲۶	۲۲۵	۹	
۲۸۰	۲۷																											۱۰	
۳۰۸	۳۰																											۱۱	
۳۳۶	۳۳																											۱۲	
۳۶۴	۳۶																											۱۳	
۳۹۲	۳۹																											۱۴	
۴۲۰	۴۱																											۱۵	
۴۴۸	۴۴																											۱۶	
۴۷۶	۴۷																											۱۷	
۵۰۴	۵۰																											۱۸	
۵۳۲	۵۳																											۱۹	
۵۶۰	۵۵																											۲۰	
۵۸۸	۵۸																											۲۱	
۶۱۶	۶۱																											۲۲	
۶۴۴	۶۴																											۲۳	
۶۷۲	۶۷																											۲۴	
۷۰۰	۶۹																											۲۵	
۷۲۸	۷۲																											۲۶	
۷۵۶	۷۵																											۲۷	
۷۸۴	۷۸۳	۷۸۲	۷۸۱	۷۸۰	۷۷۹	۷۷۸	۷۷۷	۷۷۶	۷۷۵	۷۷۴	۷۷۳	۷۷۲	۷۷۱	۷۷۰	۷۶۹	۷۶۸	۷۶۷	۷۶۶	۷۶۵	۷۶۴	۷۶۳	۷۶۲	۷۶۱	۷۶۰	۷۵۹	۷۵۸	۷۵۷	۲۸	
																													۲۹

ص؛ بنام آفریدگار بزرگ شاه

دولت شاهنشاهی خداوند



۲۹ ← عدد بسم الله الرحمن الرحيم

عدد ۱۹۵ در خانه ۲۷ نمل (طس ۶۹) و زير حرف ظ ظهور است و در سطر هفتم كه سوره اعراف المرص است!

عدد ۱۱۴ در سطر پنجم است و ۵ سوره مائده و از چپ به راست قران سوره نصر است.

پرچم اسلام سبز يك رنگ است و جز كلمه «لا اله الا الله» چیزی بر آن نوشته نمی شود، پرچم بايد يك رنگ شود و لا اله الا الله تاريخ ظهور است ...!؟

شير و خورشيد و شمشير نشانی در كتب آسمانی است و نشان سرزمین ظهور است.

دولت شاهنشاهی خداوند ← د و ل ت ش ا ه ن ش ا ه ی خ د ا و ن د ← كل حروف ۱۸ و خالص ۱۰
حروف خالص ← د و ل ت ش ا ه ن ی خ ← خدا فقط ملك الناس اله الناس لا

شير خورشيد شمشير ← كل حروف آرم ۱۴ حرف و خالص آن هفت حرف است:

ش ی رخ و رش ی دش م ش ی ر ← حروف خالص: ش ی رخ و دم = شير خودم

از آغاز قران الي سوره ابراهيم پنج سوره نام آنها با «الف» آغاز شده و جمع اين پنج سوره ۳۸ ص والقران است: ۱- آل عمران ۲- انعام ۳- اعراف ۴- انفال ۵- ابراهيم

و چهاردهمین حرف الفباء نیز «ص» است ...!؟ ابراهيم مثالی است در ضمن امامت مورد سوره فرقان است و ۱۳۷۷ به بعد است!؟

ابتداء نکاتی چند را بدانید: ۱- قرآن را هرگز با صدا نخوانید چرا که صدا بر روی تارهای عصبی اثر منفی میگذارد و مانع حضور ذهن میشود.
۲- قرآن را با توجه به احادیث و روایات هرگز نخوانید چرا که مستولیان بر کتاب با نقل قول کردن، آینده کتاب را ربط به گذشته داده‌اند و پاره‌ای از آیات که هنوز تأویل آن نیامده است را ربط به گذشته داده‌اند.

۳- هر امتی در گروهی اعمال خود میباشد نه از گذشتگان به خاطر آیندگان بازخواست میشود و نه از مردم حال بخاطر آیندگان، و برای هر امتی اجلی و برای هر امتی کتابی و برای هر مردمی رسولی به زبان قوم خویش و خاتم، رسول عصر فضا است که با توجه به دستگاه‌های مدرن و رسانه‌ها نیاز به زبانهای مختلف نداشته و ندارد.

۴- ایمانتان را به همدیگر ربط ندهید و بر حسب دانش حرکت کنید.

۵- موارد گوناگون موضوعات را از هم جدا کنید و در دفتری به طور جداگانه یادداشت کنید و به هر چه که اشاره میشود رجوع کنید و موارد عددی را فراگیرید.

۶- برای فراگیری هر چه زودتر شماره حروف و ترتیب آن، اسماء گوناگون را یادداشت کنید و اعداد آن را بنویسید تا به این طریق با اعداد حروف آشنا شوید.

۷- بدانید که موارد قرآن به طور زنده سخن رانده است و بسیاری از مطالب آن هنوز تأویل نشده است، فرض مثال در یکصد سال پیش خبری از ابزار آلات فضانوردی چون هواپیما موشک و ماهواره وجود نداشته است و هنگام خواندن آیات مربوط به آن، کسی درک مطلب نمی‌کرد لذا عده‌ای به میل خود تفسیر و تأویل کرده‌اند و هیچ خواننده‌ای درک تأویل و تفسیر نداشت.

فرض مثال سوره حجر آیه ۱۴ در مورد اوج گرفتن به آسمان سخن میگوید و آیه ۱۵ در هر برخورد سختی نظیر برخورد با سنگهای آسمانی و شهاب سنگها و ... فضانوردان معترض از حرکت خود در آسمان میشوند و رو به همدیگر کرده و گویند ما در آسمان به دنبال چه هستیم ما جادو شده‌ایم و ... یا در آیه ۸ الی ۹ سوره صافات که راجع به توپ و تانک است و یا در سوره الرحمن آیه ۳۳ مورد پرتاب موشک به آسمان و از آسمان به زمین و یا در سوره جن آیه ۸ الی ۹ مَقَاعِدَ لِلْسَّمْعِ اشاره به ماهواره‌ها میباشد و ... و یا بعضی از آیات تصویری هستند مثل آیه ۶۸ سوره نحل که به زنبورها وحی میشود که بروید به سوی کوهها برگزید از آن خانه‌هایی و از درختانش و آنچه که میسازند یعنی «کندو» که چنین نشانی در عربستان و یا در حوالی شهر ری «تهران» و یا به عبارتی «تهران» یافت نمی‌شود چرا که زنبور عسل اغلب در درختان بلوط و یا سقز و یا درختان تنومندی که اغلب مغز آنها خالی هستند کندو میسازد که این نوع درختان در عربستان یافت نمی‌شود و یا در سوره فاطر آیه ۲۷ الْجِبَالِ جُدَدٌ بَيْضٌ وَحُمْرٌ... که چنین کوههایی در عربستان و یا در اطراف تهران یافت نمی‌شود ... این نوع آیات، آیات تصویری هستند و این تصویر آدرس است گرچه این آیه‌ها ۱۳۷۸ سال پیش تنظیم شده است لیکن این آیات برای امروز است و امرهای موجود در آن و یا مخاطب آن رسول عصر است فلا غیر و هرگاه آیه به طور جمع باشد خطاب به مؤمنان است و ...

حال به این افعال توجه کنید: ۱- آیه ۴۶ اسراء ۲- آیه ۴۵ زمر ۳- آیه ۱۲ غافر ← وَإِذَا ذُكِرَتْ رَبَّكَ ... وَإِذَا ذُكِرَ اللَّهُ...؟! یا اینکه آیه‌هایی چون از آیه ۸۰ الی ۹۰ سوره مؤمنون مسلمان نما هستند و مسلمانی‌شان برای اغوای خلق است. آیه ۵۴ سوره نور رسول قبلی به رسول بعد اشاره کرده است...؟! آیه ۶۱ الی ۶۳ سوره عنکبوت وَلَئِن سَأَلْتَهُمْ ... این دال بر آن است که از راه دین و رخنه در ایمان به ستیز برخاسته‌اند...؟! مشرکین آنهاپی هستند که دین را به صورت مذهب تجزیه کرده‌اند آیه ۳۰ سوره روم الی آیه ۳۲ که در آیه ۴۰ سوره یوسف باز این امر تأیید شده است و یا اینکه کافه للناس که در سوره سباء و عنوان نامه‌های انه من سليمان است آیه ۲۸ الی ۳۳ که سوره ۳۳ احزاب است لَنْ نُؤْمِنَ بِهَذَا الْقُرْآنِ وَلَا بِالَّذِي بَيْنَ يَدَيْهِ...! یا اینکه منتظران موعود در آخرین الحمد سوره فاطر آیه ۴۲ الی آخر، یا در سوره زمر آیه ۱ الی ۳ جلوی راه موعود را گرفته‌اند و از طریق ... میخواهند به خدا نزدیک شوند و نیز آیه ۳۸ زمر وَلَئِن سَأَلْتَهُمْ آیه ۲۶ فصلت وَقَالَ الَّذِينَ كَفَرُوا ... قرآن را بهانه خویش سازید تا که پیروز شوید یعنی در حقیقت قرآن را دستاویز قرار داده‌اند آنها برای سرکوب حق و هر ذی‌حقی، سوره زخرف آیه ۸ الی ۱۵ از دین میگویند و در پایان شرک میورزند و...؟! ...



در اولین نامه بدون اشاره به قضیه رسالت بصورت دوستانه نامه‌ای درباره حرکت بر اساس دین و گام اول آن مبنی بر طرح یوسف و انبیاء ارسال شد که جمله‌ای از آن را بازگو میکنم: آمریکایی که بر تمام جهان اسلام تفوق دارد این کشاورزیش بوده که آمریکایش ساخته است که شوروی سالیانه طلاهایش را در بورس لندن حراج میکند برای بدست آوردن دلار و خرید گندم از آمریکا، حال اگر شما واقعاً مسلمان هستید برای اجرای طرحهای عمرانی انتظاری جهت هزینه از سوی ملت نداشته باشید و هر آنچه که شایسته این امر است انجام دهید. آمریکا بزرگترین سرمایه‌ها را برای ساخت کوچکترین ابزار آلات کشاورزی بکار میبرد!

اما بجای اینکه مندرجات نامه را ضمن کار کارشناسی بر روی آن، عملی نمایند و کشور را جهت خشکسالیهای آینده آماده کنند، از همان تاریخ ارسال نامه یک حصار محرومیت اقتصادی تمام عیار از سال ۱۳۶۸ یعنی قبل از آغاز جنگ خلیج تا کنون اعمال کرده‌اند و هنوز ادامه دارد و اینک که حقایق را درک کرده و فهمیده‌اند به سرکوب بیشتر و اعمال محرومیت اجتماعی بصورت غیر مستقیم پرداخته‌اند که گاهی نان خالی هم در خانه‌ام یافت نمی‌شود...؟! ...

این صفحه را حفظ کنید و تمام امور آن را به خاطر بسپارید که هنگام شرح در صفحه‌های بعد متوجه موضوعات آن شوید.

۴	۳											۲											۱					
۵۹۹۵ =	۱۰۰۰	۹۰۰	۸۰۰	۷۰۰	۶۰۰	۵۰۰	۴۰۰	۳۰۰	۲۰۰	۱۰۰	۹۰	۸۰	۷۰	۶۰	۵۰	۴۰	۳۰	۲۰	۱۰	۹	۸	۷	۶	۵	۴	۳	۲	۱
← ابجد	غ	ظ	ض	ذ	خ	ث	ت	ش	ر	ق	ص	ف	ع	س	ن	م	ل	ک	ی	ط	ز	ح	و	د	ه	ذ	ج	ب
← الفباء	ی	ه	و	ن	م	ل	ک	ق	ف	غ	ظ	ع	ط	ض	ص	ش	س	ز	ر	ذ	د	خ	ح	ج	ث	ب	ت	ا

شکل ۱	شکل ۲	۹	۸	۷	۶	۵	۴	۳	۲	۱										
۱۰۲؛ ۶۶	م	ی	ح	ر	ل	ا	ن	م	ح	ر	ل	ا	ه	ل	ا	ل	ا	م	س	ب
← عدد دو بسما ...	۷۸۶ =	۴۰	۱۰	۸	۲۰	۳۰	۱	۵۰	۴۰	۸	۲۰	۳۰	۱	۵	۳۰	۳۰	۱	۴۰	۶۰	۲

حاقه، احقاف، نزول کهنف → ۶۹ ← طس	شکل ۳
↓	م ح ر ل ا م ل ا ل

حجر، عادیات، نزول کوثر → ۱۵ ← س، ض	شکل ۴
↓	ب س م ل ا ل ه ل ا ل ی ۵۵؛ ۳۷
شکل ۵	۴۰۶ = ۱۰۵۰۸۲۰۵۳۰۱۴۰۶۰۲

س ل ی م ا ن	۲۰	۳۰	۱۰	۴۰	۱۰	۳۰	۶۰
س ل ی م ا ن	۲۰	۳۰	۱۰	۴۰	۱۰	۳۰	۶۰
تولد	۱۳۳۷ = ۷ ×						
همین تاریخ در کلمه علق	۱۹۱ = ۵۰						

شکل ۱۰

الف	یا	قاف
با	کاف	را
جیم	لام	شین
دال	میم	تا
ها	نون	ثا
واو	سین	خا
زا	عین	ذال
حا	فا	ضاد
طا	صاد	ظا

تا حرف ظ ظهور ۶۹ حرف است

شکل ۹

۱	۱	۱
۲	۲	۲
۳	۳	۳
۴	۴	۴
۵	۵	۵
۶	۶	۶
۷	۷	۷
۸	۸	۸
۹	۹	۹

شکل ۸

أ	ی	ق
ب	ک	ر
ج	ل	ش
د	م	ت
ه	ن	ث
و	س	خ
ز	ع	ذ
ح	ف	ض
ط	ص	ظ

شکل ۷

۸	۱۱	۱۴	۱
۱۳	۲	۷	۱۲
۳	۱۶	۹	۶
۱۰	۵	۴	۱۵

شکل ۶

۲	۷	۶
۹	۵	۱
۴	۳	۸

شکل ۱۱	شکل ۱۲	شکل ۱۳
صافات ۱	ط ۱	آیات
ذاریات ۲	ط ۲	بقره ۱۰۲
طور ۳	ط ۳	نساء ۱۶۳
نجم ۴	ط ۴	انعام ۸۴
مرسلات ۵	ط ۵	انبیاء ۸۱
نازعات ۶	ط ۶	نمل ۱۷
مطففین ۷	ط ۷	نمل ۱۶
بروج ۸	ط ۸	نمل ۱۵
طارق ۹	ط ۸	سبأ ۱۲
فجر ۱۰	ط ۸	ص ۳۴
شمس ۱۱	ط ۸	
لیل ۱۲	ط ۸	
ضحی ۱۳	ط ۸	
تین ۱۴	ط ۸	
عادیات ۱۵	ط ۸	
عصر ۱۶	ط ۸	
همزة ۱۷	ط ۸	

شکل ۱۴

۱	فاتحه	۱
۲	انعام	۶
۳	کهنف	۱۸
۴	سبأ	۳۴
۵	فاطر	۳۵

پنج سوره‌ای که آغاز آنها الحمد لله است

شکل ۱۵

۱	یونس	۱۰
۲	هود	۱۱
۳	یوسف	۱۲
۴	ابراهیم	۱۴
۵	محمد	۴۷
۶	نوح	۷۱

جمع ترتیب ۱۶۵

۶ سوره‌ای که بنام ۶ پیامبر است

شکل ۱۶

۱۸	۱۷	۱۶	۱۵	۱۴	۱۳	۱۲	۱۱	۱۰	۹	۸	۷	۶	۵	۴	۳	۲	۱
ک	ل	م	ل	ا	ه	د	ی	ب	ذ	ی	ل	ذ	ی	د	م	ت	ا
م	ه	د	ی	د	م	ت	ا	ه	د	ی	د	م	ت	ا	ه	د	ی
۴۰	۵	۴	۱۰	۷۰	۳۰	۲۰	۲۰	۱	۲	۴۰							

جمع ترتیب هشت سوره ۳۷۷

برابر با ۱۴۱۲ قمری ← برابر با ۷۷ سوره نزول ملک

شکل ۱۷

۲۷	۲۶	۲۵	۲۴	۲۳	۲۲	۲۱	۲۰	۱۹	۱۸	۱۷	۱۶	۱۵	۱۴	۱۳	۱۲	۱۱	۱۰	۹	۸	۷	۶	۵	۴	۳	۲	۱
ض	ذ	ث	خ	غ	ز	ص	ش	ط	ک	ج	ی	د	و	س	ن	م	ع	ل	ر	ق	ب	ه	ح	ا	ت	ف

این دو صفحه را به دقت بخوانید سپس از ولایت حاکم بپرسید که صاحب این نامه چه خطایی کرده است و جرم کسی که به کتاب خدا راه یافته چیست؟ بی شک جوابی جز بقاء خود برگزیدگانش نخواهد داشت و در این مورد زبان به حقیقت نخواهد گشود.

شکل یک جدول ترتیب حروف است سطر اول عدد ابجد، سطر دوم ترتیب حروف ابجد، سطر سوم عدد ترتیب حروف ابجد و الفباء، سطر چهارم ترتیب حروف الفباء است. سطر یک جدول یک، عدد حروف ابجد است که چهار گروه‌اند: ۱- گروه اول از یک الی ۹ - ۲- گروه دوم از ده الی ۹۰ - ۳- گروه سوم از صد الی نهصد - ۴- گروه چهارم یک رقم هزار ۱۰۰۰ به این ترتیب بالاترین رقم هر گروه از چهار گروه ۱۹۹۹ سال را نشان میدهد.

نقطه‌های عدد ابجد را کنار بگذارید سپس عدد سطر سوم را که عدد ترتیب حروف است به دقت نگاه کنید. تا عدد ده، عدد ابجد و عدد ترتیب یکسان‌اند و از عدد یازده به بعد هر کدام از ترتیبها را با رقم دوم خودش جمع کنید مثال عدد یازدهم $11 \leftarrow 1 + 1 = 2$ عدد ابجد حرف «کاف» بدون نقطه یعنی عدد ۲۰ بیست و عدد بعد $12 \leftarrow 1 + 2 = 3$ عدد ابجد حرف «لام» بدون نقطه و عدد بعد $13 \leftarrow 1 + 3 = 4$ عدد حرف «میم» بدون نقطه و الی آخر.

اگر عدد سوره‌های قرآن را به همین صورت جمع کنیم خواهیم دید که این حرکت در کتاب هم موجود است، تعداد سوره‌های قرآن $114 \leftarrow 1 + 1 + 4 = 6$ سوره ناس که آخرین سوره قرآن است «۶» آیه است و خلقت زمین و آسمان در «۶» روز و از مجموع جمله پیامبرانی که در قرآن از آنها یاد شده است تنها شش پیامبر سوره به نام دارند و جمع ترتیب این شش سوره = ۱۶۵ و تعداد آیات سوره ششم که انعام است ۱۶۵ است و همچنین ضرب قرآن «۶» که ۶ ضربدر نوزده حرف بسم‌الله الرحمن الرحیم = ۱۱۴ سوره و ...

جمع کل عدد ابجد $5995 \leftarrow 5 + 9 + 9 + 9 + 5 = 28$ که تمام اعداد ابجد بیست و هشت عدد و بیست و هشت حرف‌اند. بنابراین تیب حساب در خود ترتیب ابجد ثابت است. اینک مثال ترتیب سوره‌های قرآن، قدر سوره ۹۷ $\leftarrow 9 + 7 = 16$ نحل، نحل ۱۶ $\leftarrow 1 + 6 = 7$ سوره اعراف که در حزب «۱۶» است.

در سوره قدر: $\text{تَنزِيلُ الْمَلَكِ وَالرُّوحُ فِيهَا بِإِذْنِ رَبِّهِمْ مِّنْ كُلِّ أَمْرٍ سَلَامٌ} \dots$ سوره نحل آیه ۲: $\text{يُنزِلُ الْمَلَكُ بِالرُّوحِ مِنْ أَمْرِهِ عَلَىٰ مَنْ يَشَاءُ} \dots$ با تعیین مأموریت و تاریخ. سوره هفتم اعراف الّصّ ... المر نشانی از ذالک الکتاب است و «ص» ص والقرآن است. برای صحت این امر آیه‌های ۲ الی ۷ اعراف و ۳۳، ۳۴ و آیه ۶۳، ۶۹ همین سوره اعراف و سوره انعام را از آغاز تا پایان به دقت بخوانید که مربوط به ظهور است. در ضمن شکل ۱۵ صفحه قبل، نام شش پیامبری که سوره بنام دارند جمع ترتیب سوره‌ها ۱۶۵ که سوره ششم انعام دارای ۱۶۵ آیه است و سوره هفتم اعراف «المص» یعنی نفر هفتم آورنده حساب و بیان کننده کتاب ...؟! بدانید با حذف نقطه و عمل فوق حروف نیز تبدیل میشوند. یعنی با اضافه کردن نقطه به هر کدام از اعداد سیر صعودی طی میکنند و با حذف نقطه‌ها از اعداد سیر نزولی طی میکنند و نیز حروف تبدیل میشوند. چون شکل ۸ و ۹ که شکل هشت حروف و شکل ۹ عدد همان حروف که در شکل هشت قرار گرفته‌اند.

به این ترتیب ا، ی، ق = ۱۱۱، ب، ک، ر = ۲۲۲، ج، ل، ش = ۳۳۳ و الی آخر که هر کدام از اعداد مراحل سه گانه دارند و عدد پایان که هزار و عدد ابجد حرف «غین» است با کل اعداد در حرکت است که تشکیل تاریخ میدهد از آغاز تا پایان ...
یک نمونه از کلمه علق را در نظام سه حرفی مثال میزنیم تا که صحت امر لمس شود.

۷۰ ← ۳۰ ← ۱۰۰ = ۲۰۰ جمعاً کلمه علق عدد حرف «ر» را به وجود آورد آغاز کلمه «رعد» اولین سوره حرف «ر» آغاز و پایان آن را به دقت بخوانید؟! در ضمن نزول سوره رعد ۹۶ برابر با ترتیب رسمی سوره علق است.

ع	ل	ق
۷۷۷	۳۳۳	۱۱۱ غ → عدد سه گانه
↓	↓	↓
ز	ج	ا → حروف عدد یکان
ع	ل	ی → حروف عدد دهگان
ذ	ش	ق → حروف عدد صدگان

عدد وسط کلمه «علی» را به وجود آورد:

ع ل ی
۷۰ ۳۰ ۱۰ = ۱۱۰ از کلمه علق کم کنید عدد ۹۰ خواهد بود
۱۶ ۱۲ ۱۰ = ۳۸ ص والقرآن

عدد کلمه علی که از عدد کلمه علق کم کردیم ۹۰ عدد ابجد حرف ص آمد و ترتیب ابجد خود کلمه علی ۳۸ ترتیب سوره «ص» را نشان داده، به این ترتیب همه چیز روشن است و نام موعود واضح است که «ص والقرآن» است و از انس با قرآن رازهای پنهان آشکار و بعد ابلاغ و ...

عدد کلمه علی به ترتیب الفباء: ع ل ی

۱۸ + ۲۳ + ۲۸ = ۶۹ آغاز سوره نمل را نگاه کنید: ط س
۹ + ۶۰ = ۶۹

آغاز نامه‌های إنه من سلیمان وإنه بسما ... ۱۴۱۱ برابر با ۱۳۶۹ و برابر با ۱۹۹۰ میلادی آغاز هشدار ۱- سوره یونس ۲- سوره ص والقرآن ۳- سوره ق والقرآن المجید و ... رجوع به آیه ۵۰ سوره یونس، اسراء آیه ۱۵ و سوره قصص آیه ۵۱ با توجه به آیه ۴ سوره ابراهیم و سجده آیه ۳ تا که بدانید برای هر امتی رسولی به زبان قوم خویش

است و كافة للناس دارای سند بسما ... و آنهم در حساب و ترتیب کلمه بسما ... وُضِعَ كِتَابٌ و فُرْقَانٌ تمام امور روشن میشود ...؟! در قرآن سوره الرحمن اول میفرماید: عَلَّمَ الْقُرْآنَ بَعْدَ مِيفْرَمَايِد: خَلَقَ الْإِنْسَانَ و بَعْدَ مِيفْرَمَايِد: عَلَّمَهُ الْبَيَانَ الشَّمْسُ وَالْقَمَرُ ... یعنی موعود بدون معلم است.

طبق آغاز سوره الرحمن قرآن پیش فرستی برای رسول عصر است و یا به عبارتی رسول عصر همان کسی است که قرآن را از قبل آورده بود و بعد از وفات طبق آیه ۳۸ نحل برای حل اختلاف، دوباره مبعوث میشود تا که حل کند آنچه که در آن اختلاف دارند ...؟! بسیاری از مطالب در این کتاب مطرح میشود تا صحت عالم حساب را تأیید کند و کسی را یاری تکفیر و تکذیب نباشد و یا وانمود کردن به این امر که بازی با اعداد

است. در پایین جدول حروف و در شکل دو در صفحه قبل، نوزده حرف بسما ... به طور مقطعه تنظیم شده است و سپس در پایین آن عدد حروف بسما ... و بعد دو جدول زیر ۱۹ حرف که یک جدول نه حرفی است و عبارت است از حروف تکرار بسما ... و بعد جدول ده حرف خالص و غیر تکرار بسم‌الله الرحمن الرحیم.

خواننده عزیز سعی کنید مطالب را از هم جدا کنید و در صفحه دیگر بنویسید یعنی یک دفتر برای جداسازی مطالب مهیا کنید و در ضمن به مأخذ و آیاتی که اشاره شده است رجوع کنید و نیز یک جلد قرآن کریم با ترجمه معزی و کشف آیات محمود رامیار تهیه کنید که بتوانید مطالب را دریافت کنید.

شکل ۱۷: حروف خالص نام سوره‌ها جمعاً ۲۷ حرف است و آخرین حرف آن «ض» ضحی است سوره ضحی سوره ۹۳ قرآن میباشد و سوره ۲۷ سلیمان «۸۲» که نمل است ۹۳ آیه است $27 = 9 \times 3$ و $14 = 2 \times 7$ ابراهیم است و تکرار نام ابراهیم در کل قرآن ۶۹ مرتبه است و آغاز سوره ۲۷ ط س $69 = 60 + 9$ نزول رعد ۹۶ - ۲۷ = ۶۹ باز عدد طس است در ضمن رعد سوره سیزدهم قرآن است و در ترتیب نزول سوره سیزدهم عصر است پس بنابراین آغاز و پایان سوره رعد اشاره به رسول عصر میکنند، نه امام زمانی که اینها و پدرانشان گفته‌اند و میگویند...؟! رمز سوره رعد «المر» آغاز المرسلات است و روم اشاره به کشورهای است که در جنگ خلیج شرکت داشتند، سوره مرسلات را بخوانید و رخدادهای آن را مشاهده کنید تا بدانید گریزی نیست؟!

شکل ۲: نوزده حرف بسما ... و نقطه‌های گرد روی آن حروف خالص و غیر تکرار آن را نشان داده است و شماره‌های روی آن ۹ حرف تکرار را نشان داده است یعنی در حقیقت از جمله ۱۹ حرف فاکتور گرفته شده است. شکل ۳ حروف تکرار بسما ... و شکل ۴ حروف خالص بسما ... که از ۱۳۶۹ الی ۱۳۷۸ حساب دارد و نیز از آنجایی که خود شکل بسما ... اشاره به سوره نمل نموده است وسط بسما ... $420 = 2 \times 210$ و از آنجایی که حرف نوزدهم الفباء «غ» و عدد ابجد آن هزار است لذا اشاره به ۱۴۲۰ قمری نیز نموده است چرا که حرف نوزدهم ابجد «ق» و پایان بسما ... «م» وسط بسما ... «ری» کلمه «قمری» را تشکیل میدهد...؟! شکل ۲ و ۳ و ۴: پایان حروف تکرار «م»، وسط بسما ... «ری»، پایان حروف بسما ... «م» کلمه مریم را تشکیل میدهد که نزول سوره مریم «۴۴» است و مورد سوره نمل و سلیمان تا آیه ۴۴ است. تکرار نام مریم در کل قرآن ۳۴ مرتبه سوره ۳۴ سباء است و عنوان نامه سلیمان به سوی سباء، در ضمن مورد بسما ... دوم در جزء ۱۹ که سوره ۱۹ مریم است و در حزب ۳۸ که سوره ۳۸ ص والقرآن است در ضمن $اَیُّکُمْ یَاتِیَنِیْ بِعَرَشِهَا$... باز در آیه ۳۸ است، در ضمن بسما ... ۱۹ حرف است: $38 = 2 \times 19$ و نیز عدد وسط بسما ...

$$\begin{aligned} & \text{عدد ابجد} \leftarrow 200 + 10 = 210 - 114 = \text{سوره} = 96 \text{ علق} \\ & \text{ترتیب ابجد} \leftarrow 20 + 10 = 30 \text{ روم، بروج، نزول قارعه} \\ & \text{ترتیب الفباء} \leftarrow 10 + 28 = 38 \text{ ص والقرآن} \end{aligned}$$

وسط بسما ... خود هم ترتیب سوره علق را تعیین کرد و هم حساب را تأیید کرد، $210 \div 30 = 7$ جزء قرآن = ۷ اعراف المرص سوره هفتم و تکرار نام سلیمان ۱۷ مرتبه در هفت سوره و آخرین سوره «ص» که سوره هفتم اعراف المرص است و آخرین آیه ۳۴ که سوره ۳۴ سباء است. در اینجا سلیمان مثال است و چیزی بنام بلقیس نداریم اشاره به مریم رجوی حزب مخالف و آزمون علم علماء است که نه تنها دانشی از کتاب نداشته‌اند بلکه به مقابله با صاحب سند تورا تا قرآن گرویده‌اند. در شمار بسما ... نگاه کنید: $69 \leftarrow 15 \leftarrow 6$ آخرین عدد شش، ششمین حرف ابجد حرف «و» است هفده سوره‌ای که با حرف «و» آمده است در شکل ۱۱ و حرف ششم الفباء «ح» حجر که در جزء ۱۴ و حزب ۲۷ قرار گرفته است و نام سلیمان ۶ حرف است و آخر قرآن ۶ آیه است و $114 \leftarrow 4 + 1 + 1 = 6$ و همچنین 6×19 حرف بسما ... = ۱۱۴ سوره یعنی ضریب قرآن است.

سوره ششم انعام در حزب ۱۵ جزء ۸ دقت کنید شیاطین از جنس بشرند و برای تلبیس دینشان چه کارهایی که نمی‌کنند! ... در سوره نحل آیه ۶۳ $فَهُوَ وَرِیْثُهُمُ الْیَوْمَ$ ، فعل غیر مجهول و دارای تاریخ است در ضمن ترتیب کلمه انعام به ترتیب الفباء ۶۹ است برابر با طس و نیز از چپ به راست قرآن سوره ششم کافرون است $يَا أَيُّهَا الْكٰفِرُوْنَ لَا أَعْبُدُ ...$ عبد، عباد یعنی غلام بنده و پیرو، من که بی نام و نشان از کتاب نیستم که از غیر خدا تبعیت کنم در ضمن نام من صادق است نه حجت ابن الحسنی که نه تاریخ ظهور دارد و نه نشانی در کتاب خدا و نه ... که تأیید کننده اعمال اینها باشم...؟!

قرآن کتابی است که هر روزش تازه‌تر از روز قبل است که اگر با توجه به شأن نزول آن را بخوانیم یا با توجه به احادیث و روایات که هیچ کجایش ربط به آینده پیدا نخواهد کرد و هر روزش کهنه‌تر از روز قبل خواهد بود. به این ترتیب قرآن را نمی‌توان با توجه به احادیث و روایات خواند، باید آن را در قالب مثال و با توجه به زمان خواند که معنی $وُضِعَ كِتَابٌ$ و فرقان را بدانیم. در ده حرف خالص بسما ... در شکل ۴ نگاه کنید، جمع عدد آن $406 \leftarrow 4 + 0 + 6 = 10$ است. عدد با حذف تک نقطه ۵۵ $55 \leftarrow 5 + 5 = 10$ ؛ عدد با حذف تمام نقطه‌ها $37 \leftarrow 3 + 7 = 10$ و تمام حروف خالص بسما ... ده حرف است. حرف دهم ابجد «ی» و حرف دهم الفباء «ر» همین کافی است که ترتیب حروف با ده حرف خالص بسما ... حساب گردیده است. نزول سوره ششم ۵۵ یعنی $الرَّحْمٰنُ عَلَّمَ الْقُرْآنَ$... ۷۸ آیه است.

از آنجایی که بسما ... اشاره به مریم نمود و سوره نوزدهم مریم است از سوره ۳۷ که صفات است ۱۹ سوره است و از سوره ۳۷ که صفات است تا سوره الرحمن که سوره ۵۵ است ۱۹ سوره است، از سوره ۱۹ الی سوره ۵۵ جمعاً ۳۷ سوره است که تیپ حساب را ده حرف خالص بسما ... تأیید کرد. اینک جمع ترتیب سوره‌ها از سوره ۱۹ الی سوره الرحمن را حساب کنید: $19 + 20 + 21 + \dots + 55 = 1369$ باشد که تاریخ نمل تأیید شود.

اینک حساب ده حرف خالص بسما ... به نظام سه حرفی: $1111111111 \leftarrow 11$ شکل ۱۸

ب	س	م	ا	ل	ه	ر	ح	ن	ی
۲۲۲	۶۶۶	۴۴۴	۱۱۱	۳۳۳	۵۵۵	۲۲۲	۸۸۸	۵۵۵	۱۱۱

$1369 = 3 \div \text{حرف} = 4107$

آری اولین نامه در شهر ری به تاریخ شنبه ۱۳۶۹/۷/۷ منتشر گردید و تمام ادیان و مذاهب از امر باخبرند حتی دولت شما، فریب احزاب مخالف را نخورید چرا که این احزاب مخالف برای برچسب سیاسی زدن به معترضین و یا از پا درآوردنشان است.

فکتور گرفتن از نام سوره‌ها به ترتیب حروف از آغاز قرآن کاربردهایی دارد لیکن به مثالهایی ساده اکتفا میکنیم باشد که رهروان راه یابند و مشرکین بر کفر و طغیان خویش بیافزایند و با دانشی کامل راه خود را انتخاب کنند که حتی بر آنها نماند و بر پاداشی که در انتظار آنها است واقف باشند.

شکل ۱۹	ک	۱	۲	۳	۴	۵	۶	۷	۸	۹	۱۰	۱۱	۱۲	۱۳	۱۴	۱۵
۱	ا	آل عمران	انعام	اعراف	انفال	ابراهیم	اسراء	انبیاء	احزاب	احقاف	انسان	انفطار	انشقاق	اعلی	اخلاص	↓
۲	ب	بقره	بروج	بلد	بینة											
۳	ج	جاثیة	جمعه	جن												
۴	د	دخان														
۵	ه	هود	همزة													
۶	و	واقعة														
۷	ز	زمر	زخرف	زلزلة												
۸	ح	حجر	حج	حجرات	حدید	حشر	حاقة									
۹	ط	طه	طور	طلاق	طارق											
۱۰	ی	یونس	یوسف	یس												
۱۱	ک	کهف	کوثر	کافرون												
۱۲	ل	لقمان	لیل													
۱۳	م	مائده	مؤمنون	محمد	مجادله	ممتحنه	منافقون	ملک	معارج	مرسلات	مزل	مدثر	مطففین	ماعون	مسد	
۱۴	ن	نساء	نحل	نور	نمل	نجم	نوح	نبأ	نازعات	نصر	ناس					
۱۵	س	سجده	سباء													
۱۶	ع	عنکبوت	عبس	علق	عادیات	عصر										
۱۷	ف	فاتحه	فرقان	فاطر	فصلت	فتح	فجر	فیل	فلق							
۱۸	ص	صافات	ص	صف												
۱۹	ق	قصص	ق	قمر	قلم	قیامه	قدر	قارعه	قریش							
۲۰	ر	رعد	روم	رحمن												
۲۱	ش	شعراء	شوری	شمس	شرح											
۲۲	ت	توبه	تغابن	تحريم	تکویر	تین	تکثر									
۲۳	ث															
۲۴	خ															
۲۵	ذ	ذاریات														
۲۶	ض	ضحی														
۲۷	ظ															
۲۸	غ	غافر	غاشیه													

از اولین الف تا سوره ابراهیم ۲۹ حرف است

سوره ۲۹ عنکبوت ۶۹ آیه و آغاز آن الم است!

نام سوره‌ها تا سوره اعلی سجده هر نمازگزار ۶۹ حرف است

کاربرد این صفحه چنین است که هر کلمه‌ای را به طور مقطعه بنویسید سپس اولین سوره‌هایی که با آن حروف آغاز شده است یادداشت و ترتیب آنها را در قرآن بنویسید سپس تعداد سوره‌ها را نیز یادداشت کنید و مجموع آنها را یک سوره به عدد همان جمع به ترتیب رسمی قرآن و یک سوره به ترتیب نزول و یک سوره از چپ به راست قرآن را بخوانید.

برای مثال دابة الارض در سوره ۲۷ «نمل» آغاز آن ۶۹ و دابة الارض در آیه ۸۲...؟! دابه خود رسول عصر است یکی گوید حیوانی و دیگری گوید علی و ...

د ← دخان ۴۴ ← ۱ سوره

ا ← آل عمران ۳ ← ۱۴ سوره

ب ← بقره ۲ ← ۴ سوره

ه ← هود ۱۱ ← ۲ سوره

ت ← توبه ۹ ← ۶ سوره

طور و نزول هود → ۵۲ + ۳۴ ← سباء و نزول ق و القرآن المجید

۸۶ ← طارق و نزول مطفین

حاقه، احقاف، نزول کهف → ۶۹ + ۲۷ ← نمل، غاشیه، نزول بروج

۹۶ ← علق، مریم، نزول رعد

در سوره نمل آیه ۸۲ فرماید: چون وعده حق فرا رسد جنبنده‌ای از زمین برانگیزیم، که کلمه «دابة» در کل قرآن ۱۴ مرتبه در ۱۲ سوره است. ۱۲ یوسف و نزول شرح

است و ۱۴ ابراهیم و تکرار نام او ۶۹ مرتبه در ۲۵ سوره است. آخرین آیه‌ای که نام ابراهیم برده شده

است سوره اعلی ۱۹ آیه است، مثلث ۱۹ هر ضلع آن ۶۹ و تکرار نام ابراهیم در کل قرآن ۶۹ مرتبه در

۲۵ سوره است؟! خانه آخر مثلث ۲۷ سوره نمل است و آغاز آن طس و عدد ابجد آن ۶۹ است؟! ۲۶

توجه کنید سوره‌هایی که آغاز نام آنها «الف» است ۱۴ سوره‌اند و ختم به حرف «ص» گردیده است و حرف «ص» چهاردهمین حرف الفباء است و سوره چهاردهم

ابراهیم است. ابراهیم سوره پنجم در ردیف

سوره‌های الف است و جمع ترتیب این پنج سوره: ۳ + ۶ + ۷ + ۸ + ۱۴ = ۳۸ سوره «ص و القرآن» است؟! ۱۴

در حروف و نام سوره‌ها دقت کنید که از مجموع ۲۸ حرف سه حرف سوره بنام ندارد که این سه حرف عبارتند از: ث خ ظ که جمع عدد ابجد این سه حرف ۲۰۰ است و

اینک سال ۱۹۹۹ است و مردم را خواب غفلت فرو برده است و رخدادها در پیش؟! ۱۴ حرف

سوره‌های حروف مقطعه ۲۹ سوره‌اند و کل حروف مقطعه ۷۸ حرف‌اند و حروف

خالص آنها ۱۴ حرف است و اگر سوره‌هایی که با این چهارده حرف نام گذاری شده‌اند یادداشت کنیم ۸۰ سوره خواهند بود و ۸۰ نزول سوره نباء سوره ۷۸ است.

یعنی همین امسال ۱۳۷۸ فرقان و وضع کتاب و آشکار نمودن حق و باطل در طول نه سال تاریخ از ۱۴۱۱ الی ۱۴۲۰ قمری برابر با ۱۳۶۹ الی ۱۳۷۸ و برابر با ۱۹۹۰

الی ۱۹۹۹ و سرکوب امر و مکر در آیات و الحاد در اسماء و ... در قلب اسلام و یک نظام اسلامی و ای عجب نمازگزارانی و ای عجب اسلامی؟! ۱۴

سوره‌هایی که با ده حرف خالص بسما ... نامگذاری شده‌اند، باشد که معنی وُضِعَ کِتَاب را بدانید.

سلیمان «۸۴»

ب	س	م	ا	ل	ه	ر	ح	ن	ی
بقره	سجده	مائده	آل عمران	لقمان	هود	رعد	حجر	نساء	یونس
بروج	سباء	مریم	انعام	لیل	همزه	روم	حج	نحل	یوسف
بلد		مؤمنون	اعراف			رحمن	حجرات	نور	یس
بینه		محمد	انفال				حدید	نمل	
		مجادله	ابراهیم				حشر	نجم	
		ممتحنه	اسراء				حاقه	نوح	
		منافقون	انبیاء				نباء	نازعات	
		ملک	احزاب				نصر	ناس	
		معارج	احقاف						
		مرسلات	انسان						
		مزمّل	انفطار						
		مدثر	انشقاق						
		مطففین	اعلی						
		ماعون	اخلاص						
		مسد							

شکل ۲۰

سوره ۶۱ که سوره صف است نزول آن ۱۰۹ که کافرون است

و نیز آیات سوره «ی» یونس ۱۰۹ آیه است و یونس دارای

تاریخ از ۱۳۶۹ الی ۱۳۷۸ چگونه میشود امری را پنهان کرد

حال آنکه دارای تاریخ روشن و برخوردار آشکار است؟!

شکل ۲۱

صادق $\rightarrow 195 = 62 \rightarrow 67 \rightarrow 66$

۶۲	۶۷	۶۶
۶۹	۶۵	۶۱
۶۴	۶۳	۶۸

اینک آغاز نمل «ط» حرف شانزدهم الفباء است و وسط بسما ... «ری» جمعاً کلمه طیر عَلِمْنَا مَنطِقَ الطَّيْرِ آیه «۱۶» سوره نمل.

حرف دوم آغاز نمل «س» و وسط بسما ... «ری» جمعاً کلمه سیر به فتح سین نوعی حساب است که جمع تعدادی عدد پی در پی است چون جمع از سوره مریم الی سوره الرحمن و امثال آن ...

فرض مثال کلمه اقرء دو بخش است بخش اول از یک الی حرف نوزدهم ابجد است یعنی از الف الی قاف و بخش دوم «را» از یک الی حرف بیستم است.

جمع از یک الی ۱۹ $\leftarrow 19 = 1 + 2 + 3 + 4 + \dots + 19 = 190$ عدد ابجد حرف ص، ق که دو سوره‌اند، سوره ۳۸ و سوره ۵۰ = ۸۸ که آیات ص والقران ۸۸ آیه و قصص ۸۸ آیه و ترتیب غاشیه ۸۸ است.

بخش دوم «را» \leftarrow از یک الی ۲۰ $\leftarrow 20 = 1 + 2 + 3 + 4 + \dots + 20 = 210$ وسط بسما ... منهای ۱۱۴ سوره ۹۶ که ترتیب رسمی سوره علق و از چپ به راست قران سوره مریم و نزول رعد است. باشد که بدانید ترتیب نزول و رسمی هر سوره‌ای بر حساب است و اقرء اشاره به رسول عصر «ص» است و وحی خواندنی نیست و برای همین کلمه حراء در کل قران یافت نشود! ...

اینک علت اینکه سوره توبه بسما ... ندارد:

ط حرف نهم ابجد است و سوره نهم توبه است. بسما ... ۱۹ حرف است و توبه در حزب ۱۹، ده حرف خالص و توبه در جزء ۱۰ و نه حرف تکرار و توبه سوره نهم است. در حروف تکرار بسما ... کلمه حرم، حرام، المحرم به وجود میاید. سوره توبه آیه ۳۶، ۳۷ را به دقت بخوانید: فَيَجْلُوا مَا حَرَّمَ اللَّهُ در قران ذبح و نذر برای غیر خدا حرام مطلق است در ماه محرم دقت کنید اولاً قبل از عاشورا سینه زنی و زنجیر زنی و ... و بعد از عاشورا تمام موارد محرم به فراموشی سپرده میشود یعنی قبل از شهادت مراسم، دوم نذرهایی که میشود در قانون کتب آسمانی از تورا تا خود قران حرام است و شرک است که این ملت به تبعیت از کیش بدون دانش پدران مرتکب اعمالی میشوند که حرام است یعنی به جای جهاد در راه خدا مردم در شرک و ترویج آن‌اند فَيَجْلُوا مَا حَرَّمَ اللَّهُ ... توبه آیه ۳۷ از سوره توبه الی سوره نمل که دارای دو بسما ... است ۱۹ سوره برابر با ۱۹ حرف بسما ... میباشد.

نام سلیمان ۱۹۱ است حرف نهم ابجد ط و حرف نهم الفباء «ذ» ذاریات است.

اینک عدد دست چپ را دو بار از حروف حاصل از نام سلیمان کم کنید عدد دست چپ ۸۱ که عدد حرف «ف ا»

میباشد پنج حرف باقی میماند: لصادق آیه پنج ذاریات!

از آنجایی که سوره توبه خطاب به عربستان است لصادق نام است ...؟! \leftarrow

فا \leftarrow فاتحة \leftarrow فا \leftarrow فاطر \leftarrow از فاتحه تا سوره فاطر پنج سوره‌اند که آغاز این پنج سوره با الحمد لله شروع شده است جمع آیات این پنج سوره

۳۸۱ آیه است و ۳۸۱ به وجود آورنده کلمه ش ف ا ۱ ۳۹؛ ۱۲ ۳۹

۳۰۰ ۸۰ ۱ = ۳۸۱

۳۸۱ \div ۱۱۴ = ۳ آل عمران و نزول زمزل، باقی مانده ۳۹ زمر و نزول اعراف المص است.

مشرکین و تکفیر کنندگان سوره فاطر و انعام برگزیدگانشان را بهانه کرده‌اند و میگویند ما میخواهیم از طریق شفعائمان به خدا نزدیک شویم در صورتی که به تکذیب رسول عصر پرداخته‌اند و حقیقت قران و دین و مذهب برای این گروهی که خود و پدرانشان شرک ورزیده‌اند دستاویز است.

اینها اگر خود و پدرانشان همان گروهی نیستند که قران را أَطَّيْرُ الْأَرْبَابِ گفته‌اند و آن گروهی نیستند که به میل خود حلال و حرام کرده‌اند که در توضیح المسائلها پاره‌ای از خوردنیها را مکروه گفته‌اند و اگر آن گروهی نیستند که در آیه ۷۸، ۷۹ سوره بقره‌اند که کتب احادیث و روایات نوشته‌اند و نیز در سوره آل عمران آیه ۷۸، ۷۹ نیستند چرا در مورد حقیقت کتاب و حساب سخن نمی‌گویند؟ و چرا جلوی چاپ کتب آسمانی از تورا تا انجیل را گرفته‌اند و! ...؟

در صفحه ۸۰ تیپ حساب، شکل «۶» دقت کنید جدولی است بنام مثلث که سه در سه میباشد و تمام اضلاع آن یا به عبارتی جمع هر سه خانه‌ای که در امتداد همدیگر قرار گرفته‌اند متساوی است چه به صورت عمود و چه به صورت افقی و چه به صورت ضریبی، قانون پر کردن جدول به همان ترتیب شکل «۶» صفحه مذکور است لیکن نحوه پر کردن آن: هر عددی که قابل قسمت بر سه باشد بعد از منهای عدد دوازده و تقسیم بر سه حاصل را وارد خانه یک و بعد یک عدد افزوده و در خانه دوم و بعد یک عدد افزوده و در خانه سوم الی آخر.

توجه داشته باشید که حرف «س» آخر قران ترتیب ابجد آن ۱۵ و ترتیب الفباء آن ۱۲ و این عدد و فرمول از آن گرفته شده است: $۱۵ - ۱۲ \div ۳ = ۱$ جدول یک را پر کنید که هر ضلع آن ۱۵ مساوی است با اصل عدد قسمت شده، این جدول دارای کلید و قلب و در است و ارتباط سوره‌ها را بیان میکند. مثلاً قلب جدول ۱۶ عدد ۲۰ است و سوره ۲۰ طه است و «ط» حرف شانزدهم الفباء است.

۲۵۹	۲۶۴	۲۶۳
۲۶۶	۲۶۲	۲۵۸
۲۶۱	۲۶۰	۲۶۵

اینک عدد بسما ... $۷۸۶ - ۱۲ \div ۳ = ۲۵۸$ ← شکل ۲۲

قلب جدول ۲۶۲ عدد کلمه ایران است کما اینکه قلب حروف بسما ... «ری» بود و نیز کلمه اسراء است و میتوان همین جدول را تبدیل به ترتیب سوره نمود به این طریق که عدد اول جدول را تقسیم بر ۱۱۴ کنیم و باقی مانده را وارد جدول کنیم و همان عدد باقی مانده عدد ترتیب سوره‌ای است که در شکل زیر یک جدول عددی و همان جدول نام سوره‌ها $۲۵۸ \div ۱۱۴ = ۲$ باقی مانده «۳۰»

ا ی ر ا ن ن ۲۸؛ ۱۰ ک یونس؛ قصص
۱ ۱۰ ۲۰۰ ۱ ۵۰ = ۲۶۲ قلب جدول بسما ...

لا شکل ۲۳

۳۵ فاطر	۳۶ یس	۳۱ لقمان
۳۰ روم	۳۴ سباء	۳۸ ص والقران
۳۷ صافات	۳۲ سجده	۳۳ احزاب

ا س ر ا ن ن ۲۸؛ ۱۰ ک
۱ ۶۰ ۲۰۰ ۱ ۲۶۲ =

اسراء و ایران هر دو یکی است عنوان نامه سلیمان برای سباء که اشاره به ایران شهری بوده که همینک تهران است به تاریخ یاد شده که بعد از گذشت نه سال از این موضوع انگار نه انگار نامه‌ای داده شده و انگار نه انگار موردی ابلاغ شده است و مردم این سرزمین در غفلت مطلق بدون چون و چرا به سر برده و می‌برند! ... شکل «۷» جدول مربع است و یا به عبارتی جدول ۴×۴ که باز از حرف «س» گرفته شده است هر عددی که بعد از منهای عدد ۳۰ قابل قسمت بر چهار باشد به

۱۸۹	۲۰۲	۱۹۹	۱۹۶
۲۰۰	۱۹۵	۱۹۰	۲۰۱
۱۹۴	۱۹۷	۲۰۴	۱۹۱
۲۰۳	۱۹۲	۱۹۳	۱۹۸

شکل ۲۴ ک ←

شکل جدول «۷» وارد جدول کنید. خود عدد بسما ... $۷۸۶ - ۳۰ \div ۴ = ۱۸۹$ ←

و باز همین جدول عدد $۱۸۹ \div ۱۱۴ = ۱$ باقی مانده ۷۵

۷۵ قیامه	۸۸ غاشیه	۸۵ بروج	۸۲ انفطار
۸۶ طارق	۸۱ تکویر	۷۶ انسان	۸۷ اعلی
۸۰ عبس	۸۳ مطفین	۹۰ بلد	۷۷ مرسلات
۸۹ فجر	۷۸ نباء	۷۹ نازعات	۸۴ انشقاق

شکل ۲۵ ک ←

اگر همین اعداد را ترتیب نزول قرار دهیم و نیز از چپ به راست قران شماره دهیم دیگر چیزی برای گفتن باقی نخواهد ماند، علت آنچه که تا کنون گذشته است و تفکیک دین واحد و آنچه که باقی مانده است و علت سرکوب امر و ادامه به بازی و ... تمام روشن خواهد شد. لیکن از آنجایی که این امور و این حسابها برای اغلب مردم قابل هضم نیست و کسی اطلاعی از آن ندارد به همین اندک شرح اکتفا میشود تا که ان شاء الله رفته رفته همه امور بر تمام امتها روشن شود. بدانید برای هر عددی یک مثلث و یک مربع است و جمع ضلع مثلث و ضلع مربع قابل قسمت بر هفت است و نیز بین دو جدول مثلث و مربع که ورودی آنها یکی است فاصله‌ایست و این فاصله ترتیب رسمی سوره‌ای و همچنین ترتیب نزول سوره‌ای، که این سوره پیامی در مورد آن سوره‌ای که مثلث و مربع آن حساب شده است دارد. در صفحات آینده توضیحات مختصری جهت راه یابی داده میشود.

بدانید که بعضی از آیات حتم نیست و بعضی فتنه است و بعضی محو میشود و ربطی به زمان ما ندارد آیه ۸۹، ۹۰ و ۹۱ سوره بقره مربوط به زمان حال است آیه ۵۳ سوره بقره مربوط به زمان حال است که در آخرین الم سوره سجده باز مورد بحث قرار گرفته است وگرنه موسی آورنده تورا است نه فرقان که در آغاز سوره آل عمران الم فرقان بعد از قران و تورا و انجیل است.

آیه ۱۵۱ سوره بقره آیه‌ای در خفا دارد: انا ارسلنا فیهم رسولا منهم ← کَمَا أَرْسَلْنَا فِيكُمْ رَسُولًا مِّنْكُمْ ... این قران نه عرب مطالب آن را درک کرده و نه عجم و به قول خود قران لَا يَفْقَهُوهُ و یا در سوره یس وَجَعَلْنَا مِنْ بَيْنِ أَيْدِيهِمْ سَدًّا وَمِنْ خَلْفِهِمْ سَدًّا ...

بدانید که رسول عصر یعنی موعود کتاب از اولین کتاب آسمانی تا آخرین کتاب یک نفر است و اگر امروز رسانه‌ها مشغول به بازی و مکزند و اگر رسانه‌های جهانی و احزاب موافق و مخالف در این رابطه سخن نمی‌گویند علت آن است که تمام رهبران دینی و مذهبی و حزبی اندر پس نقاب از یک جا فرمان میگیرند و این بازیهای سیاسی و دشمنی‌ها را باور نکنید. علت سکوت، خیانت‌های طول تاریخ بوده مخصوصاً در این بیست سال گذشته والسلام.

تیب حساب ابتدا در خود ترتیب حروف بود و بعد در بسما ... تأیید شد و بعد در خود قران. یک توجه خاص در امر هر خوابی را بیدار میکند...؟! «سلیمان ۸۶» اگر بیابیم ده حرف خالص بسما ... را به اسم صدا بزنیم یعنی مانند حروف مقطعه بخوانیم به شکل زیر در خواهد آمد و دو حرف بر جمله ده حرف خالص بسما ... افزوده میشود که این دو حرف بینه ده حرف خالص بسما ... از این دو حرف نُه سوره به وجود میاید که آغاز سوره نمل «ط» حرف نهم ابجد است. به این ترتیب جمع سوره‌های ده حرف خالص بسما ... که تبدیل به دوازده حرف میشوند هفتاد سوره میشوند که در صفحه ۸۴ «۶۱» سوره و در اینجا «۹» سوره کلمه اعلی و تاریخ بینه بر جمله ثابت گردید. ظهور و بینه را نشانی است و این نشان را نه میتوان کتمان نمود و نه میتوان سرکوب و ... که شما ایرانیان با علم کامل به حقیقت امر از هیچکدام موارد ممنوع بر علیه این امر دریغ نکردید و عرض کردم چیزی کم نشود بلکه بر بار بیافزایید و قلم ما ازدهایی است که بر تمام ازدهاها غالب است.

ب	س	م	ا	ل	ه	ر	ح	ن	ی
۲	۳	۴	۵	۶	۷	۸	۹	۱۰	۱۱
۱	۲	۳	۴	۵	۶	۷	۸	۹	۱۰

شکل ۳۰ ←

← اسماء حروف

۱	۲	۳	۴	۵	۶	۷	۸	۹	۱۰	۱۱	۱۲
---	---	---	---	---	---	---	---	---	----	----	----

شکل ۳۱ ← ب ا س ی ن م ل ف ه ر ح و

حروف را چون خالص کردیم دوازده حرف آمد آخرین حرف فاکتور گرفته شده «و» و دوازدهمین حرف اسماء «ل» و آخرین حرف اسماء «ا» جمعاً کلمه «اول» آمد و این کلمه ۲۳ مرتبه در هفده سوره است. کما اینکه جمع سوره‌های «و» که حرف دوازدهم این جدول است هفده سوره بودند و تاریخ بینه را روشن کرد.

شکل ۳۲ ← نه سوره‌ای که از دو حرف بینه حروف به وجود آمد پایان آن واقعه میتوان علت و نحوه آن را در این سوره‌ها و سوره‌هایی که کلمه اول در آن است به خوبی لمس کرد تا که بدانند وضع کتاب چندان سخت و مشکل نیست از آنجایی که خداوند بر امر خویش غالب است به همین سرعت که مینویسم به همین شکل لازمه به وجود میاید دقیق چون آنکه دست به جیب میکند و حرف میزند و اَدْخُلْ يَدَكَ فِي جَيْبِكَ ... فِي تِسْعِ آيَاتٍ اِلٰى فِرْعَوْنَ وَ قَوْمِهِ نُه نشانه...؟! ← جمع سوره‌هایی که کلمه اول در آن آمده است ۱۷ سوره‌اند.

اینک برابر با ۱۲ حرف خالص، سوره یوسف ۱۱۱ آیه و سوره هفدهم نیز که سوره اسراء است ۱۱۱ آیه باشد که بدانید زندان‌هایی که برده‌اید هم بدون تاریخ نبوده و نیست؟! حرف هفدهم ابجد «ف» فاطر الحمد لله پنجم طبق پنج وعده نماز و حرف هفدهم الفباء «ظ» ظهور با تاریخ مشخص و نامی آشکار و سرزمینی پر از نشان...؟! نشان سوره هفدهم: فاتحه ← ۱۷ → احزاب

کلمه یس ۷۰ باز همان حساب اول را تأیید کرد ← یس والقران الحکیم
فلق → ۱۹ ← فاطر
۳۶

شکل ۳۴ ←

ی	س	۷
۱۰	۶۰	۷۰
۱۰	۱۵	۲۵
۲۸	۱۲	۴۰

شکل ۳۵ ←

۲۲	۲۳	۱۸
۱۷	۲۱	۲۵
۲۴	۱۹	۲۰

مثلت ۱۷ ← اسراء، انبیاء، فرقان که حرف پایان آن «الف» مربوط به سوره اسراء

ابتدا باید طبق آنچه که گفته شد موارد عددی و جدول‌های مربع و مثلث را فرا گیرید که بتوانید وارد مسئله حساب شوید. ضلع مثلث عبارت است از مجموع سه خانه جدول که در امتداد هم باشند چه افقی و چه عمودی و چه به صورت ضریبری و ضلع مربع عبارت است از مجموع چهار خانه جدول چه افقی و چه عمودی و چه ضریبری که در همین صفحه مثلث ۱۷ ضلع آن ۶۳ میباشد، ۶۳ منافقون و نزول زخرف حم است.

مثال در مورد مثلث و مربع سوره مریم، ضلع مثلث ۶۹ که عدد طس است و ضلع مربع ۱۰۶ قریش است و از چپ به راست قران ۱۰۶ سوره توبه که در حزب ۱۹ است و نیز ۶۹ حاقه و از چپ به راست قران احقاف و نزول کھف است. عدد پایان مثلث مریم، ۲۷ که سوره نمل است و عدد پایان مربع ۳۴ سباء است و تکرار نام مریم در کل قران ۳۴ مرتبه است و نیز سوره نمل در جزء ۱۹ است برای اثبات موضوع جدول مثلث و مربع و حساب آن در قران کافی است.

جمع ضلع مثلث و مربع (۱۰۶ + ۶۹) ÷ ۷ = ۲۵ فرقان و نزول قدر است؟! و فاصله بین ضلع مثلث و مربع ۶۹ - ۱۰۶ = ۳۷ صافات و نزول قمر

شکل ۳۳ ← آیات

شکل ۳۳ ← آیات

شکل ۳۳ ← آیات

آنچه که مسلم گردید هیچ امری بی حساب نبوده و نیست و هیچ نزولی از نزول سوره‌ها و ترتیب رسمی آن بی حساب نبوده و اینک تعداد سوره‌هایی که با حروف مقطعه شروع شده‌اند ۲۹ سوره‌اند و سوره ۲۹ عنکبوت الم ۶۹ آیه است که همان عدد «طس» است.

جمع حروف مقطعه تکرار و غیر تکرار جمعاً ۷۸ حرف‌اند و آخرین حروف مقطعه ن ← نمل، نباء است چرا که ۱۳۷۸ برابر با ۱۴۲۰ در وسط بسما ... شرح آن گذشت. حروف خالص جمله حروف مقطعه ۱۴ حرف‌اند و این چهارده حرف ۸۰ سوره بنام دارند و هشتادمین سوره در نزول سوره «نباء» هفتاد و هشتمین سوره است.

شکل ۳۶	۱	۲	۳	۴	۵	۶	۷	۸	۹	۱۰	۱۱	۱۲	۱۳	۱۴
ک	ا	ل	م	ص	ر	ک	ه	ی	ع	ط	س	ح	ق	ن
۱	← آل عمران	← لقمان	← مائده	← صافات	← رعد	← کهف	← هود	← یونس	← عنکبوت	← طه	← سجده	← حجر	← قصص	← نساء
۲	← انعام	← لیل	← مریم	← ص	← روم	← کوثر	← همزه	← یوسف	← عبس	← طور	← سباء	← حج	← ق	← نحل
۳	← اعراف		← مؤمنون	← صف	← رحمن	← کافرون		← یس	← علق	← طلاق		← حجرات	← قمر	← نور
۴	← انفال		← محمد						← عادیات	← طارق		← حدید	← قلم	← نمل
۵	← ابراهیم		← مجادله						← عصر			← حشر	← قیامه	← نجم
۶	← اسراء		← ممتحنه									← حاقه	← قدر	← نوح
۷	← انبیاء		← منافقون										← فارعه	← نباء
۸	← احزاب		← ملک										← قریش	← نازعات
۹	← احقاف		← معارج											← نصر
۱۰	← انسان		← مرسلات											← ناس
۱۱	← انفطار		← زمیل											
۱۲	← انشقاق		← مدثر											
۱۳	← اعلی		← مطفین											
۱۴	← اخلاص		← ماعون											
۱۵	←		← مسد											

در شکل ۳۶ نگاه کنید، بالاترین رقم جدول ۱۵ و کل حروف ۱۴ ← ۱۵ × ۱۴ = ۲۱۰ وسط بسما ... است. آخرین حرف «ن» که آغاز نام ده سوره است و وسط

بسما ... حرف دهم باشد که صحت تیب حساب را نیز بدانید ...؟! ۲۱۰ - ۸۰ سوره = ۱۳۰ ← ق ل ک ۴: ۱۳ نساء؛ رعد

$$۱۳۰ = ۳۰ \cdot ۱۰۰$$

و ۱۳۰ - ۱۱۴ سوره = ۱۶ نحل نزول آن ۷۰، آخرین حروف مقطعه «ن» آغاز کلمه نحل است!

قل أُنزِلَ أَمْرُ اللَّهِ فَلَا تَسْتَعْجِلُوهُ ... تَاللَّهِ لَقَدْ أَرْسَلْنَا إِلَىٰ أُمَمٍ مِّن قَبْلِكَ فَرَزَيْنَ لَهُمُ الشَّيْطَانَ أَعْمَالَهُمْ فَهُوَ وَلِيُّهُمُ الْيَوْمَ آیه ۶۳ نحل فعل غیر مجهول و تاریخ مشخص و طبق آیه ۱۱۲ سوره «۶» در کلبه بشر و رخنه در ایمان و سخن آراسته گفتن و تاریخ بینه و علت هفده رکعت نماز و پنج وعده بودنش از توراة سفر پنجم، سفر ثنیه الی قران که در سوره اعراف المرص آیه ۱۵۷ و ۱۵۸ ابلاغ شده است.

و اگر همین ۱۴ حرف خالص را به اسم صدکنیم جمعاً چهارده حرف تبدیل به ۳۷ حرف میشود و چون این ۳۷ حرف خالص شود سه حرف بر کل حروف افزوده شود و جمعاً هفده حرف میشوند و میدانید که ده حرف خالص بسما ... بدون نقطه ۳۷ و ۳۷ صافات است لَا يَسْتَعِينُونَ إِلَّا أَلْمَالُ الْأَعْلَىٰ وَيُقَدَّرُونَ مِن كُلِّ جَانِبٍ دُخْرًا آری جنگ با توپ و تانک بعد از هشدار ...! و از جمله ← سراسر جهان عفوای بایدش - تا که هیچ ستیز هرگز نایدش - هر کس بعد از آن چون ستیز کند - خالق و مخلوق نفرینش کند - هم به درد سخت گرفتار شود - هم خالق از او هرگز نگذرد.

اگر شاعر هم که باشم شاعری با سند از توراة تا قران هستم نه مجهول الهویه‌ای ...!؟

جمعاً ده سوره و از کل حروف ۸۰ سوره جمعاً ۹۰ سوره و ۹۰ عدد ابجد حرف ص و در نزول سوره اسراء ۵۰ سوره ق، حجت بر شما تمام گردید: ص ا د ق ا ف به این ترتیب چه بخواهید و چه نخواهید جبر خدا مستولی شود ...!

لا شکل ۳۷

اینک سه حرف و سوره‌های آن:	ف	فاتحه	فرقان	فاطر	فصلت	فتح	فجر	فیل	فلق
د	دخان	از صدای حروف مقطعه سه حرف به کل حروف مقطعه اضافه							
و	واقعه	شده که: ف د و ← ۸۰ + ۴ + ۶ = ۹۰ و مورد بالا تأیید شد.							

سوره مریم نزول آن ۴۴ است و موضوع سلیمان و آن زن در آیه ۴۴ نمل خاتمه پیدا میکند؟! سوره مریم ۹۸ آیه است و سوره نمل ۹۳ آیه ← جمعاً ۱۹۱ که عدد نام سلیمان است. خانه آخر مربع مریم ۳۴ و تکرار نام مریم در کل قران ۳۴ و سوره سباء است و موضوع نامه اینه من سلیمان به سوی سباء است و ... نزول سوره مریم ۴۴ و چهار سوره دخان است دود در اثر جنگ خلیج به تاریخ ۱۳۶۹، اَدْنَى الْأَرْضِ ارض موعود است و مریم در همانجا است و ... اینها گفته‌اند بلقیس نام دارد در ضمن نزول سوره فیل ۱۹ است آغاز آن المر آیا صدام به عربستان حمله نکرد و ... سرکوب شد؟!؟

موضوع اَيُّكُمْ يَأْتِينِي بَعْرَئِهَا ← در سوره نمل، بسما ... دوم در آیه ۳۰ و در حزب ۳۸ میباشد و آیه اَيُّكُمْ يَأْتِينِي بَعْرَئِهَا در آیه ۳۸ است در ضمن هر بسما ... ۱۹ حرف است و دو بسما ... ۱۹ × ۲ = ۳۸ در اینجا شکی نیست که سلیمان اشاره به ص والقران است و قران مثال است هم ظاهری دارد و هم باطنی و مریمها نیز بسیاریند علماء شما اگر علمی از کتاب داشته باشند که بتوانند در یک چشم بهم زدن کاری را انجام دهند باید در خدمت ص باشند حال آنکه علمی ندارند اگر علمی میداشتند مریم رجوی را میآوردند!؟

در صفحه قبل جدول ۳۶ و ۳۷ هر دو که به هم پیوسته شود طول و عرض جدول ۱۵ × ۱۷ خواهد بود.

در صفحه ۱۵ × ۱۷ = ۲۵۵ ÷ ۱۱۴ = ۲ نزل سورة قلم «ن» آخرین حروف مقطعه و ترتیب رسمی سورة بقره الم، باقی مانده ۲۷ که سورة نمل در ترتیب رسمی و سورة بروج والیوم الموعود در ترتیب نزول که حرف بیست و هفتم ابجد «ظ» ظهور در پایان آن است ...؟! آری آتشیهای به پا شده و مؤمنین اغوا و مفتون شده بدون تاریخ نبوده و نیستند ...! إِنَّ الَّذِينَ فَتَنُوا الْمُؤْمِنِينَ وَالْمُؤْمِنَاتِ ... بَلْ هُوَ قُرْآنٌ مَّجِيدٌ فِي لَوْحٍ مَّحْفُوظٍ ۲۲ آیه و ۲۲ سورة حج نزول آن ۱۰۳ عصر و آیات آن ۷۸ که تاریخ نباء عَمَّ يَتَسَاءَلُونَ است؟! اولین پنج آیه بقره برای مؤمنون آیه ۶ بقره متصل به یس والقران الحکیم تا آیه ۲۴ را بخوانید وَالْحِجَارَةُ أُعِدَّتْ لِلْكَافِرِينَ ...؟! شکل ۱۵ در صفحه ۸۰ تیپ حساب، نام شش پیامبری که از مجموع سورههایی که در قران یاد شدهاند سوره بنام دارند، جمع ترتیب ۶ سورة ۱۶۵ که سورة ششم ۱۶۵ آیه است هفتم اعراف المص است هفتم برای حساب میاید و ذالک الكتاب الم است و همه از حساب گریزانند از اهل تورا گرفته الی اهل قران، آیه حساب در سورة «ص» و آیه ۲۷ در سورة نباء ...!

اینک ۲۹ سورة حروف مقطعه: شکل ۳۸ قران به ترتیب رسمی و شکل ۳۹ به ترتیب نزول است.

شکل ۳۹

۲	قلم	ن			
۳۴	ق	ق			
۳۸	ص	ص			
۳۹	اعراف	ا	ل	م	ص
۴۱	یس	ی	س		
۴۴	مریم	ک	ه	ی	ع
۴۵	طه	ط	ه		
۴۷	شعراء	ط	س	م	
۴۸	نمل	ط	س		
۴۹	قصص	ط	س	م	
۵۱	یونس	ا	ل	ر	
۵۲	هود	ا	ل	ر	
۵۳	یوسف	ا	ل	ر	
۵۴	حجر	ا	ل	ر	
۵۷	لقمان	ا	ل	م	
۶۰	غافر	ح	م		
۶۱	فصلت	ح	م		
۶۲	شوری	ح	م	ع	س
۶۳	زخرف	ح	م		
۶۴	دخان	ح	م		
۶۵	جاثیه	ح	م		
۶۶	احقاف	ح	م		
۷۲	ابراهیم	ا	ل	ر	
۷۵	سجده	ا	ل	م	
۸۴	روم	ا	ل	م	
۸۵	عنکبوت	ا	ل	م	
۸۷	بقره	ا	ل	م	
۸۹	آل عمران	ا	ل	م	
۹۶	رعد	ا	ل	م	ر

شکل ۳۸

۱	۲	بقره	ا	ل	م
۲	۳	آل عمران	ا	ل	م
۳	۷	اعراف	ا	ل	م
۴	۱۰	یونس	ا	ل	ر
۵	۱۱	هود	ا	ل	ر
۶	۱۲	یوسف	ا	ل	ر
۷	۱۳	رعد	ا	ل	م
۸	۱۴	ابراهیم	ا	ل	ر
۹	۱۵	حجر	ا	ل	ر
۱۰	۱۹	مریم	ک	ه	ی
۱۱	۲۰	طه	ط	ه	
۱۲	۲۶	شعراء	ط	س	م
۱۳	۲۷	نمل	ط	س	
۱۴	۲۸	قصص	ط	س	م
۱۵	۲۹	عنکبوت	ا	ل	م
۱۶	۳۰	روم	ا	ل	م
۱۷	۳۱	لقمان	ا	ل	م
۱۸	۳۲	سجده	ا	ل	م
۱۹	۳۶	یس	ی	س	
۲۰	۳۸	ص	ص		
۲۱	۴۰	غافر	ح	م	
۲۲	۴۱	فصلت	ح	م	
۲۳	۴۲	شوری	ح	م	ع
۲۴	۴۳	زخرف	ح	م	
۲۵	۴۴	دخان	ح	م	
۲۶	۴۵	جاثیه	ح	م	
۲۷	۴۶	احقاف	ح	م	
۲۸	۵۰	ق	ق		
۲۹	۶۸	قلم	ن		

هر دو جدول گویا هستند، سطر ۲۵ دخان فِيهَا يُفْرَقُ كُلُّ أَمْرٍ حَكِيمٍ أَمْرًا مِّنْ عِنْدِنَا إِنَّا كُنَّا مُرْسِلِينَ ... ؟!

سند جنونتان دارای تاریخ است مجنون هم که بازخواست نمی شود!؟ در ضمن امضاء مجنون اعتبار ندارد تا که بیاید و این سند جنون را علناً تکذیب کنید و هرگاه که تکذیب کنید صحت آنچه که نوشته ام تأیید شود، آنهایی که ظلم کرده اند هرگز بخشیده نشوند و ...؟! راه چاره جز این نیست که آنهایی که ظلم نکرده اند و تا کنون از حقیقت بی خبر بوده اند بگردند و برای خدا با آنهایی که ظلم کرده اند کارزار کنند.

در صفحه بعد فاکتور گرفتن از حروف مقطعه و نام سورههایی که حروف از آنها گرفته میشود، باشد که بدانید در این حروف و نظامها پیامها نهفته است و تنها از راه خواندن کسی به این پیامها راه نیابد، خواه حافظ قران باشد خواه معلم باشد که خداوند هدایت نکند گروه ظالمان را.

آخرین سوره رعد در ترتیب نزول، آخرین سوره قلم در ترتیب رسمی و هر صاحب خردی میتواند حقایق را لمس کند.

عربستان طبق توضیحاتی که در قرانهای چاپ خود که به حجاج هدیه میکند و ستاره ای که بروی جلد قران کشیده است از حقیقت ظهور باخبر بوده و هست و اساساً از نام موعود و سرزمین آن نیز باخبر بوده است و این جنگهای زرگری و بازیهای سیاسی امروز برای خنثی کردن حقیقت زمان ظهور است و گرنه دولت عربستان و علماء ایران به خوبی از دین همدیگر باخبرند و برای کتمان حقیقت این بازیها لازم است و گرنه اگر این علماء شما پیامبر زاده اند و موعود کتاب بوده اند عربستان و پادشاه او مؤظف به استعفا از مقام خود هستند و کلید کعبه را تحویل صاحب اصلی آن دهند! ضلع مثلث ۱۹ برابر ۶۹ و ضلع مربع آن ۱۰۶ قریب است از سورة ۱۰۶ الی ۱۱۴ سورة قران را جمع کنید:

۱۰۶ + ۱۰۷ + ۱۰۸ + ۰۰۰ + ۱۱۴ = ۹۹۰ آیا ۱۹۹۰ میلادی برابر با ۱۳۶۹ هجری نبوده و نیست؟!؟

نامها در قران نشان است و آیا سورة توبه اشاره به برائت نکرده است که ... در سورة فیل اینهایی که احاطه به علم کتاب نداشته اند و قبل از فرا رسیدن

تاویل آیات به تفسیر قران پرداخته اند، داستانی بنام ابرهه ساخته اند که در کتاب خدا، قران کریم چیزی بنام ابرهه وجود ندارد ...!؟

ضمن فاکتور گرفتن از حروف مقطعه، سوره‌هایی که حروف از آن برداشته میشود نیز فاکتور گرفته میشود.

شکل ۴۰	بقره	اعراف	یونس	مریم	طه	شعراء	غافر	شوری	قلم
ک	ا ل م	ص	ر	ک ه ی ع	ط	س	ح	ق	ن

شکل ۴۱	قلم	ق	ص	اعراف	یس	مریم	طه	یونس	غافر
ک	ن	ق	ص	ا ل م	ی س	ک ه ع	ط	ر	ح

شکل ۴۲

بقره	۱
اعراف	۲
یونس	۳
مریم	۴
طه	۵
شعراء	۶
غافر	۷
شوری	۸
قلم	۹
ق	۱۰
ص	۱۱
یس	۱۲

در هر دو جدول دقت کنید سوره اعراف در ترتیب رسمی «ص» و در ترتیب دوم «الم» این خود مسئله ذالک الکتاب را حل میکند...؟! اگر دو جدول فوق را خالص کنیم از مجموع هجده سوره دوازده سوره باقی خواهد ماند یعنی شش سوره تکرار دارد که با علامت ▽ در شکل ۴۲ مشخص شده‌اند و شش سوره ثابت است. پایان حروف دو جدول فوق شکل ۴۰، ۴۱ «ن، ح» و حرف دوازدهم ابجد طبق دوازده سوره فاکتور گرفته شده «ل» جمعاً کلمه نحل تشکیل داده میشود و البته نحل هم دارای تاریخ که شرح آن گذشت. حال اگر حرف دوازدهم الفباء را به آغاز حروف عرضه کنیم کلمه «ناس» تشکیل داده میشود به این جهت است که آنکس که میآید كافة للناس است و كافة للناس نمی‌تواند مذهب خاصی را و یا دین خاصی را تبلیغ کند بلکه دین واحد و دعوت به توحید و طبق آیه ۱۳۶ و ۲۸۵ بقره و ۸۴ آل عمران و آیه ۴۱ عنکبوت باید دعوت کند نه شعار جنگ سر دادن و آتش افروزی جنگ و ... دعوت به توحید تنها از این راه و با این شعار ممکن است و غیر از این باید بر خلاف دستور کتاب و به پیروی از هوای اشخاص عمل کرد که این امر برای چون منی غیر ممکن است و هر کس غیر از من باشد چون بر خلاف این گوید مشرک است:

أَشْهَدُ أَنْ لَا إِلَهَ إِلَّا أَنْتَ لَا أَعْبُدُ إِلَّا إِيَّاكَ وَلَا أَخْجِذُ مِنْ دُونِكَ وَلِيًّا فَاطِرِ السَّمَاوَاتِ وَالْأَرْضِ.

وَأَشْهَدُ أَنْ رُسُلِكَ جَاءُوا بِالْحَقِّ ءَامَنَّا بِمَلِكِكَ وَكُتُبِكَ وَرُسُلِكَ لَا نَفْرُقُ بَيْنَ أَحَدٍ مِّن رُّسُلِكَ سَمِعًا وَطَاعَتًا غُفْرَانَكَ رَبَّنَا وَإِلَيْكَ الْمَصِيرُ الصَّلَاةُ وَالسَّلَامُ عَلَى جَمِيعِ الْأَنْبِيَاءِ وَالْمُرْسَلِينَ.

وَالْحَمْدُ لَكَ يَا رَبَّ الْعَالَمِينَ الرَّحْمَنِ الرَّحِيمِ مَلِكِ يَوْمِ الدِّينِ إِيَّاكَ نَعْبُدُ وَإِيَّاكَ نَسْتَعِينُ أَهْدِنَا الصِّرَاطَ الْمُسْتَقِيمَ صِرَاطَ الَّذِينَ أَنْعَمْتَ عَلَيْهِمْ غَيْرِ الْمَغْضُوبِ عَلَيْهِمْ وَلَا الضَّالِّينَ آمِينَ.

اللَّهُ أَحَدٌ اللَّهُ الصَّمَدُ لَمْ يَلِدْ وَلَمْ يُولَدْ وَلَمْ يَكُنْ لَهُ كُفُوًا أَحَدٌ.

در طول تاریخ هر پیامبری و هر ولی از اولیاء الله اگر غیر از این گفته باشند بر خلاف آیه ۱۳۶، ۱۳۷، ۲۸۵ بقره و آیه ۸۴، ۸۵ آل عمران و آیه ۴۱ سوره عنکبوت گفته‌اند و آنکس که بر خلاف شریعت خدا گفته باشد ولایتی و رسالتی نداشته است و آنکس که رسالت ندارد و نداشته است کی میتواند پیرو دین اسلام باشد و یا میتواند کسی را شفاعت کند.

عربستان خود خوب میدانند که جمهوری یعنی حکومت ازلام که در آیه ۹۰ سوره مائده به آن اشاره شده است چه بسیاری از دولتهای اسلامی انقلاب کردند و از پادشاهی به جمهوری تبدیل کردند و عربستان این امر و تخلف را عنوان نکرده است و این ابلاغ نکردن خود خیانت به کتاب و کتب آسمانی است.

در کتاب خدا فقط رسول هر امتی من دون الله نیست وگرنه جمله من دون الله‌اند. در طول کتاب ثابت گردیده است که نذر برای غیر خدا حرام است حتی برای خود رسول، رسول از نظر حجت بر مردم من دون الله نیست، از نظر نذر و قربانی من دون الله است. نذر برای غیر خدا جز در میان مذهبی‌ها رواج داشته و دارد در میان هیچ پیامبر و یا صاحب خردی رواج نداشته و ندارد. مذهبی‌ها و روحانیون در طول تاریخ به دلیل پیروی کردن بدون دانش از کیش پدران خود، دشمنان دسته اول انبیاء و اولیاء بوده‌اند کما اینکه در قران بارها و بارها این امر تکرار و گوشزد شده است مخصوصاً در آیه الکرسی که مربوط به ظهور است و عده‌ای گویند نسخ شده است در صورتی که اگر چنین باشد سوره کافرون نیز نسخ میشود و ... این آیه هنوز فرا نرسیده است که بگویند نسخ شده است.

آیه لِيُظْهِرَهُ عَلَى الدِّينِ كُلِّهِ تَازَه پَا بَه عَرَصَهُ وَجُود نَهَادَه اَسْت چِرَا کَه اِگَر حَقِيقَت کِتَاب بَر جَمَلَه اَهْل کِتَب آسْمَانِ رُوشَن مِيشَد اَينک دَين وَاحِد مِيبُود، اِيعْنِ اَز خُود تَوْرَاة تَا خُود قِرَان وَاحِد بُوَد نَه اَينک يَک کِتَاب وَاحِدِ مَتَفَرِّق گَرْدِيدَه وَ هَر گِرُوهِ پِيرُو گِرُوهِ شُدَه اَنَد بَدُون اَينکَه دَانَشِي دَرِبَارَهُ اَن دَاشْتَه بَاشَنَد...؟!

وَلَا تَكُونُوا مِنَ الْمُشْرِكِينَ مِنَ الَّذِينَ فَرَّقُوا دِينَهُمْ وَكَانُوا شَيْعًا كُلُّ حِزْبٍ بِمَا لَدَيْهِمْ فَرِحُونَ ... سورة «روم» آنهایی که دین واحد را

به بهانه‌ای از هم جدا کرده‌اند مشرک‌اند و شرک آنها از اعمالشان روشن و آشکار است.

مثلاً أَنْ الْمَسَاجِدَ لِلَّهِ فَلَا تَدْعُوا مَعَ اللَّهِ أَحَدًا مساجد از آن خداست و غیر از خدا کسی را فرا نخوانید کما اینکه در سورة اسراء نشان کفر مشرکین روشن است آیه ۴۶ اسراء وَإِذَا ذَكَرْتَ رَبَّكَ فِي الْقُرْآنِ وَحْدَهُ. و در سورة زمر آیه ۴۵ وَإِذَا ذُكِرَ اللَّهُ وَحْدَهُ ... وَإِذَا ذُكِرَ الَّذِينَ مِنْ دُونِهِ اگر این دو آیه را به دقت بخوانید به حقیقت امر و مسئله من دون الله آگاهی مطلق خواهید یافت. در سورة غافر آیه ۱۲ ذَالِكُمْ بِأَنَّهُ إِذَا دُعِيَ اللَّهُ وَحْدَهُ ...

این گروه موسوم به بنی اسرائیل اشاره به ما ایرانیان است نه اشاره‌ای به اسرائیل موجود.

«ابراهیم» و زمانی که او در آن میزیسته است پنج کشور بوده ← ایلام، اور، آشور، کلد، بابل هیچ کدام این کشورها غیر ماد نبوده‌اند در ضمن آتش پرستی ایرانیان از همان عهد ابراهیم شروع شده است و غیر از این اسرائیل فرزند ابراهیم بوده و ابراهیم عرب نبوده است. این گفتار نه به سبب ملی گرایی و یا غیره بلکه برای روشن کردن حقیقت است. حقیقتی که خاص و عام با خواندن تواریخ منحرف و یا ... بنی اسرائیل را یهود و عرب پنداشته‌اند. در صورتی که رسولان خدا به دور از قومیت و ملیت بوده‌اند، و برای هدایت خلق در هر زمانی فرستاده شده‌اند بپیم کننده و بشارت دهنده بوده‌اند ...!

قوانینی در قران موجود است که اگر ملت‌های اسلامی که مدعی آن‌اند که پیرو قران‌اند به آن عمل میکردند هیچگاه جنگی در میان مسلمانان به بیش از یک روز طول نمی کشید چه رسد به اینکه هشت سال و ... افغانستان و ... سورة حجرات را بخوانید تا که حقیقت این امر را بدانید. همه کشورهای اسلامی و همه کشورهای صاحب کتاب از این نامه‌ها دارند لیکن خیانت هر گروهی نسبت به کتاب خود و جاه طلبی والیان مستولی بر امور آن کتاب سبب شده به سرکوب و کتمان حقیقت بپردازند و انگار که چنین نامه‌هایی «ذالک الکتاب» به دست آنها نرسیده است در حالی که یَعْرِفُونَهُ كَمَا يَعْرِفُونَ آبَاءَهُمْ میشناسند او را چون فرزندان‌شان ...!

بهر حال برای اینکه سخن به درازا نکشد و کسی را مورد نکوهش و یا سرزنش قرار ندهیم سورة توبه با توجه به سورة غافر پیشنهاد است برای هر بنده‌ای که بخواهد بگردد، و نشر این نامه بر هر ایرانی و هر آزاده از اهل تورا تا اهل قران وظیفه است. توصیه نشر و طلب مباحله و کشاندن این امر به رسانه‌ها یک وظیفه انسانی و حقوق حقه هر حقیقت طلبی میدانم و توصیه میشود از گرایش به احزاب و جناح‌های مخالف و موافق تا روشن شدن این موضوع جداً خودداری کنید.

از آنجایی که قران تِلْكَ الْأَمْثَالُ است و بسما ... به سوی سبأ و کافه للناس در سورة سبأ است و سبأ اشاره به «ری» تهران کنونی است و ظهور در ایران با تاریخی مشخص و نشانه‌هایی در زمین و آسمان است لذا قران گاه قیاس برخوردار مردم و زمامداران اعصار گذشته و امروز را بیان کرده است و گاه پاداش عمل را در درون مثالها بیان کرده است كَذَلِكَ نَجْزِي الْقَوْمَ الْمُجْرِمِينَ وَكَذَلِكَ نَجْزِي الْمُحْسِنِينَ ...

اغلب مردم شاید معنی امامت را نمی‌دانند، اگر میدانستند که از دار دنیا رفته‌ای را امام نمی‌گفتند. از دار دنیا رفته‌های اعصار گذشته هیچ وقت نمی‌توانند امام عصر حاضر باشند ...؟! آنهایی که به تبعیت از کیش بدون دانش پدران خود هستند دو آیه همسان سورة بقره آیه ۱۳۴ و ۱۴۱ را بخوانند: تِلْكَ أُمَّةٌ ... مخصوصاً آنهایی که ولایت و امامتهای پیشین را بهانه کرده‌اند برای اینکه جلوی امر خدا را بگیرند. بدانید که ولایتهای گذشته و پیروانشان در گروهی اعمال خود هستند و ما نیز در گروهی اعمال خود هستیم نه زمان آنها به ما مربوط است و نه زمان ما به آنها.

این نکته را بدانید که اگر مردم و یا حافظان کتاب غافل از حقیقت موضوع هستند به دلیل آن است که طلاب و محصلین، این رشته را با توجه به احادیث و روایات و شأن نزولها خوانده‌اند و دروس تدوین شده و سوالات مطرح شده در کتب درسی با توجه به احادیث و روایات بوده است، و چه آیتی که هنوز رخ نداده است و نیامده، تأویل آن را ربط به گذشته داده‌اند یعنی در حقیقت مغزها را شستشو داده‌اند و با این کار پیروان را از حقیقت فهم کتاب باز داشته‌اند و برای درک این حقیقت میتوان به آیات رجوع کرد و همچنین به ادعاهای پیروان درباره قران کریم.

يَهْدِي إِلَى الْرُشْدِ در صورتی که پیروان هر روزشان عقب افتاده‌تر از روز قبل‌اند و بعد از ۱۳۷۸ سال متمدن‌ترین امتهای عقب افتاده‌ترین‌اند مخصوصاً صنعتی اقتصادی و ... این عقب افتادگیها به سبب آن است که در احکام شرک ورزیده‌اند و از حقیقت امر کتاب غافل بوده‌اند و گرنه کتابی که هدایت به رشد میکند چگونه پیروانش در خفت و خواری به سر میرند و اگر غافل از حقیقت نبوده‌اند چگونه در عین خفت و خواری مفتخرند ...!؟

امروز هم اگر از صنعت سخن میگویند پرده‌ای بر روی اعمال است و در فریفتن خلق‌اند و نیز جادوی نظرها است و گرنه پیشرفتهایی که از آن سخن میگویند کجا است؟! از نرخ تورم و بیکاری و ... همه چیز روشن است و نیازی به گفتار نبوده و نیست.

پیروان کتاب غافل از آنند که برای هر امتی رسولی به زبان خود فرو فرستاده میشود تا که حجتی بر مردم نباشد و خداوند هیچ امتی را در حال غفلت سرکوب نمی‌کند تا اینکه آیات را بر آن مردم بیان کند جز زمان رسول عصر ...؟! رسول عصر کافه للناس است به آن سبب که در این زمان وجود رسانه‌ها و ماهواره‌ها و ابزار آلات پیشرفته مدرن روز در اسرع وقت هم سخنان قابل ترجمه است و هم خبرها فراگیر است در ضمن رسول عصر رسول جمله کتب آسمانی است و نمی‌تواند شخصی بنام حجت ابن الحسن باشد که اینها گفته‌اند چرا که در کتاب خدا قران کریم تمام گزارشها را داده است و موعود بی تاریخ و نام و نشان در قران وجود ندارد ...!؟

ترتیب سوره ←	۱۰	۱۱	۱۲	۱۳	۱۴	۱۵
نام سوره ←	۱- یونس	۲- هود	۳- یوسف	۴- رعد	۵- ابراهیم	۶- حجر
رمز سوره ←	الر	الر	الر	الر	الر	الر
	↓	↓				
	الرعد	الروم	الرحمن			
ترتیب ←	۱۳ ←	۳۰ ←	۵۵ ←	۹۸ =		

سوره‌هایی که آغاز نام آنها با حروف رمز سوره‌های «الر» شروع شده، سه سوره‌اند و جمع ترتیب این سه سوره ۹۸ بینه و از چپ به راست قرآن نود و هشتمین سوره اسراء است و نزول سوره انسان، بعد از سه «الر» رعد با رمز «الر» که آغاز سوره‌المرسلات سوره هفتاد و هفتم است آیا ۱۹۹۸ برابر با ۱۳۷۷ نبوده است؟! اینک رجوع به صفحه «۸۳» سوره‌های قرآن به ترتیب حروف کنید ←

← جمعاً ۱۹ سوره، سوره نوزدهم مریم است و دارای ۹۸ آیه، باشد که صحت حساب را بدانید.	۱ ← ۱۴ سوره
اگر همین اعداد را حساب کنیم باز جواب همین است: ا ل ر	ل ← ۲ سوره
۷۷ = ۳ ÷ ۲۳۱ = ۲۰۰ + ۳۰ + ۱	ر ← ۳ سوره

به این ترتیب عدد سه حرف را تقسیم بر سه سوره‌ای که با این حروف نامگذاری شده‌اند کردیم و جواب ۷۷ آمد و صحت حساب فوق را تأیید کرد. باشد که راه یابید و در امری که آگاهی از آن ندارید به دستور این و آن وارد عملی نشوید که سبب پشیمانی‌تان خواهد بود و پشیمانی سودی نبخشد و شیطان به چنین بندگانی پشت خواهد کرد. سوره ابراهیم آیه ۲۲ و سوره سباء را نیز بخوانید مخصوصاً از آیه ۲۹ به بعد تا که نگویید به دستور بزرگان عمل کرده‌ایم که بزرگان باز گردن خالی کنند ...

آخرین سوره با رمز الر حجر ۹۹ آیه است و آخرین سوره‌ای که نام آن با «الر» آغاز شده الرحمن ۷۸ آیه است، آیا ۱۹۹۹ برابر با ۱۳۷۸ نیست؟! اینک به راحتی می‌توانید به تأویل آیه ۵ یونس برسید که تمام امور دارای تاریخ و دارای حساب است و نمی‌توان توجه به احادیث و روایات نمود و یا به قول فلان آقا و یا فلان معلم و یا ... حرکت کرد. حقایق در کتاب روشن شده است و دارای تاریخ‌اند و نمی‌توان ربط به گذشته‌ای دور داد. مثلاً سوره هود «بَقِيَّتُ اللَّهِ خَيْرٌ لَّكُمْ إِن كُنْتُمْ مُؤْمِنِينَ» دال بر آن است که مؤمنین را ایمانی نیست چرا که ناقض عهد خداوند شده‌اند و به میل خود برگزیدگانی را به ولایت برگزیده‌اند. آری دقیق آیات ۶ الی ۲۴ بقره به آن گروهی که کلمه «وَيَلِّ لِّلْمُصَلِّينَ» بر آنها اطلاق شده است که نمازشان و امر و نهی‌شان پرده‌ای بر روی اعمال است و آنها را ایمانی نبوده و نیست و یا چون «ذُرُّوا مَا بَقِيَ مِنَ الزَّبَرِ إِنَّ كُنْتُمْ مُؤْمِنِينَ» یعنی مؤمنان آغشته به ربا خواری شده‌اند و در اینجا فرماید: اگر بر راستی مؤمن هستید دست از ربا بکشید و ... مؤمنان آیه ۶ به بعد سوره بقره، در طول کتاب اعمال آنها را بیان کرده است و حتی بنای مساجدشان را توضیح داده است ...؟! اینک جدول مثلث سوره ابراهیم، خانه وسط جدول کهف که هم نزول آن ۶۹ است و هم ترتیب الفباء کلمه آن ۶۹ و تکرار نام ابراهیم در کل قرآن ۶۹ ترتیب ابجد کلمه کهف ۳۳ اشاره به سوره احزاب است که نزول آن ۹۰، تأیید ترتیب کهف و عدد حرف «ص» و برابری تاریخ ۱۳۶۹ با ۱۹۹۰ است.

← = ۵۴ نزول حجر «الر»	۱۹ مریم	۲۰ طه	۱۵ حجر
مثلاً ۱۴ ←	۱۴ ابراهیم	۱۸ کهف	۲۲ حج
← ابراهیم؛ کهف؛ حج	۲۱ انبیاء	۱۶ نحل	۱۷ اسراء

خانه پایان جدول حج ۷۸ آیه و آیه ۷۸ موضوع دین ابراهیم و رسول عصر یعنی مبعوث ابراهیمی.

در ضمن نزول حج ۱۰۳ که در مقابل ترتیب رسمی سوره عصر است ...!

حال جدول مثلث ترتیب نزول سوره ابراهیم که نزول آن ۷۲ است ←

ضلع جدول مثلث ۲۲۸ - ۱۱۴ = ۱۱۴ ← نزول سوره نصر

حساب موجود در سوره ابراهیم غیر از عدد نام و جدولهای فوق و ... در این صفحه به طور خلاصه.

آیه ۴ ابراهیم و آیه ۳ سجده را به دقت بخوانید رسولی به زبان قوم خویش.

بسیاری از اموری که مجهول است را جز از راه تاریخ و ارتباط سوره‌ها و وجود نشانه‌ها نمی‌توان به تأویل

آن رسید کما اینکه خیلی از امور مربوط به آینده را ربط به گذشته داده‌اند ...!

اگر توجه به جدول فوق کنید خانه آخر آن ۸۰ نزول نباء هفتاد و هشتمین سوره در رابطه با آیه پایان سوره حج است و کماکان خدا بر امر خویش غالب است.

قلب جدول نزول ابراهیم ۷۶ طور است که آیات ابراهیم ۵۲ ترتیب رسمی طور است و ...

آ، آ، به نزد من آری بیا - به کوه طور درآ، درآ - غمگین و اندوهگین منشین - همراز مشو با آن و این - در کوه طور نیز قصه‌ایست - گرگ در چرا؟ با بره‌ایست ...

هارون ز مردانش ندیم - بهتر ز مردانش تو دیم - هارون چون باشد اگر - خدای به او داده گهر - در خیل زن باشد بھی - بهتر ز مردان تھی ...

بت شکنی از این بهتر نمی‌شود ... که در سوره طور فرماید: او شاعری است ...

۲۲۸ ←	۷۷ ملک	۷۸ حاقه	۷۳ انبیاء
	۷۲ ابراهیم	۷۶ طور	۸۰ نباء
	۷۹ معارج	۷۴ مؤمنون	۷۵ سجده

فاتحه ← ۱۴ →	نمل طس ۶۹
نصر → ۱۹ ←	سجده ۳۳
احزاب	ماکان محمد

	۷	۶	۵	۴	۳	۲	۱
← نحل و نزول تکاثر؛ سباء و نزول ق و القران	م	ی	ه	ا	ر	ب	ا
← ۱۱۴ = ۲ باقی مانده ۳۱ لقمان و نزول قیامه	۴۰ = ۲۵۹	۱۰	۵	۱	۲۰۰	۲	۱

نام ابراهیم ۲۵۹ = ۲ × ۵ × ۹ = ۹۰ عدد ابجد حرف «ص» و نیز تاریخ ۱۹۹۰ برابر با ۱۳۶۹

نام ابراهیم ۲۵۹ ← ۹ + ۵ + ۲ = ۱۶ کما اینکه آغاز سوره «۱۶» سوره نحل ← ا ت ی

$$۱۰۴۰۰ = ۴۱۱ \text{ غ برابر با } ۱۳۶۹$$

نام ابراهیم ۲۵۹ ÷ ۷ تعداد حروف نامش = ۳۷ کما اینکه عدد ده حرف خالص بسما ... ۳۷ است و این عدد در کلمه علق نیز روشن است، ۳۷ × ۳۷ = ۱۳۶۹ باشد که بدانید موعود را نشانی و سندی است و قران پیش فرستی برای رسول عصر است که در آغاز سوره الرحمن برای هر صاحب خردی روشن است.

ترتیب سوره ابراهیم ابجد رمز ترتیب ابجد رمز ترتیب الفباء رمز

$$۱۴ ← ۲۳۱ ← ۳۳ ← ۳۴ = ۳۱۲ \text{ جمعاً چهار مورد } ۳۱۲ ÷ ۴ = ۷۸ \text{ و البته امسال و مورد رمز سوره } ۷۸ \text{ است.}$$

۳۱۲ + نزول سوره ۷۲ = ۳۸۴ ← ۳۸۴ ÷ ۴ = ۹۶ علق و از چپ به راست قران سوره مریم و نزول سوره رعد ← تَلْكَ آيَاتُ الْكِتَابِ وَالَّذِي أُنزِلَ إِلَيْكَ ... وَيَقُولُ الَّذِينَ

كَفَرُوا ... اینک تازه معنی مَثَلُ الَّذِينَ حُمِلُوا الصَّورَةَ ... را فهمیده‌اید و برخوردهای خویش در رابطه با این امر و نیز زمامداران را شناخته‌اید؟! ...

این امتی که از حسین و علی و ... سخن میگوید و شعاری برای آنها قائل شده‌اند آیا حاضرند که آن شعارها را جامعه عمل ببوشانند؟! البته که خیر چون اگر این شعارها را قبول میکردند در طول هزار و اندی سال جامعه عمل میپوشانند نه به جای جهاد بر علیه شرک خود شرک میورزیدند و شاید مردم بیرو کتاب معنی بدعت و شرک را

نمی‌دانند؟! شرح بلیغ و وقت کم سبب آن شده است که پیروان به شرح کامل حساب نرسند و نیز همه امور و آنچه که مرتکب میشوند پشت پرده ابهام بماند! ... موسی زمانی که مدعی رسالت شد فرعون دعوت به مباحله در انظار خلق الله کرد، لیکن ولایت امروز هیچگاه حاضر به مباحله نیست چرا که اعمالی که در طول تاریخ مرتکب شده است فراتر از ظالمترین نظامهای حاکم اعصار گذشته طول تاریخ است. اینها که مدعی اند شفیعیانی دارند و غیر از این گروه کسی وارد بهشت نمی‌شود؟! از اینها پی که مدعی آنند که منتظر حجت ابن الحسن اند برسید که آیا علمی درباره او دارند یا نقل قولی است؟! فرض کنید که حجت ابن الحسنی وجود داشته و دارد، آیا امامی که در عهد شما ظهور نکند امام شما است؟! آیا موعودی که هیچ سندی از کتاب خدا ندارد و تاریخ ظهورش در هیچ کتابی نیامده است موعودی به حق است؟! رسانه‌ای به مدت حدود دو ساعت که در اختیار گذاشته شود تمام این امور روشن میشود و امیدواریم که همه در این راه گام بردارند. بعضی‌ها میگویند چه میخواهی بگویی؟ چیز زیادی برای گفتن ندارم جز روشن کردن حقیقت کتاب و دین را واحد کردن و لازمه نجات را به جهانی اعلام کردن بدون جنگ و ستیز و ... و بعضی‌ها غرورشان اجازه نمی‌دهد و یا اینکه از حقیقت گریزانند با دیده تمسخر مینگرند و گویند قابل نمی‌دانند. این گروه هم غافل از تکبر خود و آیاتی که در این رابطه هست هستند و ... همه بدانید که بنده ترس از مرگ و دار و ... ندارم ترس از جهل و برخورد جاهلان دارم والسلام.

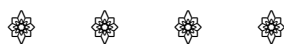

در صفحه بعد دایره «میم» به شکل باز کشیده شده است و از یک الی هزار شماره گذاری شده است. بعضی از سوره‌ها خود دارای تاریخ اند و خود به خود از دایره تاریخ خارج میشوند. مثال سوره‌های «الر» پنج سوره‌اند:

۱- یونس ۲- هود ۳- یوسف ۴- رعد ۵- ابراهیم ۶- حجر

← رمز سوره‌ها ← الر الر الر المر الر

↓ ↓ ↓

سوره‌هایی که با این نام آمده‌اند ← الرعد الروم الرحمن ← ۷۸ آیه است و آخرین الر سوره حجر ۹۹ آیه است

ترتیب آنها ← ۱۳ ← ۳۰ ← ۵۵ = ۹۸

آیا ۱۹۹۹ برابر با ۱۳۷۸ نیست؟! سوره‌هایی که با حرف الف‌اند ۱۴ سوره و سوره‌های لام ۲ سوره و سوره‌های را ۳ سوره، جمعاً ۱۴ + ۲ + ۳ = ۱۹ سوره که مریم

دارای ۹۸ آیه است برابر با جمع ترتیب سه سوره رعد، روم، رحمن و بعد الرعد آغاز آن المر اشاره به سوره المرسلات است سوره ۷۷ آیا ۱۳۷۷ برابر با ۱۹۹۸ نبوده

است؟ خود عدد «الر» ۱ + ۳۰ + ۲۰۰ = ۲۳۱ ← ۲۳۱ ÷ ۳ سوره یاد شده = ۷۷ باز تأیید المرسلات و از چپ به راست قران سوره «ص» و نزول سوره ملک و تعداد

آیات سوره فرقان یعنی تاریخ آنها هم به ترتیب سوره و هم به عدد ابجد و ...

هیچ راهی جز سجده نیست در غیر این صورت جز خفت و خواری و لعن چیزی نیافزاید که بدانید خداوند بر امر خویش غالب است و کسی را یاری سرپیچیش نبوده

و نیست مگر آنکه به حسرت دست آوردهای خود برود! ...؟! حدود هزار سال است که پیروان کتاب به تبعیت از ولایتی پرداخته‌اند که هرگز شناختی درباره آن نداشته‌اند

جز آنچه که به آنها القاء شده است مخصوصاً ایرانیان پیروی از چیزی کرده‌اند که خود عرب هم از حقیقت آن غافل است مگر تعدادی معدود، آیه ۱۵ سوره مائده

را بخوانید يَا أَهْلَ الْكِتَابِ قَدْ جَاءَكُمْ ... رسولى برای شما آمده است که روشن کند آنچه که از کتاب پنهان کرده‌اید.

قبله ایلام
تولد ۱۳۷۷ ← مریم ← ۱۳۳۹ تولد همسر و محل ازدواج همسر

۴۰	۳۹	۳۸	۳۷	۳۶	۳۵	۳۴	۳۳	۳۲	۳۱	۳۰	۲۹	۲۸	۲۷	۲۶	۲۵	۲۴	۲۳	۲۲	۲۱	۲۰	۱۹	۱۸	۱۷	۱۶	۱۵	۱۴	۱۳	۱۲	۱۱	۱۰	۹	۸	۷	۶	۵	۴	۳	۲	۱																																								
۸۰	۷۹	۷۸	۷۷	۷۶	۷۵	۷۴	۷۳	۷۲	۷۱	۷۰	۶۹	۶۸	۶۷	۶۶	۶۵	۶۴	۶۳	۶۲	۶۱	۶۰	۵۹	۵۸	۵۷	۵۶	۵۵	۵۴	۵۳	۵۲	۵۱	۵۰	۴۹	۴۸	۴۷	۴۶	۴۵	۴۴	۴۳	۴۲	۴۱	۴۰	۳۹	۳۸	۳۷	۳۶	۳۵	۳۴	۳۳	۳۲	۳۱	۳۰	۲۹	۲۸	۲۷	۲۶	۲۵	۲۴	۲۳	۲۲	۲۱	۲۰	۱۹	۱۸	۱۷	۱۶	۱۵	۱۴	۱۳	۱۲	۱۱	۱۰	۹	۸	۷	۶	۵	۴	۳	۲	۱

تولد ۱۳۷۷ ← مریم ← ۱۳۳۹ تولد همسر و محل ازدواج همسر

دور دوم سطر دهم ← ۱۳۶۹ شمسی

۱	۲	۳	۴	۵	۶	۷	۸	۹	۱۰	۱۱	۱۲	۱۳	۱۴	۱۵	۱۶	۱۷	۱۸	۱۹	۲۰	۲۱	۲۲	۲۳	۲۴	۲۵	۲۶	۲۷	۲۸	۲۹	۳۰	۳۱	۳۲	۳۳	۳۴	۳۵	۳۶	۳۷	۳۸	۳۹	۴۰	۴۱	۴۲	۴۳	۴۴	۴۵	۴۶	۴۷	۴۸	۴۹	۵۰	۵۱	۵۲	۵۳	۵۴	۵۵	۵۶	۵۷	۵۸	۵۹	۶۰	۶۱	۶۲	۶۳	۶۴	۶۵	۶۶	۶۷	۶۸	۶۹	۷۰	۷۱	۷۲	۷۳	۷۴	۷۵	۷۶	۷۷	۷۸	۷۹	۸۰	۸۱	۸۲	۸۳	۸۴	۸۵	۸۶	۸۷	۸۸	۸۹	۹۰	۹۱	۹۲	۹۳	۹۴	۹۵	۹۶	۹۷	۹۸	۹۹	۱۰۰
---	---	---	---	---	---	---	---	---	----	----	----	----	----	----	----	----	----	----	----	----	----	----	----	----	----	----	----	----	----	----	----	----	----	----	----	----	----	----	----	----	----	----	----	----	----	----	----	----	----	----	----	----	----	----	----	----	----	----	----	----	----	----	----	----	----	----	----	----	----	----	----	----	----	----	----	----	----	----	----	----	----	----	----	----	----	----	----	----	----	----	----	----	----	----	----	----	----	----	-----

دور دوم سطر ۲۵ ← ۱۹۹۰ میلادی

ک ص والقران

۱	۲	۳	۴	۵	۶	۷	۸	۹	۱۰	۱۱	۱۲	۱۳	۱۴	۱۵	۱۶	۱۷	۱۸	۱۹	۲۰	۲۱	۲۲	۲۳	۲۴	۲۵	۲۶	۲۷	۲۸	۲۹	۳۰	۳۱	۳۲	۳۳	۳۴	۳۵	۳۶	۳۷	۳۸	۳۹	۴۰	۴۱	۴۲	۴۳	۴۴	۴۵	۴۶	۴۷	۴۸	۴۹	۵۰	۵۱	۵۲	۵۳	۵۴	۵۵	۵۶	۵۷	۵۸	۵۹	۶۰	۶۱	۶۲	۶۳	۶۴	۶۵	۶۶	۶۷	۶۸	۶۹	۷۰	۷۱	۷۲	۷۳	۷۴	۷۵	۷۶	۷۷	۷۸	۷۹	۸۰	۸۱	۸۲	۸۳	۸۴	۸۵	۸۶	۸۷	۸۸	۸۹	۹۰	۹۱	۹۲	۹۳	۹۴	۹۵	۹۶	۹۷	۹۸	۹۹	۱۰۰
---	---	---	---	---	---	---	---	---	----	----	----	----	----	----	----	----	----	----	----	----	----	----	----	----	----	----	----	----	----	----	----	----	----	----	----	----	----	----	----	----	----	----	----	----	----	----	----	----	----	----	----	----	----	----	----	----	----	----	----	----	----	----	----	----	----	----	----	----	----	----	----	----	----	----	----	----	----	----	----	----	----	----	----	----	----	----	----	----	----	----	----	----	----	----	----	----	----	----	-----

ترتیب رسمی

۱	۲	۳	۴	۵	۶	۷	۸	۹	۱۰	۱۱	۱۲	۱۳	۱۴	۱۵	۱۶	۱۷	۱۸	۱۹	۲۰	۲۱	۲۲	۲۳	۲۴	۲۵	۲۶	۲۷	۲۸	۲۹	۳۰	۳۱	۳۲	۳۳	۳۴	۳۵	۳۶	۳۷	۳۸	۳۹	۴۰	۴۱	۴۲	۴۳	۴۴	۴۵	۴۶	۴۷	۴۸	۴۹	۵۰	۵۱	۵۲	۵۳	۵۴	۵۵	۵۶	۵۷	۵۸	۵۹	۶۰	۶۱	۶۲	۶۳	۶۴	۶۵	۶۶	۶۷	۶۸	۶۹	۷۰	۷۱	۷۲	۷۳	۷۴	۷۵	۷۶	۷۷	۷۸	۷۹	۸۰	۸۱	۸۲	۸۳	۸۴	۸۵	۸۶	۸۷	۸۸	۸۹	۹۰	۹۱	۹۲	۹۳	۹۴	۹۵	۹۶	۹۷	۹۸	۹۹	۱۰۰
---	---	---	---	---	---	---	---	---	----	----	----	----	----	----	----	----	----	----	----	----	----	----	----	----	----	----	----	----	----	----	----	----	----	----	----	----	----	----	----	----	----	----	----	----	----	----	----	----	----	----	----	----	----	----	----	----	----	----	----	----	----	----	----	----	----	----	----	----	----	----	----	----	----	----	----	----	----	----	----	----	----	----	----	----	----	----	----	----	----	----	----	----	----	----	----	----	----	----	-----

جنگ خلیج ← ۱۹۹۰ میلادی آیه ۵۶ سوره روم يوم السبت

۱	۲	۳	۴	۵	۶	۷	۸	۹	۱۰	۱۱	۱۲	۱۳	۱۴	۱۵	۱۶	۱۷	۱۸	۱۹	۲۰	۲۱	۲۲	۲۳	۲۴	۲۵	۲۶	۲۷	۲۸	۲۹	۳۰	۳۱	۳۲	۳۳	۳۴	۳۵	۳۶	۳۷	۳۸	۳۹	۴۰	۴۱	۴۲	۴۳	۴۴	۴۵	۴۶	۴۷	۴۸	۴۹	۵۰	۵۱	۵۲	۵۳	۵۴	۵۵	۵۶	۵۷	۵۸	۵۹	۶۰	۶۱	۶۲	۶۳	۶۴	۶۵	۶۶	۶۷	۶۸	۶۹	۷۰	۷۱	۷۲	۷۳	۷۴	۷۵	۷۶	۷۷	۷۸	۷۹	۸۰	۸۱	۸۲	۸۳	۸۴	۸۵	۸۶	۸۷	۸۸	۸۹	۹۰	۹۱	۹۲	۹۳	۹۴	۹۵	۹۶	۹۷	۹۸	۹۹	۱۰۰
---	---	---	---	---	---	---	---	---	----	----	----	----	----	----	----	----	----	----	----	----	----	----	----	----	----	----	----	----	----	----	----	----	----	----	----	----	----	----	----	----	----	----	----	----	----	----	----	----	----	----	----	----	----	----	----	----	----	----	----	----	----	----	----	----	----	----	----	----	----	----	----	----	----	----	----	----	----	----	----	----	----	----	----	----	----	----	----	----	----	----	----	----	----	----	----	----	----	----	-----

بعد از ۲۵ سطر که عدد هزار سرخط آمده است هر تاریخی بر مبنای قبل از هزار و بعد از هزار از خانه‌های جدول استفاده میشود چه تاریخ هجری شمسی و چه میلادی، بعد از جدول تاریخ جدول حروف است و ده بار تکرار حروف در هفت سطر یا به عبارتی هفت دور تا اینکه حرف پایان هر ترتیب در سرخط آمده است. آخرین ترتیب ده دور از ردیف سیزدهم شروع شده است. دو جدول پایان، جدول اول قران به ترتیب رسمی و جدول دوم قران به ترتیب نزول ... جمله اهل کتاب آمادهٔ جواب شوند، از تورا تا قران یک سند و یک موعود از طرف خدا با یک نام و نشانه، نزول سورهٔ اسراء ۵۰ که سورهٔ قر است و نزول آن ۳۴ برابر با تعداد ابواب سفر تثنیه یعنی کتاب پنجم موسی، از ۱۳۷۰ در ردیف ۱۰ سطر ۱۰، الی ۱۳۷۷ در ردیف ۱۷ سطر ۱۰ و بی للمصلین...؟! ۱۷ ترتیب رسمی سورهٔ اسراء و نزول سورهٔ ماعون...! تورا پنج کتاب است: ۱- سفر پیدایش ۲- سفر خروج ۳- سفر اعداد ۴- سفر لاویان ۵- سفر تثنیه سفر تثنیه ۳۴ باب است که موعود تورا در سفر پنجم باب هجدهم است یعنی هفده باب دوم سفر پنجم است. هجدهمین حرف ابجد «ص» است و اگر تعداد اسفار را ضرب در هجده کنیم یعنی ۱۸ × ۹۰ = ۱۶۲۰ باز عدد ابجد حرف «ص» است. پس بنابراین قران فرماید نام او در تورا و انجیل آمده است...؟! کلمهٔ نماز اشاره به سورهٔ اسراء میکند. در صفحهٔ ۸۰ تیپ حساب شکل ۱۱ و ۱۲ از هزار و سیصد و هفتاد الی هفتاد و هفت تاریخ بینه روشن است دیگر نیاز به تذکر نیست اغوا کننده و پیروان آشکار شده‌اند. این موضوع را برای آن گفتم که عده‌ای در صحت و سقم امر در تردیدند در صورتی که یک سال هم از هفتاد و هفت گذشته است و اینک سال ۱۳۷۸ ردیف هجده و دور دوم سطر دهم است سورهٔ دهم یونس است و دارای تاریخ است.

شنبه ۱۳۷۸/۱۲/۲۱ ← انه من سليمان وانه بسم الله الرحمن الرحيم ← وَوَضَعَ الْكِتَابَ فَتَرَى الْمُجْرِمِينَ ... سورة كهف آیه ۴۹
سليمان «۹۴»
اینک قسمتی از وضع کتاب فی المثل ← الم ← الم نافقون، تکرار این کلمه ۸ مرتبه در ۵ سوره است که سوره هشتم انفال است و از چپ به راست قرآن هشتمین سوره، ماعون و سوره هشتم در ترتیب نزول سوره اعلی سجده هر نمازگزار است و برای همین وَوَيْلٌ لِلْمُصَلِّينَ، خمس و زکوة را به چه کسانی میدهند؟! ...

الم ← الماعون وَوَيْلٌ لِلْمُصَلِّينَ ...

م ← ماعون، مطفین، منافقون و نشانی از مسد در زمان حال

محمد ←

ح ← حجر، حجات
د ← دخان مُعَلَّمٌ مَّجْنُونٌ

م ← در ابجد عدد آن ۴۰ است ← ۴۰ سوره غافر و از چپ به راست قرآن قیامه و نزول سوره جن است و از چپ به راست سوره سجده در نزول که آخرین الم و نزول آن ۷۵ در برابر ترتیب رسمی سوره قیامه است. تنوین بالای دال محمد این را میگوید که این محمد اسم نیست و مثال است.

م ← ۴۰ ← آیه ۴۰ احزاب مَا كَانَ مُحَمَّدٌ ... مربوط به زمان حال است. آخرین آیه‌ای که نام محمد در آن است سوره فتح آیه ۲۹ است. تعداد سوره‌های حروف مقطعه ۲۹، ترتیب رسمی سوره عنکبوت ۲۹ و آغاز عنکبوت «الم» در آیه ۴۱ عنکبوت با توجه به تاریخ ظهور، ولایتها مهر باطل شد خورده‌اند...؟! در نتیجه آنچه که آحاد ملت از آن پیروی میکند شرکاء و اندادند و...؟! ...

محمدی که شما از آن سخن میگویید ← تاجر است و همسرش سرمایه‌دار است و یا به عبارتی با سرمایه همسرش تجارت کرد و دین خدا را رواج داد. در صورتی که محمد کتاب نه تنها سرمایه‌دار نیست بلکه اغلب اوقات نان در خانه او یافت نشود، و اما محمد سرزمین ری سکه طلا دارد و...؟! ...

و نیز بدانید محمد، محمد عصر است محمد دخان است و از آنجایی که آیه اَللّٰهُمَّ مُبْصِرَةَ است پس محمد روشن در آیات سوره محمد است و آیات محمد ۳۸ و سوره سی و هشتم «ص» و القرآن است و چون عدد لفظ ← ص ا د ک ۱۴
۹۰ + ۱ + ۴ = ۹۵ ← تین و الزیتون است که چنین نشانی نه در عربستان یافت شود و نه در تهران، طهران

۹۵ نزول سوره محمد است نه تنها نشان فوق الذکر بلکه نشانه‌های دیگر سرزمین نیز چنین است. آیه ۶۸ سوره نحل، در عربستان که خبری از زنبور عسل نیست و اگر هم که باشد درختانی برای زیست و کندوی زنبور وجود ندارد و همچنین در اطراف تهران وجودی از این نشان نیست و نیز رنگ کوه‌های منطقه در آیه ۲۳ الی ۲۷ سوره فاطر رنگ کوهها سفید، زرد، قرمز، سیاه راه راه...؟! آنهایی که به حج رفته‌اند جز یک کوه سیاه چیزی از این نشان ندیده‌اند...؟! ...

پس بنابراین تنها نام شخص و تاریخ تولد ملاک نبوده و نیست بلکه نشانه‌هایی در آسمان و زمین دارد و نیز زمان حکومت و تاریخ آن و رخدادها و نیز آدرس و وضعیت اجتماعی و اقتصادی که هُمة و ماعون نشان کامل از مؤمنین این زمان است که دانشی از کتاب ندارند جز ظاهری و به پیروی از کیش بدون دانش پدران خود هستند.

ل ← عدد ابجد آن ۳۰ سوره روم است که آغاز آن الم و از چپ به راست قرآن سوره ۳۰ سوره بروج است که سوره ۸۵ است و ۸۵ نزول عنکبوت «الم»، در سوره بروج فتنه و آتش افروزی جنگ و ... تا به امروز یعنی از ۱۳۶۹ به بعد.

م ← حرف سیزدهم ابجد است ۱۳ رعد است الم ← روم غَلِيْبَتِ الرُّومِ فِي اَذَى الْاَرْضِ در اینجا «ارض» مجهول است و منظور سرزمین موعود است و تأویل بیش از این، که علماء نوشته‌اند هیچ رابطه‌ای با حقیقت امر ندارد کما اینکه در کتاب خدا چیزی بنام ابرهه و یا بلقیس نداریم.

در طول قرآن این گروه ← در سوره بقره آیه ۷۸، ۷۹ وَمِنْهُمْ اُمِّيُّوْنَ ... و در سوره آل عمران آیه ۷۸ الی ۸۰ وَاِنَّ مِنْهُمْ ... اینها به میل خود حدیث و روایت نوشته‌اند که در سوره یونس آیه ۳۹ بَلْ كَذَّبُوا ... احاطه به دانش کتاب ندارند، و نیز تأویل آن نرسیده است یا به عبارتی هنوز رخ نداده است.

در سوره نمل از آیه ۸۲ دابة الارض ... الی آیه ۸۴ ... موضوع هدهد و سلیمان در جزء ۱۹ و سوره نوزدهم مریم است و تکرار نام او در کل قرآن ۳۴ مرتبه و سوره ۳۴ سباء است و عنوان نامه سلیمان به سوی سباء است و كافة للناس در همان سوره است. بسما ... دوم در سوره نمل در آیه ۳۰ و سوره ۳۰ روم است وجود مریم در الم پایان

سرزمین موعود، آیه اَيُّكُمْ يَأْتِيَنِ بِعَرَشِهَا ... آیه ۳۸ نمل است و سوره ۳۸ ص و القرآن است. سال ۷۱ در نامه‌ها همین آیه درج شده است گروه «مریم رجوی»، شما اگر علمی از کتاب داشتید او را می‌آوردید و اگر این موضوع روایت علماء امتی افضل من انبیاء بنی اسرائیل کفر نبوده و نیست، آیا شما کسی دارید که کلیم الله باشد...؟! این علمایی

که شما از آنها سخن میگویید کجا هستند؟ پس چرا در آیه اَيُّكُمْ يَأْتِيَنِ بِعَرَشِهَا ... بعد از گذشت هفت سال هنوز به مرحله اجرا در نیامده است؟! ...

تو فقط حدیث و روایات خوانده‌ای و نیز در تبلیغ دین شرک بوده‌ای و گرنه در آیه ۱۳۶، ۲۸۵ بقره و آیه ۸۴ آل عمران افضلی در میان انبیاء وجود ندارد و اگر هم داشته باشد نزد خدا است و به بندگان مربوط نیست جز دستور خدا در آیه ۱۳۶، ۲۸۵ بقره و آیه ۸۴ آل عمران.

ا ← عدد آن «۱» است در ترتیب حروف چه ابجد و چه الفباء ← یک فاتحه و نزول علق و اولین «ا» آل عمران آغاز آن «الم» آیه دوم آن آیه الکرسی نشان است. آیه سوم آن را با دقت بخوانید موضوع فرقان، فرقان در الم بقره آیه ۵۳ وَاِذْ اَتَيْنَا مُوسٰى الْكِتٰبَ وَالْفُرْقٰنَ لَعَلَّكُمْ تَهْتَدُوْنَ در صورتی که موسی آورنده تورا است نه

فرقان و فرقان طبق آیه ۳ آل عمران بعد از کتاب تصدیق کننده و بعد از تورا و انجیل است. کما اینکه در سوره سجده آخرین الم آیه ۲۳ وَلَقَدْ اَتَيْنَا مُوسٰى ...؟! اینک مَثَلُ الَّذِيْنَ جَحَلُوْا الْقُرْاٰنَ ... بدتر از آنها این قومی که آیات ما را تکفیر و تکذیب کردند...؟! ...

م ← حرف سیزدهم ابجد است سوره سیزدهم رعد است و نزول آن ۹۶ در مقابل علق است. سیزدهمین سوره از چپ به راست قرآن تکاثر است فزونی در مال و نفر و نیرو و ... هر گروهی به نوعی سرگرم شده‌اند؟! ۱۳ نزول عصر است إِنَّ الْاِنْسَانَ لَفِيْ خُسْرٍ اِلَّا الَّذِيْنَ ءَامَنُوْا ... ای عجب ایمان و ای عجب نمازگزاران و ای عجب ولایت و ای عجب روحانیون و ای عجب امت منتظری و ای عجب پیروانی!

گوش به رسانه‌ها ندهید و سعی در نشر این نامه کنید، رسانه‌ها زمانی در خدمت مردم است که این امر را بپذیرد...؟! ...

م ← مريم ← سورة مريم در رابطه با سورة نمل، جمع ترتيب هر دو سورة ۱۹ + ۲۷ = ۴۶ احقاف و نزول واقعه و از چپ به راست قران حاقه سورة ۶۹ و نزول كهف. «۹۵»

نزول مريم و نمل ← ۴۴ + ۴۸ = ۹۲ ← ليل و نزول نساء و از چپ به راست قران مؤمنون و نزول نجم و نیز ۹۲ عدد ابجد محمد است ←
 آیات مريم و نمل ۹۸ + ۹۳ = ۱۹۱ که نام سليمان است ← س ل ی م ا ن
 ۶۰ ۳۰ ۱۰ ۴۰ ۱ ۵۰ = ۱۹۱

بنابراین محمد سليمان است و سليمان جز ص والقران نیست چرا که نام محمد به ترتيب ابجد ۳۸ است و بسرا ... دوم سورة نمل در حزب ۳۸ و آية اَيُّكُمْ بِآيَاتِي يَعْزِفُهَا رَبِّي ۳۸ است.

مثلث سورة مريم ← ۶۹ = ضلع مثلث ۶۹ عدد ابجد طس آغاز سورة نمل است
 قلب جدول ۲۳ مؤمنون و خانه آخر جدول ۲۷ نمل میباشد
 نمل در جزء ۱۹ است و ۱۹ مريم و نزول فيل است

۲۴ نور	۲۵ فرقان	۲۰ طه
۱۹ مريم	۲۳ مؤمنون	۲۷ نمل
۲۶ شعراء	۲۱ انبياء	۲۲ حج

مربع سورة مريم ← ۱۰۶ = قریش و از چپ به راست قران توبه و نزول حجرات و از چپ به راست نزول ليل

جمع ضلع مثلث و مربع ۶۹ + ۱۰۶ ÷ ۷ = ۲۵ فرقان و نزول قدر و از چپ به راست قران بلد و نزول احزاب مَا كَانَ مُحَمَّدٌ ... فرزند محمد که خائن به کتاب

۱۹ مريم	۳۲ سجده	۲۹ عنكبوت	۲۶ شعراء
۳۰ روم	۲۵ فرقان	۲۰ طه	۳۱ لقمان
۲۴ نور	۲۷ نمل	۳۴ سباء	۲۱ انبياء
۳۳ احزاب	۲۲ حج	۲۳ مؤمنون	۲۸ قصص

نمی شود و ولایت حق را به دست انتخابات نمی سپارد و قوانینی بر ضد قران وصل و فسخ نمی کند لَا يَتَّأَلَّ عَهْدِي الظَّالِمِينَ و بالاترین ظلم شرک است که در طول هزار و اندی سال شرک و رواج دادن آن جزء کار این گروه بوده است. حداقل از هزار و سیصد و شصت و هشت به بعد با علم و یقینی کامل به تکفیر و تکذیب پرداخته اند؟! خانه آخر مثلث ۲۷ نمل و خانه آخر مربع ۳۴ سباء و عرض کردم مريمها بسيارند و قران نیز ظاهر و باطنی دارد و اسماء مثال و نشان اند و فرقان امتیازی بین حق و باطل است نه جامه و ردا و یا برگزیدگان خود علم کرده و بدون سند از کتاب خدا.

پانزده سورة بعد از حذف «ال» تعريف، نام آنها با حرف «م» شروع شده است که دو سورة از مجموع ۱۵ سورة ال تعريف ندارند و ۱۳ سورة ال دارند برابر با ترتيب حرف «م»:

به ترتيب رسمی: ۱- ال مائده ۲- مريم ۳- ال مؤمنون ۴- محمد ۵- ال مجادله ۶- ال ممتحنه ۷- ال منافقون ۸- ال ملک ۹- ال معارج ۱۰- ال مزمل ۱۱- ال مدثر ۱۲- ال مرسلات

۱۳- ال مطففين ۱۴- ال ماعون ۱۵- ال مسد

به ترتيب نزول: ۱- ال مزمل ۲- ال مدثر ۳- ال مسد ۴- ال ماعون ۵- ال مرسلات ۶- مريم ۷- ال مؤمنون ۸- ال ملک ۹- ال معارج ۱۰- ال مطففين ۱۱- ال ممتحنه ۱۲- محمد

۱۳- ال منافقون ۱۴- ال مجادله ۱۵- ال مائده (سورة هفتم ترتيب رسمی منافقون و در ترتيب نزول مؤمنون)

عدد ابجد و الفباء ال تعريف يا به قول خودتان حرف بيست و نهم لا ← ا ل
 عدد ابجد ← ۱ = ۳۰ = ۳۱ ← لقمان و نزول قيامه
 عدد ترتيب ابجد ← ۱ = ۱۲ = ۱۳ ← رعد و نزول عصر
 عدد ترتيب الفباء ← ۱ = ۲۳ = ۲۴ ← نور و نزول عبس
 جمعاً ← ۶۸ ← آخرين حروف مقطعه قلم و نزول غاشيه ← سعی ← آنهايي که برای

برای پست و مقام و مال سعی کردند و آنهايي که برای خدا از همه چیز گذشتند، آنهايي که برگزیدگان خود علم کرده را تبعیت کردند و آنهايي که دانش کتاب را پذیرفتند و به اصلاح پرداختند و مطمئناً ولایت حاکم و پیروانش از هیچ یک از آیات سرکوب دریغ نکردند و هر آنچه که کردند پیش، پیش ثبت گردیده است.

م ← حرف بيست و چهارم ترتيب الفباء است ← ۲۴ ترتيب سورة نور است و نزول سورة عبس است و از چپ به راست قران سورة شمس الی آية ۱۳ برابر با ترتيب حرف «م» و نزول از چپ به راست قران ممتحنه است. در ضمن سورة سباء آية ۲۸ كافة للناس الی آخر بخوانيد.

ل ← حرف بيست و سوم به ترتيب الفباء است ۲۳ سورة مؤمنون است و نزول نجم که نشانی معلوم است و از چپ به راست قران ليل و نزول نساء يا اَيُّهَا النَّاسُ اتَّقُوا رَبَّكُمْ و نیز آغاز حج يا اَيُّهَا النَّاسُ اتَّقُوا رَبَّكُمْ. شما زمامداران از وجود یک بازی بنام انقلاب جداً خودداری کنید. انقلابی بدون محاکمه در رسانه ها برابر است با آية ۱۳۷ انعام وَكَذَلِكَ رَزَقْنَا ... قَتَلَ اَوْلَادِهِمْ شُرَكَائِهِمْ ... پس بنابراین چون اعصار گذشته و آنچه که در طول این انقلاب رخ داده است انجام ندهید که حساب چیزی را پوشیده نگذارد و کتاب خدا بر همه امور گواه است و بدانید که در محاکمه تنها تعدادی معدود انگشت شمار برای روشن کردن حقیقت محاکمه میشوند ضمن اینکه سرزمینتان نیز تباه نشود و حقیقت تلبیس دین شرک روشن شود، اجری هم دارید لیکن اگر بخواهید وارد عملی غیر از این شوید عاقبت امر زیان خواهید کرد. میدانم شما امروز برای موقعیت سیاسی آنچه که گذشته است کار میکنید و بیم از رسوایی دارید، لیکن این رسوایی برای ایران و ایرانیان نیست بلکه برای آنها است که این طرحها را پیاده کرده اند، غَايِرِ الَّذِيْنَ وَقَّيْلِ الْاَتْرَابِ.

این طرح و طرحهای جمهوری های منطقه از وجود مملکتی بنام اسرائیل گرفته الی اسطوره سازیه از ۱۳۳۶، ۱۳۳۷ برابر با ۱۹۵۷، ۱۹۵۸ میلادی توسط یهود، نصارا و مشرکین پیاده شده است. امروز استحکامات را بهانه نکنید چرا که استحکامات اولیه در طرحهای عمرانی که به شما داده شده بود ممکن و قابل اجرا بود که شما آنها را اجرا نکردید و نیز طرح محرمانه نشر حقیقت کتاب در کشورهای دور دست که آنهم اجرا نکردید و نیز مسئول آشوب و فتنه ای که در سورة بروج است هستیید قتل عام مسلمین در سطح جهان.

یک امام و مصلحی که سند از کتاب داشته باشد هیچ کشوری با او به جنگ نمی کند و هیچ امی با او به مخالفت نمی پردازد چرا که امامی که سند در قران داشته باشد سند در بقیة کتب آسمانی دارد و چون سند در بقیة کتب دارد و سازمان ملل رهبران ممالک اهل کتاب اند در نتیجه موعود فرمانروای آن سازمان است و چون آن سازمان بی اطلاع از امر باشد که نیست، مقصر برگزیدگان شما هستند و هر آنچه که بر سر ایران و ایرانی میاید از دست خود او است چرا که حق را رها کرده و به عیب جویی و بهانه جویی و سرکوب امر پرداخته است. حال این بازیهای سازمان ملل و برگزیدگانتان را در آية ۹ حجرات بشناسید و اگر موعود جمله کتب فرمانروای سازمان ملل بود هیچ جرأتی برای جنگ و ستیزه جویی نبود و عاقل و مؤمن را همین یک اشاره کافیست. سورة حجرات را به دقت بخوانید و آیات آن را نقض نکنید مخصوصاً آية ۷، ۹ که اگر برابر این دو آیه عمل میشد مخصوصاً آية ۹ هیچ

۱	۸	انفال	۴۹	آیات	۱	۹	توبه	۶۷	۶۸
۲	۹	توبه	۶۴	۱۰۱	۲	۳۳	احزاب	۷۳	
۳	۳۳	احزاب	۱۲	۶۰	۳	۴۸	فتح	۶	
۴	۵۷	حدید	۱۳		۴	۵۷	حدید	۱۳	
۵	۶۳	منافقون	۱						

کلمة منافقات پنج مرتبه در چهار سورة داستان این کلمه را در آیات مزبور به دقت بخوانید

زمامداران امور زمان حال که غرق در ثروت اند پس بنابراین منافقین اشاره به دشمنان رسول عصر است نه احزاب مخالف دیگر!

جنگی رخ نمی داد و اگر هم میداد در اسرع وقت طبق آية ۹ حجرات سرکوب میشد لذا سازمان ملل و کنفرانسهای اسلامی یک بازی سیاسی است و ناقض تمام کتب آسمانی است.

بدانید بعضی از آیات فتنه است برای اغوای ظالمان، آية ۵۲، ۵۳ حج را بخوانید در ضمن نزول حج ۱۰۳ ترتيب رسمی سورة عصر است. بعضی از آیات حتم نیست يَمْحُوا اللّٰهُ مَا يَشَاءُ وَيُؤْتِيْهِ اجرائی آنها بستگی به حرکت مردم دارد و گرنه جبر مطلق بود و بهشت و دوزخ مفهومی نداشت؟! دولت مؤظف به جواب است و در صورت سربچی، جهاد وظیفه است. منافقین یعنی آنهايي که جلوی رشد این امر را به عناوین مختلف گرفته اند حزب شیطان اند...؟!

۱۳۷۹/۱/۲ ← انه من سليمان و انه بسم الله الرحمن الرحيم ← ابليس و شيطان در کالبد بشر در اغوای خلق و تلبیس دین شرک:

در زمان ظهور هر رسولی دشمن مقابلش شیطان و ابليس بوده است. (قسمتی از بینه در صفحه ۲۵) از آنجایی که پیروان اهل کتاب امروز بدون دانش به پیروی از کیش پدران خود پرداخته‌اند و شیطان و شیطاین را در کالبد هیولایی مجسم کرده‌اند، لذا لازم دانستم که حقیقت این موضوع را با اسنادی از قران کریم روشن کنم تا که امتها و این مردم بتوانند حقیقت این امر را از روی سکوت رسانه‌ها و ولایتهای امروز لمس کنند اعم از پیروان توراة الی پیروان قران.

ابتدا بدانید که برای هر امتی رسولی است به زبان قوم خویش تا که حجت بر آن قوم تمام شود و خداوند هیچ قومی را در حال غفلت هلاک نمی‌کند مگر اول بفرستد رسولی را که آیات را بر آنها روشن کند. تنها یک نفر کافه للناس است که آنهم در سورة سباء است و عنوان او طبق سورة نمل بسم الله الرحمن الرحيم است که در طول ۱۳۶۹ الی امروز هر چند گاه نامه‌هایی در میان جمله ادیان و احزاب و گاه در میان بازاریان تهران و گاه عوام الناس و گاه فیضیه قم و مجمع ادیان پخش میشود که هیچ رسانه‌ای در این مورد سخن نگفته است و این خود دلیلی بر خیانت ولایتها و زمامداران امور است. مردم عرب به حقیقت قران پی برده است چه رسد به ایرانیان و عوام الناس، چرا که پیوسته به کیش بدون دانش پدران خود پرداخته‌اند و یا از ولایتهای منحط و یا پیوسته قران را با توجه به احادیث و روایات خوانده‌اند، در صورتی که بعضی از آیات هنوز رخ نداده است و یا به عبارتی هنوز ظاهر نگردیده است و ...!

ش ی ط ا ن ← ۳۰۰ + ۱۰ + ۹ + ۱ + ۵۰ = ۳۷۰ هزار و سیصد و هفتاد به بعد در اغوای خلق در کالبد ولایت شَارَكُهُمْ فِي الْأَمْوَالِ وَالْأَوْلَادِ خَمْسَ وَ زَكَاةً وَ انفال و ...

ابليس ← تکرار این کلمه ۱۱ مرتبه در نه ۹ سورة است، ۱۱ هود و نه سورة توبه است، ۱۱ نزول سورة ضحی و ۹ نزول لیل است گرچه فهم این موضوع اندکی مشکل است لیکن از روی خواندن داستانش و اعمال میتوانید به حقیقت موضوع پی ببرید و میتوانید از روی ضرب المثلهای روز تا حدودی نزدیکتر شوید.

جمع ترتیب ۹ سورة ۱۷۷ ÷ ۳ = ۵۹ حشر يُخْرِبُونَ بُيُوتَهُمْ بِأَيْدِيهِمْ وَأَيْدِي الْمُؤْمِنِينَ ۱۳۵۹ به بعد!

آیه ۱۱۲ سورة انعام شیطاین در کالبد بشر سخن آراسته برای فریفتن خلق، در این آیه کلمه زخرف و سورة ۴۳ سورة زخرف است آیه ۸ الی آیه ۱۲ تظاهر به ایمانشان، آیه ۱۹ ملائکه به شکل «زن» در اغلب پوستهای مذهبی، آیه ۲۱ الی ۲۴ پیروان کیش بدون دانش پدران خود هستند. یعنی در حقیقت دشمنان دست اول انبیاء ۱- روحانیون ۲- پیروانشان هستند که در طول تاریخ در زمان ظهور هر پیامبری مردم آن زمان و ولایتهای موجود به سرکوب آن رسول پرداخته‌اند و در مقابل آن رسول، ولایتهایی که سند از کتاب قبلی نداشته‌اند که در قران به عنوان سُركاء و آنداد یاد شده‌اند علم کرده‌اند، و نیز طبق آیه ۱۳۷ سورة انعام کشتن فرزندان و برگزیدگان نشان را آرایش داده‌اند که بتوانند استحکاماتی در مقابل رسول فرا رسیده قرار دهند که نمونه آن را در عصر حاضر مشاهده میکنید!؟

در سورة کھف ابليس ولی امر بدل اسرار

۱	۲	بقره	۳۴
۲	۷	اعراف	۱۱
۳	۱۵	حجر	۳۱
۴	۱۷	اسراء	۶۱
۵	۱۸	کھف	۵۰
۶	۲۰	طه	۱۱۶
۷	۲۶	شعراء	۹۵
۸	۳۴	سباء	۲۰
۹	۳۸	ص	۷۴
۷۵			

۱۷۷ - ۱۱۴ = ۶۳ منافقون

ابليس غافل از بعثت است و چون فریفته شده است بر سر راه راست خدا ایستاده است و یا به عبارتی دین راستین را بهانه کرده است و به اغوای خلق پرداخته است. لازم است که بدانید بعضی از آیات ترجمه آن غلط است مثلاً ترجمه آيَمَانِهِمْ و سَمَّاءِ لَهُمْ را گفته‌اند راست و چپ و مردم ما غافل از افعال هستند مثلاً آيَمَانِهِمْ در مقابل آيَمَانِهِمْ و ... امثال آن.

ابليس در شکل و ایمان بشر در کالبد ولایت است لیکن با این تفاوت که ابليس و شیطاین هیچ سندی در کتاب خدا ندارند جز آنکه در ظاهر جامه و ردا و تلبیس دین شرک، و برای خود و اتباعش جز آنچه که پدران بر آن بوده‌اند و القاء کرده‌اند سندی ندارند و مَا يُؤْمِنُ أَكْثَرُهُمْ بِاللَّهِ إِلَّا وَهُمْ مُشْرِكُونَ ایمان نمی‌آورند به خدا مگر اینکه دین را به شرک آمیخته باشند و یا به عبارتی هر آنچه که سود خودشان در آن باشد پذیرفته‌اند و آنچه حق خدا و یا حق ناس در آن باشد منکر گردیده‌اند و در طول تاریخ خود و پدرانشان به مدح و ستایش برگزیدگان بدون سند از کتاب پرداخته‌اند و یا چون امروز به مدح و ستایش همدیگر پرداخته‌اند و اعمال ناشایست پیروانشان را نیک جلوه داده‌اند و حکومت حق را به دست «ازلام» یا به عبارتی انتخابات سپرده‌اند تا که پیروانشان شریک جرم در فسخ هر قانونی از قوانین خدا باشند و در هر ظمی که مرتکب میشوند سهیم باشند.

خواننده عزیز حکومت و ولایت موجود امروز شهدا و انقلاب و قران را بهانه کرده است و تا زمانی که این امر شیوع پیدا نکند و زیر سوال این امر نرود، بدون بحث در مورد این موضوع به بازی خود ادامه میدهد. راه نجات این ملت و دیگر ملتها شیوع این موضوع است و شما مؤظف به نشر این نامه‌ها هستید تا که حقیقت موضوع به رسانه‌ها کشیده شود، و تا زمانی که این موضوع به رسانه‌ها کشیده نشود نه سوالی و نه جوابی میدهم، و شما که از جور ظلم و ستم مینالید چون در این امر بی تفاوت باشید از نظر قانون خدا شریک در جرم و جنایت هستید. چرا که خداوند در کتاب خود حکم جهاد صادر کرده است سورة حج آیه ۷۸، سورة نباء ۷۸ آیات سورة رحمن ۷۸ و نزول سورة حاقه ۷۸ و اینک ۷۹ است یعنی ده سال از اولین حکم جهاد میگذرد!...؟ در طول این ده سال تمام احزاب مخالف و موافق و ادیان مختلف اعم از یهود، نصارا، مجوس، صابئین، مشرکین و مؤمنین نامه دریافت کرده‌اند مخصوصاً یهود و نصارا که دینی فراگیر در جهان هستند و رادیو آمریکا و اسرائیل را در اختیار دارند و سازمان ملل زیر نظر آنهاست. لازم به یادآوری است از آنجایی که موعود جمله کتب آسمانی یکی است و جمله آنها به کتب خود خیانت کرده‌اند تا زمانی که این ملت به زبان نیاید هرگز زبان به حقیقت نخواهند گشود. دولت حاکم امروز در خفای امر برای توجیه اعمال خود استحکامات را بهانه ساخته است در صورتی که چنین نبوده و نیست. این امر توجیهی برای ساکت کردن عده‌ای از مؤمنین است و یا عده‌ای ایرانی که به اصطلاح میهن پرستند میباشد. حرکت مردم و رسانه که شروع شود شیطان آیه ۲۲ سورة ابراهیم را اعلام خواهد کرد!؟

شما که در کشیدن نقشه مورد رسانه‌ها هستید بدانید که در پخش غیر مستقیم شرکت نخواهم کرد، چرا که با توجه به مسئله دوبلاژ و بازبهای کامپیوتری مدرن هر امری ممکن است و میتوانید گفته‌ها را به سود خود صداگذاری و یا سانسور کنید. این نامه را قبل از ارتکاب چنین امری پخش کردم که بدانید «الم» ← ال ف، ل ا م، م ی م غافل از این حرکت نبوده و نیست و اگر فشارهای اقتصادی را هزار برابر از وضع موجود کنید لَّا أَعْبُدُ مَا تَعْبُدُونَ، از آنچه که پیروی کرده و میکنید هرگز پیروی نکنم و دیوارهای ساخته شده طول هزار و اندی سالتان را در هم فرو خواهیم ریزانید یعنی از این تاریخ به بعد پرستش در و دیوار و گنبد و بارگاه‌ها را بر پیروان طبق قران حرام مطلق اعلام میکنم و چیزی بنام لازمه دین که شرک است رد میکنم.

۱ ← آل عمران	۳ ← ۱۴	موضوع ابليس و دین تلبیس در طول تاریخ در کالبد بشر تا به امروز به دقت بخوانید تا که حقیقت این امر را بدانید.	۲ ← ۲	امر را بدانید.	عرض کردم رسانه‌ها پتان را آماده کنید
ب ← بقره	۲ ← ۴	اگر مسلمان هستید برای اثبات شاهدین علی انفسهم بالكفر که ثابت شد!...!	۳ ← ۳	اگر مسلمان هستید برای اثبات شاهدین علی انفسهم بالكفر که ثابت شد!...!	
ل ← لقمان	۳۱ ← ۲	نساء	۴ ← ۱۰	نساء	۱۰ ← ۱۴
ی ← یونس	۱۰ ← ۳	آل عمران	۳ ← ۱۴	آل عمران	۳ ← ۱۴
س ← سجده	۲۲ ← ۲	منافقون، طور	۲۵ + ۶۳ →	منافقون، طور	۲۵ + ۶۳ →
نساء، صفات و نزول حاقه	۷۸ + ۲۵ →	نزل و نزول قدر	۹۸	نزل و نزول قدر	۹۸
ک عصر، یوسف و نزول حج	۱۰۳	ک عصر، یوسف و نزول حج	۹۸	ک عصر، یوسف و نزول حج	۹۸

۱	ب	ل	ی	س
۱	۲	۳۰	۱۰	۶۰
۱۰۳ =				

کابینه، اسراء و نزول انسان

اینک به پاره‌ای از مسائل دقت کنید، اولاً طبق آیات موجود در قران مجید بعثت دوباره شروع شده است از خود رسول الی پیروان و دشمنانش که در سوره نحل آیه ۳۸ دشمنان سوگند یاد میکنند که خداوند هرگز کسی که از دار دنیا رفته است مبعوث نکند و دنباله آیه فرماید: آری مبعوث خواهیم کرد تا آنچه که در آن اختلاف دارند را روشن کند. یعنی آنانی که دین را تکه تکه کرده‌اند اندر پی اختلاف بوده است وگرنه از توراۀ تا خود قران فرمان یک دین واحد و یک موعود واحد و شهادتین واحد داده شده است. آیه ۱۳۶ و ۲۸۵ بقره و آیه ۸۴ آل عمران و نیز برای صحت این امر در سوره شوری آیه ۱۳ شَرَعَ لَكُمْ مِنَ الدِّينِ ... که مشرکین با این امر مخالفتند. در ضمن تمام مسائل شرک در ۴۲ سوره است و ۴۲ سوره شوری و نزول فرقان است و فرقان موضوع برخورد زمامداران امور و ولایت شیطان با رسول عصر را بیان میکند، که در سوره مزمل فرماید: وَرَبِّ الْقُرْآنِ تَرْتِيلاً و در سوره فرقان وَرَتَّلْنَاهُ تَرْتِيلاً ترتیل به معنی خواندن نبوده و نیست بلکه به معنی نظام دادن بر حساب است که توسط رسول عصر انجام گرفته است و ... سوال این است که چیزی که دوباره مبعوث میشود چرا باید در سوگ آن نشست و چرا باید برای او عزاداری کنید و چرا باید با احساسات مردم بازی کنید و چرا مردم را اغفال میکنید و چرا نذری که برای غیر خدا حرام است حلال کرده‌اید و ...؟!

۳۸ ← ص والقران است و سوره ۵۰ که ق والقران است فرماید: بَلْ هُمْ فِي لَبْسٍ مِّنْ خَلْقٍ جَدِيدٍ ...؟! ۵۰ ترتیب سوره ق والقران المجید و نزول سوره هفدهم اسراء است؟! امروز در کتب درسی توجه کنید جز تلبیس دین شرک و ... در آن چیزی یافت نخواهید کرد و البته این مهرون گذشته‌های طول هزار و اندی سال برای شستشوی مغزی است و تلبیس تاریخ نویی برای آیندگان، البته اگر مسئله حساب پیش نمی‌آمد و کُلُّ شَيْءٍ فَعَلُوهُ فِي الزُّبُرِ وَ يَقُولُوا سِحْرٌ مُّسْتَمِرٌّ یعنی به خیال خام خود میتوانند چون اعصاب گذشته برخورد کنند ...؟! شما که درباره قیامت و دوزخ و بهشت سخن می‌گویید چرا حاضر به مباحله نیستید و چرا کلمه حق را برچسب سیاسی می‌زنید، اگر بیم از افشای حقیقت امر ندارید چرا منطقتان تهدید است و چرا شهدا و انقلاب و امامت را بهانه کرده‌اید و ...؟! اگر ولایت شما حتی در کتاب و یا ولایت آن داشت و سندی که حق باشد در کتاب خدا میداشت آن را پنهان نمی‌کردید و به جهانی ارائه میدادید. لیکن از آنجایی که خود خوب میدانید که در طول تاریخ حقیقت قران را پنهان کرده‌اید و به قران و این امت ظلم کرده‌اید به گمراه کردن خلق پرداخته‌اید ...؟! اهل تشیع با قال نقی قال تقی و قال ... و اهل تسنن قال عمر قال عثمان قال شافعی آینده قران را ربط به گذشته داده‌اند؟!

شیطان ۹۸ در مقابل سوره بینه است و در هنگام ظهور رسول عصر با تاریخی مشخص و نام و مکان به اغوای خلق پرداخته است و اگر غیر از این است چرا بیم از مباحله دارد و پیروانش چرا سکوت کرده‌اند و ...؟! دولتهای بیگانه گاه به دشمنی و گاه به تمجید پرداخته‌اند در صورتی که هر دو گروه برای اغفال ایران و ایرانی به مکر پرداخته‌اند! ابلیس ۱۰۳ در مقابل سوره عصر است و نیز ۱۰۳ نزول سوره حج است یا به عبارتی غضب ولایت توسط شیطان و دستیارش و در ایفای نقش‌اند ...؟! اگر غیر از این است چرا در طول ۱۳۶۹ الی ۱۳۷۹ به زبان نیامده‌اند؟! تاریخ ایران کتاب سال اول و دوم نظام جدید را بخوانید که چگونه همه چیز را به سود خود برنامه ریزی کرده‌اند؟! شیطان ۶۳ در مقابل منافقون است هُمُ الَّذِينَ يَقُولُونَ ... و بر عکس ۶۳ ← ۳۶ سوره یس والقران الحکیم است حزب شیطان گویند: أَنْطَعُمُ مَّن لَّوْ يَشَاءُ اللَّهُ أَطَعَمَهُ ...! شیطان در سوره یس وَلَقَدْ أَضَلَّ مِنْكُمْ جِبِلًّا كَثِيرًا ... آری برای همین و بَلِّغْ لِلْمُصَلِّينَ نمازگزاران امروز به پیروی از ولی امرشان ولایت حق را به دست انتخابات سپرده است آنهم انتخابی نابرابر و غیر منطقی که ابتدا اشخاصی باب میل خود را برمیگزیند و بعد به مردم معرفی میکند. ای عجب عدالت و ای عجب انتخابی که نه مردم خود دانشی در کتاب دارند و نه نمایندگانشان برای خدا و صلاح ملت کاندید شده‌اند، و این مسئله احزاب و جناحهای چپ و راست برای جذب نیرو و فریفتن خلق است که خلق در انتخابات شرکت کنند، تا در وصل و فسخ قوانین ضد دین و ایران سهیم باشند ...؟! با مطرح کردن آزادیهای فاحش، جوانان را بهانه کرده‌اند، در صورتی که اسلام دین بهشت است و یک میلیارد مسلمان از آن غافل است. طبق آغاز خلقت، خداوند اول بهشت را خلق کرد سپس آدم را، و بعد بهشت را به دست آدم سپرد و بعد به علت نافرمانی توبیح نمود. به عبارتی اسلام دین رفع نیاز است و بعد اجرای احکام، در صورتی که یک میلیارد مسلمان نه تنها نیازی از آنها رفع نشده است بلکه به شدت نیاز آنها افزوده شده است. یک مرغ دزد را قطع دست میکنند و یک بیت المال دزد را به درجات بالاتری ارتقاء میدهند و ...

شیطان ۳۵ سوره فاطر است آخرین الحمدلله است یعنی الحمدلله پنجم است برابر با پنج وعده نماز و برابر با پنج سوره‌ای که آغاز آنها «قل» است که امر به رسول عصر است. سوره فاطر آیه ۴۲ وَأَقْسَمُوا بِاللَّهِ جَهْدَ أَيْمَانِهِمْ ... بزرگ منشی زمامداران و برگزیدگانشان.

ابلیس ۷۸ در مقابل سوره نباء که آیه ۲۷ خود و پیروانش از حساب گریزانند، ۷۸ نزول سوره حاقه است و از چپ به راست قران سوره صفات است ...؟! لَا يَسْمَعُونَ إِلَى الْمَلَأِ الْأَعْلَى ... از ۱۳۶۹ به بعد جنگ با توپ و تانک و ... در سوره صفات.

ابلیس ۲۵ فرقان و نزول قدر ۱۳۶۹ الی ۱۳۷۷ با توجه به مسئله نفاق و جلوگیری از انفاق و جلوگیری از کار کردن و پایمال کردن حقوق حقه‌ام، و طبیعی است با توجه به هزینه چاپ و نشر و هفت نفر تحت تکفل چنانچه در سوره منافقون و یس گذشت. در سوره فرقان آیه ۸ أَوْ يُنْفِقْ إِلَيْهِ كَنْزًا وَ تَكُونُ لَهُ جَنَّةً يَأْكُلُ مِنْهَا وَقَالَ الظَّالِمُونَ إِن تَتَّبِعُونَ إِلَّا رَجُلًا مُّسُورًا ... هر آنچه که برخورد کرده‌اند از زندان کردن و تهدید و برچسب جنون دارای تاریخ است.

۲۵ نزول سوره قدر است و قدر مربوط به ظهور رسول عصر است در سوره قدر نَزَّلُ الْمَلِكَةَ وَالرُّوحَ فِيهَا تَرْتِيبَ سوره قدر ۹۷ ← ۷ + ۹ = ۱۶ نحل است يَنْزِلُ الْمَلَكَةَ بِالرُّوحِ مِنْ أَمْرِهِ عَلَى مَنْ يَشَاءُ ...؟! ۲۵ ← ۲ + ۵ = ۷ اعراف المص كِتَابٌ أَنْزَلَ إِلَيْكَ ... آیه ۶۳ و ۶۹ أَوْعَجِبْتُمْ أَنْ جَاءَكُمْ ... ۹۷ ← ۷ × ۹ = ۶۳ منافقون؟! در سوره اعراف النَّبِيِّ الْأُمِّيِّ الَّذِي بَعْدُونَهُ مَكْنُونًا عِنْدَهُمْ فِي التَّوْرَةِ وَالْإِنْجِيلِ جز «ص» نیست؟!

شما مسلمانان و شما ایرانیان و اهل کتاب اگر خواهان افشای حقیقت امر هستید سعی در نشر این نامه و طلب مباحله در رسانه‌های سمعی و بصری کنید؟! شما نیروهای مسلح از ارتش گرفته الی سپاه و بسیج اگر خواهان حقیقت هستید از دولت وقت بخواهید تا که رسانه‌های سمعی و بصری را برای آغاز مباحله آماده کند؟! شما که این نامه را میخوانید گواه بر آنچه که از دولت وقت شما خواسته شده است باشید که این دولت به بازی دیگری ادامه ندهد و ایران و اسلام را بهانه نکند که اسلام و حقیقت آن، ایران و ایرانی بودن و حقیقت آن در افشای این امر است. از ترور شخصیتها گرفته الی روشن شدن حقیقت دین در گروهی نشر و شیوع این امر است. شما که فرزندی برای خدمت سربازی میفرستید تعدادی از این نامه‌ها را به آن فرزند دهید تا که دیگر همقطاران او نیز از این حقیقت آگاهی کامل یابند و برادران خود را تحت عنوان یک مسئله سیاسی هدف گلوله قرار ندهند و چون آنچه که گذشت برادران خود را در خون غوطه‌ور نسازند.

در ضمن مواظب انقلابهای حزبی باشید و نیز برگزیدن رئیسی غیر از آنچه که قران و کتب آسمانی فرمان داده است باشید که هر آن ممکن است رخ دهد؟!

آدم باز تکرار نام او در نه سوره است با این تفاوت که تکرار کلمه ابلیس یازده مرتبه بود لیکن تکرار کلمه آدم بیست و پنج مرتبه است. **سلیمان «۹۸»**

آدم خلیفه الله و رسول عصر مثالی است که در بعضی سوره‌ها نشانه‌هایی از عصر فضا موجود است. اگر موضوع آدم و ابلیس را به دقت بخوانید به مسئله اختلاف پی خواهید برد. بزرگ منشی و عیب جویی حزب شیطان و اتباعش تا به اندازه‌ای موضوع را روشن میکند.

نه سوره توبه است و توبه موضوع شرک است و شجر خبیث شجره مشرکین است که در حکم خدا شرک ورزیده‌اند و آدم و بنی آدم در این برهه از زمان باید برحذر از این شجره بی اصل و نسب شوند که این شجره خبیث جز لقاء شرک و آتش افروزی و ریختن خون به پای ساخته و پرداخته‌ها برای بقای خود، نه تنها به ایمان نیافزایند بلکه جز بر کفر و طغیان و عصیان و گمراه کردن خلق چیزی نیافزایند و میتوان زمان حال را قیاس گرفت و آنچه که در طول تاریخ گذشته این مرز و بوم این شجره برای بقاء خود فهم کتاب خدا را تحت عنوان اینکه

۱	۲	بقره	۳۱	۳۳	۳۴	۳۵	۳۷
۲	۳	آل عمران	۳۳	۵۹			
۳	۵	مائدة	۲۷				
۴	۷	اعراف	۱۱	۱۹	۲۶	۲۷	۳۱
۵	۱۷	اسراء	۶۱	۷۰			
۶	۱۸	کھف	۵۰				
۷	۱۹	مریم	۵۸				
۸	۲۰	طه	۱۱۵	۱۱۶	۱۱۷	۱۲۰	۱۲۱
۹	۳۶	یس	۶۰				

تفسیر به رأی ممنوع است قران را به سود خود و به زیان امتهای پیرو آن تفسیر کرده‌اند و در طول هزار و اندی سال با اختلاف و جنگهای زرگری امتهای پیرو کتاب را به عقب رانده‌اند که خود بر آن شاهد هستید. خیلی ساده نگاهی به کشورهای اسلامی بکنید جز سرکوب همدیگر و بیراهه گفتن و یا تحکم در میان از دار دنیا رفته‌ها برای تلبیس دین خود برگزیده‌ها در لوای دین و مذهب چه چیزی به ارمغان آورده‌اند؟ در صورتی که قران دین پیشرفته است که هنوز کسی یارای نفوذش نبوده و نیست جز آنکه ترجمه‌ای غلط و یا تفسیری غلط و یا انحراف حقیقت کتاب در لوای مذهب، مذهبی که علمای آن امروزه آن را لازمه بقاء دین معرفی کرده‌اند و ...؟! امروز همین برگزیدگان خود علم کرده دژ محکمی هستند در مقابل افشای حقیقت کتاب و دستورات آن و هر معترضی توسط همین خود برگزیدگان سرکوب میشود و

گاه برای ایفای نقش و حقانیت خود از راه مکر وارد میشوند و اختلافاتی فیما بین به وجود می‌آورند تا که بتوانند نیروهای مخالف را به شاخه‌های مختلف در آورند که از سوئی از رشد آنها جلوگیری کنند و از طرفی میتوانند در این میان حقیقت یک موضوع را گم کنند چنانچه در طول این انقلاب گذشت. جنگ برای از بین بردن مؤمنین واقعی قبل از اینکه موضوع ذالک کتاب روشن شود و یا به عبارتی قبل از اینکه حقیقت قران روشن شود و از خانواده شهدا بر علیه این امر سپری بسازند و از سوئی تشکیلات حزبی برای از بین بردن روشنفکران این سرزمین مبدا که به حقیقت امر واقف شوند و به دین راستین بگردند و از سوئی این احزاب و اختلافات برای تثبیت نظام و برجسب زدن به هر معترضی لازم بود و برای اثبات این امر تمام ادیان و مذاهب و احزاب و دولت‌های موافق و مخالف نامه‌های اینجانب را دارند لیکن هیچکدام در این مورد سخن به میان نیاورده‌اند از منتظری گرفته الی همین گروهی که امروز به عنوان مخالف در زندان به سر می‌برند و میتوان گفت اینها مهره‌های بعدی این خطاند البته اگر بتوانند نقشه‌هایشان را اجرا کنند و موردی پیش نیاید که می‌آید و خداوند بر امر خویش غالب است ...؟! ...

کنفرانسهای اسلامی برای تحکم طاغوت بنا نهاده شده است نه برای اسلام، آیاتی هست که این موضوع را ثابت کند و اما اینکه اولی الامر را بهانه کرده‌اند مردم مسلمان بی‌خبر از این موضوع‌اند که اولی الامر در جامه و قبا و ردا نیست اولی الامر در آیه ۴۱ سوره عنکبوت مهر باطل شد خورده است چرا که آغاز آن الم است و نزول آن ۸۵ است و در مقابل ترتیب رسمی سوره بروج قرار گرفته است **الَّذِينَ ذَاتِ الْأُلُودِ، وَهُمْ عَلَىٰ مَا يَفْعَلُونَ بِالْمُؤْمِنِينَ شُهُودٌ مَّرْبُوطٌ** به زمان ظهور از ۱۳۶۹ به بعد است که نزول بروج ۲۷ و سوره ۲۷ نمل است و عنوان نمل بسم الله الرحمن الرحيم است وگرنه در اعصار گذشته قبل از هزار و اندی سال پیش جنگ آتش کجا بود، جنگ توپ و تانک و موشک و مقاعد للسمع کجا بود؟ و اما در سوره نساء آیه ۵۹ **أَطِيعُوا اللَّهَ وَأَطِيعُوا الرَّسُولَ وَأُولِي الْأَمْرِ مِنْكُمْ** تا توجه به نزول سوره نساء که ۹۲ میباشد هفت سوره فاصله دارد و این اشاره به ولایتی است که بر اساس برتری در دانش است و رسول را تعیین میکند نه به قید قرعه و انتخابات، چرا که بعد از الم است و شما طبق ۲۹ سوره حروف مقطعه نمی‌توانید این موضوع را ربط به ۱۳۷۹ سال قبل بدهید و عرض کردم قل‌های کتاب خود جوابهای هر سوال است.

قُلْ أَطِيعُوا اللَّهَ وَأَطِيعُوا الرَّسُولَ یا مسئله اعراف **قُلْ يَا أَيُّهَا النَّاسُ إِنِّي ...** اشاره به رسول بعدی نموده است که تو و کشورهای همبازی‌تان آن را ربط به گذشته داده‌اید و هر امتی به میل خودش نامی برای او تعیین کرده‌اند، یهود عزیز نام نهاده است و نصارا مسیح گفته‌اند، مشرکین حجت ابن الحسن، علی و ... در صورتی که از تورا تا خود قران صادق نام دارد و اسماء نهاده شده بر او در قران مثال است و بعضی فتنه است و بعضی موضوع قیاس برخورد زمامداران امور و مردم اعصار گذشته و امروز است و در نهایت به ویل للمصلین و ویل للمطففین و ویل للمشرکین و ... ختم گردیده است چرا که ملاک نماز و ایمانشان جامه و ردا است و پیروی غلط و استتباط غلط کیش بدون دانش خود و پدرانشان است و یا اغلب هیچ مبنای اعتقادی ندارند جز برای پست و مقام و زندگی بهتر و یا جاه طلبی که بعد از روشن شدن حقیقت امر خود بر آنچه که تاکنون کرده‌اند اعتراف خواهند کرد و راهی جز اعتراف نخواهند داشت چرا که زیر چون و چرا خواهند رفت و پایین دستان، بالا دستان را متهم خواهند کرد و بالا دستان فساد پایین دستان و جرم و جنایت‌هایشان را روشن خواهند کرد و باز پایین دستان اجبار بالا دستان را عنوان خواهند کرد و ... تا اینکه حقیقت امر بر جمله روشن شود و امروز برای همین بزم از مباحله و رو در روی دارند چرا که اگر تمام اسلام امروز زیر سوال آیات محکم کتاب بروند و خلق خدا گواهی دهد دیگر راهی برای سرکوب امر نخواهند داشت و امتها خود به جنب و جوش خواهند آمد و ظالمان جز هلاکت چیزی نصیب خود و پیروانشان نخواهند داشت. یا همین هشت سال دفاع مقدس به قول خودتان، زیر سوال بروند و علت جنگ و این کشتارها بنام اسلام و دین مطرح شود و آیات خدا در مقابل این چنین جنگها پیش کشیده شود چیزی بنام دین اسلام در میان یک میلیارد مسلمان طول هزار و اندی سال نخواهد دید جز یک مشت شاید شیطان صفت جادوگر منحط که با جادو جنبل سروکار دارند چیزی بنام علماء دین نخواهد یافت و یا چیزی بنام میهن پرست در میان آنها نخواهد بود. یک مثال ساده در طی ده سال نامه پراکنی اینجانب در میان عامه مردم و در قلب این جمهوری موسوم به جمهوری اسلامی که ارتش و زمامدارانش، اطلاعات و زمامدارانش، سپاه و زمامدارانش مذهبی‌ها و زمامدارانش و ... کدامشان حاضر به روشن کردن این موضوع بود جز چشم بستن،

تهدید نفاق جلوگیری از انفاق و از کار کردنم برای امرار معاش که بتوانند به عیب جویی بپردازند و بتوانند از نشر این نامه‌ها جلوگیری کنند و ...؟! اینهایی که از حقوق امتها سخن می‌گویند خود حقوق مردم خودشان را پایمال کرده‌اند و جز ساخته و پرداخته‌هایشان کسی حقی ندارد، معترض به حق را با گلوله جواب میدهند. من که یک ایرانی هستم و در طول عمرم به هیچ حزبی نپیوسته‌ام هنوز حقوق حقه شخصیم را به عنوان یک ایرانی نتوانسته است پرداخت کند، چگونه میتواند حقوق دیگر امتها را در نظر بگیرد. البته می‌گیرد با محکوم کردن در مساجد و یا دانش آموزان را با زور به خیابانها بکشاند ...؟! ...

از تو شیعه که می‌گویی از بقیه مذاهب حق تر هستم با یک حدیث که خود همیشه زمزمه می‌کنی شروع میکنم تا که بظالمت حداقل بر خودت ثابت شود آنگاه به مرجعی که تو پیرو آنی، من علمنی حرفاً فقد صبرنی عبداً او ملکنی عبداً، اینک یک حرف به تو می‌آموزم.

۱۰۰۰	۹۰۰	۸۰۰	۷۰۰	۶۰۰	۵۰۰	۴۰۰	۳۰۰	۲۰۰	۱۰۰	۹۰	۸۰	۷۰	۶۰	۵۰	۴۰	۳۰	۲۰	۱۰	۹	۸	۷	۶	۵	۴	۳	۲	۱
ا	ب	ج	د	ه	و	ز	ح	ط	ی	ک	ل	م	ن	س	ع	ف	ص	ق	ر	ش	ت	ث	خ	ذ	ض	ظ	غ
۲۸	۲۷	۲۶	۲۵	۲۴	۲۳	۲۲	۲۱	۲۰	۱۹	۱۸	۱۷	۱۶	۱۵	۱۴	۱۳	۱۲	۱۱	۱۰	۹	۸	۷	۶	۵	۴	۳	۲	۱
ا	ب	ت	ث	ج	ح	خ	د	ذ	ر	ز	س	ش	ص	ض	ط	ظ	ع	غ	ف	ق	ک	ل	م	ن	و	ه	ی

ابتدا در جدول حروف نگاه کنید. سطر اول عدد ابجد، سطر دوم حروف ابجد سطر سوم عدد ترتیب حروف ابجد و الفباء، هفده سوره‌ای که آغاز آنها حرف «و» است که برابر است با هفده رکعت نماز که نماز انتظار است. انتظار ظهور که تو از آن غافل هستی و هنوز معنی امامت و نبوت را نمی‌دانی و شهادتین نه تنها تو بلکه جمله مسلمین مغایر قران است. هیچگاه محمد نیامد بگوید اشهد ان محمداً رسول الله و هیچگاه علی نیامد بگوید اشهد ان علیاً ولی الله، شهادتین در آیه ۱۳۶ بقره و آیه ۸۴ آل عمران و در نهایت به صورت دسته جمعی و یا نماز جماعت در آیه ۲۸۵ بقره موجود است و هیچ یک از پیامبران و یا اولیاء الله غیر از این نگفته‌اند و چون گفته باشند در حکم خدا شرک کرده‌اند و چون شرک کرده باشند ...

حرف «و» ← عدد ابجد ۶ + عدد ترتیب ابجد ۶ + عدد ترتیب الفباء ۲۶ = ۳۸ ترتیب ص «و» القران ذی الذکر، ۳۸ آیات سوره محمد، نزول سوره محمد ۹۵ است تین والزیتون نشان است. در ضمن ۹۵ عدد ابجد ص ا د در ضمن عدد ترتیب نام محمد نیز ۳۸ است: م ح م د
 $۹۵ = ۴ + ۱ + ۹۰$
 $۳۸ = ۴ + ۱۳ + ۸ + ۱۳$

نزول یعنی فرود آمدن بنام «ص» است و اسم کامل در محتویات حروف مقطعه و دیگر کتب آسمانی موجود است.

گفتیم ۱۷ سوره با حرف «و» آغاز شده است. سوره هفدهم «اسراء» است و آغاز آن «س»:

«س» ← عدد ابجد آن ۶۰ + ترتیب ابجد آن ۱۵ + ترتیب الفباء آن ۱۲ = ۸۷ سوره اعلی سجده هر نمازگزار است. سوره هفدهم را نگاه کنید ۱۱۱ آیه است و ۱۱۱ عدد ابجد کلمه اعلی است: ا ع ل ی ۸۷ نزول سوره بقره است و آغاز آن الم ← الم سد سوره ۱۱۱ است. نشانی آشکار و روشن است.
 $۱۱۱ = ۱۰ + ۳۰ + ۷۰ + ۱$

مرا که جادوگر گفته‌اید، به تاریخ الم دیوانه گفته‌اید و از تمام جهات محاصره اقتصادی نموده‌اید و ... بماند برای بعد.

$۱۷ \times ۳۸ = ۶۴۶$ ÷ بر آیات سوره اعلی که ۱۹ آیه است = ۳۴ ترتیب رسمی سوره سباء است و نزول سوره ق «و» القران المجید.

ق سوره ۵۰ قران است و ۵۰ نزول سوره اسراء است یعنی سوره هفدهم، ق حرف نوزدهم ابجد است و سوره اعلی ۱۹ آیه است.

اینک سوره ۱۷ اسراء «بنی اسرائیل» پیروان تورا ← تورا پنج کتاب است برابر با پنج وعده نماز که در سوره اعلی آخرین آیه میفرماید: إِنَّ هَذَا لَفِي الصُّحُفِ الْأُولَىٰ صُحُفٍ إِبْرَاهِيمَ وَ مُوسَىٰ آری سوره اعلی که کلمه اعلی را در هر روز هفده رکعت نماز ۳۴ مرتبه آن را تکرار میکنید ...؟! پنج کتاب موسی ← ۱- سفر پیدایش ۲- سفر خروج ۳- سفر لاویان ۴- سفر اعداد ۵- سفر تثنیه

موعود تورا در کتاب پنجم است که ۳۴ باب است، باب هجدهم مسئله موعود مطرح گردیده است و از آنجایی که حرف هجدهم الفباء «ع» است گفته‌اند «عزیر نام دارد» در صورتی که پنج کتاب $۱۸ \times ۹۰ = ۱۶۲$ عدد ابجد حرف ص است و در سوره اعراف المص آیه ۱۵۷ جِدُونَهُ، مَكْتُوبًا عِنْدَهُمْ فِي التَّوْرَةِ وَالْإِنْجِيلِ وَ آیه ۱۵۸ که

فرماید: قُلْ يَا أَيُّهَا النَّاسُ ... رسول قبل یعنی آورنده قران اشاره به دیگری میکند. ترتیب الفباء کلمه اعراف ← ا ع ر ا ف
 $۱۸ + ۱۰ + ۱ + ۲۰ = ۵۰$ ق و نزول اسراء

آیه ۴۴ سوره مائده إِنَّا أَنْزَلْنَا التَّوْرَةَ فِيهَا هُدًى وَ نُورٌ يَحْكُمُ بِهَا النَّبِيُّونَ الَّذِينَ أَسْلَمُوا لِلَّذِينَ هَادُوا وَ الرُّسُلُونَ وَ الْأَحْبَارُ ... حال از این دولت بپرسید تورا کجا است؟

دو کتاب فقط از خودم صادره کرده است که مبدا حقیقت بر همگان روشن شود، آنچه که بنام کتب آسمانی در این سرزمین است جمع آوری کرده است آیا میتواند بگوید چرا؟! لابد میخواهد بگوید منحرف است یا اینکه میخواهد بگوید قران کاملترین است و نیازی به آن نیست کما اینکه در گذشته چنین کرده است و اسناد را محو کرده است؟! بدانید که همین توضیح مسائله اقتباسی از تورا است که هم با تورا مخالف است و هم با قران و در حقیقت دینی است که مشرکین ابداع کرده‌اند و به میل خود پاره‌ای از خوردنیها را حلال و حرام کرده‌اند و یا به عبارتی مکروه گفته‌اند و از آنجایی که وجود تورا در این برهه از زمان این راز را برملا میکند از قبل اشاره به انحراف آن کرده‌اند تا که کسی گرد آن نرود و چیزی که از قبل تکذیب کرده‌اند چگونه امروز آن را تصدیق میکنند؟

آیه ۴۶ مائده اَلْإِنجِيلَ فِيهِ هُدًى وَ نُورٌ ... به طور خلاصه کتب آسمانی برای روشن کردن حقیقت لازم است که اینها تمام کتب را قبل از این انقلاب جمع آوری کرده‌اند و کلاً کتب آسمانی که در یک جلد بوده از هم جدا کرده‌اند یعنی در حقیقت نه تنها دین واحد را از هم گسیخته‌اند بلکه مذاهبی را به وجود آورده‌اند که در هیچ یک از کتب آسمانی سندیت ندارد!؟

سوره‌های «و» از وَالصَّافَّاتِ الی وَيُلْ لِكُلِّ هُمَزَةٍ هفده سوره‌اند، جمع ترتیب این هفده سوره ۱۳۷۰ هـ ش، سوره ۱۷ آیه ۱۲ اشاره به این تاریخ نموده است.

حرف هفدهم الفباء «ظ» ظهور است. ۱۷ نزول سوره ماعون است وَيُلْ لِنَمْصَلِينَ میدانید چرا؟ این دولتی که تو فرزندان را قربانی راهش کرده‌ای و خمس و زکوة را به او میدی نان خوردن را بر خانام حرام کرده و زندگی را تباه کرده و ولایت را غصب کرده است، ولایت حق را به دست ازلام یعنی به دست قرعه سپرده است و تو در هر نقض پیمانی از

پیمانهای خدا شریک جرم شده‌ای و به جای تحقیق در این امر به عیب‌جویی پرداخته‌ای و ولایتی که هیچ سندی از دین خالص در کتاب ندارد را به ولایت برگزیده‌ای و ...؟! ...

در آخرین نامه بعد از گذشت ده سال و تکرار این جمله رسانه‌هایتان را برای مباحله آماده کنید اگر مسلمان هستید که با منع این امر و زیر بار نرفتن شَاهِدِينَ عَلَي أَنْفُسِهِمْ بِالْكَفْرِ آیه ۱۷ سوره توبه را پذیرفتید و آیه ۱۸ توبه را رد کردید. از عکس و پوستر داخل مساجدان همه چیز روشن است مخصوصاً پوستره‌های کاشی کاری شده و کتب درسی و تقویمهای موجود و ... یعنی تحمیل و بالاجبار.

هفت دور به دور کعبه طواف کردن، حرف هفتم الفباء «خ» خدا که بدانی ابراهیم کجایی است سوره هفتم قران اعراف المص که اینها در القاب یعنی نام فامیل در اسماء الحاد کرده‌اند و این اسماء جادو است و این جادو سرزمین را برهنه کرده است. حرف هفتم ابجد «ز» زلزله سوره حج را بخوانید که نزول آن ۱۰۳ عصر است والسلام.

قران خیر آمدن رسولی را داده است و اینها گویند دیگر رسولی وجود ندارد حال اگر ملت عرب و عجم بر این امر واقف بوده‌اند و سلیمان «۱۰۰» حقیقت کتاب را فهمیده‌اند چرا باید از این امر پی‌خبر باشند؟! شما ایرانیان برای روشن شدن حقیقت کتاب و دین و مذهبی که بر آنید مؤظف به آن هستید که ولایت حاکم امروز را زیر سوال ببرید و برای مباحله در رسانه‌های سمعی بصری چون رادیو و تلویزیون آماده کنید و در صورت سرپیچی از این امر، آحاد ملت وظیفه جهاد بر علیه این ولایت دارد نه به عنوان حزب و یا گروه بلکه به عنوان فهم حقیقت کتاب و موضوع ظهور تا که احزاب مخالف که اندر پس نقاب باز دست کمی از اینها ندارند از فرصت سوء استفاده نکنند. ارتش و سپاه و کلیه نیروهای نظامی و مردمی باید در این امر سعی کنند و حداقل این نامه را منتشر کنند تا که به عناوین مختلف، آشوب و برادر کشی و ... چون آنچه که گذشت پیش نیاید!

دولت شما مدعی است که اسلام است و نیز مدعی است که امنیت را حفظ کرده و بنده می‌گوییم این امنیت، امنیت نیست بلکه نوعی سیاست است برای غارت این سرزمین، سرزمینی که بیگانه نمی‌تواند آن را تسخیر کند مگر به دست خود مردمش که همین کار را کرده است از طرفی تورم و از طرفی غارت سرزمین به دست خود مردم. در سال ۱۳۷۱ نشره طرح سدها و برکه‌ها و آبزیان و ... غیر اختصاصی داده شد که اگر انجام میگرفت امروز مسئله کمبود آب وجود نداشت. امروز اگر ارتش ایران و نیروهایی که در خدمت این نظام‌اند کوچکترین حسی داشته باشند ولو ملی گرایی باید تکلیف این ولایت را روشن کنند.

در خطبه‌های اخیر جناب آقای خامنه‌ای خیلی از موارد روشن شد که ایشان بسیار چیزها درباره اشخاص میدانند لیکن فعلاً مصلحت گفتن نیست. امروز ملت مؤظف است که از او پرسد جریان چیست چرا نمی‌تواند حقایق را بگوید اگر واقعاً حقایق را میدانند. ولایت موجود امروز حاکم بر این سرزمین اگر حتی بر ولایت کتاب داشت، فتنه و نفاق پیشه خود نمی‌ساخت و حاضر به مباحله در رسانه‌های سمعی و بصری میشد!؟ از این ولایت پرسید که صاحب این منشور کیست و چرا حاضر به مباحله نیستند و چرا به اذیت و آزارش پرداخته‌اید و چرا محاصره اقتصادی همه جانبه در مورد او اعمال کرده و میکنید؟! آنچه که عیان است چه حاجت به بیان است، کیش شما در عصر حاضر الگو برداری از کیش پدران گذشته‌تان بوده و هست و باطل‌تر از این کیش هنوز سرزمین به خود ندیده است، از مکر و فریب و حق کشی و غارت و چپاول گرفته الی برادر کشی و تمرد در امر خدا و دین خدا!؟

شما نیروهایی که در خدمت این دولت هستید یا خود را ایرانی و یا خود را مسلمان و یا خود را آزاده و یا ... قلمداد کنید و یا خود را مزدور بدانید!؟ فرق بین مزدور و خدمتگزار این است که مزدور برای پست و مقام و ثروت کار میکند و مؤمن و خدمتگزاری که اصالت داشته باشد برای خدا و برای وطن کار میکند و حق ملاک او است. رادیوهای بیگانه مخصوصاً رادیو اسرائیل که کوچکترین رخدادی در این سرزمین را اعلام میکنند هرگز زبان به این امر نگشوده است علیرغم اینکه انجمن تورا نامۀ اینجانب را دارد!؟

سوره بقره دومین سوره قران است و آغاز آن الم و آخرین حروف مقطعه قران قلم است که نزول آن دو است و در مقابل ترتیب رسمی سوره بقره است. آنهایی که نامۀ جنون را تنظیم کردند جزء شجره بی اصل و نسب‌اند که در سوره قلم شرح داده شده است. سند جنون خود معرفی بی اصل و نسب بودن ولایتی که در سوره ابراهیم اشاره به آن شده است و نیز در سوره قلم که تعداد آیات آن ۵۲ است و آیات سوره ابراهیم ۵۲...؟! عَنكَبُوتِ الْم ← آیه ۴۱ الَّذِينَ اتَّخَذُوا مِنْ دُونِ اللَّهِ ... در رابطه با اعراف الم ← عَصِ أَتَّعَبُوا مَا نُزِّلَ ...؟!

ع	ل	ی	ك	۱۱	←	ك كهف
۷۰	۳۰	۱۰	=	۱۱۰	←	نصر و نزول جمعه
۱۶	۱۲	۱۰	=	۳۸	←	ص والقران و نزول ص
۱۸	۲۳	۲۸	=	۶۹	←	طس، حاقه و نزول كهف

علی گویند دابة الارض است و دابة الارض جز ص والقران نیست. عدد علی بدون نقطه ۱۱ و یازدهمین حرف ابجد «ک» است و «ک» آغاز کلمه كهف است که ۱۱۰ آیه است.

جمهوری یعنی حکومت عمرو عاص اولین کسی که در طول حکومت قران ولایت را به دست ازلام یعنی انتخابات سپرد و قرانها را بر سر نیزه کردند دقیق چون همین امروز با این تفاوت که امروز بدتر از زمان گذشته است. مدعیان خلافت و ولایت امروز در کالبد فرزند کسی است که هیچ خبری از آن ندارد و مردم ما از آنجایی که دانشی در این مورد ندارد فریفته جامه و ردا شده است و شجره‌ای که هیچ سندی بنام دین خدا در قران ندارد به ولایت گرفته است...!؟

یک دولت اسلامی برای بقای خودش حقیقت امر را سرکوب نمی‌کند و حقیقت امر را برچسب سیاسی و یا ضد انقلاب نمی‌زند. کافی است که به نشر این نامه بپردازید تا که حقیقت این دولت و کنفرانسهای اسلامی و این دید و باز دیدها و تظاهر به دین و دشمنی‌ها و تعریف و تمجیدها که نیرنگی در برابر حق است روشن شود. سکوتتان در این امر خیانت به ایران و اسلام است. فاکس این نامه به رسانه‌های داخلی و خارجی وظیفه هر ایرانی آزاده و مسلمان است.

کسی که دولت قران را به دست ازلام یعنی انتخابات بسپارد نمی‌تواند مسلمان باشد چه رسد به اینکه خود را پیامبر زاده معرفی کند لَا يَتَّالِ عَهْدِي الظَّالِمِينَ. خواننده عزیز هر کدام از این ولایت‌هایی که زمام امور را در دست دارند و فکر میکنند که بر حق هستند زیر سوال ببرید تا که صورت حقیقی آنها بر شما روشن شود و این امر را به تمام رسانه‌های داخلی و خارجی مخابره کنید...!؟ شما جناب آقای محمد خاتمی از اولین روز انتخابات از این موضوع و نامه‌ها باخبر بوده‌ای علت سکوتتان چیست!؟

یک سوال ساده از خود بکنید تمام امور برایتان خود به خود حل میشود و آن این است که چرا دولت حاضر به مباحله نیست و چرا احزاب مخالف و دولتهای مخالف و ادیان و مذاهب مخالف در این مورد چیزی نمی‌گویند!؟ علت کاملاً مشخص است خیانت و جنایت مانع به زیان آمدنشان است.

خواننده عزیز برای فهم صحت این موضوع که دولتها و رسانه‌های داخلی و ادیان در فریفتن ملت‌اند، نامه‌های اینجانب را دریافت کرده‌اند و علت به زیان نیامدنشان و مطرح نکردن این موضوع جز خیانت و اغفال خلق و مکر چیزی دیگر نیست. از شیوع این امر میتوانید حقیقت دین و اسلام را بشناسید!؟

خواننده عزیز برای شیوع این امر سعی کنید در حد توان کپی کنید و منتشر کنید تا که آحاد ملت از این امر باخبر شوند، تبلیغات دولت بر علیه این امر وظیفه‌ای از طرف همدستان خود میباشد. در ضمن فریب جناحهای چپ و راست و احزاب مخالف و یا زمامداران به ظاهر آزاده را مخورید چرا که اگر واقعاً آزاد مرد بودند در این مورد به زیان می‌آمدند...!؟ گوش به زمامداران امور و ولایت حاکم ندهید، زمانی ولایت حق است که حاضر به رو در رویی در رسانه‌ها باشد.

والسلام علی من اتبع الهدی و دین الحق ولو کره الکافرون.

گویند اولین بازخواست روز قیامت نماز است؟! در قران کریم سوره ماعون فرماید: وای بر این نمازگزاران!؟ کدام نمازگزاران؟ و به چه دلیل وای بر آنها؟

در پاره‌ای از سوره‌ها مانند سوره مدثر از آیه ۳۸ الی ۴۷ اشاره به نمازگزارانی میکند و همچنین بخشندگانی که تمام اعمالشان برای خودنمایی و اغوای خلق است یا به عبارتی فریفتن مردم برای پیش بردن اهداف شوم خود، چنانچه در آیه ۱۳۶، ۱۳۷ انعام که این گروه برای تلبیس دین خود در لوای کتاب خدا، فرزندان و برگزیدگان خود را میکشند که در آیه ۱۴۰ فرماید: زیان کردند و به طور خلاصه از آیه ۶ بقره الی آیه ۲۴ که هم گروهشان را معرفی کرده است و هم عاقبت امرشان که اینجانب در طی سروده‌هایی که به زبان جاری شد که فرماید: اندر این گاوها و آن گاو شود ختم کتاب - گر نشینند شب و روز جمله در فکرش فرو - گر به نور آفتاب و گر به شمع گردند به سو - هیچ نتوانند علاج چون آن بلا آید فرو ... القصه موضوع ما نماز است و روشن کردن آن و دلیل این سبک خواندنش در میان یک میلیارد مسلمان و اختلاف این یک میلیارد با هم و عقب افتادگی آنها نسبت به بقیه پیروان اهل کتاب از تورا تا انجیل و ...؟! ابتداء ترتیب حروف ابجد و الفباء:

← عدد ترتیب حروف	۲۸	۲۷	۲۶	۲۵	۲۴	۲۳	۲۲	۲۱	۲۰	۱۹	۱۸	۱۷	۱۶	۱۵	۱۴	۱۳	۱۲	۱۱	۱۰	۹	۸	۷	۶	۵	۴	۳	۲	۱	
← حروف به ترتیب ابجد	ح	ط	ث	ذ	ز	ح	ج	د	ر	ز	ح	ط	ث	ذ	ز	ح	ج	د	ر	ز	ح	ط	ث	ذ	ز	ح	ج	د	ر
← حروف به ترتیب الفباء	ی	ه	و	ن	م	ل	ک	ق	ف	غ	ع	ظ	ط	ض	ص	ش	س	ز	ر	ذ	ح	خ	د	ج	ح	ث	ب	ت	ا

آنچه که مسلم است برای تمام پیروان قران دو سوره فاتحه و اخلاص در اولین رکعت هر نمازگزار است و برای هر سوره‌ای از سوره‌های قران یک ترتیب رسمی و یک ترتیب نزول است، اینک ترتیب نزول دو سوره نماز ← فاتحه ۵ + اخلاص ۲۲ = ۲۷ سوره ۲۷ نمل است که دارای دو بسم الله الرحمن الرحيم است و در ترتیب نزول ۲۷ نزول سوره بروج والیوم الموعود است، پس بنابراین نماز بر پایه ظهور برنامه ریزی شده است.

و اگر در ترتیب حروف دقت کنید، حرف بیست و هفتم ترتیب ابجد «ظ» ظهور است و همین حرف در پایان سوره بروج است ← فی لوح محفوظ

در ضمن نام تمام سوره‌های قران متشکل از ۲۷ حرف است و در میان نام سوره‌ها و آغاز و پایان سوره‌ها حرف «ظ» جز در پایان سوره بروج یافت نمی‌شود.

«ظ» حرف ۲۷ ابجد و حرف هفدهم الفباء است که جمعاً ۲۷ + ۱۷ = ۴۴ ترتیب رسمی سوره دخان و نزول سوره مریم است، در سوره بروج الْتَّارِ ذَاتِ الْوُؤُدِ ... این جنگ اشاره به جنگ خلیج به تاریخ ۱۳۶۹ است و دخان یعنی «دود» که این دود در اثر جنگ خلیج به طور عالمگیری جهان را در بر گرفت و تباهی در بر و دریا از همین زمان آغاز شد که در سوره روم فرماید: «ظ» ظَهَرَ الْفَسَادُ فِي الْبَحْرِ وَالْبَحْرُ ... آیه ۴۱ سوره روم که آغاز آن المر است.

اینجانب طبق آنچه که از کتاب خدا خوانده‌ام و فهمیده‌ام یک میلیارد مسلمان پیرو قران هنوز اسلام نیاورده‌اند و دین خدا را به میل خود و برگزیدگان نشان از هم بگسلانده‌اند و از زمان ابلاغ این ظهور هنوز هیچیک از پیروان اهل کتاب به زیان نیامده‌اند و حاضر به اصلاح نبوده و نیستند مخصوصاً پیروان قران و بقیه کتب آسمانی از تورا تا قران و همین نظام جمهوری اسلامی به دستور والیان اهل کتاب به سرکوب امر پرداخته‌اند.

سوره بروج را به دقت بخوانید «الَّذِينَ فَتَنُوا الْمُؤْمِنِينَ وَالْمُؤْمِنَاتِ ...» چگونه توانسته‌اند مؤمنان را مفتون کنند جز از راه رخنه در ایمان و ...؟!

در آغاز اولین نامه عرض کردم تمام اهل کتاب با کتب خود بیایند و مجلس شوری با وجود رسانه‌های سمعی و بصری آماده کنند، اگر طبق کتب آسمانی درست گفتم همه توبه کنید و به اصلاح بپردازید و اگر دروغ گفتم هر آنچه که میخواهید بکنید که ادیان مختلف هرگز حاضر به اصلاح و رو در روی نشدن و دولت حاکم نظام جمهوری موجود به سرکوب امر پرداخت و اینک به مدح همدیگر پرداخته‌اند تا که مردم را از حقایق باز دارند.

به نظر شما علماء دین امروز و گذشته چه اختلافی با هم دارند؟! خودم برای شما میگویم تا که به حقیقت پی ببرید اینها گروهی بوده‌اند که خود و پدرانشان وعده کرده‌اند که آینده کتاب را ربط به گذشته بدهند و پیشرفته‌ترین دین را چنانچه که بوده و هست به عقب برانند وگرنه چرا پیروان قران در عصر حاضر از ولایتی پیروی میکنند که نه تنها قوانینی بر خلاف شریعت خداوند صادر میکنند بلکه به سرکوب حقیقت پرداخته‌اند؟!

فرض کنید بنده یک نفر از احزاب سیاسی طول انقلاب هستم و یا فرض کنید من یکی از زمامداران امور دوره پهلوی هستم چرا حاضر به محاکمه و رو در روی نبوده و نیستید؟ من دروغگو و کافر هستم آیا شماها مسلمان هستید؟! اگر مسلمان هستید و احق در ولایت کتاب خدا بوده و هستید چرا حاضر به مباحله نبوده و نیستید؟ نکات مهمی هست که ثابت کند هنوز پیروان قران اسلام نیاورده‌اند، فرض مثال آیه ۹ سوره حجرات با توجه به مفاد آیه و رسانه‌های سمعی و بصری امروز و اسلحه‌های موجود، جنگ ایران و عراق باید بیش از یک ساعت هم ادامه پیدا نمی‌کرد چرا که در این آیه فرمان داده شده است که هر گروهی حاضر به اصلاح نباشد او را با هم سرکوب کنید و ما دیدیم که ایران و عراق هشت سال در خون هم غوطه‌ور شدند و کسی توجه به آیه مورد نظر نکرد و ... هنوز نظیر این جنگها ادامه داشته و دارد.

توجه داشته باشید که آیات دارای زمان و مکان‌اند و نیز تفسیر آن با توجه به زمان و ظاهر شدن نشانه‌ها است و از تورا تا خود قران یک دین واحد و یک موعود واحد و زمان واحد است که هر گروهی از اهل کتاب به میل خود تعیین زمان و مکان و نام نموده‌اند و ناگفته نماند که تعیین زمان بدون تاریخ نموده‌اند در صورتی که موعود کتب آسمانی دارای زمان تعیین شده است نه زمان نامعلوم و یا به درخواست مردم ظهور کند چنانچه که شیعه میگوید: عجل علی ظهورک، که همین کلمه عجل شرک است کما اینکه در آغاز سوره نحل فرموده است و ...؟!

در سوره بقره آیه ۱۳۶ قولوا ... در مقام جمع است و در آیه ۸۴ سوره آل عمران عین همین آیه قل ... در مقام فرد است و عین این دو آیه در پایان سوره بقره آیه ۲۸۵ بدون ذکر نام اعلام گردیده است و در سوره شوری آیه ۱۳ شرع لکم من الدین ... که مشرکین با این موضوع مخالفند، و در سوره روم آیه ۳۰ الی ۳۲ که فرمان به رسول المر است نیز بیان شده است، و طبق شواهد موجود نیز پیروان قران شرک را پذیرفته‌اند.

پیروان قرآن نه تنها از نوح تا قرآن را از هم بگسلانده‌اند بلکه خود قرآن را نیز به فرق گوناگون درآورده‌اند و هر گروهی پیرو خود برگزیدگانی شده‌اند که این خود برگزیده‌ها هیچ سندی در کتاب خدا ندارند و علت اینکه امروز متمدن‌ترین مردم اعصار گذشته عقب افتاده‌ترین مردم و عقب افتاده‌ترین مردم اعصار گذشته امروز پیشرفته‌ترین‌اند به دلیل همین کفر و شرک در لوای دین و مذهب بوده است و کماکان این امر ادامه پیدا کرده و میکند و میتوان همین موضوع ظهور را از تاریخ ۱۳۶۹ تا به امروز که این نامه را نوشته‌ام قیاس گیرید که چرا هیچ گروهی حاضر به پذیرفتن حقیقت امر نبوده و نیست؟! برای علت سرکوبها در طول تاریخ و نحوه آن رجوع به آیه ۶۵ سوره انعام کنید: هُوَ الْقَادِرُ عَلَىٰ ... أَوْ يَلْبَسَكُمْ شِيْعًا وَيُذِيقُ بَعْضَكُمْ بَأْسَ بَعْضٍ ...

اینک دقت کنید، برای هر سوره‌ای در ترتیب رسمی دو ترتیب است یکی ترتیب از راست به چپ قرآن که همه قرآنها دارای شماره‌اند و سوره‌ها دارای ترتیب‌اند و ترتیب دیگر از چپ به راست است یعنی آخر قرآن که سوره ناس است سوره اول حساب میشود و سوره بعد که فلق است سوره دوم حساب میشود الی سوره فاتحه که آخرین سوره است و همچنین در ترتیب نزول اولین سوره علق است و از چپ به راست سوره نصر اولین سوره است.

اینک سوره هفدهم قرآن اسراء است و از چپ به راست قرآن سوره هفدهم بینه است که فرماید: رسول من الله ... آنها با تاریخ مشخص بینه طبق آیه ۱۲ سوره اسراء و موعود دوم بنی اسرائیل روشن کننده کتاب خدا که موعود اولین کتاب الی آخرین کتاب است به تاریخ ۱۳۷۰ هجری شمسی طبق جمع ترتیب هفده سوره‌ای که با حرف «واو» شروع شده است که اگر در ترتیب حروف ابجد دقت کنید حرف ششم «و» و آخر قرآن ۶ آیه است و تمام خلقت در شش روز و تمام قرآن شش پیامبر سوره بنام دارند که جمع ترتیب این ۶ سوره ۱۶۵ که سوره ششم ۱۶۵ آیه است و هفتم اعراف «المص» است یعنی میتوان ثابت کرد که ذالک الكتاب الم مربوط به ص والقران ذی الذکر است.

گفتیم که از میان ۱۱۴ سوره، ۱۷ سوره با حرف «و» که حرف ششم ابجد است شروع شده است و جمع ترتیب این هفده سوره طبق آیه ۱۲ سوره هفدهم که اسراء است اشاره به تاریخ ۱۳۷۰ شمسی نموده است کما اینکه سوره ملک اشاره به تاریخ ۱۴۱۲ قمری که برابر با ۱۳۷۰ شمسی است نموده و این تاریخ اعلام ظهور بینه یا رسول سوره بینه است؟!

ترتیب ابجد «ظ» ۲۷ + ترتیب الفباء ظ ۱۷ = ۴۴ ← ترتیب رسمی سوره دخان و ترتیب الفباء نام صادق است که موضوع سند جنون که برچسبی از طرف نظام حاکم بر علیه اینجانب بود هم دارای زمان است و هم دارای مکان و نشانه‌هایی در زمین و آسمان که اینک جمله اهل کتاب با توجه به دریافت ذالک الكتاب مهر خاموشی بر لب زده‌اند و انگار کتابی دریافت نکرده‌اند و انگار چنین چیزی رخ نداده است مخصوصاً در میان نظام دولت حاکم موسوم به جمهوری اسلامی، همین اسلامی که از عدالت اجتماعی سخن میگوید و رئیس جمهور جدیدش از گفتگوی تمدنها سخن میگوید لیکن هیچگاه حاضر به اعلام این حقیقت نبوده و نیست با اینکه از این نامه‌ها کاملاً باخبر است ...؟! به نظر شما جناب آقای خاتمی چگونه مردی است؟! طبق کارهایی که ابلاغ میکند لابد فکر کردید مرد نمونه و پی نظیری است، در صورتی که این آقا قبل از انتخابش از این نامه‌ها دریافت کرده است و هنوز نه تنها این موضوع را مطرح نکرده است بلکه با رفتار خود توانسته است که بقاء آقایان را تثبیت کند وگرنه او که از عدالت اجتماعی سخن میگوید و گفتگوی تمدنها چرا باید سرپوش بر روی امری بگذارد که ابلاغ کردنش سبب عدالت و اجرای آن و جلوگیری از فتنه‌ها میشود و به جنگها نیز خاتمه داده میشود؟!

سوره اعلیٰ که سجده هر نمازگزار است ترتیب رسمی آن ۸۷ است و در برابر ترتیب نزول سوره بقره الم ذالک الكتاب است، اینک توجه کنید تا که دو جدول مثلث و مربع آن را حساب کنیم و به حقیقت موضوع آن و به حقیقت ویل للمصلین و پیشوایانی که به مکر پرداخته‌اند برسیم.

در هر دو جدول دقت کنید که دارای نظام هستند و این نظام نزد جمله اهل کتب آسمانی یکسان و لایتغیر است. ضلع مثلث مساوی ۱۸ که حرف هجدهم ابجد «ص» است و ضلع مربع ۳۸ که سوره سی و هشتم قرآن ص والقران ذی الذکر

۹	۱۲	۱۵	۲
۱۴	۳	۸	۱۳
۴	۱۷	۱۰	۷
۱۱	۶	۵	۱۶

۳	۸	۷
۱۰	۶	۲
۵	۴	۹

است و در اینجا موضوع ص والقران طبق حساب روشن شده است و نیز برخورد مردم و زمامداران در لوای دین و مذهب و به قول خودشان گفتگوی تمدنها و ...؟! تمدنی که هرگز حاضر به احقاق حق نبوده و نیست و زعامتش به قید قرعه یا به عبارتی انتخابات است و این انتخابات برای پایمال کردن ولایت حق است و این اختلافات برای اغوای خلق و بقاء هدف واحد بر علیه موعود کتاب و جمله کتب آسمانی است که همینک یهود و نصارا همدیگر را به ولایت گرفته‌اند و اینها که دل‌هایشان بیمار است در میان آنها غوطه‌ورند ... آیه ۵۱ و ۵۲ سوره مائده، و اگر دولت شما اندر پس نقاب با ادیان مختلف بر علیه امر همپیمان نبوده و نیست چرا به مدح و ستایش همدیگر پرداخته‌اند و چرا درباره این منشور چیزی نمی‌گویند؟!

ضلع جدول مثلث ۱۸ نزول کافرون است عبد، عباد یعنی غلام، بنده و پیرو که اینها و ملت پیروشان به تبعیت از کیش بدون دانش پدران خود پرداخته‌اند و حاضر به اصلاح نیستند. سوره‌های «قل» پنج سوره‌اند: ۱- جن ۲- کافرون ۳- اخلاص ۴- فلق ۵- ناس

نام این پنج سوره متشکل از ۱۹ حرف است و بسم الله الرحمن الرحیم ۱۹ حرف و سوره نوزدهم مریم است که آغاز آن ۵ حرف است و تعداد آیات آن ۹۸ آیه برابر با ترتیب رسمی سوره بینه و نزول انسان است و اما مربع دو که ضلع آن ۳۸ است پیوسته مربوط به ذالک الكتاب است که هم ترتیب رسمی و هم ترتیب نزول آن یکسان است و لازم است که بدانید از مجموع ۱۱۴ سوره سه سوره ترتیب رسمی و نزول آنها یکسان است:

ص والقران ۳۸ + نوح ۷۱ + انفطار ۸۲ = ۱۹۱ ← عدد نام سلیمان است که قرآن کریم با سرلوحه بسم الله الرحمن الرحیم از سوی سلیمان است و سلیمان رسول عصر فی المثال است و موضوع آزمون علم علماء که نه تنها علمی از کتاب نداشته‌اند بلکه به سرکوب امر پرداختند و میتوانی برای صحت امر موضوع دابة الارض و اختلاف بنی اسرائیل و بعثت دوباره را در سوره نمل بخوانید.

عرض شد که برای هر عدد ترتیبی از سوره‌ها دو جدول است یکی مثلث که دارای نه خانه است و هر ضلع آن مجموع سه خانه در امتداد همدیگر است «۱۰۳» و یکی جدول مربع است که جمع چهار خانه که در امتداد همدیگرند یک ضلع آن است و ضلع مثلث و مربع رویهم هفت خانه است و مجموع آنها مقسوم بر ۷ است. جمع ضلع مثلث و مربع «۲» $\leftarrow 18 + 38 = 56 = 7 \div 8$ نزول سوره اعلی و ترتیب رسمی سوره انفال است که اعلی سوره ۸۷ و در مقابل ترتیب نزول بقره قرار دارد. جمع ضلع مثلث و مربع «۱۷» $\leftarrow 63 + 98 = 161 = 7 \div 23$ مؤمنون و نزول نجم که در سال ۱۳۷۶ ظاهر شد و خشکسالی و برخوردها ... که باز به مکر پرداختند، هم رسول هشدار دهنده را تکذیب کردند و هم طرح داده شده را اجرا نکردند، چرا که در خدمت بیگانه بوده‌اند و اجرای طرح به زیان ابرقدرتها بود و از آنجایی که تنها راه رهایی این مردم اجرای طرحهای داده شده بود از اجرای آن برای بقاء خود خودداری کردند!...

و بنده طبق آیاتی چند و دشمنی این گروه با این ملت و خیانتشان در طول تاریخ عرض کردم که این دولت طرحهای داده شده را اجرا نخواهد کرد و شما ای مردم به نشر این نامه‌ها بپردازید تا که حقایق بر عموم روشن شود که متأسفانه این مردم اغوا شده و پیرو هوای نفس و تابع ظلم حاضر به نشر نامه‌ها نشد و دولت به راه خود ادامه داد که همینکه به اختلافات و بازیهای دیگر پرداخته‌اند. طرحهای داده شده:

۱- طرح ساختن آبگیرهایی در ارتفاعات برای تقویت سفره‌های زیرزمینی و مرطوب کردن هوا و ...

۲- طرح بستن دهانه دره‌های پرعمق و درآوردن آنها به صورت مرداب و رشد آبزیان در آنها.

۳- کاشتن نهالهایی چون سرو و کاج برای تولید چوب صنعتی.

۴- کاشتن نهالهای میوه در حوالی اجرای طرحها بر حسب شرایط محیط.

۵- تولید دانه‌های روغنی توسط کاشتن درخت زیتون و گردو و امثال آن.

طرح داده شده باید توسط نیروی نظامی انجام میگرفت طبق قران و مسئله ذوالقرنین و موضوع یاجوج و ماجوج که در سوره انبیاء آیه ۹۶ نیز مطرح شده است. در ضمن طرحهای داده شده غیر اختصاصی بودند و باید قبل از اجرای سدهای بزرگ انجام میگرفتند تا که از بازدهی کارهای کوچک، کارهای بزرگ و طرحهای دراز مدت انجام میگرفت که از نرخ تورم و بیکاری کاسته شود و ...

البته اینها از آغاز هشدار تا کنون بر خلاف طرحهای داده شده در قران گام برداشته‌اند و اینک به بازی مشغول‌اند!...! اگر به نظر شما این دولت مسلمان است و از عدالتی برخوردار است چرا بر این امر سرپوش گذاشته است و به سرکوب آن پرداخته است و تحریم همه جانبه در مورد صاحب این نامه‌ها اعمال کرده است؟! اگر شما ایرانی هستید یا مسلمان و یا آزاده هستید و از بی‌عدالتی این دولت آگاهی کامل دارید چرا در انتخاباتشان شرکت میکنید و چرا اعتراض نمی‌کنید و ...؟! امروز این نامه‌ها میتواند تو را رهبری کند و ولایت حاکم را زیر سوال ببرد و در صورت سکوت، میتوانید بطلان آن را لمس کنید و سزاوار نیست که بعد از این موضوع و فهم آن سکوت کنید، اگر اصالت دارید؟! بیاید برای احقاق کلمه حق این موضوع را به رسانه‌ها بکشانید تا که حقیقت بر همگان روشن شود!

آیا مسئله ما کمتر از یک برنامه دلفک بازی هست که روزانه بیشتر اوقات تلویزیون در خدمت آنها است؟! ...

اینک در خانه پایان جدول مثلث «۲» نگاه کنید، عدد ۱۰ و سوره دهم در قران سوره یونس است آن را به دقت بخوانید و در خانه پایان یعنی آخرین عدد مربع نگاه کنید عدد هفده آمده است و سوره هفدهم قران اسراء است و در ترتیب نزول ماعون است که مورد ویل للمصلین را تأیید کرده است، موعود دوم بنی اسرائیل کاملاً روشن است و دارای تاریخ است که در همین صفحات موضوع آن روشن شده است. ناگفته نماند این دولتی که موسوم به اسرائیل است اسرائیل نبوده و نیست بلکه یک برنامه ریزی از قبل طراحی شده برای خلق است و همچنین برنامه ریزیهای ۱۳۳۷ و اسطوره سازی توسط دستهای شوم و از بین بردن مؤمنان توسط جنگهای خانمانسوز قبل از نشر دانش کتاب!...؟! یک رسانه و رو در روی همه امور را روشن میکند که نه دولت شما حاضر به این امر است و نه ملت مسلمان حاضر به حرکت و یا بر باور است.

اینک در جدول مثلث و مربع هفده که مربوط به سوره اسراء است توجه کنید.

خانه پایان مثلث فرقان است که اگر در سوره اسراء و

۱۷	۳۰	۲۷	۲۴	← ۶۳ منافقون و نزول زخرف	۲۲	۲۳	۱۸
۲۸	۲۳	۱۸	۲۹	← اسراء ؛ انبیاء ؛ فرقان	۱۷	۲۱	۲۵
۲۲	۲۵	۳۲	۱۹		۲۴	۱۹	۲۰
۳۱	۲۰	۲۱	۲۶				

فرقان دقت کنید هر دو با یک وزن و قافیه تنظیم شده‌اند. ضلع مثلث ۶۳ منافقون است که در آیه ۷ میگویند: انفاق نکنید به رسول و ... که همین گروه در سوره فرقان آیه ۸ از گنج و ... بهانه میگیرند، این دولت حاضر به پرداخت حقوق حقه‌ام نیست چه رسد به انفاق و ... جلوی منبع درآمد را گرفته است که مبدا این حقایق و این حسابها منتشر شود و به سبب آنچه که در طول هزار و اندی سال مرتکب شده‌اند مخصوصاً در این دو دهه اخیر رسوا شوند که خدا میداند بدون نشر این حقایق رسوا شده‌اند و راهی جز سرکوب این امر برای آنها باقی نمانده است!...

۶۳ نزول سوره زخرف است گروهی که سخن آراسته میگویند برای فریفتن خلق و بقاء خود ...

ضلع مربع ۹۸ بینه است که دارای تاریخ است و از چپ به راست قران سوره هفدهم است یعنی دقیق در برابر سوره اسراء قرار گرفته است.

۹۸ نزول سوره انسان است، آیا چیزی هست که در این کتاب یادآوری نشده باشد؟! البته که نیست، اگر همه چیز را به وضوح ننوشته بود اینها بیم از رو در روی نداشتند و به سرکوب امر نمی‌پرداختند و نفاق و فتنه را پیشه خود نمی‌ساختند و حکومت اسلام را به دست اژلام یعنی انتخابات نمی‌سپردند و ...

جمع ضلع مثلث و مربع: $98 + 63 = 161 = 47 - 114$ محمد و نزول شعراء، محمدی که در قران از آن یاد شده است مربوط به عصر فضا است و نام اصلی او محمد نبوده و نیست و پدر هیچیک از پدران شما نبوده و نیست، محمد قران ص والقران است فلا غیر و قران کتاب حل اختلاف بنی اسرائیل است که

در قران به آنها برتری داده شده است آنهم در صورت پذیرفتن رسول عصر و پیروز کردنش، نه این اسرائیل ساخته و پرداخته که نام‌های اینجانب را دارند لیکن از بیم نشر حقیقت حاضر به ابلاغ آن نبوده و نیستند، از این نامه‌ها جمله اهل کتاب دریافت داشته‌اند که انجمن زرتشتیان و انجمن کتاب مقدس از توراۃ الی انجیل در تهران خیابان نادری هستند و انجمن یهود در خیابان شیخ هادی تهران میباشد و نیز فیضیه قم که شامل همه مذاهب پیرو قران‌اند از تاریخ ۱۳۶۹ الی ۱۳۷۹ از این نامه‌ها دریافت کرده‌اند!...

به زبان نیامدن احزاب مخالف و موافق و دولت حاکم و والیان اهل کتاب که پیوسته از تاریخ ۱۳۶۹/۷/۷ الی ۱۳۷۹ نامه اینجانب را دریافت کرده‌اند، اثبات کننده آن است که اینها اندر پس نقاب از یک آبخور سرچشمه گرفته‌اند و این جنگهای زرگری برای بقاء هدف واحد است و آنهم بقاء بت و بت پرستی است که خود مردم با برخوردشان راضی به این امر بوده‌اند وگرنه به جای احقاق حق به بهانه جویی و سرکوب امر نمی‌پرداختند!

در مثلث «۲» دقت کنید، ضلع آن هجده است و سوره هجدهم کهف است آیه اول «کتاب» موضوع ذالک الکتاب است، در سوره کهف هشدار داده شده است به آنهایی که گفتند خدا فرزندی برگزید یعنی یهود و نصارا و همچنین اینها که در میان آنها غوطه‌ورند و خود به این حقیقت واقف هستید که چگونه به حمد و ستایش همدیگر پرداخته‌اند و ... یک حقیقت روشن است که مردم با خواندن این کتاب و نشر آن میتوانند خود را از این ورطه نجات دهند.

شما آقای عزیز به عنوان یک نفر ایرانی و یا مسلمان و یا حداقل یک آزاده، دولت وقت را زیر سوال ببرید و از او بخواهید که حاضر به رو در رویی در رسانه‌های سمعی بصری شود و در صورت سرپیچی از امر میتوانید از طریق قانونی آراء خود را ابطال کنید و خون به ناحق ریخته جوانان این سرزمین را بازخواست کنید، چرا که مردم برای شخص خاصی بچه‌های خود را قربانی نکرده‌اند بلکه برای اسلام فدا کرده‌اند، اسلامی که حاضر به رو در رویی در رسانه‌ها نباشد کجایش اسلام است؟! و شما چرا باید از او پیروی کنید؟ اینک در این کتاب لازمه را ابلاغ کرده‌ام و شما میتوانید برای خدا و در راه خدا حرکت کنید!

شما که این نامه را میخوانید و به خیال خود مسلمان هستید و از فلان آقا تقلید میکنید، لطف کنید از پیشوای زمان خود درباره این موضوع سوال کنید و جواب این امر را از او بخواهید مخصوصاً گروهی که برای آنها تبلیغاتی نظیر اینکه طی الارض میکنند و یا اینکه کفشهایشان جفت میشود و دارای کرامات بسیاری هستند تا که بدانید که این گروه در چه مرحله‌ای از دین و مذهب هستند و چگونه به اغوای خلق پرداخته‌اند؟! از آنها پرسید این حجت ابن الحسنی که غائب قلمداد کرده‌اید در کجای قران از غیبت او چیزی گفته است؟! به نظر شما کدامیک از اولیاء امور از بقیه بهتر است؟ همان را درباره این موضوع زیر سوال ببرید تا که بر پاره‌ای از حقایق آگاهی کامل پیدا کنید که این گروه چرا حاضر به ابلاغ کلمه حق نیستند و چرا به مدح و ستایش همدیگر پرداخته‌اند؟ این گروه که موسوم به جناحهای چپ و راست و یا تندرو و میانه روند صرفاً برای جذب نیرو و بقاء هدف واحد است نه دلسوز مردم‌اند و نه حاضر به اصلاح‌اند و نه دلسوز ایران و ایرانی هستند و آن هدف واحد بقاء بت است!

ایرانی، برای هر امتی و ملتی رسولی به زبان خود او است که دیگر حجتی بعد از رسول نباشد، حال بگوئید رسولتان کیست که به زبان خودتان آمده باشد و چه کتابی دارد و علت برگشتن از دین او چه بوده؟! وَمَا أَرْسَلْنَا مِنْ رَّسُولٍ ... سوره ابراهیم الر دارای ۵۲ آیه است که ترتیب طور از راست و از چپ به راست منافقون و نزول هود الر بَقِيَّتُ اللَّهِ خَيْرٌ لَكُمْ إِنْ كُنْتُمْ مُؤْمِنِينَ یعنی اینکه اگر انداد را کنار نزنید و به کتاب و ولایت تعیین شده نپیوندد شما را ایمانی نیست و فردا نیز معذرت پذیرفته نشود! امروز امامی جدید و هفتاد و دو تن جدید و سید الشهداء جدید و روزه و رجز خوانی جدید و نوحه و سینه زنی جدید و گنبد و بارگاه‌های جدید و ... آیا دویست سال دیگر کسی یافت میشود که بگوید نبود؟! درس تحصیلی فرزندان جز درباره اینها و مدح و ستایششان چه چیز دیگر هست؟! امروز از نسل جوان سخن میگویند و جوانان را بهانه کرده‌اند، آیا مگر کسی با جوانان دشمن است، آری جوانان را بال و پر دادن برای سرکوب امر و بقای خود بهانه خوبی است اگر بتوانند از خدا سبقت گیرند! ... کسی نیست که بگوید شما امام پرستان چگونه امامی با سند از کتاب را سرکوب میکنید و امام بدون سند از کتاب را برمیزنید و از شکوه و جلال انقلاب سخن میگویند؟! ای عجب گستاخ ولایتی و ای عجب گستاخ ملتی و ای عجب مؤمنانی که ترفند کورشان کرده است؟! شما که مسلمان هستید و نیرنگی در قبال حقایق ندارید و از شعارهای دهن پر کن سخن میگویند و ... جواب این نامه‌ها بعد از گذشت ده سال زمان چه دارید؟! برای سرکوب هر ذی حقی، انقلاب و شهدایشان را بهانه میکنند و این به سبب دلسوزی نیست بلکه برای بقاء و تلبیس دین‌شان است! ...؟! شما درباره گذشتگان فیلم میسازید و به سود خود هر آنچه میخواهید را میگنجانید، آیا درباره خود چیزی این چنین در باور خود گنجانده‌اید؟! «سَحَرُوا أَعْيُنَ النَّاسِ» چشمان مردم را جادو کردند؟! ...



بعد از گذشت ده سال و سوال درباره نماز و علت پنج وعده بودنش و هفده رکعتش هنوز جوابی نداده‌اند و اگر بخواهند بدون حساب جواب دهند، آنگاه حساب گریبانگیرشان خواهد شد و اگر بخواهند با حساب پیش بروند باید رسالت را قبول و امانت را به صاحبش پس دهند و دین واحد و عاری از وجود مذهب را بپذیرند و آنچه که خود و پدرانشان بر آن بوده‌اند را رها کنند و طبق آیه ۱۳۶، ۲۸۵ بقره و آیه ۸۴ و ۸۵ آل عمران و آیه ۱۳ سوره شوری عمل کرده و از این چون و چراها دست بکشند که خود حقیقت امر را بیشتر از هر کسی میدانند و به تکذیب پرداخته‌اند و مردم را بهانه کرده‌اند، مردمی که غافل از حقیقت دین راستین هستند؟! ...

لازم به یادآوریست که از روی همین کلمه و نام این کلمه به زبان ما که «نماز» است به مسئله بنی اسرائیل که اشاره به ما ایرانیان است پی بردم.

چرا که صلوة و نماز درست است که یک معنی دارند اما از روی حساب دو مورد جداگانه است و عدد این دو کلمه اختلاف بسیار دارد که در این مختصر میخوانید.

بهر حال تکرار کلمه صلوة در کل قران ۶۷ مرتبه در ۲۸ سوره است که سوره ۶۷ ملک است و اشاره به تاریخ ۱۴۱۲ برابر با ۱۳۷۰ نموده و در ضمن با عدد و حساب اشاره به سوره بعد از خود نیز نموده است، همچنین جمع هفده سوره «و» جواب همین حساب را داده است که در صفحه ۸۰ تیپ حساب شکل ۱۱ و ۱۶ ذکر شده است.

۶۷ ملک و نزول ذاریات است و ۲۸ قصص و نزول تین والزیتون که نشانی است از تورا تا قران یعنی نشانی از عهد نوح الی قران و نشان موعود است؟!؟

اقیموا تنها به معنی خواندن نیست بلکه وزن و حساب است و تنها در دولا و راست شدن خلاصه نمی شود چنانچه که در صفحات قبل

اشاره شد و نماز یعنی «زمان»!

کلمه صلوة جمع عدد آن با حذف یک نقطه از عدد ابجد آن ۶۳ منافقون و نزول سوره زخرف است و با حذف تمام نقطه ها از عدد ابجد آن

۱	ا	ا	۸۷	۲	بقره	۳	۴۳	۴۵	۸۳	۱۱۰	۱۵۳	۱۷۷	۲۳۸	۲۷۷
۲	ب	ب	۹۲	۴	نساء	۴۳	۷۷	۱۰۱	۱۰۲	۱۰۳	۱۰۳	۱۰۳	۱۴۲	۱۶۲
۳	ت	ت	۱۱۲	۵	مائده	۶	۱۲	۵۵	۵۸	۹۱	۱۰۶			
۴	ث	ث	۵۵	۶	انعام	۷۲								
۵	ج	ج	۳۹	۷	اعراف	۱۷۰								
۶	ح	ح	۸۸	۸	انفال	۳								
۷	خ	خ	۱۱۳	۹	توبه	۵	۱۱	۱۸	۵۴	۷۱				
۸	د	د	۵۱	۱۰	یونس	۸۷								
۹	ذ	ذ	۵۲	۱۱	هود	۱۱۴								
۱۰	ر	ر	۹۶	۱۳	رعد	۲۲								
۱۱	ز	ز	۷۲	۱۴	ابراهیم	۳۱	۳۷	۴۰						
۱۲	س	س	۵۰	۱۷	اسراء	۷۸								
۱۳	ش	ش	۴۴	۱۹	مریم	۳۱	۵۵	۵۹						
۱۴	ص	ص	۴۵	۲۰	طه	۱۴	۱۳۲							
۱۵	ض	ض	۷۳	۲۱	انبیاء	۷۳								
۱۶	ط	ط	۱۰۳	۲۲	حج	۳۵	۴۱	۷۸						
۱۷	ظ	ظ	۱۰۲	۲۴	نور	۳۷	۵۶	۵۸	۵۸					
۱۸	ع	ع	۴۸	۲۷	نمل	۳								
۱۹	غ	غ	۸۵	۲۹	عنکبوت	۴۵	۴۵							
۲۰	ف	ف	۸۴	۳۰	روم	۳۱								
۲۱	ق	ق	۵۷	۳۱	لقمان	۴	۱۷							
۲۲	ک	ک	۹۰	۳۳	احزاب	۳۳								
۲۳	ل	ل	۴۳	۳۵	فاطر	۱۸	۲۹							
۲۴	م	م	۶۲	۴۲	شوری	۳۸								
۲۵	ن	ن	۱۰۵	۵۸	مجادله	۱۳								
۲۶	و	و	۱۱۰	۶۲	جمعه	۹	۱۰							
۲۷	ه	ه	۳	۷۳	مزمّل	۲۰								
۲۸	ی	ی	۱۰۰	۹۸	بینه	۵								

۲۷ نمل و نزول سوره بروج است. جمع کل عدد ابجد آن ۵۳۱ ÷ ۱۱۴ = ۴ باقی مانده ۷۵ قیامه و نزول سجده است و ۴ نساء و نزول مدثر است.

جمع عدد ترتیب ابجد کلمه صلوة ۶۳ منافقون و نزول زخرف که این گروه نماز برای آنها دستاویز است چنانچه که قران را دستاویز پیروزی قرار داده اند. جمع عدد ترتیب الفباء کلمه صلوة ۹۳ که ترتیب رسمی سوره ضحی و نزول سوره زلزله است و لابد معنی ویل للمصلین را با توجه به وجود تاریخ و مرقومات موجود پی برده اید؟! در آیه ۴۳ سوره نساء فرماید که نماز را در حال مستی به پای مدارید تا بدانید چه میگوید، و اگر بخواهیم تمام امور آن را به حساب درآوریم خواهیم دید که یک میلیارد مسلمان هنوز به علت آن پی نبرده است و اگر پی میبردند و نماز را در حال مستی نمی خواندند، امروز چنانچه که قران فرموده است دین واحد میبود نه اینکه هر امتی و هر گروهی به میل خود و یا چیزی که به او تحمیل کرده اند و یا اینکه اغوا شده اند دین را پاره پاره و به شرک آغشته باشند و امروز یک میلیارد پیرو قران نمی توانند در برابر این نامه ها به شکل رسمی و یا رو در روپی در رسانه ها قد علم کنند چرا که آیات پیش آمده و اجرا نکردن آن و از بین بردن پاره ای از قوانین و اجرا نکردن آنها، خود به خود آنان را از وجود پیروان واقعی این کتاب با وجود مسئله دابة الارض در سوره نمل کنار زده است و ولایت آنها طبق قران سوره عنکبوت مهر

بطلان خورده است و ...؟!؟

نماز از مقام ابراهیم گرفته شده است و موضوع ابراهیم و مقام او تعیین کننده زمان است و تکرار نام او تأیید کننده است چنانچه که در صفحات گذشته اشاره شد و حجاج میدانند که مقام ابراهیم ۱۷ === است و گرنه در قران مستقیماً هیچ گاه اشاره به ۱۷ رکعت آن ننموده است بلکه به پنج وعده آن اشاره نموده است که در سوره طه آیه ۱۳۰ است لیکن با این نمازی که میخوانند از نظر اوقات اختلاف دارد چرا که فرماید: قَبْلَ طُلُوعِ الشَّمْسِ وَقَبْلَ

ص	←	صافات	۳۷	←	۳	سوره
ل	←	لقمان	۳۱	←	۲	سوره
و	←	واقعه	۵۶	←	۱	سوره
ه	←	هود	۱۱	←	۲	سوره
ت	←	توبه	۹	←	۶	سوره
۱۴۴ + ۱۴ ← ابراهیم و نزول عادیات						
۱۴۴ ÷ ۱۱۴ = ۱ باقی لا	←	۱۵۸	←	۱۱۴ ÷ ۱ = ۱ باقی مانده ۴۴ دخان و		
مانده ۳۰ روم و نزول قارعه	نزول مریم: کهبیص ذکر رحمت ...					

عُرُوبَهَا وَمِنْ ءَاتَايَ اللَّيْلِ فَسَبِّحْ وَأَطْرَافَ النَّهَارِ یعنی قبل از طلوع آفتاب و قبل از غروب آن که مردم چنین نمی خوانند و به جای قبل از غروب بعد از غروب میخوانند وَمِنْ ءَاتَايَ اللَّيْلِ وَأَطْرَافَ النَّهَارِ در دل شب و در دو طرف نهار یعنی قبل از ظهر و بعد از ظهر!؟

این کل آیاتی است که در مورد نماز است، لازم به یاد آورید که مسئله نماز شکسته در آیه ۱۰۱ سوره نساء است و بدانید که ما چیزی بنام «سلیمان» ۱۰۶»

نماز شکسته نداریم مگر اینکه طبق آیه یاد شده در حال جهاد و در سرزمین دشمن باشیم و بیم از کشته شدن داشته باشیم نه در سرزمین خود و یک سرزمین امن و اگر تا کنون برای نماز شکسته متر و کیلومتر تعیین شده است این امر از طرف مشرکین صادر شده است و هیچ ربطی به کتاب خدا ندارد و نه داشته است و برای صحت این امر کل آیات مورد نماز را در قرآن بخوانید که جز آیه ۱۰۱ سوره

نساء چیزی در مورد نماز شکسته نخواهید یافت و با خواندن آیه یاد شده، برنامه ریزی علماء و دستوراتی که داده اند خود به خود زیر سوال می رود که چرا و برای چه متر و کیلومتر و ... برای نماز شکسته تعیین کرده اند و این قوانین را از کجا آورده اند و این مردم پیرو چگونه قبول کرده اند و ...؟! بهر حال این گروهی که مستولی بر کتاب اند همان گروهی هستند که خود و پدران گذشته شان وعده کرده اند آینده کتاب را ربط به گذشته بدهند و آن گروهی هستند که پاره ای از خوردنیها را به میل خود حرام و یا به عبارتی مکروه گفته اند و در حقیقت در لوای دین در طول تاریخ بر خلاف کتاب و شریعت خداوند به میل خود قانون وصل و فسخ کرده اند و برای بقاء خودشان طبق سوره انعام حتی فرزندان و برگزیدگان خود را قربانی کرده اند تا که متوجه اعمالشان اندر پس نقاب دین نشوند که قرآن این موضوعات و برخوردهایشان و دستاویزهایشان و ... هر آنچه که در طول تاریخ مرتکب شده اند را ثبت کرده است و در حقیقت اینها احزاب سیاسی هستند که برای بقاء خود و مصلحت سرزمینشان و سیستم حکومت کردن در این لباس درآمده اند و با زعماء و یا پادشاهان سرزمین هر چند گاه یکبار وارد یک جنگ زرگری برای بقاء خود شده اند و اغلب زمانها در خدمت پادشاهان برای سرکوب اندیشمندان به عناوین مختلف بوده اند.

یک مثال ساده از نحوه تدریس در مدرسه ها و تحمیل خود به عناوین مختلف، امروز یک محصل طبق درسی که به او داده اند برای او سوال طرح میکنند و طبق آنچه که خود در طول درس داده شده تزییق کرده اند جواب میخواهند و اگر بر خلاف انتظار و درس داده شده از سوی نظام حاکم جواب دهد بی شک از نمرات تحصیلی او کاسته میشود و شاید به جای قبول مردود شود.

به این ترتیب مغزها را به میل خود شستشو میدهند و مردم را آن طور که برای آینده میخواهند پرورش میدهند و این نوع پرورش به شکل دوره ایست که به زبان این ملت و دیگر ملتها خواهد بود چنانچه که در طول تاریخ هزار و اندی سال گذشته زیان کرده اند و بدون هیچ دانشی فرزندان خود را قربانی گروهی خاص نموده اند که این گروه در حقیقت بازدارنده هستند نه رشد دهنده و اگر این گروه رشد دهنده میبودند امروز بی شک مردم ما که پیروان قرآن به حساب می آیند و به قول خودشان کهن ترین و متمدن ترین امتهای بوده اند اینک عقب افتاده ترین اند و به آنچه که به زبان خود بوده و عمل کرده اند مفتخرند چرا که نه تنها آگاهی از حقیقت ندارند بلکه متعصبین بدون دانشی هستند که حب و یا به عبارتی دوست داشتن اهل بیبی که هیچ اطلاعی از آن ندارد سبب خفت و خواری او شده است که این اهل بیت به عنوان سروران حق معرفی شده اند و خود حاضر به احقاق حق نبوده و نیستند و همیشه در بهانه جویی و سرکوب حق و حقیقت به دستور این و آن در حرکت اند و هنوز علت این گرایشها و برادر کشیها و را ندانسته اند و به دنبال احساسات به بازی گرفته شده در حرکت اند!

اگر غیر از این است امروز برای روشن شدن این موضوع از دولتی که از آن پیروی میکند و یا از ولایتی که او را حق میدانند بخواهد تا که این موضوع به طور علنی با وجود کنفرانسهای اسلامی و ... به رسانه ها کشیده شود و در صورت خودداری زمامداران به آنها پشت کند و از حق پیروی کند.

والسلام علی من اتبع الهدی و دین الحق ولو کره الکافرون.

صَلَّ

۱	أ	أ	۱۱۳	۹	توبه	۱۰۳
۲	ب	ب	۱۵	۱۰۸	کوثر	۲

صَلَوَاتِكَ

۱	أ	أ	۱۱۳	۹	توبه	۱۰۳
۲	ب	ب	۵۲	۱۱	هود	۸۷
۳	ج	ت	۵۰	۱۷	اسراء	۱۱۰

صَلَاتُهُ

۱	أ	أ	۱۰۲	۲۴	نور	۴۱
---	---	---	-----	----	-----	----

صَلَاتِهِمْ

۱	أ	أ	۵۵	۶	انعام	۹۲
۲	ب	ب	۸۸	۸	انفال	۲۵
۳	ت	ج	۷۴	۲۳	مؤمنون	۲
۴	ث	د	۷۹	۷۰	معاوج	۲۳
۵	ج	ه	۱۷	۱۰۷	معاون	۵

صَلَاتِي

۱	أ	أ	۵۵	۶	انعام	۱۶۲
---	---	---	----	---	-------	-----

صَلُّوا

۱	أ	أ	۹۰	۳۳	احزاب	۵۶
---	---	---	----	----	-------	----

صَلُّوت

۱	أ	أ	۸۷	۲	بقرة	۱۵۷	۲۳۸
۲	ب	ب	۱۱۳	۹	توبه	۹۹	
۳	ت	ج	۱۰۳	۲۲	حج	۴۰	

صَلُّوتِهِمْ

۱	أ	أ	۷۴	۲۳	مؤمنون	۹
---	---	---	----	----	--------	---

صَلِّي

۱	أ	أ	۳۱	۷۵	قیامه	۳۱
۲	ب	ب	۸	۸۷	اعلی	۱۵
۳	ت	ج	۱	۹۶	علق	۱۰

يُصَلُّوا

۱	أ	أ	۹۲	۴	نساء	۱۰۲	۱۰۲
---	---	---	----	---	------	-----	-----

يُصَلُّونَ

۱	أ	أ	۹۰	۳۳	احزاب	۵۶
---	---	---	----	----	-------	----

يُصَلِّي

۱	أ	أ	۸۹	۳	آل عمران	۲۹
۲	ب	ب	۹۰	۳۳	احزاب	۴۳



ص والقمران

ذى الذكر

٢٨	٢٧	٢٦	٢٥	٢٤	٢٣	٢٢	٢١	٢٠	١٩	١٨	١٧	١٦	١٥	١٤	١٣	١٢	١١	١٠	٩	٨	٧	٦	٥	٤	٣	٢	١	
أ	ب	ت	ث	ج	ح	خ	د	ذ	ر	ز	س	ش	ص	ض	ط	ظ	ع	غ	ف	ق	ك	ل	م	ن	و	ه	و	ي
أ	ب	ج	د	ه	و	ز	ح	ط	ي	ك	ل	م	ن	س	ع	ف	ص	ق	ر	ش	ت	ث	خ	ذ	ض	ظ	غ	
١٠٠٠	٩٠٠	٨٠٠	٧٠٠	٦٠٠	٥٠٠	٤٠٠	٣٠٠	٢٠٠	١٠٠	٩٠	٨٠	٧٠	٦٠	٥٠	٤٠	٣٠	٢٠	١٠	٩	٨	٧	٦	٥	٤	٣	٢	١	

(حروف الفباء و ابجد . اعداد ابجد)

١	فاتحة . علق	٢٠	طه . فلق	٣٩	زمر . اعراف	٥٨	مجادلة . سباء	٧٧	مرسلات . ملك	٩٦	علق . رعد
٢	بقرة . قلم	٢١	انبياء . ناس	٤٠	غافر . جن	٥٩	حشر . زمر	٧٨	نبا . حاقة	٩٧	قدر . رحمن
٣	آل عمران . مزمل	٢٢	حج . اخلاص	٤١	فصلت . يس	٦٠	ممتحنة . غافر	٧٩	نازعات . معارج	٩٨	بينة . انسان
٤	نساء . مدثر	٢٣	مؤمنون . نجم	٤٢	شورى . فرقان	٦١	صف . فصلت	٨٠	عبس . نبا	٩٩	زلزلة . طلاق
٥	مائدة . فاتحة	٢٤	نور . عبس	٤٣	زخرف . فاطر	٦٢	جمعه . شورى	٨١	تكوير . نازعات	١٠٠	عاديات . بينة
٦	انعام . مسد	٢٥	فرقان . قدر	٤٤	دخان . مريم	٦٣	منافقون . زخرف	٨٢	انفطار . انفطار	١٠١	قارعة . حشر
٧	اعراف . تكوير	٢٦	شعراء . شمس	٤٥	جاثية . طه	٦٤	تغابن . دخان	٨٣	مطففين . انشفاق	١٠٢	تكاثر . نور
٨	انفال . اعلى	٢٧	نمل . بروج	٤٦	احقاف . واقعه	٦٥	طلاق . جاثية	٨٤	انشقاق . روم	١٠٣	عصر . حج
٩	توبة . ليل	٢٨	قصص . تين	٤٧	محمد . شعراء	٦٦	تحريم . احقاف	٨٥	بروج . عنكبوت	١٠٤	همزة . منافقون
١٠	يونس . فجر	٢٩	عنكبوت . قريش	٤٨	فتح . نمل	٦٧	ملك . ذاريات	٨٦	طارق . مطففين	١٠٥	فيل . مجادلة
١١	هود . ضحى	٣٠	روم . قارعه	٤٩	حجرات . قصص	٦٨	قلم . غاشية	٨٧	اعلى . بقرة	١٠٦	قريش . حجرات
١٢	يوسف . شرح	٣١	لقمان . قيامة	٥٠	ق . اسراء	٦٩	حاقة . كهف	٨٨	غاشية . انفال	١٠٧	ماعون . تحريم
١٣	رعد . عصر	٣٢	سجدة . همزة	٥١	ذاريات . يونس	٧٠	معارج . نحل	٨٩	فجر . آل عمران	١٠٨	كوثر . تغابن
١٤	ابراهيم . عاديات	٣٣	احزاب . مرسلات	٥٢	طور . هود	٧١	نوح . نوح	٩٠	بلد . احزاب	١٠٩	كافرون . صف
١٥	حجر . كوثر	٣٤	سباء . ق	٥٣	نجم . يوسف	٧٢	جن . ابراهيم	٩١	شمس . ممتحنة	١١٠	نصر . جمعة
١٦	نحل . تكاثر	٣٥	فاطر . بلد	٥٤	قمر . حجر	٧٣	مزمل . انبياء	٩٢	ليل . نساء	١١١	مسد . فتح
١٧	اسراء . ماعون	٣٦	يس . طارق	٥٥	رحمن . انعام	٧٤	مدثر . مؤمنون	٩٣	ضحى . زلزلة	١١٢	اخلاص . مائدة
١٨	كهف . كافرون	٣٧	صافات . قمر	٥٦	واقعة . صافات	٧٥	قيامه . سجدة	٩٤	شرح . حديد	١١٣	فلق . توبة
١٩	مريم . فيل	٣٨	ص . ص	٥٧	حديد . لقمان	٧٦	انسان . طور	٩٥	تين . محمد	١١٤	ناس . نصر

(ترتيب رسمى و نزول سورهها)

$$34 = \leftarrow \begin{array}{|c|c|c|c|} \hline 8 & 11 & 14 & 1 \\ \hline 13 & 2 & 7 & 12 \\ \hline 3 & 16 & 9 & 6 \\ \hline 10 & 5 & 4 & 15 \\ \hline \end{array}$$

مجموع ضلع مربع = (خانة اول $\times 4$) + 30

(جدول مربع)

$$15 = \leftarrow \begin{array}{|c|c|c|} \hline 2 & 7 & 6 \\ \hline 9 & 5 & 1 \\ \hline 4 & 3 & 8 \\ \hline \end{array}$$

مجموع ضلع مثلث = (خانة اول $\times 3$) + 12

(جدول مثلث)

دوشنبه مورخه ۱۳۷۹/۶/۱۴ ← ص والقران ذی الذکر بل الذین کفروا ... ← ظهور طبق سند قران و کتب آسمانی: «ص والقران»
 آنهایی که در امر ظهور تعجیل میکنند طبق سوره نحل مشرک‌اند و به سبب اطاعت کور کورانه‌ای که در طول تاریخ کرده‌اند هرگز هدایت نشده و نمی‌شوند. چرا که موعود دارای زمان و مکان و سندی در کتاب خدا است که این سند نه پس شود و نه پیش که علماء موجود امروز به سبب آنچه که خود و پدرانشان وعده کرده‌اند بعد از گذشت ده سال هنوز مهر خاموشی بر لب زده‌اند و کماکان به اغوای خلق پرداخته‌اند.

اینک سندی دیگر از امر ظهور به تاریخ ۱۳۶۹ در نشره‌های قبلی موضوع شش روز خلقت و ضریب قران که شش ضریب نوزده = ۱۱۴ سوره و از مجموع نام پیامبرانی که در قران از آنها یاد شده است شش پیامبر سوره بنام دارند که این شش پیامبر عبارتند از:

۱- یونس ۲- هود ۳- یوسف ۴- ابراهیم ۵- محمد ۶- نوح اینک طبق آنچه که از عالم حساب گذشت حروف آنها را به شکل مقطعه یادداشت میکنم سپس حروف آنها را خالص میکنم و تعداد سوره‌هایی که با آن حروف نامگذاری شده‌اند یادداشت میکنم که خواهید دید ۶۹ سوره برابر با عدد ابجد «طس» آغاز سوره نمل خواهد بود و ترتیب حساب را تأیید خواهند کرد.

یونس ۱۰	هود ۱۱	یوسف ۱۲	ابراهیم ۱۴	محمد ۴۷	نوح ۷۱
ی و ن و س	ه و د و س	ی و د و س	ا ب ر ا ه ی م	م ح م د ن و ح	ح و ن و د م ح م ی م ا ر ا ه ی م
ی و ن و س	ه د ف ا ب ر م ح	ح م ر م ح	← حروف خالص نام شش پیامبر ۱۲ حرف		

نام شش پیامبر ۲۵ حرف تکرار و غیر تکرار گردید و حروف خالصی که این شش نام را تشکیل داده است دوازده حرف است. سوره‌هایی که آغاز نام آنها با این حروف شروع شده است ۶۹ سوره‌اند:

ی ← ۱- یونس ۲- یوسف ۳- یس والقران الحکیم و ← ۱- واقعه

ن ← ۱- نساء ۲- نحل ۳- نور ۴- نمل ۵- نجم (۶- نوح) ۷- نباء ۸- نازعات ۹- نصر ۱۰- ناس س ← ۱- سجده ۲- سباء

ه ← ۱- هود ۲- همزه د ← ۱- دخان

ف ← ۱- فاتحه ۲- فرقان ۳- فاطر ۴- فصلت ۵- فتح (۶- فجر) ۷- فیل ۸- فلق

أ ← ۱- آل عمران ۲- انعام ۳- اعراف ۴- انفال ۵- ابراهیم (۶- اسراء) ۷- انبیاء ۸- احزاب ۹- احقاف ۱۰- انسان ۱۱- انفطار ۱۲- انشقاق ۱۳- اعلیٰ ۱۴- اخلاص ب ← ۱- بقره ۲- بروج ۳- بلد ۴- بینه

ر ← ۱- رعد ۲- روم ۳- رحمن

م ← ۱- مائده ۲- مریم ۳- مؤمنون ۴- محمد ۵- مجادله (۶- ممتحنه) ۷- منافقون ۸- ملک ۹- معارج ۱۰- مرسلات ۱۱- مزمل ۱۲- مدثر ۱۳- مطففین ۱۴- ماعون ۱۵- مسد

ح ← ۱- حجر ۲- حج ۳- حجرات ۴- حدید ۵- حشر (۶- حاقه) جمع سوره‌های هر حرف:

حروف	ی	و	ن	س	ه	د	ف	ا	ب	ر	م	ح
تعداد سوره	۳	۱	۱۰	۲	۲	۱	۸	۱۴	۴	۳	۱۵	۶

← جمعاً ۶۹ سوره

جمع ترتیب شش سوره ← ۱۶۵ = ۶ × ۹۹۰ ← ۱۹۹۰ م برابر با ۱۳۶۹ آغاز ذالک الکتاب اولین نامه‌ای که منتشر شد شنبه ۱۳۶۹/۷/۷ و اینک ۱۳۷۹ است که دولت جمهوری شما لب فرو بسته است و دیگر ادیان به علت خیانت به کتب خود به مدح و ستایش دولت شما پرداخته‌اند؟! چرایی کاملاً مشخص است: ۱- خیانت به امانت ۲- شرک و کفر در لوای دین ۳- وصل و فسخ قوانینی که در کتاب خدا مجاز نبوده و نیست ۴- چاپ و نشر کتبی بر خلاف قران در لوای دین توحیدی و وارد کردن آن به شرک و کفر و ...

این امر و روشن کردن آن با زیر فشار گذاشتن دولت حاکم و رو در روی در رسانه‌های سمعی و بصری چون رادیو و تلویزیون ممکن است و مردمی که بدون دانش وارد بحث شوند نه هدایت شده هستند و نه دارای کتابی روشن!

جمع ترتیب ۶ سوره ۱۶۵ است و سوره ششم انعام است و دارای ۱۶۵ آیه است و هفتم اعراف الم ذالک الکتاب ص والقران است که از ۱۳۶۹ طرح پیشگیری از این خشکسالی‌ها داده شد و دولت شما و دیگر دولتهای اهل کتاب که نامه دریافت کرده‌اند به جای راه چاره، فتنه را پیشه خود ساختند مخصوصاً دولت جمهوری شما.

اگر دولت تو حاضر به رو در روی در رسانه‌ها نشد بدان که خائن به تمام مبانی است!

ص والقران «۲»

برای اینکه بدانید موضوع عدد و شمار در همین جواب مختصر نمی‌گنجد و همچنین به این سادگی کسی به آن راه نیابد،

موضوعات دیگری از همین موضوع شش پیامبر را مطرح میکنم. در صفحه قبل عرض کردم که جمع ترتیب سوره‌های شش پیامبر ۱۶۵

است و میدانید که برای هر شماره‌ای یک حرف است. ابتدا عدد ابجد هر کدام از حروف را حفظ کنید تا که اندکی به این عالم عددی راه یابید.

عدد ۱۶۵ = ۱۰۰ + ۶۰ + ۵ < ه = ۵ ؛ س = ۶۰ ؛ ق = ۱۰۰ در جدول نگاه کنید.

← ترتیب	۲۸	۲۷	۲۶	۲۵	۲۴	۲۳	۲۲	۲۱	۲۰	۱۹	۱۸	۱۷	۱۶	۱۵	۱۴	۱۳	۱۲	۱۱	۱۰	۹	۸	۷	۶	۵	۴	۳	۲	۱
← حروف	غ	ظ	ض	ذ	خ	ث	ت	ش	ر	ق	ص	ف	ع	س	ن	م	ل	ک	ی	ط	ح	ز	و	ه	د	ج	ب	أ
← ابجد	۱۰۰	۹۰	۸۰	۷۰	۶۰	۵۰	۴۰	۳۰	۲۰	۱۰	۹۰	۸۰	۷۰	۶۰	۵۰	۴۰	۳۰	۲۰	۱۰	۹	۸	۷	۶	۵	۴	۳	۲	۱

دیدیم که عدد ۱۶۵ تبدیل به سه حرف «ه، س، ق» شد. حال نام اولین سوره‌ای که در ترتیب رسمی قران با یکی از سه حرف فوق آغاز شده باشد را

به همراه ترتیب آن سوره در جدولی جداگانه مینویسیم و نیز تعداد سوره‌هایی که نامشان با آن حرف آغاز شده است.

جمع ترتیب اولین سوره‌هایی که با آن حروف آغاز شده است: ۷۱ ← = عدد «الم» و همچنین ترتیب سوره نوح که آخرین سوره نام شش پیامبر است.

مجموع تعداد سوره‌هایی که با آن سه حرف آغاز شده است ۱۲ سوره است که حروف خالص تشکیل دهنده نام شش پیامبر ۱۲ حرف است. در ضمن سوره ۷۱ که سوره نوح است ۲۸ آیه است و برابر با ترتیب سوره آخرین حرف «ق» قصص است. این یک موضوع از عالم حساب است.

ه ← هود ۱۱ ← ۲ سوره
س ← سجده ۳۲ ← ۲ سوره
ق ← قصص ۲۸ ← ۸ سوره
نوح و نزول آن → ۱۲ + ۷۱ ← یوسف و نزول شرح
۸۳ ← مطففین و نزول انشاق است

مسئله‌ای دیگر از این عالم حساب: اگر توجه کنید در میان ۱۲ حرف و سوره‌هایی که با آن حروف آغاز شده است، تنها پنج ردیف آن عدد شش دارد و

بقیه ردیفها کمتر از شش سوره‌اند. در پائین، ردیف ششم آن حروف و تعداد آیات و ترتیب نزول آنها را یادداشت میکنم باشد که اگر خدا خواهد راه

یابید و معنی ولایت حق را از باطل جدا سازید و بدانید قران مثال و قیاس است.

جمع ترتیب رسمی سوره‌ها: ۳۰۶ ÷ ۶ = ۵۱ ذاریات و نزول سوره یونس که اولین نام از شش پیامبر یاد شده است الر تِلْكَ ...

جمع ترتیب نزول سوره‌ها: ۳۰۰ ÷ ۶ = ۵۰ ق والقران المجید و نزول سوره اسراء که دارای تاریخ است که در منشور قبل، از آن یاد شد و ترتیب آن برابر با هفده رکعت نماز و موضوع موعود آخر تورا.

جمع آیات سوره‌ها: ۲۳۴ ÷ ۶ = ۳۹ زمر و نزول اعراف المص است که در صفحه قبل اشاره شد.

اینک جمع هر سه ردیف: ۳۰۶ + ۳۰۰ + ۲۳۴ = ۸۴۰ ← ۸۴۰ ÷ ۶ = ۱۴۰ ← عدد کلمه قم است و

این کلمه در دو سوره است سوره مزمل و سوره مدثر که وارثان کتاب، خود و پدرانشان وعده کرده‌اند که

آینده این کتاب را ربط به گذشته بدهند و خود را فرزند محمد معرفی کنند!

حرف	سوره	ترتیب	نزول	آیات
ن	نوح	۷۱	۷۱	۲۸
ف	فجر	۸۹	۱۰	۳۰
أ	اسراء	۱۷	۵۰	۱۱۱
م	ممتحنه	۶۰	۹۱	۱۳
ح	حاقه	۶۹	۷۸	۵۲
جمعا ←		۳۰۶	۳۰۰	۲۳۴

جمع حروف جدول فوق پنج و جمع عدد ترتیب ۶ سوره ۱۶۵ ← ۱۶۵ ÷ ۵ = ۳۳ احزاب و نزول مراسلات؟! بدانید که نزول سوره احزاب ۹۰ است و

۹۰ عدد ابجد حرف «ص» است و ترتیب ابجد نام محمد ۳۸ است که اشاره به سوره ص والقران است و همچنین آیات سوره محمد ۳۸ است در

ضمن از نظر تاریخ شمسی و میلادی دو عدد اول آنها یعنی ۶۹ برابر با ۹۰ میلادی است و برای همین مَا كَانَ مُحَمَّدٌ أَبَا أَحَدٍ مِّن رِّجَالِكُمْ که جلوی موعود

بنام «ص» را بنام اولاد محمد گرفته‌اند در ضمن نزول سوره محمد ۹۵ است و ۹۵ عدد ابجد نام حرف «ص» است: صاد = ص (۹۰) + ا (۱) + د (۴)

در پائین دقت کنید و حقیقت امر را از روی اوضاع موجود بفهمید.

نام صادق با حروف مقطعه ← ص ا د - ا ل ف - د ا ل - ق ا ف، و در جدول پائین، حروف خالص حروف مقطعه نام صادق: ص ا د ل ف ق

ص ا د ل ف ق ← صادق قل اعوذ برب الفلق

۹۹۹ ۱۱۱ ۴۴۴ ۳۳۳ ۸۸۸ ۱۱۱ ش ی «ن» ← ن و ن

↓ ↓ ↓ ↓ ↓ ↓ نظام سه حرفی هر حرفی

ط ا د ج ح ا برکل حروف، شش حرف ه و

ص ی م ل ف ی اضافه شد و حرف غ در ن س

ظ ق ت ش ض ق همه جا است: ث خ

صادق ← احمد محمد ... حرف شین مضاف دارد

حروف غائب:

ب ز

ک ع

ر ذ

«در نماز سر اسرار الله تنها بُوَد هر که گوش هوش دارد بشنود»

بعد از گذشت قرن‌ها از قران و حرکت نماز اینک چند سوالی مطرح میشود تا که پیروان قران از عرب و عجم به تفکر واداشته شوند و علت این حرکت را جویا شوند و به سوی عهد خداوند حرکت کنند و بدون این حرکت نه شاید هدایت شوند و نه شاید از درماندگی رهایی یابند کما اینکه در طول قرون گذشته با وجود طلب هدایت در ۱۰ رکعت از هفده رکعت هنوز هدایت نشده‌اند و بر خلاف راه راست در حرکت‌اند!

۱- چرا نماز هفده رکعت است؟

۲- چرا نماز پنج وعده است؟

۳- چرا نماز جمله پیروان قران یک حالت است؟!

۴- چرا دو سوره حمد «فاتحه و اخلاص» در ده رکعت جمله پیروان قران است؟

۵- چرا هفت رکعت از مجموع هفده رکعت با جمله سبحان الله ... آغاز و چرا در بخش دوم هر وعده از نماز قرار گرفته است؟

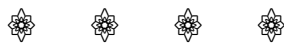

چرا قران بر دو مبنا است، یکی ترتیب رسمی و دیگری ترتیب نزول و آیا قران و جمع آوری آن توسط دیگران یا به عبارتی غیر از پیامبر جمع آوری شده است؟

یادآوری میشود که قران توسط خود پیامبر و از طریق وحی به این شکل در آمده است و بر مبنای دو ترتیب قرار داده شده است و هر کس غیر از این بگوید ناقض مسئله دین و وحی خواهد بود و همچنین ناقض این اصل که قران را نمی‌توان کلمه‌ای از آن پس و یا پیش نمود.



در دو سوره فاتحه و اخلاص که در نماز قرار داده شده است دقت کنید:

در سوره فاتحه گفتگوی بنده با خدای خود میباشد و در سوره اخلاص گفتگوی خدا با بنده خود است و در این امر هدایت و نعمت را مشروط اعلام کرده است که متأسفانه بندگان به پیروی بدون دانش از کیش پدران خود از این شرط غافل‌اند و به جای توحید غرق در شرک‌اند!



نزول سوره فاتحه پنج و نزول سوره اخلاص بیست و دو جمعاً = ۲۷ ترتیب رسمی سوره نمل که دارای دو بسم الله الرحمن الرحیم است و ترتیب نزول سوره بروج است در ضمن ترکیب نام کل سوره‌های قران متشکل از ۲۷ حرف است؟!

ترتیب رسمی هر دو سوره: ۱ + ۱۱۲ = ۱۱۳ ترتیب سوره فلق است و نزول سوره توبه است و همچنین جمع عدد ترتیب الفباء نام سلیمان است که بسم الله الرحمن الرحیم در طی نامه اوست.



کلمه اعلیٰ که در سجده هر نمازگزار اعم از عرب و عجم است و یا مذاهب متفرق پیروان قران است که این کلمه سوره‌ای بنام دارد و دارای ۱۹ آیه است که آیه آخر فرماید: **إِنَّ هَذَا لَنِي الْأَصْحَفِ الْأُولَىٰ صُحُفِ إِبْرَاهِيمَ وَمُوسَىٰ** که در این امر و حساب آن امری نهفته است و این امر تا کنون بر جمله پیروان قران پوشیده مانده است و علت آن در آیه ۳۶ و ۳۷ توبه نهفته است؟!



بدانید که سوره اعلیٰ سوره هشتاد و هفتم ترتیب رسمی قران است و هشتاد و هفت نزول سوره بقره است المر ← ال ف، ل ا م، م ی م، ذَالِكَ الْكِتَابُ لَا رَيْبَ فِيهِ ... که این رسول، رسول سوره بینه است و بی شک «ص والقران» است و طبق فرائض حج و آسمانهای هفتگانه و زمینهای هفتگانه و هفت روز هفته و هفت قسمت بدن که در هنگام نماز با زمین تماس دارد، سوره هفتم اعراف المرص است؟!



در سوره اعراف فرماید نام او در توره و انجیل است و در خود قران دارای نام و زمان و مکان مشخص است و در سوره بروج جنگ و آتش افروزی‌ها برای به پا کردن فتنه و ... و در آیه ۴۱ سوره عنکبوت بطلان ولایت‌هایی که از طرف غیر خدا تعیین شده‌اند و در سوره اعراف آیه ۳ علت این بطلان و پیروی از ولایت حق که از طرف خدا تعیین شده است و در نهایت «همزه و ماعون»

نه تنها علت عقب افتادگی پیروان قران روشن خواهد شد بلکه علت این تورمها و این جنگها و برادر کشی‌ها نیز روشن شود!؟



ابتداء آیه ۹ سوره حجرات را بخوانید سپس جنگهای بین پیروان قران در طول تاریخ را زیر سوال ببرید مخصوصاً جنگهای اخیر بین ایران و عراق و یا افغانستان در داخل خودش و امثال آن با توجه به آیه یاد شده و مفاد آن و با توجه به رسانه‌های امروزی و انتقال خبر و سرعت آن و با توجه به سرعت ابزار آلات مدرن جنگی و با توجه به یک میلیارد جمعیت پیروان قران و با توجه به کنفرانس‌های اسلامی و با توجه به سازمان ملل و حقوق بشر و احزاب سیاسی آزادی خواه و ... جنگ ایران و عراق باید بعد از یک ساعت خاتمه پیدا میکرد نه اینکه هشت سال طول بکشد فَقَاتِلُوا آلَی تَبَغِی حَتَّى تَفِیءَ إِلَى أَمْرِ اللَّهِ!...

آیا یک میلیارد مسلمان غافل از این آیه هستند و یا این آیه را نپذیرفته‌اند و یا ...

همین مسئله افغانستان و این آقایان که هر روز هیئت اعزام میکنند و از همدیگر به خاطر کاری که نکرده‌اند قردانی میکنند آیا غافل از این آیه‌اند؟ اگر همین آیه به مرحله اجرا در آورده شود هیچ نیروی متخاصمی توان حرکت نخواهد داشت و هیچ قدرتی توان سرپیچیش نخواهد بود.



بدانید که سوره حجرات سوره چهارم و نهم ترتیب رسمی قران است و در ترتیب نزول چهارم و نهم قصص و نُرِیدُ أَنْ نَمَنَّ ... اگر یک حافظ قران و یا یک مبلغ دین، خداوند او را هدایت کرده باشد و به حقیقت ارتباط سوره‌ها راه یابد و دین پاک را در چند حدیث و روایت خلاصه نکند علت عقب افتادگی پیروان قران اعم از عرب و عجم را به روشنی روز خواهد فهمید!؟

امروزه اغلب در مورد قران و علوم قرانی سخن میگویند و اغلب برای دریافت جوایز در این مراسم شرکت میکنند در صورتی که این علوم طبق گفته خود قران به هر کسی عطا نشود و این علوم عام نبوده و نیست بلکه خاص است و برای روشن شدن این امر رجوع به آیه ۲۴ الی ۲۸ سوره جن کنید که این ۲۸ آیه در مقابل ۲۸ حرف که دارای عددند قرار گرفته است و دانش پنهان قران و کتب آسمانی در همین عدد و حساب است و آنهایی که پذیرنده حساب نباشند طبق آیه ۲۱ الی ۲۷ سوره نباء جایگاهشان جهنم است!؟



تنها راه نجات کره زمین در عصر حاضر کشاورزی است و صنعتی کردن آن و احیای زمینهای ویران شده نه صنعتهای دیگر، مخصوصاً کشورهای پیروان قران و کتب آسمانی که متأسفانه پیروان قران و زمامداران آن بر خلاف این امر در حرکت‌اند و تنها این امر را برای تبلیغ و سود جویی عنوان میکنند و طبق شواهد موجود و عملکردها بر خلاف شریعت کتاب و به دستور بیگانگان در حرکت‌اند و به علت همین تخلفها، تورم اقتصادی و وابستگی بیشتر کشورهای منطقه به مواد غذایی و وارد کردن آن از کشورهایی که بنام ابرقدرت از آنها یاد شده است و به علت اجرا نکردن طرحهایی که قران داده است تا قبل از سال ۱۳۷۶ تخریب اماکن و جاده‌ها و ... در اثر سیل‌های نابهنگام که هزینه خسارت به مراتب بیش از پیشگیری از آنها بوده و از سال ۱۳۷۶ به بعد خسارتهای وارده باز به مراتب بیش از هزینه ساخت بوده است. به این ترتیب ملت ما از دو سو زیان کرده است هم اینکه به علت انجام ندادن طرحهای داده شده زیان داده و هم اینکه امروز باید کمبود را از بیگانه با توجه به تورم و دلایلهای بازار سیاه تهیه کند و ...

به این ترتیب باید به دنبال علوم واقعی قران که مردم را از خفت و خواری طول هزار و اندی سال و علاج آن باید رفت نه علمی که هیچ مشکلی را نه تنها حل نکند بلکه بر مشکل بیافزاید و به دنبال ولایتی که قران در عصر تو تعیین کرده باید حرکت کنید نه به دنبال چیزی که خود و یا دیگران برای تو تعیین کرده‌اند و در این ستم به دنبال هوای نفس خود در حرکت باشید که چنین مورد خشم خدا واقع شوید و هرگز هدایت نشوید جز به سوی دوزخ!؟



مهمترین امر در کتاب خدا، انسان و زمان است و در زمان چه چیزی بهتر و سبب نجات است و یا به عبارتی زمان و رخدادهای آن و راه علاج آن را ثبت کرده است و چون در این امر هدایت شوید زمان را تسخیر نموده‌اید و چون زمان در تسخیر تو درآید بی شک از تمام تلاطمهای زندگی و خفت و خواریهای آن نجات یافته‌ای و این امر جز از راه فهم این نامه و کشاندن آن به رسانه‌ها میسر نبوده و نیست والسلام!؟

بدانید که زمان در حقیقت گذرگاهی است که جمله مخلوق در آن حرکت میکنند و امام زمان امامی است که «ص والقمران» در مقطعی از این گذرگاه از امر پروردگار برانگیخته شود و آنچه که در پیش است طبق کتاب خدا پیش بینی کند و راه علاج و مصلحت زمان را ارائه دهد و نیز سندی از کتاب خدا داشته باشد که نشان دهد در حقیقت رسول زمان خویش است و هیچ ولی امری در هیچ برهه‌ای از زمان نماینده او نبوده و نه خواهد بود و اگر ولی این ادعا را داشته باشد بدانید که خیانت در امانت شده است و به شما دروغ گفته‌اند، کسی که خود امام زمان است می‌رود تا که امامی دیگر جانشینش شود و شاهد اینهمه ظلم و ستم و تباهی باشند؟! این امر کمال بی انصافی را می‌رساند و چنین پنداشتن، جهل را می‌رساند که از زمان و معنی آن بی خبر هستند و در حقیقت با چنین اندیشه‌ای خود عملاً جلوی راه حق و حقیقت را گرفته‌اند و به تأیید باطل پرداخته‌اند و چنین ولایتی در حقیقت انداد است یعنی هم‌تا ساختن است.

آن امامی که در زمان گذشته بوده امام تو نبوده است و آن امامی که در آینده می‌آید امام تو نیست. امام تو کسی است که به آن رأی داده‌ای و در زمان حاضر تو حکم میکند و تو در برابر رأی که داده‌ای مسئول هستی و برای درک این مطلب رجوع به سوره بقره آیه ۱۳۴ و ۱۴۱ کنید. اعراف سوره هفتم است و نزول آن ۳۹ است و در مقابل سوره زمر است که فرماید کافران شفیعیان غیر از خدا برگرفتند، کافران در مقابل المرص شفیعیان را سپر قرار داده‌اند چرا که برنامه ریزی خود و پدران گذشته‌شان و موعود بی نام و نشان در کتاب خدا بر پایه همین شفعاء برنامه ریزی شده است نه طبق قرآن و از آنجایی که دانشی از کتاب نداشته‌اند مگر حدیث و روایتی و آنچه که نسل به نسل پدران گذشته القاء کرده‌اند و طبق آن در حرکت بوده هستند و امروز این امر برای آنها چیزی شگفت است و نیز باور نکردنی مگر تعدادی معدود آنهم به سبب آنچه که در این برهه از زمان مرتکب شده‌اند بیم از افشای حقیقت دارند.



اگر امروز همین کنفرانسهای اسلامی در این مورد به رسانه‌های سمعی و بصری کشیده شوند تمام حقایق بر امتها روشن خواهد شد و دیگر جایی برای این بازیهای که میبینید نخواهند داشت مخصوصاً موضوع گفتگوی تمدنها که امروز ورد زبان رسانه‌ها شده است که هنوز جز این جمله کسی چیزی درباره آن نمی‌داند که این گفتگوی تمدنها چیست و به کجا ختم میشود و البته مدت درازی هم برای آن قرار داده‌اند گویا که موضوعی است که در باورها ننگند و میخواهند تمام دنیا را یکسر کنند و ... و البته ناگفته نماند که جناب آقای خاتمی قبل از این انتخابات و در طول ریاست خود کاملاً از این امر مطلع بوده و هست و علت اینکه این امر را کتمان نموده هنوز جز خود او و اطرافیان‌شان کسی چیزی نمی‌داند و بنده این امر را برای آن مطرح میکنم تا که امت از حقیقت امور و آنچه که بر این ملت گذشته و میگذرد آگاهی پیدا کنند و خود او نیز اندکی تفکر و تأمل کند و عاقبت کار را لمس کند مبادا خدای ناخواسته گرفتار دام عده‌ای شود که یارای نجات خود را نخواهند داشت چه رسد به اینکه بخواهند کسی را از مخمصه‌ای که در پیش است نجات دهند؟!

ملتی که رأی داده است مؤظف است رئیس جمهوری را که خود انتخاب کرده است در مورد این امر زیر سوال ببرند و از او بخواهند این مسئله را به طور واضح و روشن بدون کنایه و ضرب المثل عنوان کند و چون ملتی که او را به سروری خود برگزیده‌اند بی جواب بگذارد حقیقت او و آنچه که در اطراف میگذرد حداقل برای پیروان پر و پا قرص روشن شود و این است یک نشانی برای درک حقیقت و روشن کردن موضع شخصیتی که نیک اندیش و متمدن است که گفتگوی تمدنهای او جهانی را در خود فرو کشیده است و بعید است از چنین شخصیتی که بخواهد طفره و حاشیه رود و با رفتار خود اعلام بی اطلاعی کند مخصوصاً که این نامه و دیگر نامه‌ها ابتدا به دست دولت از طریق ارگانها میرسد و در رأس همه، حفاظت اطلاعات که اغلب اوقات به دلیل نشر و پخش این نامه‌ها اینجانب را با چشم بسته به سلول انفرادی می‌برند و بعد از اتهام به جنون از من بازخواست میکنند. مجنونی که در هیچ قانونی اجازه بازخواست از او داده نشده است حتی آنهایی که پایبند هیچ مذهب و مسلکی نبوده و نیستند؟!



شما که خود را شیعه علی میدانید واقعاً پایبند به اصول آنچه که گفته و میگویید هستید؟ اگر هستید پس چرا چنین رفتار میکنید و این امر را سرکوب میکنید؟! علی دارای دین کتاب خدا بوده و از همه هم ردیفان خود در امر کتاب استوارتر بوده است چگونه قوانینی که خدا در کتاب خود مطرح کرده است و شما به میل خود آن را نقض میکنید؟! مگر نمی‌گویید که او برترین امام ما شیعیان است؟! پس چرا حقیقت را به میل خود و به دنبال هوی و هوس عده‌ای معدود کتمان میکنید؟ و ...

بدانید اولین حکومت جمهوری طبق آنچه که خود روایت کرده‌اید عمر و اعصا بوده است که حکومت و ولایت حق را به دست انتخابات سپرد تا که ولایت حق پایمال شود و تو نیز امروز از شیوه او تقلید کرده و میکنی و چیزی که در کتاب خدا ممنوع است انجام میدهد؟!

ص والقران «۶»

مورخةٗ ۱۳۷۹/۷/۱۰ ← ص والقران ذی الذکر بل الذین کفروا ... ← خلاصه‌ای از بسما ...

بسم الله الرحمن الرحيم متشکل از ۱۹ حرف تکرار و غیر تکرار است که ده حرف خالص است و نه حرف تکرار است. در شکل زیر نگاه کنید.
سطر اول تمام حروف بسم الله الرحمن الرحيم، سطر دوم حروف تکرار آن و سطر سوم حروف خالص آن، این جدول به طریق فاکتور از ۱۹ حرف بسم الله الرحمن الرحيم انجام گرفته است. در خانهٔ نهم دقت کنید کلمهٔ «نمل» که دارای دو بسما ... شکل گرفته است.

در خانهٔ دهم نگاه کنید کلمهٔ «ری» به وجود آمده است و ری اشاره به تهران کنونی و حوالی آن است؟!

۱۹	۱۸	۱۷	۱۶	۱۵	۱۴	۱۳	۱۲	۱۱	۱۰	۹	۸	۷	۶	۵	۴	۳	۲	۱	
م	ی	ح	ر	ل	ا	ن	م	ح	ر	ل	ا	ه	ل	ل	ا	م	س	ب	
										م	ح	ر	ل	ا	م	ل	ا	ل	
										ی	ن	ح	ر	ه	ل	ا	م	س	ب

توجه داشته باشید که عدد دهم وسط بسم الله الرحمن الرحيم است و نیز اگر در ترتیب حروف ابجد و الفباء نگاه کنید خواهید دید که حرف دهم ابجد «ی» و حرف دهم الفباء «ر» میباشد.

اینک توجه کنید حرف پایان حروف تکرار «م» است و حرف وسط

بسما ... «ر» است و حرف پایان ده حرف خالص «ی» است و حرف پایان بسما ... «م» جمعاً کلمهٔ «مریم» را تشکیل داده است که سورهٔ نوزدهم قران است و از آنجایی که عنوان نامهٔ سلیمان به سوی «سباء» است و سورهٔ سباء سورهٔ «۳۴» قران است تکرار نام مریم در کل قران نیز ۳۴ مرتبه است و از آنجایی که قران دارای ظاهر و باطن است «این مریم» اشاره به رهبری یک زن است؟!

برای صحت حساب و آنچه که در گذشته اشاره به عالم حساب شد مخصوصاً عدد سیر به فتح سین مورد بالا را حساب میکنم:

$$\text{بسما ... } ۱۹ \text{ حرف است جمع از یک الی } ۱۹ = ۱ + ۲ + ۳ + \dots + ۱۹ = ۱۹۰$$

$$\text{جمع از یک الی } ۹ \text{ که نه حرف تکرار بسما ... } = ۱ + ۲ + ۳ + \dots + ۹ = ۴۵$$

$$\text{جمع از یک الی } ۱۰ \text{ که ده حرف خالص بسما ... } = ۱ + ۲ + ۳ + \dots + ۱۰ = ۵۵$$

جمع کل عدد سه مورد بالا $۱۹۰ + ۴۵ + ۵۵ = ۲۹۰$ که عدد ابجد کلمهٔ مریم است در زیر نگاه کنید.

حروف کلمهٔ مریم ←	م	ی	ر	م	۲۹۰؛ ۱۱۳
عدد ابجد حروف ←	۴۰	۱۰	۲۰	۴۰	$۲۹۰ = ۴۰ + ۱۰ + ۲۰ + ۴۰$
عدد ترتیب ابجد حروف ←	۱۳	۱۰	۲۰	۵۶	$۵۶ = ۱۳ + ۱۰ + ۲۰ + ۱۳$
عدد ترتیب الفباء حروف ←	۲۴	۲۸	۱۰	۸۶	$۸۶ = ۲۴ + ۲۸ + ۱۰ + ۲۴$

اینک میپردازم به موارد دیگر آن: هر کدام از حروف دارای سه گونه عدد است که یکی عدد ابجد است و دیگری عدد ترتیب ابجد است و دیگری عدد ترتیب الفباء است. اینک دو حرف وسط بسما ... را حساب میکنیم:

عدد ابجد ← $۲۰۰ + ی = ۱۰ = ۲۱۰ - ۱۱۴$ سورهٔ قران = ۹۶ که ترتیب رسمی سورهٔ علق است و از چپ به راست قران سورهٔ مریم است و نزول سورهٔ «رعد» است $تِلْكَ آيَاتُ الْكِتَابِ وَالَّذِي أُنزِلَ إِلَيْكَ مِنْ رَبِّكَ لَوَ أَن تَقْرَأَهُ نَفْسٌ مِّنْ ذُرِّيَّتِكِ أَلَيْسَ لَكَ بِالنَّبِيِّ نَبِيًّا$ تا که معنی خاتم و مَا كَانَ مُحَمَّدٌ أَبَا أَحَدٍ مِّن رِّجَالِكُمْ را بدانید و از این بازی دست بردارید؟!

عدد ترتیب ابجد ← $۲۰ + ی = ۱۰ = ۳۰$ ← قران سی جزء است، سی سورهٔ روم است که آغاز آن الم موضوع «ذالک الکتاب» است و از چپ به راست قران سیمین سوره، بروج است و ۳۰ نزول قارعه است و نمود نشان است و اشاره به بازماندگان آن قوم است و ایلام سرزمین ناقه پرستان است؟! در ضمن روم اشاره به جنگ خلیج به تاریخ ۱۳۶۹ هجری شمسی است و قبل از جنگ هشدار آغاز شد.

در ضمن بسم الله الرحمن الرحيم دوم سورهٔ نمل در آیهٔ ۳۰ میباشد که صحت نظم کتاب بر حساب تأیید شود؟!

عدد ترتیب الفباء ← $۱۰ + ی = ۲۸ = ۳۸$ ترتیب رسمی و نزول ص والقران است و از چپ به راست قران سورهٔ المرسلات است که «المر» آغاز المرسلات رمز سورهٔ رعد است؟!

توجه داشته باشید که خلقت از تورا تا قران به شش روز اشاره شده است و اگر به آیهٔ پایان قران که سورهٔ ناس است توجه کنید خواهید دید که شش آیه است و اگر ۱۱۴ سورهٔ قران را تقسیم بر نوزده حرف بسما ... کنیم جواب شش خواهد بود ← $۱۱۴ \div ۱۹ = ۶$ و اگر در نام سوره‌ها دقت کنید از مجموع پیامبرانی که در قران از آنها یاد شده است تنها شش پیامبر سوره بنام آنها آمده است که این شش پیامبر عبارتند از:

۱- یونس ۲- هود ۳- یوسف ۴- ابراهیم ۵- محمد ۶- نوح و اگر جمع ترتیب این شش سوره را حساب کنیم.

$$۱۰ \leftarrow ۱۱ \leftarrow ۱۲ \leftarrow ۱۴ \leftarrow ۴۷ \leftarrow ۷۱ = ۱۶۵ \text{ که سورهٔ ششم قران سورهٔ انعام است و دارای } ۱۶۵ \text{ آیه است.}$$

و برابر با آنچه که خدا خلق کرده است و اشاره نموده است مخصوصاً در فرائض و آیات و آفاق و انفس عدد هفت، در نماز هفت نقطه از اعضای نمازگزار با زمین تماس میگیرد: ۱- پیشانی ۲- دست راست ۳- دست چپ ۴- زانوی راست ۵- زانوی چپ ۶- انگشتان پای راست و ۷- انگشتان پای چپ در جمعهٔ مخلوق نگاه کنید: چشم دو، گوش دو، محورهای بینی دو و نخاع یک جمعاً هفت.

در تقسیمات مخلوق: سر و گردن و دو دست و تنه و دو پا جمعاً هفت، در فرائض حج هفت دور به دور خانهٔ خدا، در افلاک هفت آسمان، در روزهای هفته هفت روز و سورهٔ هفتم قران ← اعراف الم ← است و در این امر شکی نبوده و نیست که خود بسما ... به آن اشاره نموده است، ص والقران

یعنی «صادق» و قران و آنچه که از قران به او القاء میشود؟!

ص والقُرآن «۷»

اینک توجهی دیگر برای اثبات حساب صفحه گذشته و عدد «۶» بعد از حذف دو حرف اضافه «ال» از آغاز نام

هر سوره‌ای، وسط بسما ... که دو حرف «ری» است را حساب میکنیم. سوره‌هایی که نام آنها با حرف «ر» شروع شده است ۳ سوره‌اند و این سه سوره عبارتند از:

۱- رعد ۲- روم ۳- رحمن که جمع ترتیب این سه سوره «۹۸» است.

ترتیب ← ۱۳ ← ۳۰ ← ۵۵ ← ۹۸ ترتیب رسمی سوره بینه است «رَسُولٌ مِنَ اللَّهِ» و از چپ به راست قرآن سوره هفدهم است که سوره اسراء است و ۹۸ نزول سوره انسان است ← هَلْ أَتَى عَلَى الْإِنْسَانِ حِينٌ مِّنَ الدَّهْرِ!...

و سوره‌هایی که نام آنها با حرف «ی» شروع شده است باز سه سوره‌اند که جمعاً حروف «ی» و «ر» شش سوره به وجود آورده، سوره‌های «ی» عبارتند از: ۱- یونس ۲- یوسف ۳- یس که جمعاً ترتیب این سه سوره ۵۸ است. سوره ۵۸ قرآن مجادله است و از چپ به راست قرآن ۵۸ حدید است و ۵۸ نزول سوره سباء است و عنوان نامه آن من سلیمان و انه بسم الله الرحمن الرحيم که بیشتر پیروان قرآن از این حقیقت که قرآن مثال است و برای آینده تنظیم شده و به منزله وحی برای رسول عصر است غافل‌اند!؟

سوره سباء آیه ۲۹ به بعد را به دقت بخوانید وَقَالَ الَّذِينَ كَفَرُوا ... و در سوره مجادله ولایت شیطان، شیطانی که در کالبد بشر است طبق سوره ششم آیه ۱۱۲!؟ شیطانی که در سوره نمل با تاریخی مشخص اعمال خلق را آرایش داده است و در سوره نحل آیه ۶۳ فعل غیر مجهول در مورد شیطان و ولایت او در مقابل رسول عصر «ص» و القرآن ذی الذکر!؟

باز دقت کنید حروف تکرار بسما ... ۹ حرف است و حرف نهم ابجد «ط» که آغاز سوره نمل است. بسما ... ۱۹ حرف است از سوره توبه که بسما ... ندارد و سوره نهم است تا سوره نمل دارای دو بسما ... ۱۹ سوره برابر با ۱۹ حرف بسما ... سوره توبه سوره نهم است و حروف تکرار بسما ... ۹ حرف است و از این نه حرف بعد از حذف حروف تکرار آن کلمه حرام، محرم، حرم بعد از حذف «ال» به وجود می‌آورد آیه ۳۶، ۳۷ سوره توبه را به دقت بخوانید سپس سوال کنید این چهار ماهی که باید بر علیه مشرکین جهاد کنند کجا است؟! که دین واحد از نوح تا قرآن را از هم گسیخته‌اند و خود قرآن را نیز به شکل فرقه فرقه در آورده‌اند و برای صحت این امر رجوع کنید به سوره بقره آیه ۱۳۶ و سوره آل عمران آیه ۸۴ که این دو آیه یکی اشاره به جمع است و دیگری اشاره به فرد رسول است و عین این دو آیه بدون ذکر نام و به صورت جماعت در آیه ۲۸۵ سوره بقره قرار گرفته است و همچنین رجوع کنید به آیه ۱۳ سوره شوری که فرماید: شَرَعَ لَكُم مِّن ... و بعد رو کنید به علماء یک میلیارد مسلمان و این موضوع را سوال کنید تا که بدانید پاسخی نخواهند داشت جز سرکوب امر و تکذیب آن؟! قرآن به رسول عصر می‌فرماید: وَلَا تَكُونُوا مِنَ الْمُشْرِكِينَ مِنَ الَّذِينَ فَرَّقُوا دِينَهُمْ وَكَانُوا شِيعًا نَبَشِيدَ از مشرکینی که دینشان را پاره پاره کردند و هر گروهی پیرو گروهی شد یعنی در حقیقت آیات بالا را نپذیرفتند و بزرگ منشی را پیشه خود ساختند و ... و قرآن را دستاویز خود قرار دادند و گاه به مدح و ستایش همدیگر برای بقائشان می‌پردازند و ...؟! طبق سوره توبه مشرکین مساجد بنا میکنند که دینشان را ملبس کنند و نیز زبان را به کتاب خدا می‌آیند که خلق را بفریبند و ... که تمام این امور در قرآن ثبت گردیده است تا حدی که فرزندان و برگزیدگان خود را میکشند ...

سوره ششم آیه ۱۳۶ ← شرک عبارت است از نقض هر قانونی که خداوند در کتاب خود منع کرده باشد ۱- ربا ۲- نذر برای غیر خدا ۳- ولایت به قید قرعه و یا به عبارتی انتخابات و ... تعجیل در امر ظهوری که دارای تاریخ زمان و مکان و نام مشخص از تورا تا قرآن است در ضمن تجسس بر علیه همدیگر و آنچه ناپسند است و سکوت در برابر امور یاد شده جایز نیست.

حرف ششم ابجد حرف «و» است سوره‌هایی که با حرف «و» شروع شده‌اند هفده سوره‌اند جمع ترتیب این هفده سوره طبق سوره هفدهم آیه ۱۲ اشاره به تاریخ ۱۳۷۰ شمسی آغاز بینه است در ضمن تنها یک سوره داریم که نام او بعد از حذف «ال» با «و» آغاز شده که واقعه است و دارای ۹۶ آیه است که برابر با ترتیب رسمی سوره علق و نزول رعد است و سوره‌هایی که با حرف «ح» شروع شده است هفت سوره‌اند که سوره غافر، فصلت، شوری، زخرف، دخان، جاثیه، احقاف است و سوره‌هایی که نام آنها با حرف «ح» شروع شده است شش سوره‌اند برابر با ترتیب الفباء حرف ششم «ح» ۱- حجر ۲- حج ۳- حجات ۴- حدید ۵- حشر ۶- حاقه لازم به یاد آوریست که در سوره حجر آیه ۱۴ اشاره به عصر فضا و گفتگوی فضانوردان سرگردان کرده است که میندازید این قرآن و این رسالت مربوط به ۱۳۷۹ سال پیش بوده و هیچ ربطی به آینده ندارد و اگر امروز درباره علوم قرآنی سخن می‌گویند نه این علوم است بلکه علومی بر حسب روایات و حدیث است و آنچه که به سودشان است می‌باشد و گرنه تا به امروز در طول ولایت هزار و اندی سال کی کسی چنین شرحی با حساب نوشته و ارائه داده‌اند جز آنکه گفته‌اند روایت میشود و حدیث داریم و ... که حقیقت کتاب همچنان در پشت پرده ابهام بماند و هرگز کسی به آن راه نیابد چه عرب و چه عجم همچنان که در طول هزار و اندی سال گذشته که جز دشمنی و سرکوب همدیگر سودی از کتاب خدا نبرده‌اند و به علت شرکشان هرگز هدایت نشده و نمی‌شوند!؟ چنانچه در سوره توبه آیه ۳۷ ذکر شده است فَيَجْلُؤُا مَا حَرَّمَ اللَّهُ زَيْنَ لَهُمْ سُوءَ أَعْمَالِهِمْ وَاللَّهُ لَا يَهْدِي الْقَوْمَ الْكَافِرِينَ اعمال پلید برای آنها آرایش داده شده است از جمله نذر برای غیر خدا از تورا تا خود قرآن مطلق حرام است که مردم ما هم میکنند هم می‌خورند و هم میدهند بدون اینکه درک کرده باشند!؟

ص والقران «۸»

پیوست سوره اسراء و هفده رکعت نماز و تکرار نام اسرائیل ۴۳ مرتبه برابر با سوره چهل و سوم قران یعنی سوره زخرف و در ترتیب نزول سوره چهل و سوم فاطر، تکرار این کلمه در هفده سوره است و سوره هفدهم در ترتیب رسمی، سوره اسراء بنی اسرائیل و در ترتیب نزول سوره ماعون است و ویل للمصلین، نان را بر موعود حرام کردند به خاطر پیشبرد اهداف شوم خود!؟

در این جدول، سوره اسراء که سوره هفدهم قران است در ترتیب ابجد حرف «و» افتاده است و سورههایی که با حرف «و» شروع شده است هفده سورهاند و جمع این هفده سوره طبق آیه ۱۲ سوره اسراء ۱۳۷۰ هجری شمسی نشان داده است یعنی موعود دارای تاریخ و نام و نشان است!؟

تکرار کلمه اسرائیل در قران											
۱	ا	ا	۸۷	۲	بقره	۴۰	۴۷	۸۳	۱۲۲	۲۱۱	۲۴۶
۲	ب	ب	۸۹	۳	آل عمران	۴۹	۹۳	۹۳			
۳	ج	ت	۱۱۲	۵	مائده	۱۲	۳۲	۷۰	۷۲	۷۸	۱۱۰
۴	د	ث	۳۹	۷	اعراف	۱۰۵	۱۳۴	۱۳۷	۱۳۸		
۵	ه	ج	۵۱	۱۰	یونس	۹۰	۹۰	۹۳			
۶	و	ح	۵۰	۱۷	اسراء	۲	۴	۱۰۱	۱۰۴		
۷	ز	خ	۴۴	۱۹	مریم		۵۸				
۸	ح	د	۴۵	۲۰	طه		۴۷	۸۰	۹۴		
۹	ط	ذ	۴۷	۲۶	شعراء	۱۷	۲۲	۵۹	۱۹۷		
۱۰	ی	ر	۴۸	۲۷	نمل		۷۶				
۱۱	ک	ز	۷۵	۳۲	سجده		۲۳				
۱۲	ل	س	۶۰	۴۰	غافر		۵۳				
۱۳	م	ش	۶۳	۴۳	زخرف		۵۹				
۱۴	ن	ص	۶۴	۴۴	دخان		۳۰				
۱۵	س	ض	۶۵	۴۵	جاثیه		۱۶				
۱۶	ع	ط	۶۶	۴۶	احقاف		۱۰				
۱۷	ف	ظ	۱۰۹	۶۱	صف	۶	۱۴				

↓ ترتیب ابجد
↓ حروف الفباء
↓ حروف نزول
↓ رسمی سورهها
↓ نام سورهها
↓ اسرائیل
↓ آیت کلمه

۱	ا	ا	۳۹	اعراف	ال م ص
۲	ب	ب	۴۴	مریم	ک ه ی ع ص
۳	ت	ت	۴۵	طه	ط ه
۴	ث	ث	۴۷	شعراء	ط س م
۵	ج	ج	۴۸	نمل	ط س
۶	ح	و	۵۰	اسراء	-
۷	خ	ز	۵۱	یونس	ال ر
۸	د	ح	۶۰	غافر	ح م
۹	ذ	ط	۶۳	زخرف	ح م
۱۰	ر	ی	۶۴	دخان	ح م
۱۱	ز	ک	۶۵	جاثیه	ح م
۱۲	س	ل	۶۶	احقاف	ح م
۱۳	ش	م	۷۵	سجده	ال م
۱۴	ص	ن	۸۷	بقره	ال م
۱۵	ض	س	۸۹	آل عمران	ال م
۱۶	ط	ع	۱۰۹	صف	-
۱۷	ظ	ف	۱۱۲	مائده	-

اگر همین سورههای فوق را به ردیف ترتیب نزول قرار دهیم به نتیجهای واضح و روشن خواهیم رسید.
کل حروف مقطعه این جدول ۳۸ حرف است و سوره ۳۸ ص والقران است، حروف غیر تکرار مقطعه ۱۲ حرف است و جمع کل عدد ابجد حروف خالص ۵۴۳ است.

۵۴۳ ÷ ۱۱۴ = سوره = ۴ باقی مانده ۸۷ ترتیب رسمی سوره

اعلی و ترتیب نزول سوره بقره که الم ذالک الكتاب با تاریخ مشخص تعیین شده است!؟

۱	۱	۲	۳	۴	۵	۶	۷	۸	۹	۱۰	۱۱	۱۲
۱	ا	ل	م	ص	ک	ه	ی	ع	ط	س	ر	ح
۱	۳۰	۴۰	۹۰	۲۰	۵	۱۰	۷۰	۹	۶۰	۲۰۰	۸	۵۴۳ =

امروز نگاهی به سوره بقره و نزول آن کردم و طبق معمول آنچه که در تفکرم خطور کرد این صفحه را پر کردم و به این نتیجه رسیدم که اسرائیل نام دولتی نبوده و نیست. اسرائیل نام دوم یعقوب است که در تورا سفر پیدایش باب ۳۲ آیه ۲۸ خداوند این نام را بر او نهاد و ذریت او را برتری داد و این گروه را نشانی است که از دوره ابراهیم بجای مانده است!؟ مختون بودن زنان و مردانشان است و بی شک سلسله انبیاء به تبعیت از کیش ابراهیم حرکت کردهاند و هر گروهی که بر خلاف آنچه که مقرر شده است حرکت کند بی شک از آن سلسله منقطع گردد.

اینک سوال میکنم که آیا اگر موعود کتاب که با تاریخ مشخص که قران از آن یاد کرده است معرفی میشد امروزه جنگی وجود داشت؟! و آیا سازمان ملل مدعی حقوق بشر که تمام اعضایش اهل کتاب از تورا الی قران تشکیل داده است که موعود جمله یکی است واقعاً در صدد حل مشکل دولتها هستند؟! و یا اینکه به علت خیانتهایی که شده است بیم از افشای حقیقت دارند؟!؟

با توجه به مسئله ظهور و نشر این نامه در میان جمله ادیان و مذاهب، همه امور واضح و مشخص است از آنجایی که تمام مخلوق اعم از انسان و حیوان نیازمند بهتر زیستنند و موعود را دستوری است که بهتر زیستن در زمان حاضر در چه کاری و چه امری است لذا انتظار بیش از این از موعود داشتن خلاف و کفر است.

در قران دستور به موعود: ۱- توقف جنگها به طور مطلق كافة للناس و اجرای آیه ۹ سوره حجرات که اگر این آیه زیر سوال برود طول هزار و اندی سال پیروان قران زیر سوال است مخصوصاً قرن اخیر و حداقل جنگ ایران و عراق و از همه بدتر افغانستان. ۲- تلاش برای دگرگون کردن زمین و تبدیل آن به بهشت و یا به عبارتی به جای ساختن ابزار آلات جنگی و خانمانسوز تلاش برای ساختن ابزار آلاتی که بتواند مصالح لازمه که برای اجرای طرحهای عمرانی مفید باشد بسازند که متأسفانه نه تنها در این امر حرکتی انجام نگرفت بلکه به شدت آتش افروزیها افزوده شد و خسارتهای وارده تا به امروز بیش از ساخت بوده است چه در اثر سیلهای نابهنگام از سال ۱۳۶۹ الی ۱۳۷۶ و از هزار و سیصد و هفتاد و شش به بعد خسارت ناشی از خشکسالیها در مناطق هشدار داده شده مخصوصاً ایران که تنها چند سده صنعتی ساخته است نه طبق آنچه که از طرف هشدار دهنده ابلاغ شده است.

آیا اگر موعود معرفی میشد امروز کودک خردسال جلوی رگبار مسلسل بود؟! البته که خیر و این را باید از زمامداران پرسید که چرا و برای چه حقیقت را پنهان داشتهاند و به میل خود به تحکم پرداختهاند و به مدح و ستایش همدیگر پرداختهاند که بتوانند به مقاصد شوم خود برسند!
قصه یک میلیارد مسلمان زیر سوال است. همچنین اهل کتاب از تورا الی قران مخصوصاً اهل تورا و قران که موعودشان یکی است.

ص والقران «۹»

اینک اندکی دقت کنید تا که به کلمه «حل» برسیم وَأَنْتَ حِلٌّ بِهَذَا الْبَلَدِ...؟! ...

ابتداء تمام حروف مقطعه جدول ترتیب رسمی کلمه اسرائیل را در صفحه قبل نگاه کنید.

۱- الم ۲- الم ۳- المص ۴- الر ۵- کهیعص ۶- طه ۷- طسم ۸- طس ۹- الم ۱۰- حم ۱۱- حم ۱۲- حم ۱۳- حم ۱۴- حم
از مجموع هفده سوره ۱۴ سوره آن با حروف مقطعه است و سه سوره آن بدون حروف مقطعه است و حروف خالص بدون تکرار مقطعه به ترتیب فاکتور ۱۲ حرف است در شکل زیر نگاه کنید.

اینک دوازدهمین حرف کل حروف مقطعه را بشمارید خواهید دید که حرف «ل» است و کلمه «حل» تشکیل داده میشود.

۱۲	۱۱	۱۰	۹	۸	۷	۶	۵	۴	۳	۲	۱
ح	س	ط	ع	ی	ه	ک	ر	ص	م	ل	ا

حرف «لام» از چهارمین رمز که سوره یونس است گرفته شده است سوره یونس را

به دقت بخوانید و تاریخ هشدار و بینه را همچنین و در حقیقت قرانی است که برای آینده و ظهور تنظیم شده است و همچنین حل اختلاف بنی اسرائیل که در سوره نمل واضح و روشن است! موعودی که هم موعود تورا است و هم موعود قران است و در این امر شکی نبوده و نیست و این مسئله در سوره اعراف و همچنین در سفر تثنیه باب هجدهم ثبت گردیده است. اینک توجه به جدول مثلث سوره بقره و جدول مربع آن کنید.

۷	۸	۳
۲	۶	۱۰
۹	۴	۵

← = ۱۸ ← کف و حرف هجدهم ابجد «ص» و نزول سوره کافرون
← بقره ، انعام ، یونس

موضوع آدم الی
یعقوب یعنی بنی اسرائیل
در هفت صفحه بعد
یعنی صفحه ۱۶ و ۱۷

← = ۳۸ که ترتیب رسمی و نزول سوره ص والقران است و میتوان گفت که همان اشاره به سوره اعراف المص است.

۲	۱۵	۱۲	۹
۱۳	۸	۳	۱۴
۷	۱۰	۱۷	۴
۱۶	۵	۶	۱۱

این جدولها علماء جمله اهل کتاب کاملاً از آن آگاهی دارند و طریقه پر کردن جدول نزد عموم اهل کتاب یکسان و لایتغیر است. آخرین عدد جدول مربع ۱۷ است و در ترتیب نزول ۱۷ ماعون است و ۱۰ فجر است.

یونس در این کتاب فی المثال موعود است و با توجه به رمز سوره که «الر» است هم دارای زمان و هم دارای مکان است و همان رسول سوره بینه است چرا که «الر» آغاز نام سه سوره است که ترتیب این سه سوره تعیین کننده است «الر» آغاز نام این سه سوره است:

سوره ← الرعد ← الروم ← الرحمن
ترتیب ← ۱۳ ← ۳۰ ← ۵۵ ← = ۹۸ بینه و نزول سوره انسان که این سوره بازگو کننده زمان است.
رمز ← المر ← الم ← -

آغاز سوره رعد اشاره به آغاز سوره المرسلات است که طوفانها در اثر این رعد و برق و ...
و الم آغاز سوره روم اشاره به سیزده سوره زیر است که آغاز نام آنها الم است:

المائد ← المؤمنون ← المجادل ← الممتحن ← المنافقون ← الملك ← المعارج ← المزل ← المدثر ← المرسلات ← المطففين ← الماعون
← المسد این سیزده سوره بعد از حذف «ال» آغاز نام آنها سورههایی هستند که آغاز نام آنها با حرف «میم» شروع شده است و برابر با حرف سیزدهم ابجد قرار گرفته اند که حرف «میم» است و جمعاً نام سورههای «میم» پانزده سوره اند چرا که دو سوره از مجموع ۱۵ سوره «ال» تعریف ندارند چون محمد و مریم که اگر در آیات سوره مریم دقت کنید ۹۸ آیه است باز اشاره به بینه است و اگر در آیات محمد نگاه کنید ۳۸ آیه است که اشاره به ص والقران ذی الذکر است و این مسئله را میتوان با رمز سوره یونس هم ثابت کرد.

به این طریق که ابتداء «ال» اضافه را از نام سورهها باید خلع کرد سپس هر حرفی از حروف رمز سوره یونس را به طور جداگانه نوشت و سورههایی که نام آنها بعد از حذف «ال» اضافه در کنار آن حرف قرار دهیم و تعداد آن سورهها را بشماریم به شکل زیر:

۱) الف ← ۱- آل عمران ۲- انعام ۳- اعراف ۴- انفال ۵- ابراهیم ۶- اسراء ۷- انبیاء ۸- احزاب ۹- احقاف ۱۰- انسان ۱۱- انفطار ۱۲- انشقاق ۱۳- اعلیٰ ۱۴- اخلاص

۲) لام ← ۱- لقمان ۲- لیل

۳) را ← ۱- رعد ۲- روم ۳- رحمن ← جمعاً الف ۱۴ سوره + لام ۲ سوره + را ۳ سوره = ۱۹ سوره که مریم است و دارای ۹۸ آیه است.
پس بنابراین در حساب و امر آن و صحت آن شکی نبوده و نیست و عالم و آنچه که در آن است در مسیر وعده حق ناخواسته و نادانسته بر حسب اعمال مرتکب شده در حرکت اند!



اینک در دو جدول صفحه قبل نگاه کنید که سوره اسراء در کدام ردیف از حروف قرار گرفته است!؟

«وح» آغاز کلمه وحی و غیر از این آغاز نام سورههایی است بعد از حذف «ال» تعریف یا «ال» اضافه:

و ← ۱- واقعه ؛ ح ← ۱- حجر ۲- حج ۳- حجرات ۴- حدید ۵- حشر ۶- حاقه

که رمز سوره حجر الر چون سوره یونس است و در آیه ۱۴ آن اشاره به عصر فضا و فضانوردان شده است!؟

آری قران برای رسول آینده که در تاریخ مشخص به منزله وحی است تنظیم شده است!؟

ص والقران «۱۰»

در صفحه قبل، از رمز سورة یونس به سورة مریم رسیدیم که آغاز این سوره یک رمز پنج حرفی است و این رمز

نام ۱۶ سوره بعد از حذف «ال» اضافه است و سورة مریم در حزب شانزدهم است و نیز سورة ۱۶ نحل است و در ترتیب نزول سورة تکاثر است. و اما در ترتیب حروف، حرف شانزدهم ابجد «ع» که عدد ابجد آن ۷۰ است و نزول سورة نحل است که سورة شانزدهم است و اما حرف شانزدهم الفباء «ط» چون طور، طلاق، طارق است و «ع» چون عنکبوت، عبس، علق، عادیات، عصر است و اما ترتیب خود سورة مریم ۱۹ است و حرف نوزدهم ابجد «ق» چون قصص، ق والقران، قمر، قلم، قیامه، قدر، قارعه، قریش و حرف نوزدهم الفباء «غ» چون غافر و غاشیه است.

برای اینکه از این در هم فروپچیدگی کتاب کنار رویم به اصل رمز سورة مریم رجوع میکنیم: ک ← کهف ← کوثر ← کافرون؛ ه ← هود ← همزه؛ ی ← یونس ← یوسف ← یس؛ ع ← عنکبوت ← عبس ← علق ← عادیات ← عصر ← ص ← صافات ← ص والقران ← صف

اینک میتوانید به حقیقت و بل للمصلین برسید چرا که پایه و اساس نماز بر حسب مقام ابراهیم و بر حسب ظهور پایه ریزی شده است. در دو سورة رکعت اول و دوم هر نمازگزار دقت کنید سورة اول «حمد» یا به عبارتی فاتحة الكتاب است در این سوره گفتگوی بنده با پروردگار خود آغاز میشود و این سوره عام و در مقام جمع است و اما سورة دوم گفتگوی خدا با بنده خود میباشد و این گفتگو خاص است نه عام چرا که هدایت میکند هر آنکس که خود بخواهد!؟ از آجایی که موعود یک تن است پس تنها آن یک تن است که متوجه این قل میشود فلا غیر و این امر در هر عصر و زمان لازم و تعیین شده از پیش با تاریخ و مشخصات در کتاب وحی که قران است ثبت گردیده است و این امر غیر قابل انکار است.

اینک برای اثبات این امر دقت کنید سورههایی که آغاز آنها قل است پنج سورهاند: ۱- جن ۲- کافرون ۳- اخلاص ۴- فلق ۵- ناس جمعاً نام این پنج سوره متشکل از ۱۹ حرف است و آغاز سورة مریم پنج حرف است به این ترتیب میتوان به نشانه‌های زمان و مکان و آسمان و آنچه که در این عصر رخ میدهد راه یافت.

«کهیص» اسم است و یا به عبارتی نام موعود است که ذکر با مثال است و در اینجا امر به نشانه حمل همسر میکند و نام او در تاریخ مذکور و ... در صفحه قبل اشاره به دو سوره‌ای که جزء سوره‌های «میم» است که «ال» اضافه ندارند شد آنهم سورة مریم و محمد، در جمع ترتیب این دو سوره دقت کنید ۱۹ + ۴۷ = ۶۶ که ترتیب سورة تحریم است و نزول آن ۱۰۷ آغاز و بل للمصلین و نیز نزول احقاف است. در اینجا ترتیب هر دو سوره را تقسیم کنید یعنی ۶۶ ÷ ۲ = ۳۳ احزاب ما کان محمد ... آیه ۴۰ احزاب است و آنهم دارای تاریخ است و نزول سوره و خود آیه اشاره به «ص» نموده است چرا که نزول سوره «۹۰» است و ۹۰ عدد ابجد حرف «ص» است و در حقیقت «ص» والقران بعثت دوباره محمد است که در سورة شانزدهم که نحل است آیه ۳۸ برای حل اختلاف، دوباره برانگیخته میشود و در آغاز سورة الرحمن این امر ثابت گردیده است که فرماید: عَلَّمَ الْقُرْآنَ بعد فرماید: خَلَقَ الْإِنْسَانَ بعد فرماید: عَلَّمَهُ الْبَيَانَ و بعد فرماید: أَلَمْسُ وَالْقَمَرُ بِحُسْبَانٍ یعنی در قران هر دو تاریخ شمسی و قمری به گواهی گرفته شده است و از آغاز سوره معلوم است که از پیش قران به او آموخته شده است و برای بیان آن دوباره برانگیخته میشود و رسول بینه میشود و آنهایی که خود و پدرانشان وعده کردند که این قران را ربط به گذشته بدهند از این بعثت شگفت زده شده‌اند.

در جدول زیر نگاه کنید که کلمه «اول» که حاصل ده حرف خالص تشکیل دهنده بسم الله الرحمن الرحیم است، دقت کنید که این کلمه باز در هفده

سوره است و باز سورة اسراء در ردیف ششم قرار گرفته است!؟

سورة «ق» که ترتیب رسمی آن ۵۰ است در مقابل ترتیب نزول سورة اسراء قرار گرفته است

آیه ۱۵ سورة ق را بخوانید تا که از موضوع این بعثت آگاه شوید في لَبِيسٍ مِّنْ خَلْقٍ جَدِيدٍ!؟

اینک اندکی دقت کنید و ترتیب سورة «ص» که سورة ۳۸ است الی سورة «ق» که سورة ۵۰ است جمع کنید: ۳۸ + ۳۹ + ۴۰ + ... + ۵۰ = ۵۷۲ ← ب ع ث کلمه بعث را تشکیل داد که

در سورة روم که یکی از سوره‌های الم است آیه ۵۶ وَقَالَ الَّذِينَ ... شما تا روز برانگیخته شدن

در کتاب خدا درنگ کردید همینک روز برانگیخته شدن است لیکن شما نمی‌دانستید!؟

ص ا د، ق ا ف دو سوره‌ای که آغاز آنها بعد از حرف مقطعه «واو» معطوف و کلمه «قران»

ص والقران ق والقران که از این دو سوره نام صادق تشکیل داده میشود!؟

نزول سورة محمد با توجه به آیات آن که ۳۸ است و ۳۸ ص است تأیید کننده این نام است

صاد ← ص (۹۰) + (۱۱) + د (۴) = ۹۵ نزول سورة محمد است و این مَّا كَانَ مُحَمَّدٌ أَبَا أَحَدٍ مِّنْ رِّجَالِكُمْ در آیه ۴۰ سورة احزاب منظور همان ص والقران است چرا که ۴۰ عدد حرف «م» و

به حروف مقطعه میم خوانده میشود ← م (۴۰) + ی (۱۰) + م (۴۰) = ۹۰ و ۹۰ نزول سورة

احزاب و عدد ابجد حرف ص است و در خود قران آمده است که برای تبیان این کتاب رسولانی

به زبان قوم خویش میفرستیم و برای تأیید این امر آیه ۵۹ سورة قصص را بخوانید وَمَا كَانَ رَبُّكَ

مُهْلِكَ أَلْفُرَى ... ترجمه: پروردگار تو هیچ قریه‌ای را هلاک نکند تا اینکه در پایتخت او رسولی را

بفرستد که آیات ما را بر آنها بخواند. پس بنابراین از بعثت هم که بگذریم رسولانی فرستاده

شود تا که خاتم آنها فرارسد که همان موعود بسم الله الرحمن الرحیم است!؟ و این آیه ۴۰ احزاب دال بر آن است که قبل از فرا رسیدن موعود عده‌ای

اول					
۱	أ	أ	۲	بقره	۴۱
۲	ب	ب	۳	آل عمران	۹۶
۳	ج	ت	۶	انعام	۱۴
۴	د	ث	۷	اعراف	۱۴۳
۵	ه	ج	۹	توبه	۱۳
۶	و	ح	۱۷	اسراء	۷
۷	ز	خ	۱۸	کهف	۴۸
۸	ح	د	۲۰	طه	۶۵
۹	ط	ذ	۲۱	انبیاء	۱۰۴
۱۰	ی	ر	۲۶	شعراء	۵۱
۱۱	ک	ز	۳۶	یس	۷۹
۱۲	ل	س	۳۹	زمر	۱۲
۱۳	م	ش	۴۱	فصلت	۲۱
۱۴	ن	ص	۴۳	زخرف	۸۱
۱۵	س	ض	۵۰	ق والقران	۱۵
۱۶	ع	ط	۵۷	حدید	۳
۱۷	ف	ظ	۵۹	حشر	۲

شود تا که خاتم آنها فرارسد که همان موعود بسم الله الرحمن الرحیم است!؟ و این آیه ۴۰ احزاب دال بر آن است که قبل از فرا رسیدن موعود عده‌ای

ص والقُرآن « ۱۱ »

فرزند او شده‌اند یا به عبارتی به عنوان فرزندان محمد جلوی راه موعود را در لوای دین و ولایت و مدعیان ارث نبوت گرفته‌اند. وگرنه چگونه ممکن است که در عصر نزول قرآن و وجود پیامبر کسی ادعای ارث کرده باشد یا اینکه عده‌ای مدعی آن شده باشند که فرزند محمد باشند؟ ترجمه آیه ۴۰ احزاب با توجه به قرآن پیش فرست برای موعود و احقاق وعده حق:

مَا كَانَ مُحَمَّدٌ أَبَا أَحَدٍ مِّن رِّجَالِكُمْ أَبَا أَحَدٍ مِّن رِّجَالِكُمْ وَلَكِنَّ رَسُولَ اللَّهِ وَخَاتَمَ النَّبِيِّينَ وَكَانَ اللَّهُ بِكُلِّ شَيْءٍ عَلِيمًا
 نبوده است محمد پدر هیچ یک از مردان شما ولیکن هست رسول خدا و سرآمد پیامبران و بود خدا به همه چیز آگاه

پس بنابراین خداوند از پیش میدانسته که عده‌ای بنام فرزندان محمد سد راه موعود میشوند و کتاب را دستاویز خود قرار میدهند که حقیقت کتاب و آنچه که بر امتها گذشته است روشن نشود و الله مُمِيتُ نُورِهِ و لَوْ كَرِهَ الْكَافِرُونَ طبق شواهد موجود در کتاب خدا اصلاً یک میلیارد مسلمان هنوز اسلام نیاورده است جز تظاهر به آن و نادانسته پیروی از کیش بدون دانش پدران خود کرده‌اند و دین واحد از نوح الی قرآن از هم بگسلانده‌اند و به میل خود به تحکم پرداخته‌اند و برای صحت این امر و مشرک بودن پیروان کتاب به شهادتینی که در قرآن هم در مقام جماعت و هم در مقام فرد رسول امر شده در طی آیه ۱۳۶ و ۲۸۵ بقره و آیه ۸۴ آل عمران و آیه ۱۳ سوره شوری دقت کنید و از همه مهمتر آیه ۳۷ سوره توبه جهاد در چهار ماه حرام در کجا به مرحله اجرا در آورده شده است جز آنکه هر گروهی به پیروی از مهتران خود دین را پاره پاره کرده‌اند و در طول تاریخ بدون در نظر داشتن آیه ۹ حجرات به قتل و غارت و همدیگر پرداخته‌اند و هرگز این آیه را به مرحله اجرا نگذاشته‌اند و اگر به مرحله اجرا می‌گذاشتند هرگز با توجه به رسانه‌های امروزی و رسیدن خبرها در اسرع وقت و داشتن ابزار آلات جنگی مدرن روز، جنگ ایران و عراق حداکثر باید یک ساعت طول میکشید نه هشت سال، در طول این هشت سال پیروان قرآن کجا بودند و چرا آیه ۹ حجرات را به مرحله اجرا نگذاشتند که دو گروه مسلمان به تحریک این و آن هشت سال در خون همدیگر غوطه‌ور شوند و یا همین افغانستان و امثال آن و ... اسلام در یک سخنرانی و یک نوحه سرائی و یا یک راهپیمایی خلاصه شده است و در همین امر به مدح و ستایش همدیگر پرداخته‌اند و ... آیا این ظلم به کتاب خدا و شریعت پیامبران نبوده و نیست و آیا این ظلم به خویشتن نیست که بارها بارها در قرآن گوشزد شده است که مرتب میفرماید: وَمَا ظَلَمْنَاهُمْ وَلَا كَانِ ظَالِمًا لِّنَفْسِهِمْ؟! امام بدون سند از کتاب خدا کجایش امام است؟! و آیا امامت چیزی است که خود برگزیده‌اید؟! هرگز، هرگز، امامت در کتاب خدا سند دارد و دارای تاریخ است نه به قید قرعه است و نه انتخابات آن را تعیین میکند و بیم از رو در روی در رسانه‌ها دارند و کلاً منکر کلمه حساب‌اند چرا که میدانند حساب رسواکننده است و ظاهر آراسته را نمی‌شناسد و حق را روشن میکند و ...



آیات سوره محمد و مریم $\leftarrow 98 + 38 = 136$ = ۲ ÷ ۶۸ آخرین حروف مقطعه قلم که نزول آن دو میباشد و در مقابل ترتیب رسمی سوره بقره رسول «الم» قرار گرفته است.

$98 + 38 = 136 \leftarrow 136 - 114 = 22$ حج است که نزول آن ۱۰۳ میباشد و در مقابل ترتیب رسمی سوره عصر است. در این سوره مسئله بعثت گنجانده شده است آیه ۵ يَا أَيُّهَا النَّاسُ إِن كُنْتُمْ فِي رَيْبٍ مِّنَ الْبَعْثِ ...؟! ای مردم اگر از این برانگیخته شدن شک دارید بدانید که ما شما را از خاک آفریدیم، و این برانگیخته شدن آن طور نیست که به شما تفهیم کرده‌اند و یا به عبارتی عده‌ای القاء کرده‌اند بلکه سیر تکاملی دارد و به میل و خواست و اراده خداوند است و از راه زنده کردن زمین و باران و ... چنانچه که در کل موارد قرآن مورد آن را بحث کرده است که در سوره طه باز اشاره‌ای شده است آیه ۵۳ الی ۵۵ الَّذِي جَعَلَ لَكُم ... وَمِنْهَا نُخْرِجُكُمْ تَارَةً أُخْرَى؟! و هر آن ممکن است قبل از پوسیدگی جسد دوباره برانگیخته شوید چرا که میل و اراده خداوند تا بوده چنین بوده است و برای همین در کتاب خدا که قرآن است چیزی بنام سوگواری نداریم چرا که مسئله بعثت در کار است و مسائل سوگواری تنها در تورا است که هم از نوحه‌گری و هم سوگواری و این نوحه‌گریها و سوگواریها به تبعیت از تورا تا به امروز ادامه پیدا کرده است نه به تبعیت از قرآن؟! گر چه کسی نمی‌تواند از فراق عزیز خود چشم بپوشد لیکن چون اسلام آورده باشد باید تابع منطق باشد و به کلمه إِنَّا لِلَّهِ وَإِنَّا إِلَيْهِ رَاجِعُونَ اکتفا کند والسلام.



در پایین جدول ده حرف خالص بسم الله الرحمن الرحيم به صورت مقطعه و کلمه اول که در صفحه قبل بحث آن گذشت.

← ده حرف خالص بسما ...	ب	س	م	ا	ل	ه	ر	ح	ن	ی
← تعداد حروف نام	۱	۳	۴	۵	۶	۷	۸	۹	۱۰	۱۱
← حروف نام ده حرف	ب	ا	س	ی	ن	م	ی	م	ا	ل
	۱	۲	۳	۴	۵	۶	۷	۸	۹	۱۰
	ب	ا	س	ی	ن	م	ی	م	ا	ل
	۱	۲	۳	۴	۵	۶	۷	۸	۹	۱۰
	ب	ا	س	ی	ن	م	ی	م	ا	ل
	۱	۲	۳	۴	۵	۶	۷	۸	۹	۱۰
	ب	ا	س	ی	ن	م	ی	م	ا	ل
	۱	۲	۳	۴	۵	۶	۷	۸	۹	۱۰
	ب	ا	س	ی	ن	م	ی	م	ا	ل

از مجموع ۲۵ حرف، ۱۲ حرف غیر تکرار پایین آورده شده به ترتیب فاکتور از ۲۵ حرف بالا و به این گونه کلمه «لو» لَوْ أَنْزَلْنَا هَذَا الْقُرْآنَ عَلَى جَبَلٍ ... و کلمه اول تکوین گرفت که در صفحه قبل گفته شد.

مخصوصاً آنهایی که دارای حروف مقطعه‌اند لیکن برای درک مطالب باید در ترجمه صحیح بکوشید.

کلاً کلمه بعث یعنی برانگیختن، این کلمه و افعال آن دارای تاریخ و زمان است که در کتاب خدا مرقوم است.

این افعال در ۴۵ سوره تکرار و غیر تکرار با افعال متفاوت آمده است که مهم آن آیه ۳۸ نحل و آیه ۵۹ قصص و آیه ۵ حج، بهر حال بعثت از طریق دوباره به دنیا آمدن و زنده شدن است و کلاً کالبد مجسم هر موجودی از خاک است و خداوند به صورتی که خود بخواهد دوباره خواهد آفرید که در طول قران این موضوع به عناوین مختلف مورد بحث قرار گرفته است از جمله سوره طه آیه ۵۳ الی ۵۵ که خلقت دوباره به وضوح پیدا است.

حال اگر وارثان کتاب، مردم را در پرده ابهام قرار داده‌اند و مردم بدون دانش پیروی کرده‌اند و به تحقیق نپرداخته‌اند گناه خود آنها است نه کسانی که آنها را در توهم قرار داده‌اند و اگر تا قبل از انتشار این نامه‌ها گناهی بر آنها نبوده است امروز بعد از انتشار این نامه‌ها در میان خاص و عام، جمله مخلوق گناهکارند چرا که بعد از فهم حقیقت خود را به بیراهه زده‌اند و انگار نه انگار که نامه‌ای منتشر شده است؟!

در سوره قیامه فَاِذَا قَرَأْتَ الْقُرْآنَ فَاسْمِعْ فَرَأَاهُ ثُمَّ إِنَّ عَلَيْنَا بَيِّنَاتٍ!؟ سوره نحل آیه ۳۸ بیان کننده آن است که آورنده قران پس از مرگ بار دیگر مبعوث میشود و با توجه به آغاز سوره الرحمن الی الشمس و القمر بحسبان، تاریخ شمسی و قمری را به گواهی میگیرد و ...

مسلمانان غافل و فریب خورده همه چیز را در آیه ۴۰ احزاب خلاصه کرده‌اند، امروز عرب و عجم یهود و نصارا هم پیمان‌اند؟!

تُبَعَّثُ			
۲۳	۶۴	تغابن	۷

تُبَعَّثُونَ			
۲۴	۲۳	مؤمنون	۱۶

يُبْعَثُ			
۲۵	۶	انعام	۶۵

۲۶	۱۶	نحل	۳۸
۲۷	۲۲	حج	۷

۲۸	۲۸	قصص	۵۹
۲۹	۴۰	غافر	۳۴

۳۰	۷۲	جن	۷
----	----	----	---

يُبْعَثُ			
۳۱	۱۹	مریم	۱۵

يُبْعَثُكَ			
۳۲	۱۷	اسراء	۷۹

يُبْعَثُكُمْ			
۳۳	۶	انعام	۶۰

يُبْعَثُكَ			
۳۴	۷	اعراف	۱۶۷

يُبْعَثُهُمْ			
۳۵	۶	انعام	۳۶

۳۶	۵۸	مجادله	۶
۳۷	۶۴	تغابن	۷

يُبْعَثُونَ			
۳۸	۷	اعراف	۱۴

۳۹	۱۵	حجر	۳۶
۴۰	۱۶	نحل	۲۱

۴۱	۲۳	مؤمنون	۱۰۰
۴۲	۲۶	شعراء	۸۷

۴۳	۲۷	نمل	۶۵
۴۴	۳۷	صافات	۱۴۴

۴۵	۳۸	ص	۷۹
----	----	---	----

أَبْعَثُ				
۱	۲	بقره	۱۲۹	۲۴۶

۲	۲۶	شعراء	۳۶	
---	----	-------	----	--

أَبْعَثُ				
۳	۱۹	مریم	۳۳	

بَعَثُ				
۴	۲	بقره	۲۱۳	۲۴۷

۵	۳	آل عمران	۱۶۴	
۶	۵	مائده	۳۱	

۷	۱۷	اسراء	۹۴	
۸	۲۵	فرقان	۴۱	

۹	۶۲	جمعه	۲	
---	----	------	---	--

بَعَثُ				
۱۰	۲۲	حج	۵	

۱۱	۳۰	روم	۵۶	۵۶
----	----	-----	----	----

بَعَثُكُمْ				
۱۲	۳۱	لقمان	۲۸	

بَعَثْنَا				
۱۳	۵	مائده	۱۲	

۱۴	۷	اعراف	۱۰۳	
۱۵	۱۰	یونس	۷۴	۷۵

۱۶	۱۶	نحل	۳۶	
۱۷	۱۷	اسراء	۵	

۱۸	۲۵	فرقان	۵۱	
----	----	-------	----	--

بَعَثْنَا				
۱۹	۳۶	یس	۵۲	

بَعَثْنَاكُمْ				
۲۰	۲	بقره	۵۶	

بَعَثْنَاهُمْ				
۲۱	۱۸	کهف	۱۲	۱۹

بَعَثَهُ				
۲۲	۲	بقره	۲۵۹	

یک دقت لازم و تفکر بجا برابر با سالها عبادت است و یک قضاوت و غفلت نابجا برابر با به باد دادن کل ایمان است.

یک مسئله ساده، سوره عنکبوت آیه ۴۱ الَّذِينَ اتَّخَذُوا ... در اینجا ولایت باطل گردیده است چرا که نزول سوره عنکبوت ۸۵ است و در مقابل سوره بروج قرار میگیرد و سررسیدن موعود و اما در آیه ۵۹ سوره نساء فرماید: أَطِيعُوا اللَّهَ وَأَطِيعُوا الرَّسُولَ وَ ... با توجه به نزول سوره نساء که ۹۲ است اختلاف با نزول عنکبوت دارد و این اختلاف عدد هفت را به وجود میآورد و در سوره هفتم المصَّ اتَّبِعُوا مَا أَنْزَلَ إِلَيْكُمْ مِّن رَّبِّكُمْ وَلَا تَتَّبِعُوا مِن دُونِهِ أَوْلِيَاءَ قَلِيلًا مَّا تَذَكَّرُونَ!؟

در اینجا با آیه ۴۰ سوره احزاب همه فریب خورده‌اند و غافل از بعثت دوباره‌اند و مدعیان امروزی که سد راه ولایت حقیقی کتاب شده‌اند و ...؟! اگر به دنبال کلمه شیطان و شیاطین بروید اندکی به حقیقت نزدیک خواهید شد که آنها چگونه و از چه راهی وارد شده و میشوند و عملکرد آنها از آغاز چگونه بوده و هست. فقر، جنگ، ربا، رشوه، ازلام «انتخابات» و ...

ص والقران «۱۳»

افعال کلمه «شیطان» شیاطین شیاطینهم ← کلمه «شیاطین» هفده مرتبه در یازده سوره است

که سوره هفدهم اسراء است و نزول سوره ماعون است و معنی ویل للمصلین از اینجا پیدا است که این گروه نمازشان یک بازی است چنانچه که ایمانشان و تظاهر به ایمانشان برای اغوای خلق است. آیه ۳۷ الی ۳۹ نساء را به دقت بخوانید که این گروه بذل و بخشششان نیز برای خودنمایی است و تلبیس دین است! اگر آیات را به دقت بخوانید خواهید دید که سه فعل بالا اشاره به سرکرده‌ها و یا اولیاء امور است و کلاً کالبد بشری دارند نه کالبد هیولایی و چنان رفتار میکنند گویا که در سرزمین خدا غیر از این گروه مسلمانی یافت نشود و کلاً فتنه‌اند.

شیاطین ۱۷ مرتبه در ۱۱ سوره									
۱	ا	ا	۸۷	۲	بقره	۱۰۲	۱۰۲	۱۰۲	۱۰۲
۲	ب	ب	۵۵	۶	انعام	۱۲۱	۱۱۲	۷۱	۱۰۲
۳	ج	ت	۳۹	۷	اعراف	۳۰	۲۷	۲۷	۳۰
۴	د	ث	۵۰	۱۷	اسراء	۲۷	۲۷	۲۷	۲۷
۵	ه	ج	۴۴	۱۹	مریم	۸۳	۶۸	۶۸	۸۳
۶	و	ح	۷۳	۲۱	انبیاء	۸۲	۸۲	۸۲	۸۲
۷	ز	خ	۷۴	۲۳	مؤمنون	۹۷	۹۷	۹۷	۹۷
۸	ح	د	۴۷	۲۶	شعراء	۲۲۱	۲۱۰	۲۱۰	۲۲۱
۹	ط	ذ	۵۶	۳۷	صافات	۶۵	۶۵	۶۵	۶۵
۱۰	ی	ر	۳۸	۳۸	ص	۳۷	۳۷	۳۷	۳۷
۱۱	ک	ز	۷۷	۶۷	ملک	۵	۵	۵	۵

شیطان ۶۸ مرتبه در ۳۲ سوره									
۱	ا	ا	۸۷	۲	بقره	۲۷۵	۲۶۸	۲۰۸	۱۶۸
۲	ب	ب	۸۹	۳	آل عمران	۱۷۵	۱۵۵	۳۶	۳۶
۳	ج	ت	۹۲	۴	نساء	۱۲۰	۱۱۹	۸۳	۷۶
۴	د	ث	۱۱۲	۵	مائدة	۷۶	۷۶	۶۰	۳۸
۵	ه	ج	۵۵	۶	انعام	۹۱	۹۰	۶۰	۳۸
۶	و	ح	۳۹	۷	اعراف	۱۴۲	۶۸	۴۳	۶۸
۷	ز	خ	۸۸	۸	انفال	۲۰۱	۲۰۰	۱۷۵	۲۷
۸	ح	د	۵۳	۱۲	یوسف	۴۸	۱۱	۴۸	۱۱
۹	ط	ذ	۷۲	۱۴	ابراهيم	۱۰۰	۴۲	۵	۱۲
۱۰	ی	ر	۵۴	۱۵	حجر	۲۲	۲۲	۲۰	۲۰
۱۱	ک	ز	۷۰	۱۶	نحل	۱۷	۱۷	۱۷	۱۷
۱۲	ل	س	۵۰	۱۷	اسراء	۹۸	۶۳	۶۳	۶۳
۱۳	م	ش	۶۹	۱۸	کهف	۶۴	۵۳	۵۳	۲۷
۱۴	ن	ص	۴۴	۱۹	مریم	۶۳	۶۳	۶۳	۶۳
۱۵	س	ض	۴۵	۲۰	طه	۴۵	۴۴	۴۴	۴۴
۱۶	ع	ط	۱۰۳	۲۲	حج	۱۲۰	۱۲۰	۱۲۰	۱۲۰
۱۷	ف	ظ	۱۰۲	۲۴	نور	۵۳	۵۲	۵۲	۳
۱۸	ص	ع	۴۲	۲۵	فرقان	۲۱	۲۱	۲۱	۲۱
۱۹	ق	غ	۴۸	۲۷	نمل	۲۹	۲۹	۲۹	۲۹
۲۰	ر	ف	۴۹	۲۸	قصص	۲۴	۲۴	۲۴	۲۴
۲۱	ش	ق	۸۵	۲۹	عنکبوت	۱۵	۱۵	۱۵	۱۵
۲۲	ت	ک	۵۷	۳۱	لقمان	۳۸	۳۸	۳۸	۳۸
۲۳	ث	ل	۴۳	۳۵	فاطر	۲۱	۲۱	۲۱	۲۱
۲۴	خ	م	۴۱	۳۶	یس	۶	۶	۶	۶
۲۵	ذ	ن	۵۶	۳۷	صافات	۶۰	۶۰	۶۰	۶۰
۲۶	ض	و	۳۸	۳۸	ص	۷	۷	۷	۷
۲۷	ظ	ه	۶۱	۴۱	فصلت	۴۱	۴۱	۴۱	۴۱
۲۸	غ	ی	۶۳	۴۳	زخرف	۳۶	۳۶	۳۶	۳۶
۲۹	ا	ا	۹۵	۴۷	محمد	۶۲	۶۲	۶۲	۶۲
۳۰	ب	ب	۱۰۵	۵۸	مجادله	۲۵	۲۵	۲۵	۲۵
۳۱	ج	ت	۱۰۱	۵۹	حشر	۱۹	۱۹	۱۹	۱۹
۳۲	د	ث	۷	۸۱	تکویر	۱۶	۱۶	۱۶	۱۶

شیاطینهم				
۱	ا	ا	۸۷	۲
۱۴	بقره	۲	۸۷	۲

شیطاناً				
۱	ا	ا	۹۲	۴
۲	ب	ب	۶۳	۴۳
۱۱۷	نساء	۴	۹۲	۴
۳۶	زخرف	۴۳	۶۳	۴۳

هر داستانی که مربوط به هر کلمه‌ایست به دقت بخوانید.

موجود بدون تاریخ و نام و نشان در کتاب خدا، موعود مشرکین است!؟

این جدول و دیگر جدولها ← خانه اول ردیف، دوم ترتیب حروف ابجد، سوم ترتیب حروف الفباء، چهارم ترتیب نزول پنجم ترتیب رسمی، ششم نام سوره و از نام سوره به بعد شماره آیه فعل یا کلمه اشاره شده به آن که بتوان به راحتی اعمال و فرامین را بداند.

کل افعال شیطان در قران چهار فعل است بعضی مجهول و بعضی روشن و از روی اعمال و رفتار میتوان شناخت لیکن کل از راه رخنه در ایمان اعمال نفوذ میکنند.

ابتدا بدانید از آنجایی که حاضر به رو در روی در رسانه‌ها نیستند تمام امور مشخص است که در این برهه از زمان چه میگردد و در برابر این نامه‌ها چه دولت و چه آنهایی که تظاهر به اختلاف

دارند و چه کشورهای دوست و چه کشورهای دشمن که از طریق انجمنهای دینی خود در این سرزمین کاملاً از امر مطلع گردیده‌اند نه تنها به زبان

نیامده‌اند بلکه برای تقویت نظام حاکم به مدح و ستایش پرداخته‌اند و گویا که نه نامه‌ای دریافت کرده‌اند و نه اطلاعی در این مورد دارند!؟

طبق نظام قران و حروف مقطعه و تاریخ مندرج رخدادها و نشانه‌ها و موضوع ذالک الکتاب ... و طبق آیه ۳۸ سوره نحل و سوره قدر و اعراف و اطلاعاتی که در این منشور ارائه شد، مردم جهان یعنی عوام الناس چه سیاسی و چه غیر سیاسی و چه مذهبی و یا دینی پیرو کتب آسمانی ضامن اینکته اغفال شده‌اند از حقیقت کتاب آسمانی از گذشته‌های دور تا کنون توسط گروهی هدایت شده‌اند ضامن اینکته فهم و درک حقیقت کتاب از آنها گرفته شده است دیر باوری و بد باوری نیز به آنها تزریق شده است و امروز برای حل این معما باید بدون گرایش به حزب و یا تعصبات دینی و مذهبی، دولت و دیگر احزاب و ادیان را زیر سوال برد تا که از روی برخورد آنها حقایق روشن شود در ضمن مردم کاملاً آگاهی پیدا کنند و اگر حرکتی میخواهند بکنند آگاهانه وارد عمل شوند تا چون آنچه که گذشته در طول تاریخ دستخوش توطئه نشوند و کلاً گذشته‌ها و سیستم ولایتها را لمس کنند تا که دستخوش تعصبات و یا احساسات نشوند.

در تکرار کلمه شیطان و آیات و افعال آن پیام نهفته است و مَا كَانَ مُحَمَّدٌ أَبَا أَحَدٍ مِّن رِّجَالِكُمْ به دلیل شیطنت است و «ص والقران» ۱۴» ادعای ارث رسالت و غضب ولایت در لوای این ادعا است و برای اثبات این امر تاریخهای مربوط در قران با توجه به زمان و مکان و وجود نشانه‌ها و رخدادها در زمین و آسمان و آیات و آفاق و انفس و افعال مجهول و غیر مجهول و در بعضی از آیات دادن کالبد انسانی به شیطان و شیاطین و البته ناگفته نماند که قران مجید کتابی پیشرفته است لیکن پیروانش عقب افتاده‌ترین امتها هستند و این خود دال بر استیلای شیاطین در طول قرون و اعصار گذشته و امروز است که حق را برچسب سیاسی میزنند و مباحله را فاقد ارزش میدانند!؟

از آیه ۶ بقره الی آیه ۱۴ را به دقت بخوانید شاید به حقیقت مطلب برسید و همچنین در اغلب آیات، مشرکین و تکفیر و تکذیب کنندگان به خدا سوگند یاد میکنند و طبق آیه ۶ الی ۱۳ بقره خود را مؤمن و مصلح میدانند و...؟! میرویم سر اصل مطلب تکرار کلمه شیطان ۶۸ مرتبه در برابر ترتیب رسمی سوره قلم که آخرین حروف مقطعه قران است قرار میگیرد که نزول آن ۲ و در مقابل ترتیب رسمی سوره بقره الم ذالک الکتاب است یعنی در حقیقت در زمان ظهور مردم را از حقیقت بازداشته است و همچنین ۶۸ نزول سوره غاشیه است. تکرار نام شیطان در ۳۲ سوره است و سوره ۳۲ سجده الم است باز صحت مورد بقره تأیید شد که آیه ۲۴ سوره بقره و آیه ۱۳ سوره سجده یک مفهوم دارد و مکمل همدیگرند و از طرفی در قران آدم سمبل است و پدر خلقت اندر عالم دین است و آشتی دهنده خلایق بعد از فتنه شیطان و آتش افروزیهای اوست و در اینجا اثبات میشود که تعداد سوره‌های ذکر هر کلمه‌ای به تعداد آن ترتیب سوره‌ای پیش میکشد که اندر آن پیام وحی نهفته است «شیطان سجده نکرد» و به اغوای خلق ادامه داد!؟

توجه داشته باشید که در آغاز دو «الم» ۱- بقره ۲- سجده که اولین و آخرین الم هستند، در آغاز سوره بقره ذَالِكَ الْكِتَابِ لَا رَيْبَ فِيهِ هُدًى لِّلْمُتَّقِينَ و در آغاز سجده تَنْزِيلُ الْكِتَابِ لَا رَيْبَ فِيهِ مِن رَّبِّ الْعَالَمِينَ با توجه به سوره رعد و موضوع فرقان و رسالت رسول عصر کاملاً مشخص که اولیاء امور عرب و عجم یا هدایت نشده‌اند و یا ناقض عهد خداوند اند و البته میتوان گفت هر دو مگر گروهی و تعدادی معدود آنهم یا بیم از افشای حقیقت دارند و یا اینکه بعلت کردارهای پلید ترس از عواقب آنچه که کرده‌اند دارند وگرنه چرا کسی که به صلح دعوت میکند باید سرکوب شود و اغلب اوقات مورد تهاجم و اذیت و آزار قرار گیرد!؟

۳۲ نزول سوره همزه است شیاطین و شیطان از راه عیب جویی و افزودن عیب بر رسول عصر توسط اعمال فشارهای وارده و تحریمهای اقتصادی از همه جوانب مخصوصاً جلوگیری از کسب و امرار معاش تا که نمازگزاران را به حدود ویل للمصلین بکشاند سعی میکنند و این امر دیر یا زود روشن خواهد شد که ولایت حق از آن چه کسی است و آن روز دیگر عذری پذیرفته نشود و میتوانید برای روشن شدن این امر سوره فرقان را بخوانید!؟ آیه ۶۳ سوره نحل فعلی غیر مجهول است و دارای تاریخ است که این تاریخ ۱۳۶۹ برابر با ۱۴۱۱ برابر با ۱۹۹۰ میلادی اعلام شده است. کلمه شیاطین باز مورد بالا را تأیید میکند چرا که در هفده مرتبه تکرار این کلمه ۱۷ سوره اسراء است و آیه ۱۲ آن اشاره به تاریخ شمسی میکند و ۱۷ نزول سوره ماعون و اگر جدول مثلث هفده را رسم کنیم ضلع آن ۶۳ خواهد بود و ۶۳ منافقون است که در سوره منافقون مسئله جلوگیری از انفاق کاملاً روشن است که این گروه امرکننده به بخل تظاهر به ایمان میکنند لیکن اندر پس نقاب به سرکوب امر پرداخته‌اند!؟ پس در اینجا معنی ویل للمصلین و علت آن روشن و مشخص گردیده است و در جایی از این قران آمده است که همین گروه از آنچه که خدا به آنها روزی داده است قسمتی از آن برای خودنمایی و اعمال نفوذ و تظاهر به ایمان میبخشند که جلوی راه راست را بگیرند!؟

← مریم و نزول فیل ؛ احقاف و نزول واقعه	ش	ی	ط	ا	ن	۴۶؛ ۱۹
← مورد تاریخ ۱۷ سوره‌ای که با حرف «و» شروع شده است ۱۳۷۰	۳۰۰	۱۰	۹	۱	۵۰	= ۳۷۰
← الرحمن و نزول سوره انعام	۲۱	۱۰	۹	۱	۱۴	= ۵۵
← مطففین و نزول سوره انشقاق	۱۳	۲۸	۱۶	۱	۲۵	= ۸۳

آنچه که مسلم و روشن گردید ولایت شیطان در زمان ظهور رسول بینه است یعنی در زمان ذالک الکتاب الم است وَاللَّهُ مُتِمُّ نُورِهِ وَلَوْ كَرِهَ الْكَافِرُونَ وظیفه هر ایرانی ابتدا نشر و درخواست اجرای محتویات است یعنی کشاندن این امر به رسانه‌ها است. تنها رسانه‌ها است که میتواند حقیقت این امر را روشن کند مخصوصاً طول زمانهای گذشته و از هم گسیختگی دین واحد در طول تاریخ پیامبران. حداقل به عنوان اصالت ایرانی بودنتان اقدام کنید و یا آزاده بودنتان و یا به خاطر ظلمهایی که در طول تاریخ به پیروان قران و یا دیگر کتب آسمانی شده است و من الله التوفیق.

ش ← شعراء ۲۶ ← ۴ سوره
ی ← یونس ۱۰ ← ۳ سوره
ط ← طه ۲۰ ← ۴ سوره
ا ← آل عمران ۳ ← ۱۴ سوره
ن ← نساء ۴ ← ۱۰ سوره
منافقون و نزول زخرف → ۶۳ + ۳۵ ← فاطر و نزول بلد
← ۹۸ بینه و نزول انسان

کلمه «ملائکه» باز ۶۸ مرتبه ذکر شده است با این تفاوت که کلمه شیطان در ۳۲ سوره و کلمه ملائکه در ۳۱ سوره آمده

ص والقران «۱۵»

است. سوره سی و یکم لقمان و نزول سوره قیامة است!؟

دو مورد ملائکه و ملائکته غیر از فعل کلمه در اینجا باید به یک امر عددی توجه داشت، هرگاه «ة» هایی که دو نقطه بر بالای آن بود برخورد کنید باید در عالم حساب عدد دو حرف بکار گیرید یکی «ه» و دیگری عدد «ت» و بدانید حرف همزه «ئ» چه در زیر و چه در بالای حروف عدد ندارد چرا که نه در ترتیب حروف است و نه در آغاز نام سوره‌ها است و این حروف «ه، ت» دو حرف است و هر کدام از این دو حرف آغاز نام تعدادی از سوره‌ها است:

ت ← ۱- توبه ۲- تغابن ۳- تحریم ۴- تکویر ۵- تکاثر ۶- تین

ه ← ۱- هود ۲- همزه

به این ترتیب «ة» یا «ه، ت» آغاز نام هشت سوره مرتبط به هم هستند. آخرین آیه کلمه ملائکه در سوره قدر است که نزول آن ۲۵ است و ۲۵ ترتیب رسمی سوره فرقان است و قدر و فرقان مربوط به ظهور است نه کم و نه بیش. ترتیب سوره قدر ۹۷ ← ۷ + ۹ = ۱۶ نحل است.

و نحل ۱۶ ← ۱ + ۶ = ۷ اعراف المص است.

در قدر تَنزَلُ الْمَلٰٓئِكَةُ وَالرُّوْحُ فِيْهَا و در نحل يُنزِلُ الْمَلٰٓئِكَةُ بِالرُّوْحِ مِنْ اَمْرِهِ عَلٰی مَنْ يَّشَاءُ و در سوره اعراف اَنْزِلُ اِلَيْكُمْ مِّن رَّبِّكُمْ وَلَا تَتَّبِعُوْا مِنْ دُوْنِهٖ اَوْلِيَاءَ قَلِيْلًا مَّا تَذَكَّرُوْنَ!؟ یا نمی‌دانید که هزار و اندی سال چگونه گذشته است!؟

شیطان سجده نکرد و نزول سوره سجده ۷۵ است و در مقابل سوره قیامة است و ملائکه در ۳۱ سوره و نزول سوره لقمان ۵۷ در مقابل سوره حدید قرار میگیرد و اینک دقت کنید نزول سوره ۳۱ که ۵۷ است و نزول سوره ۳۲ که ۷۵ است دو شماره معکوس همدیگرند و میان این دو عدد فاصله‌ای است یعنی ۷۵ منهای ۵۷ مساویست با ۱۸ کهف و نزول کافرون است.

در داستان اصحاب کهف مثال است که مشرکین و اولیاء آنها به شرطی از رسول عصر تبعیت میکنند که خواسته آنها را بپذیرد آنهم ممکن نیست و لهذا طبق آنچه که خود و پدرانشان وعده کرده‌اند در حرکت‌اند و پیروان غافل بدون درک و دانشی از کتاب خدا به پیروی از کیش بدون دانش پدران خود و آنچه که پدران اولیائشان بنا نهاده‌اند در حرکت‌اند و از معنی زمان کاملاً غافل‌اند و نامی را معرفی کرده‌اند که در هیچ یک از کتب آسمانی نشانی ندارد و طبق آیه ۷۸ آل عمران زبان را به کتاب می‌آیند «یعنی» طوری که فکر کنید این از کتاب است و یا در

سوره بقره آیه ۷۹ اگر دقت کنید در هر دو آیه هر آنچه که کرده و میکنند بنام خدا و کتاب او است و واضح است که جز اولیاء امور هیچ گروهی از عوام الناس و یا رجال سیاسی این کار را نکرده و نمی‌کنند و میتوانید طول اعصار گذشته و آنچه که بر عرب و عجم وارد شده است لمس کنید مخصوصاً در این برهه از زمان که همگی یعنی تمام اهل کتاب نه تنها مهر خاموشی بر لب زده‌اند بلکه بر شدت مکر خود افزوده‌اند!؟ این امر با توجه به تاریخ و کلمه اولین مشخص نمود که خود و پدران گذشته‌شان چگونه عمل کرده‌اند و چگونه امروز طبق آنچه که پدرانشان القاء کرده‌اند در حرکت‌اند!؟ تنها راه فهم این موضوع کشاندن این امر به رسانه‌های سمعی و بصری است و نشر سریع این نامه‌ها است اگر واقعاً از منتظران هستید و میخواهید عدالتی اجرا شود!؟

در ضمن اگر دو ترتیب نزول سوره‌های یاد شده را جمع کنیم: ۷۵ + ۱۳۲ = ۲۰۷ عدد کلمه اسلام است و اگر این عدد طبق آنچه که در صفحات گذشته شرح آن داده شد از ۱۱۴ سوره قران کم کنیم عدد ۱۸ به دست خواهد آمد درست چون فاصله بین عدد ۷۵ و ۵۷، باشد که بدانید عالم حساب ناقص باطل و مؤید ولایت حق است نه خود برگزیده که یا در جامه و ردا است و یا شکل و شمایل و یا نام شخص!؟ آخر سوره جن را به دقت بخوانید و آن را خود، کلمه به کلمه ترجمه کنید تا که معنی رسالت را بدانید!؟

ملائکه												
۱	ا	ا	۸۷	۲	بقره	۳۰	۳۱	۳۴	۱۶۱	۱۷۷	۲۱۰	۲۴۸
۲	ب	ب	۸۹	۳	آل عمران	۱۸	۳۹	۴۲	۴۵	۸۰	۸۷	۱۲۴
۳	ج	ت	۹۲	۴	نساء	۹۷	۱۶۶	۱۷۲				
۴	د	ث	۵۵	۶	انعام	۹۳	۱۱۱	۱۵۸				
۵	ه	ج	۳۹	۷	اعراف	۱۱						
۶	و	ح	۸۸	۸	انفال	۹	۱۲	۵۰				
۷	ز	خ	۹۶	۱۳	رعد	۱۳	۲۳					
۸	ح	د	۵۴	۱۵	حجر	۷	۸	۲۸	۳۰			
۹	ط	ذ	۷۰	۱۶	نحل	۲	۲۸	۳۲	۳۳	۴۹		
۱۰	ی	ر	۵۰	۱۷	اسراء	۴۰	۶۱	۹۲	۹۵			
۱۱	ک	ز	۶۹	۱۸	کهف	۵۰						
۱۲	ل	س	۴۵	۲۰	طه	۱۱۶						
۱۳	م	ش	۷۳	۲۱	انبیاء	۱۰۳						
۱۴	ن	ص	۱۰۳	۲۲	حج	۷۵						
۱۵	س	ض	۷۴	۲۳	مؤمنون	۲۴						
۱۶	ع	ط	۴۲	۲۵	فرقان	۲۱	۲۲	۲۵				
۱۷	ف	ظ	۵۸	۳۴	سباء	۴۰						
۱۸	ص	ع	۴۳	۳۵	فاطر	۱						
۱۹	ق	غ	۵۶	۳۷	صافات	۱۵۰						
۲۰	ر	ف	۳۸	۳۸	ص	۷۱	۷۳					
۲۱	ش	ق	۵۹	۳۹	زمر	۷۵						
۲۲	ت	ک	۶۱	۴۱	فصلت	۱۴	۳۰					
۲۳	ث	ل	۶۲	۴۲	شوری	۵						
۲۴	خ	م	۶۳	۴۳	زخرف	۱۹	۵۳	۶۰				
۲۵	ذ	ن	۹۵	۴۷	محمد	۲۷						
۲۶	ض	و	۲۳	۵۳	نجم	۲۷						
۲۷	ظ	ه	۱۰۷	۶۶	تحریم	۴	۶					
۲۸	غ	ی	۷۹	۷۰	معارج	۴						
۲۹	ا	ا	۴	۷۴	مدثر	۳۱						
۳۰	ب	ب	۸۰	۷۸	نباء	۳۸						
۳۱	ج	ت	۲۵	۹۷	قدر	۴						

ملائکته										
۱	ا	ا	۸۷	۲	بقره	۹۸	۲۸۵			
۲	ب	ب	۹۲	۴	نساء	۱۳۶				
۳	ج	ت	۹۰	۳۳	احزاب	۴۳	۵۶			

دوشنبه مورخه ۱۳۷۹/۷/۲۵ ← ص والقران ذی الذکر ... ← از تولد آدم الی ابراهیم به نقل از تورات سفر پیدایش:

ص والقران «۱۶»
از آدم تا ابراهیم بیست و پنج است. جدول زیر سالهای عمر پیامبران و فرزندان برگزیده جهت تعیین تاریخ، بیست نام یاد شده تا نام ابراهیم متشکل از ۸۷ حرف برابر سوره اعلیٰ سجده هر نمازگزار!؟

۱- آدم	۱۳۰	ساله بود که	شیت	متولد میشود و بعد از	شیت	←	۸۰۰	سال عمر میکند، کل عمر	آدم	←	۹۳۰	سال
۲- شیت	۱۰۵	ساله بود که	انوش	متولد میشود و بعد از	انوش	←	۸۰۷	سال عمر میکند، کل عمر	شیت	←	۹۱۲	سال
۳- انوش	۹۰	ساله بود که	قینان	متولد میشود و بعد از	قینان	←	۸۱۵	سال عمر میکند، کل عمر	انوش	←	۹۰۵	سال
۴- قینان	۷۰	ساله بود که	مهلائیل	متولد میشود و بعد از	مهلائیل	←	۸۴۰	سال عمر میکند، کل عمر	قینان	←	۹۱۰	سال
۵- مهلائیل	۶۵	ساله بود که	یارد	متولد میشود و بعد از	یارد	←	۸۳۰	سال عمر میکند، کل عمر	مهلائیل	←	۸۹۵	سال
۶- یارد	۱۶۲	ساله بود که	خنوخ	متولد میشود و بعد از	خنوخ	←	۸۰۰	سال عمر میکند، کل عمر	یارد	←	۹۶۲	سال
۷- خنوخ	۶۵	ساله بود که	متوشالغ	متولد میشود و بعد از	متوشالغ	←	۳۰۰	سال عمر میکند، کل عمر	خنوخ	←	۳۶۵	سال
۸- متوشالغ	۱۸۷	ساله بود که	لمک	متولد میشود و بعد از	لمک	←	۷۸۲	سال عمر میکند، کل عمر	متوشالغ	←	۹۶۹	سال
۹- لمک	۱۸۲	ساله بود که	نوح	متولد میشود و بعد از	نوح	←	۵۹۵	سال عمر میکند، کل عمر	لمک	←	۷۷۷	سال
۱۰- نوح	۵۰۰	ساله بود که	سام	متولد میشود و بعد از	سام	←	۴۵۰	سال عمر میکند، کل عمر	نوح	←	۹۵۰	سال
۱۱- سام	۱۰۰	ساله بود که	ارفکشاد	متولد میشود و بعد از	ارفکشاد	←	۵۰۰	سال عمر میکند، کل عمر	سام	←	۶۰۰	سال
۱۲- ارفکشاد	۳۵	ساله بود که	شالغ	متولد میشود و بعد از	شالغ	←	۴۰۳	سال عمر میکند، کل عمر	ارفکشاد	←	۴۳۸	سال
۱۳- شالغ	۳۰	ساله بود که	عابر	متولد میشود و بعد از	عابر	←	۴۰۳	سال عمر میکند، کل عمر	شالغ	←	۴۳۳	سال
۱۴- عابر	۳۴	ساله بود که	فالغ	متولد میشود و بعد از	فالغ	←	۴۳۰	سال عمر میکند، کل عمر	عابر	←	۴۶۴	سال
۱۵- فالغ	۳۰	ساله بود که	رعو	متولد میشود و بعد از	رعو	←	۲۰۹	سال عمر میکند، کل عمر	فالغ	←	۲۳۹	سال
۱۶- رعو	۳۲	ساله بود که	سروج	متولد میشود و بعد از	سروج	←	۲۰۷	سال عمر میکند، کل عمر	رعو	←	۲۳۹	سال
۱۷- سروج	۳۰	ساله بود که	ناحور	متولد میشود و بعد از	ناحور	←	۲۰۰	سال عمر میکند، کل عمر	سروج	←	۲۳۰	سال
۱۸- ناحور	۲۹	ساله بود که	تارح	متولد میشود و بعد از	تارح	←	۱۱۹	سال عمر میکند، کل عمر	ناحور	←	۱۴۸	سال
۱۹- تارح	۷۰	ساله بود که	ابراهیم	متولد میشود و بعد از	ابراهیم	←	۱۳۵	سال عمر میکند، کل عمر	تارح	←	۲۰۵	سال
۲۰- ابراهیم	۱۰۰	ساله بود که	اسحاق	متولد میشود و بعد از	اسحاق	←	۷۵	سال عمر میکند، کل عمر	ابراهیم	←	۱۷۵	سال

جالب توجه این است که ابراهیم پشت نوزدهم آدم است و آخرین سوره‌ای که نام ابراهیم در آن یاد شده است سوره اعلیٰ و ۱۹ آیه است. لازم به یاد آوری است که این نامها برای تعیین تاریخ داده شده است و در طول تاریخ غیر از فرزندان یاد شده دارای فرزندان چه از قبل و چه در بعد از نام فرزندان یاد شده شده‌اند. مثلاً خود آدم قبل از به دنیا آمدن شیت دارای دو فرزند بوده است چون هابیل و قابیل و یا خود نوح در سن پانصد سالگی دارای سه فرزند به نامهای سام و حام و یافث بوده است و خود ابراهیم قبل از اسحاق دارای اسماعیل بوده و الی آخر.

پس بنابراین نامهای مذکور برای تعیین تاریخ در تورا ثابت شده است و رمز و راز که اندیشمند هوشیار در این امر تبصر کند و به درک مطالب راه یابد!؟ توجه داشته باشید که در تقویم رصد خانه ایران در قسمت وقایع قبل از هجرت، تولد ابراهیم ۲۸۹۳ سال نوشته شده است. با توجه به حساب ۱۹ پشت بالا یعنی تا تولد ابراهیم که از آدم تا ابراهیم جمعاً ۱۹۴۶ سال و از ابراهیم تا امسال که این ۱۳۷۹ سال از هجرت میگذرد جمعاً ← از آدم تا ابراهیم ۱۹۴۶ سال بعلاوه ۲۸۹۳ سال قبل از هجرت بعلاوه ۱۳۷۹ سال هجرت جمعاً ۶۲۱۸ سال از آدم تا سال ۱۳۷۹ هجری شمسی که اگر از تعداد کل آیات قران کم کنیم: ۶۲۳۶ - ۶۲۱۸ = ۱۸ که ترتیب ابجد حرف «ص» است و میتوان با توجه به تعداد حروف تشکیل دهنده نامهای بالا و عدد

آنها و حروف خالص نام آنها و تقسیم آنها بر ۱۱۴ سوره قران به صحت این حساب و تاریخ سال نوشتن این صفحه توسط ص والقران رسید!؟ تمام حروف تشکیل دهنده ۲۰ نام بالا را بشمارید (البته همزه مهلائیل جزء حروف ابجد و الفباء یعنی از جمله ۲۸ حرف نیست و به حساب نمی‌آید) جمعاً ۸۷ حرف است که ترتیب رسمی سوره اعلیٰ است و آخرین آیه آن ۱۹ است و آخرین نام ابراهیم در کل قران در آیه ۱۹ سوره ۸۷ پایان میپذیرد!

و در برابر ترتیب نزول سوره بقره اَلَمْ ذٰلِكَ الْكِتَابُ لَا رَيْبَ فِيْهِ قرار گرفته است.

تعداد آیات سوره اعلیٰ ۱۹ آیه است و حرف نوزدهم ابجد «ق» است که ترتیب رسمی آن ۵۰ و در برابر ترتیب نزول سوره اسراء است «یا بنی اسرائیل» به سبب وجود رسول عصر است بدانید که ما دولتی بنام اسرائیل نداشته و نداریم و این دولتی که بنام اسرائیل بنا نهاده شده است برای اغوای خلق و تکفیر است و الحاد در اسماء که توسط یهود و نصارا و مشرکین بنا نهاده شده است و این مرگ بر اسرائیل گفتنها در حقیقت کفر است و اگر واقعاً میان زمامداران امور این سرزمین و قوم یهود ساکن در بیت المقدس دشمنی هست هر آنچه که میخوانند شعار بدهند بر علیه سرکرده‌هایشان شعار دهند نه توهین به نام مقدس اسرائیل که موارد چند هست که مردم ما از آن غافل‌اند مخصوصاً مسلمانها از قران خود غافل‌اند چه برسد به دیگر کتب آسمانی؟! در این چند جمله زیر توجه کنید.

۱- تورا کتاب اول سفر پیدایش باب بیست و هفتم «۲۷» آیه ۲۹ اسحاق زمانی که یعقوب را برکت میدهد میگوید ملعون باد آنکس که تو را لعن کند و هر کس تو را مبارک خواند مبارک باد.

۲- تورا کتاب اول سفر پیدایش باب سی و دوم «۳۲» آیه ۲۴ الی ۲۹ نام اسرائیل توسط خداوند بعنوان ترفیع درجه به یعقوب اطلاق شد و خداوند طبق عهدی که با ابراهیم استوار ساخت و نسل او را برتری داد کما اینکه در قران نیز ذکر شده است و شکی در آن نیست که این مرگ بر اسرائیل گفتنها و این شعار مبنی بر اینکه «اسرائیل عدو الله» بجای احقاق حق بر زبان راندن کلمه کفر است چرا که اسرائیل هرگز دشمن خدا نبوده است و این اسم خاص است و مقدس است نه اسم عام و یا نام کشوری؟! تمام پیامبران از فرزندان اسرائیل‌اند و بنی اسرائیل یعنی فرزندان یعقوب تا زمان وفاتش ۷۰ هفتاد نفر بودند چه آنهایی که برکت داده شدند و چه آنهایی که توسط خود یعقوب لعن شدند و با سر دادن این شعارها در حقیقت توهین به خود یعقوب است نه به ذریت او و یا فرزندان که لعن شده‌اند؟!

امروز اگر در حقیقت قران و دستورات آن دقت کنید یک میلیارد پیرو قران به تبعیت بدون دانش از بزرگان خود، ناقض حقیقت قوانین خود قران در لوای دین خدا شده‌اند و میتوان با اشاره به چند آیه‌ای از قران کریم این را ثابت کرد؟!

۱- آیه ۳۶ و ۳۷ سوره توبه را به دقت بخوانید موضوع جهاد و چهار ماه آن که به طور کلی خبری از آن یافت نمی‌شود؟! با توجه به اینکه در نه حرف تکرار بسم الله الرحمن الرحيم کلمه حرام، حرم، محرم اقتباسی از این نه حرف تکرار است «در آیه ۳۷» توبه فرماید: فَيُحْلُوا مَا حَرَّمَ اللَّهُ ... آیا قربانی برای غیر خدا حرام نبوده و نیست که در ماه محرم به جای جهاد بر علیه شرک خود مردم وارد شرک میشوند؟! زَيْنَ لَهُمْ سُوءَ أَعْمَالِهِمْ وَاللَّهُ لَا يَهْدِي الْقَوْمَ الْكَافِرِينَ، آیا این مراسم اعمال آرایش داده شده نبوده و نیست؟!

کدام امام و یا پیامبر برای امام قبل از خودش و یا پیامبر قبل از خودش نذر کرده است که این مردم مرتکب این عمل خطا شده و میشوند؟! به خدا سوگند که هیچ برگزیده‌ای چنین نکرده و چنین دستوری را نداده است؟! و به همین سبب است که یک میلیارد مسلمان به جای هدایت و پیشرفت، روز به روز عقب میروند و این عقب راندن را جزء ایمان و ... و افتخار دانسته و میدانند؟!

۲- آیه ۹ حجرات در مورد جنگ میان مسلمانان و صلح دادن آنها و سرکوب آنکس که حاضر به صلح نباشد اگر گذشته‌ها را هم که به قلم نیاوریم حداقل از جنگ ایران و عراق شروع کنیم تمام پیروان قران با توجه به این آیه زیر سوال خواهند رفت چرا که با توجه به رسانه‌های امروزی و وجود ماهواره‌ها حداکثر رسیدن خبر جنگ به اقصی نقاط جهان پنج دقیقه و با توجه به سرعت ابزار آلات جنگی امروز نیروی سرکوبگر ظالمانی که حاضر به توقف جنگ نباشند حداکثر یک ساعت، گویم یک هفته، نه یک ماه، نه یک سال، نه هشت سال خون ریزی و برادر کشی و خانمان سوز کردن دو سرزمین مسلمان؟! با توجه به کرسی داران سازمان ملل که اغلب اهل کتاب‌اند باید آیه مورد نظر برای ایستادن جنگ و احقاق حق به مرحله اجرا در می‌آید نه اینکه همه چیز را به بازی بگیرند و هرگز به آیه یاد شده اشاره نشود؟!

این مواردی که اینجانب به آن اشاره میکنم در طول تاریخ هیچ کس اشاره به آن نکرده و نمی‌کند، و برای همین خفت و خواری‌ها از آن پیروان کاذب است که قران را دستاویز برای پیشبرد اهداف شوم خود قرار داده‌اند. سوره بروج اَلنَّارِ ذَاتِ الْوُجُوْدِ ... اشاره به ۱۳۶۹ به بعد است وگرنه قبل از این تاریخ جنگی که ابزار آتش‌زا در آن باشد وجود نداشته است جز تیر و کمان و خنجر و شمشیر إِنَّ الَّذِينَ قَاتَلُوا الْمُؤْمِنِينَ وَالْمُؤْمِنَاتِ، آنهایی که به فتنه واداشتند مؤمنین و مؤمنات را ... آیا جز از راه رخنه در ایمان کسی میتواند مؤمنین و مؤمنات را مفتون سازد؟! البته که خیر و آیه «۴۰» سوره احزاب در همین باب و امر است وگرنه در زمان وجود پیامبر در ۱۳۷۹ سال پیش کسی مدعی ارث پیامبر نبود بلکه این آیه اشاره به آینده است که این آینده مربوط به الم است و دارای مشخصات زمان و مکان و رخداد است از جمله جنگ خلیج به تاریخ ۱۳۶۹ که آغاز سوره روم الم است؟!

تجدید چاپ پاره‌ای از موضوعات پخش شده از نامه‌های پراکنده شده در طول تاریخ ۱۳۶۹/۷/۷ الی ۱۳۷۹

۱۰۰	۹۰	۸۰	۷۰	۶۰	۵۰	۴۰	۳۰	۲۰	۱۰	۹	۸	۷	۶	۵	۴	۳	۲	۱
غ	ظ	ض	ذ	خ	ث	ت	ش	ر	ق	ص	ع	س	ن	م	ل	ک	ی	ط
۲۸	۲۷	۲۶	۲۵	۲۴	۲۳	۲۲	۲۱	۲۰	۱۹	۱۸	۱۷	۱۶	۱۵	۱۴	۱۳	۱۲	۱۱	۱۰
ی	ه	و	ن	م	ل	ک	ق	ف	غ	ع	ظ	ط	ض	ص	ش	س	ز	ر



۱	ن	ا	ت	ه	د	ا	م	ا	س	ن	ن	ا	ر	م	ع	ل	ا	ت	ه	ر	ق	ب	ت	ه	ح	ا	ت	ف	ا	ع	۱
۲	س	و	د	ی	و	ه	س	ن	و	ی	ت	ه	ب	و	ت	ل	ا	ف	ا	ن	ا	ف	ا	ر	ع	ا	م	ا	ع	۲	
۳	م	ر	ی	م	ف	م	ک	ر	ا	س	ا	ل	ح	ر	ن	ج	ح	م	ی	ه	ا	ر	ب	ا	د	ع	ر	ع	۳		
۴	ن	ا	ر	ع	ش	ا	ن	ق	ا	ر	ف	و	ن	و	ن	م	و	م	ج	م	ا	ح	ب	ی	ا	ن	ب	ا	ط	ه	۴
۵	ا	ز	ا	ح	ت	ه	د	ج	س	ا	ن	م	ق	ل	م	و	ر	و	ت	و	ب	ک	ن	ع	ص	ص	ل	ق	م	۵	
۶	ش	ل	ت	ص	ف	ر	ا	غ	ر	م	ز	ص	ا	ت	ا	ف	ا	ص	س	ر	ی	ا	ط	ا	ف	ا	ب	س	ب	۶	
۷	ت	د	ف	م	ح	م	ا	ق	ا	ح	ق	ا	ث	ی	ه	ت	ا	ج	ا	ا	د	خ	ر	ف	ر	خ	ز	ی	و	۷	
۸	ا	و	ن	م	ح	ر	ر	م	ق	م	ج	م	ط	و	ر	ن	ط	ا	ر	ی	ا	ذ	ق	ا	ت	ر	ا	ح	ح	۸	
۹	ج	ف	ص	ت	ه	ن	ح	ت	م	م	ش	ر	ه	ت	ح	د	ل	ا	ج	م	د	م	د	ی	ح	ت	ع	ه	ع	۹	
۱۰	ک	ل	م	م	ر	ی	م	ق	ت	ا	ق	ل	ب	ن	ط	ا	غ	ن	و	ن	ق	و	ا	ن	م	ت	ع	م	۱۰		
۱۱	ی	ق	ر	ق	ی	م	ل	م	ز	م	ج	ن	و	ح	ج	ن	ر	ع	ا	م	ت	ه	ق	ا	ح	ا	م	ل	ق	۱۱	
۱۲	ت	س	ب	ع	ا	ت	ز	ع	ا	ن	ا	ب	ا	ن	ا	ل	ا	س	ر	م	ا	س	ا	ن	ا	ت	ا	م	۱۲		
۱۳	ا	ط	ا	و	ج	ر	ب	ق	ا	ق	ا	ن	ا	ن	ش	ی	ف	ف	ط	ر	م	ا	ف	ا	ن	ا	ی	و	ک	۱۳	
۱۴	ش	ی	ح	ض	ل	ی	ل	س	م	ش	د	ب	ل	د	ش	م	ف	ت	ه	ی	ش	ا	غ	ی	ل	ع	ا	ر	ق	۱۴	
۱۵	ت	ا	د	ی	ا	ت	ه	ت	ل	ز	ل	ز	ل	ه	ت	ن	ب	ی	ن	د	ر	ق	ق	ل	ع	ن	ی	ر	ح	۱۵	
۱۶	ا	م	ش	ی	ق	ر	ی	ل	ق	ی	ف	ت	ه	ز	ه	ر	ص	ع	ر	ا	ث	ا	ت	ت	ه	ع	ر	ا	ق	۱۶	
۱۷	ن	ق	ل	ص	ا	ل	خ	ا	س	د	ا	ص	ر	م	س	ن	و	ن	و	ا	ف	ر	ک	و	ک	و	ن	ع	۱۷		
۱۸	س	ا	س	←	لام																								۱۸		

جدول بالا جدول کل حروف تشکیل دهنده نام سوره‌ها است بعد از حذف دو حرف «ال» اضافه یا به عبارتی ال تعریف از نام سوره‌ها که جمعاً هفده ردیف کامل در ۲۸ خانه به اندازه تعداد کل حروف است و ردیف هجدهم تنها دو حرف است «اس» بنابراین جمع کل حروف تشکیل دهنده نام سوره‌ها $478 = 2 + 28 \times 17$ حرف است تقسیم بر ۱۱۴ سوره = ۴ باقی مانده ۲۲ «ک»

لازم به یاد آوری است که «ال» اضافه در آغاز «۹۵» سوره از جمله ۱۱۴ سوره میباشد که ۱۹ سوره «ال» ندارند.

جمعاً کل حروف تشکیل دهنده نام سوره‌ها با «ال» اضافه جمعاً $668 = 478 + 2 \times 95$ حرف تقسیم بر ۱۱۴ سوره = ۵ باقی مانده ۹۸ که ترتیب سوره بینة است رَسُولٌ مِّنَ اللَّهِ يَتْلُو صُحُفًا مُّطَهَّرَةً فِيهَا كُتِبَ قِيمَةٌ



۲۷	۲۶	۲۵	۲۴	۲۳	۲۲	۲۱	۲۰	۱۹	۱۸	۱۷	۱۶	۱۵	۱۴	۱۳	۱۲	۱۱	۱۰	۹	۸	۷	۶	۵	۴	۳	۲	۱	←	۱	
ض	ذ	ث	خ	غ	ز	ص	ش	ط	ک	ج	ی	و	د	س	ن	م	ع	ل	ر	ق	ب	ه	ح	ا	ت	ف	ا	←	۲
↕																													
س	ا	ن	ق	ل	ف	ص	خ	د	م	ر	و	ک	ث	ع	ش	ی	ت	ه	ز	ب	ح	ض	ج	غ	ط	ذ	←	۱	
۱	۲	۳	۴	۵	۶	۷	۸	۹	۱۰	۱۱	۱۲	۱۳	۱۴	۱۵	۱۶	۱۷	۱۸	۱۹	۲۰	۲۱	۲۲	۲۳	۲۴	۲۵	۲۶	۲۷	←	۲	

جدول فوق فاکتور گرفتن از نام سوره‌ها از جدول اول که حروف در دو سطر قرار گرفته‌اند سطر بالا فاکتور گرفتن از آغاز تا پایان و سطر دوم فاکتور گرفتن از آخر به اول نام سوره‌ها، اگر دقت کنید حروف تشکیل دهنده نام سوره‌ها جمعاً ۲۷ حرف است و از جمله ۲۸ حرف یک حرف موجود نیست که حرف «ظ» ظهور است سوره بیست و هفتم ترتیب رسمی قران نمل که دارای دو بسم الله الرحمن الرحيم است و در ترتیب نزول سوره بروج است و حرف «ظ» در پایان آن سوره است بَلْ هُوَ قُرْءَانٌ مَّجِيدٌ فِي لَوْحٍ مَّحْفُوظٍ لازم است که بدانید ظهور در کتاب خدا دارای زمان و مکان است و غیر قابل انکار است که جمله رهبران ادیان برخلاف انتظار طبق پایان سوره بروج در تکذیب هستند و به دلایل مختلفی مانع آشکار شدن این حقیقت‌اند!

ص والقران «۱۹»

در این صفحه از تمام سطرهای جدول نام سوره‌ها که در صفحه قبل بود فاکتور گرفتیم سپس از حروف

باقی مانده آن سطر دوباره فاکتور گرفتیم و باز از باقی مانده فاکتور گرفتیم و ... الی آخر تا که این جدول به دست آمد. ارتفاع جدول همان است که در جدول قبل بود لیکن طول جدول به ۴۱ «فصلت» رسید و بخشهای آن هفت بخش است و هر بخشی طول و عرضی دارد ... مثلث «ب» که دومین حرف است هر یک ضلع آن ۱۸ است و کف هجدهم است.

	۷	۶	۵	۴	۳	۲	۱	۱۸	۱۷	۱۶	۱۵	۱۴	۱۳	۱۲	۱۱	۱۰	۹	۸	۷	۶	۵	۴	۳	۲	۱	۱۸	۱۷	۱۶	۱۵	۱۴	۱۳	۱۲	۱۱	۱۰	۹	۸	۷	۶	۵	۴	۳	۲	۱																
← ۱	۱	۱	۱	۱	۱	۱	۱	۱	۱	۱	۱	۱	۱	۱	۱	۱	۱	۱	۱	۱	۱	۱	۱	۱	۱	۱	۱	۱	۱	۱	۱	۱	۱	۱	۱	۱	۱	۱	۱	۱	۱	۱	۱	۱	۱	۱	۱	۱	۱	۱									
← ۲																																																											
← ۳																																																											
← ۴																																																											
← ۵																																																											
← ۶																																																											
← ۷																																																											
← ۸																																																											
← ۹																																																											
← ۱۰																																																											
← ۱۱																																																											
← ۱۲																																																											
← ۱۳																																																											
← ۱۴																																																											
← ۱۵																																																											
← ۱۶																																																											
← ۱۷																																																											
← ۱۸																																																											
	۱	۱	۲	۱	۳	۲	۱	۵	۴	۳	۲	۱	۱۱	۱۰	۹	۸	۷	۶	۵	۴	۳	۲	۱	۱۱	۱۰	۹	۸	۷	۶	۵	۴	۳	۲	۱	۱۱	۱۰	۹	۸	۷	۶	۵	۴	۳	۲	۱	۱۱	۱۰	۹	۸	۷	۶	۵	۴	۳	۲	۱			
	۴۱	۴۰	۳۹	۳۸	۳۷	۳۶	۳۵	۳۴	۳۳	۳۲	۳۱	۳۰	۲۹	۲۸	۲۷	۲۶	۲۵	۲۴	۲۳	۲۲	۲۱	۲۰	۱۹	۱۸	۱۷	۱۶	۱۵	۱۴	۱۳	۱۲	۱۱	۱۰	۹	۸	۷	۶	۵	۴	۳	۲	۱	۱۸	۱۷	۱۶	۱۵	۱۴	۱۳	۱۲	۱۱	۱۰	۹	۸	۷	۶	۵	۴	۳	۲	۱

اینک این جدولی است دارای طول و عرض ← طول جدول ۴۱ × عرض جدول ۱۸ تقسیم بر حرف «ب» که دومین حرف ترتیب حروف ابجد و الفباء است و همچنین آغاز تمام سوره‌ها است که «ب» بسما ... و سوره توبه که بسما ... ندارد باز آغاز آن «ب» براه می‌باشد.

$18 \times 41 \div 2 = 369 \leftarrow$ آغاز پخش نامه‌های پراکنده! که تمام اهل کتاب از این نامه‌ها دریافت کرده‌اند و هیچ‌گاه به زبان نیامده‌اند!

اگر در آغاز جدول و پایین آن دقت کنید دو حرف اول و آخر کلمه «اسفا» که در آیه «۶» سوره هجدهم است تشکیل می‌دهد که در تقسیم کل حروف نام سوره‌ها بر ۱۱۴ سوره «۲۲» باقی ماند که حرف بیست و دوم الفباء «ک» کهف است! اگر ترتیب الفباء کهف را بنویسید جمعاً ۶۹ خواهد بود برابر با همان ۳۶۹ و نزول کهف نیز ۶۹ $وَيُنزِرَ الَّذِينَ قَالُوا أَتَمَحَّدُ اللَّهُ وَلَدًا$ و بيم رساند به آنهایی که گفتند خدا فرزندی برگزید یعنی یهود و نصارا که بر علیه این امر همدیگر را به ولایت برگزیده‌اند و اینها که دل‌هایشان بیمار است در میان آنها غوطه ورنند!

	<table border="1" style="width: 100%; border-collapse: collapse; text-align: center;"> <tr><td>ع</td><td>ل</td><td>ی</td></tr> <tr><td>۱۶</td><td>۱۲</td><td>۱۰</td></tr> <tr><td>۱۸</td><td>۲۳</td><td>۲۸</td></tr> </table>	ع	ل	ی	۱۶	۱۲	۱۰	۱۸	۲۳	۲۸	
ع	ل	ی									
۱۶	۱۲	۱۰									
۱۸	۲۳	۲۸									
حروف کهف ←	<table border="1" style="width: 100%; border-collapse: collapse; text-align: center;"> <tr><td>ک</td><td>ه</td><td>ف</td></tr> <tr><td>۱۱</td><td>۵</td><td>۱۷</td></tr> <tr><td>۲۲</td><td>۲۷</td><td>۲۰</td></tr> </table>	ک	ه	ف	۱۱	۵	۱۷	۲۲	۲۷	۲۰	ترتیب ابجد ←
ک	ه	ف									
۱۱	۵	۱۷									
۲۲	۲۷	۲۰									
ترتیب الفباء ←		۳۳ احزاب و نزول مراسلات =									
۶۹ «طس» حاقه و نزول کهف =		۳۸ ص والقران که حرف هجدهم ابجد است و عدد ابجد آن «۹۰»									
		۶۹ باز همان عدد کلمه کهف را داد									

کلمه کهف اشاره به احزاب نمود و نزول احزاب ۹۰ است و ۹۰ از نظر تاریخ میلادی برابر با ۶۹ است یا به عبارتی ۱۳۶۹ هـ ش برابر با ۱۹۹۰ م، بنابراین در عالم حساب چیزی پوشیده نیست بلکه عوام درک آن را ندارند و دولت‌ها در کتمان و سرکوب این حقیقت‌اند! آنچه که مسلم است و آنچه که حساب بر آن است و آنچه که معلوم گردیده است اسلام امروز بر دین شرک است نه بر دین کتاب و حساب، بر دین بزرگان خود ساخته هستند نه برگزیدگان کتاب! شما که فرزندانان را فدای دین و اسلام کردید آیا در طول تاریخ اسلام با حساب برخورد کرده بودید؟! البته که خیر، حال که حساب روشن شده است وظیفه هر مسلمانی اعتراض بر حکومت وقت است چرا که حاضر به هیچ امری نبوده و نیست! چرا؟ خود میتوانید بفهمید! منطق فراغت زمانهای دور به مراتب بهتر از امروز و همچنین جادوگران از مؤمنان امروز! ... لازم بر هر مؤمن است که بداند آنهایی که منکر حساب‌اند جنایتکارند و جنایتکاران را امامتی نبوده و نیست و موعودشان باطل است چون خودشان! ...

۱۹	۱۸	۱۷	۱۶	۱۵	۱۴	۱۳	۱۲	۱۱	۱۰	۹	۸	۷	۶	۵	۴	۳	۲	۱
م	ی	ح	ر	ل	ا	ن	م	ح	ر	ل	ا	ه	ل	ل	ا	م	س	ب
د	ح	ذ	و	م	ه	ر	ث	ی	س	ن	خ	ا	ب	ک	ع	ل	ف	

← ۱۹ حرف بسمرا ...

← فاکتور از آیه «۶» سوره کهف

حال که از آیه ششم سوره کهف فاکتور گرفتیم صحت این حساب و فاکتور آن را با خود کلمه «کهف» ثابت میکنیم. ابتدا کلمه کهف را مینویسیم سپس ترتیب حروف آن را در این فاکتور یادداشت میکنیم:

ک ه ف

۴ ۱۳ ۱ = ۱۸ ← هجدهمین سوره قران کهف است و تأیید حساب و عدد ترتیب فاکتور را گرفتیم و همچنین موضوع ص والقران ذی الذکر بل الذین کفروا ...، ص والقران یا به عبارتی صادق و قران و آنچه که باید ابلاغ کند ...؟!

در ضمن ۱۸ نزول کافرون است که آغاز آن «قل» است و این قل اشاره به ص والقران است و کلمه عبد و یا عباد عبارت است از ← غلام ← بنده ← پیرو؟! يَا أَيُّهَا الْكَافِرُونَ لَا أَعْبُدُ مَا تَعْبُدُونَ ...؟! کافرون آن دسته‌ای هستند که در سوره «ص» به آنها اشاره شده است در هر لباسی که هستند چه عوام الناس و چه روحانی که در طول تاریخ، دشمنان دسته اول پیامبران و اولیاء خدا اول روحانیون دوم پیروانشان بوده‌اند وگرنه دین واحد باقی میماند و چنین تکه تکه نمی‌شد و آیه ۱۳۶ و ۲۸۵ بقره و آیه ۸۴ آل عمران و آیه ۱۳ سوره شوری را بخوانید تا که به حقیقت امر واقف شوید و نیز فریب ظاهر آراسته را مخورید که در سوره فصلت «حم» آیه ۲۶ و گفتند تکفیر کنندگان قران را دستاویز قرار دهید تا که پیروز شوید، یعنی از راه دین برعلیه دین راستین؟! و برای همین آیه ۴۰ سوره احزاب که از کلمه کهف به آن اشاره شد:

مَا كَانَ مُحَمَّدٌ أَبَا أَحَدٍ مِّن رِّجَالِكُمْ وَلَٰكِن رَّسُولَ اللَّهِ وَخَاتَمَ النَّبِيِّينَ وَكَانَ اللَّهُ بِكُلِّ شَيْءٍ عَلِيمًا

نبوده است محمد پدر هیچ یک از مردان شما ولیکن رسول خدا و سرآمد پیامبران است و خداوند بر همه چیز آگاه بوده. یعنی از قبل پیش بینی شده است که از چه راهی جلوی موعود کتاب را میگیرند و اغلب ترجمه آیات غلط است و شما میتوانید آیه یاد شده را کلمه به کلمه خود ترجمه کنید تا که صحت این امر را لمس کنید!؟

و نیز بدانید که موعود جمله کتب آسمانی از تورا تا قران یکی است نه غائب شده و نه میشود و نه نامی که ادیان مختلف و مذاهب برای آن تعیین کرده‌اند و علماء خود این امر را به خوبی میدانند و لهذا طبق وعده‌ای که خود و پدرانشان داده‌اند آینده این کتاب و دیگر کتب آسمانی متفق القول ربط به گذشته داده‌اند. موعود کتاب طبق حساب و آیات موجود در زمان خاصی متولد میشود و در زمان معینی برانگیخته میشود و سپس قران به او الهام میشود.

سوره الرحمن را به دقت بخوانید از آغاز الی اَلشَّمْسُ وَالْقَمَرُ بِحُسْبَانٍ که آیه آخر فرماید: هم تاریخ شمسی و هم تاریخ قمری بر حساب است و طبق آیه اول، قران از پیش قبل از بعثت به او آموخته شده است یا به عبارتی طبق آیه ۳۸ نحل همان کسی است که برای حل اختلاف، دوباره به دنیا می‌آید که در آیه ۵ سوره حج که سوره بیست و دوم است مطرح شده است در ضمن نزول سوره حج ۱۰۳ برابر با ترتیب رسمی سوره عصر است إِنَّ الْإِنسَانَ لِرَبِّهِ لَكَن كَفْرٌ إِلَّا الَّذِينَ ءَامَنُوا وَعَمِلُوا الصَّالِحَاتِ ...



توجه کنید سوره ص والقران سوره سی و هشتم است و سوره ق والقران سوره پنجاهم است. از سوره «ص» الی سوره «ق» ۱۳ سوره است برابر با سیزدهمین حرف ابجد «م» و سوره سیزدهم قران در ترتیب رسمی رعد است و در ترتیب نزول عصر است. اینک جمع ترتیب این ۱۳ سوره:

۳۸ + ۳۹ + ۴۰ + ۴۱ + ۴۲ + ۴۳ + ۴۴ + ۴۵ + ۴۶ + ۴۷ + ۴۸ + ۴۹ + ۵۰ = ۵۷۲ که کلمه ب ع ث را نشان میدهد و چون افعال این کلمه را در طول قران بررسی کنید خواهید دید که یک میلیارد پیرو قران غافل از حقیقت قران و این بعثت‌اند که در سوره نمل آیه ۶۵، ۶۶ و در سوره روم آیه ۵۶ وَقَالَ الَّذِينَ ... ترجمه آیه: و گفتند آنهایی که دانش و ایمان داده شدند درنگ کردید در کتاب خدا تا روز برانگیخته شدن همینک روز برانگیخته شدن است لیکن شما دانش آن را نداشتید!؟

البته ناگفته نماند که اغلب و شاید به طور مطلق ترجمه‌های قران غلط بوده و هست و آینده کتاب را ربط به گذشته داده‌اند و یا اینکه آیات روشن را در ترجمه‌ها در پرده ابهام قرار داده‌اند و در حقیقت پیروان قران را از حقیقت قران و بعثت دور کرده‌اند و ...؟!

ص والقران «۲۱»

مورخه ۱۳۷۹/۸/۱۱ ← ص والقران ذی الذکر بل الذین کفروا ... ← ادامه موضوع عدد شش:

حرف ششم الفباء «ح» است و این حرف شش سوره بنام دارد و این شش سوره از آغاز قران به ترتیب زیر است:

← خانه اول ردیف، خانه دوم ترتیب سوره، خانه سوم نزول سوره، خانه چهارم آیات سوره و خانه آخر نام سوره

حجر	۹۹	۵۴	۱۵	۱
حج	۷۸	۱۰۳	۲۲	۲
حجرات	۱۸	۱۰۶	۴۹	۳
حدید	۲۹	۹۴	۵۷	۴
حشر	۲۴	۱۰۱	۵۹	۵
حاقه	۵۲	۷۸	۶۹	۶
جمع	۳۰۰	۵۳۶	۲۷۱	

جمع ترتیب سوره‌ها: $271 \div 114 = 2$ باقی مانده ۴۳
 جمع نزول سوره‌ها: $536 \div 114 = 4$ باقی مانده ۸۰
 جمع آیات سوره‌ها: $300 \div 114 = 2$ باقی مانده ۷۲
 $\frac{195}{8}$

جمع عدد صحیح حاصل سه تقسیم فوق = «۸» و حرف هشتم ابجد «ح»

جمع باقی مانده سه تقسیم فوق = ۱۹۵ ← صادق = ص (۹۰) + د (۱) + د (۴) + ق (۱۰۰) = ۱۹۵

نام این شش سوره متشکل از ۲۲ حرف تکرار و غیر تکرار است و سوره ۲۲ حج است که آغاز نام آن «ح» میباشد، حج دارای ۷۸ آیه است و برابر با

۳۶۶	۳۷۱	۳۷۰
۳۷۳	۳۶۹	۳۶۵
۳۶۸	۳۶۷	۳۷۲

ترتیب نزول آخرین سوره حرف «ح» حاقه است. مجموع اعداد ۶ سوره: $271 + 536 + 300 = 1107$ چون وارد

مثلت شود یعنی وارد جدول 3×3 شود $1107 \leftarrow 12 - 3 = 365 \leftarrow$

قلب جدول ۳۶۹ که دو عدد اول آن یعنی ۶۹ برابر با ترتیب رسمی آخرین سوره «ح» حاقه است و البته این اشاره به

تاریخ است و برای صحت این امر، سوره ۲۲ حج است و حرف بیست و دوم ابجد «ت» که جمعاً کلمه حجت را به

وجود می‌آورد و عدد این کلمه: ح (۸) + ج (۳) + ت (۴۰۰) = ۴۱۱ ← $411 \div 114 = 3$ باقی مانده ۶۹ که صحت مورد بالا را تأیید کرد!

بدانید که سوره حج نزول آن ۱۰۳ میباشد و در برابر ترتیب رسمی سوره عصر قرار گرفته است!

اگر اعداد جدول مثلث فوق را تقسیم بر ۱۱۴ کنیم و باقی مانده عدد را وارد جدول کنیم به این حقیقت پی خواهیم برد که موعود کتاب دارای نام و

نشان و تاریخ است و با آنچه که در طول تاریخ گفته‌اند اختلاف است و میتوان گفت که بنیان گذاران دین بدعت و مشرکین، پیروان قران را از حقیقت

قران دور کرده‌اند و همین امر سبب عقب افتادگی پیروان قران شده است؟!

۲۴	۲۹	۲۸
۳۱	۲۷	۲۳
۲۶	۲۵	۳۰

⇒ = ۸۱

← $365 \div 114 = 3$ باقی مانده ۲۳

در قلب جدول نگاه کنید عدد ۲۷ آمده است که ۲۷ ترتیب رسمی سوره نمل است که آغاز آن

طس و عدد این رمز ۶۹ است که باز مورد بالا تأیید شد تا که پیروان کتاب و منتظران بدانند هیچ

امری بی حساب و تاریخ نبوده و نیست مخصوصاً که ضلع مثلث ۸۱ است و ۸۱ نزول سوره نازعات سوره هفتاد و نهم است و همینک ۱۳۷۹ است

یعنی ده سال از پخش این نامه‌ها و هشدار میگردد لیکن هنوز هیچ مرجعی این حقیقت را ابلاغ نکرده است و با شدت به سرکوب امر پرداخته‌اند

مخصوصاً نظام جمهوری حاکم بر این سرزمین و ...!

اگر عدد ردیف که از یک الی ۶ میباشد جمع کنیم ۲۱ خواهد شد و چون با بقیه اعداد جمع شود کل عدد ما ۱۱۲۸ خواهد شد و چون طبق بالا وارد

جدول مثلث کنیم عدد اول ما ۳۷۲ خواهد شد و چون این عدد را طبق جدول فوق بر ۱۱۴ سوره تقسیم کنیم و وارد جدول کنیم خانه اول جدول ما

۳۰ خواهد بود و سی ترتیب رسمی سوره روم است و آغاز آن المر وَالْعَاقِبَةُ لِلْمُتَّقِينَ.

۳۷۳	۳۷۸	۳۷۷
۳۸۰	۳۷۶	۳۷۲
۳۷۵	۳۷۴	۳۷۹

← $372 = 3 \div 1128 - 12$

در جدول پایین ضمن شماره لازم به ترتیب، نام سوره را نیز نوشته‌ام. باشد که به

حقایق امور راه یابید.

← $372 \div 114 = 3$ باقی مانده ۳۰

ضلع جدول ۱۰۲ ترتیب رسمی سوره تکاثر است و نزول سوره نور است و ۱۰۲ کلمه

«بسم» است و اینک آغاز آیه ۱۰۲ سوره بقره است $مَا كَفَرَ سُلَيْمَانُ وَلَا كِنَانُ الْأَشْيَاطِينَ كَفَرُوا ...$ که متأسفانه پیروان قران غافل از این امرند و به

گمانشان این آیه مربوط به عهد سلیمان نبی است و غافل از این حقیقت‌اند که مسئله سلیمان در قران مثال است و هیچ ربطی به گذشته ندارد و بابل

اشاره به عراق کنونی است که سالیانه یک بار کنگره سحراء دارد یعنی کنگره جادوگران دارد و کتاب هاروت و ماروت را در خود ایلام و در تهران در

دسترس بعضی از اشخاص با چشم خود دیده‌ام!

بدانید که در طول تاریخ ظهور هر رسولی، دشمنان دسته اول آن رسول، علماء دین قبل و مذهبی‌ها و پیروانشان بوده است، دشمنی از راه تعصب و

پیروی بدون دانش نه کم و نه بیش چنانچه که امروز چون گذشته و شاید هم چندین برابر بدتر از آنچه که در طول تاریخ گذشته است رفتار میکنند

و ...؟! و تا زمان باقی است اولیاء امروز به علت آنچه که تا کنون مرتکب شده‌اند هیچگاه لب به حقیقت نخواهند گشود.

۳۵ فاطر	۳۶ یس	۳۱ لقمان
۳۰ روم	۳۴ سباء	۳۸ ص
۳۷ صفات	۳۲ سجده	۳۳ احزاب

⇒ = ۱۰۲

ص والقُرآن «۲۲»

شکی در هیچ امری از اموری که به آن اشاره شد نیست چه حساب و چه برخورد اولیاء امور در رابطه با

این مسئله و اگر سوره فاطر را به دقت بخوانید به حقیقت امر پی خواهید برد که منتظران موعود سوگند یاد کرده‌اند که چون موعود فرا رسد باشند از بهترین امت و بهترین پیروان و چون موعود سر رسید به او پشت کردند و به مکر پرداختند و عیب جویی کردند و فتنه و نفاق و به اغوا و فریفتن خلق پرداخته‌اند و از آنجایی که خود و پدرانشان دروغ گفته‌اند و مرتکب اعمال ناپسند شده‌اند راهی جز این خود باقی نگذاشته‌اند و قرآن را دستاویز قرار داده‌اند که بتوانند غالب شوند که این امر ممکن نیست و اگر تا به امروز سکوت کرده‌اند تنها به علت نداشتن راه چاره است مخصوصاً برخوردی‌های طول ۱۳۶۹ که حقیقت بر آنها روشن شد!

اینک می‌رویم تا که صحت حساب را و بنای کتاب بر حساب را روشن کنیم. در صفحه قبل عرض شد که کل حروف تشکیل دهنده نام شش سوره مذکور ۲۲ حرف است اینک حروف خالص آن یعنی حذف حروف تکرار شش نام به ترتیب فاکتور که جمعاً ده حرف است و کل عدد ابجد این ده حرف ۱۰۳۱ تقسیم بر ۱۱۴ سوره قرآن = ۹ باقی مانده «۵» که حرف پنجم ابجد «ه» میباشد و آخرین حرف فاکتور گرفته شده از نام شش سوره مذکور است.

از آنجایی که در تعداد حروف، رمز نهفته است لذا باید از عدد یک الی ده را جمع کنیم:

$$۱ + ۲ + ۳ + \dots + ۱۰ = ۵۵ \leftarrow$$

ترتیب رسمی سوره الرحمن که دارای ۷۸ آیه است و برابر با ترتیب نزول سوره آخر شش سوره یاد شده که «حاقه» است.

۱۰	۹	۸	۷	۶	۵	۴	۳	۲	۱
ه	ق	ش	ی	د	ت	ا	ر	ج	ح
۵	۱۰۰	۳۰۰	۱۰	۴	۴۰۰	۱	۲۰۰	۳	۸

۵۵ نزول سوره انعام است که سوره ششم قرآن است و مورد حساب ما را تأیید کرد در ضمن انعام دومین سوره‌ایست که آغاز آن الحمد لله است و بیشتر امور یاد شده در آن نهفته است مخصوصاً که قرآن با حرف «ب» شروع شده است و «ب» دومین حرف ابجد و الفباء است پس بنابراین آیات مهمی درباره آنچه که گذشته است و آنچه که در زمان ظهور رخ داده و میدهد در آن ثبت گردیده است از جمله بنای دین شرک و وعده‌های اولیاء امور و پدرانشان در آن ثبت گردیده است در ضمن عدد ترتیب الفباء کلمه انعام ۶۹ است و برابر با حساب یاد شده است:

$$\text{انعام} \leftarrow ۱(۱) + ۱(۲۵) + ۱(۱۸) + ۱(۱) + ۱(۲۴) = ۶۹$$

«ه» که حرف پایان حروف فاکتور گرفته شده است اشاره به «هود» که رمز آن «الر» است و موضوع بسم الله و سفینه النجات در آن است و نیز موضوع بقیة الله خیر لکم ... و «ه» اشاره به همزه است یعنی در حقیقت آنهایی که ایمان دارند هیچ ایمانی ندارند و تظاهر به ایمان میکنند و این امر در آیه بقیة الله خیر لکم ان کنتم مؤمنین!؟ که به جای ایمان به عیب جویی پرداخته‌اند و ... که اغلب مردم امروز خود بر تمام حقایق و برخوردها آگاهی کامل دارند لیک متأسفانه به جای ترس از خدا و احقاق کلمه حق خود نیز راه باطل را اختیار کرده است و به جای یاری رساندن به امر و روشن کردن آن به عیب جویی پرداخته‌اند!

در طول این ده سال گذشته بارها و بارها در طی نامه‌های خود اعلام کرده‌ام که از تمام ادیان و اولیاء امور این سرزمین خواهان رو در رویی در رسانه‌های سمعی و بصری شده‌ام و از تمام اهل کتاب برای مباحثه دعوت کرده‌ام لیکن هنوز جواب نداده‌اند و هنوز حاضر نشده‌اند مخصوصاً یهود و نصارا که در اغلب برخوردهای اینجانب با آنها چنین وانمود کرده‌اند که اقلیت مذهبی هستند مخصوصاً زرتشتیان در صورتی که در دین خدا ما چیزی بنام اقلیت و اکثریت نداریم در ضمن در کتاب خدا اعلام شده است که تمام اهل کتاب بر علیه این امر هم‌پیمان هستند مخصوصاً یهود و مشرکین آنهایی که دین خدا را پاره پاره کرده‌اند و به صورت مذهب درآورده‌اند «الَّذِينَ قَرَقَرُوا دِيْنَهُمْ وَكَانُوا شَيْعًا كُلَّ حِرْبٍ بِمَا لَدَيْهِمْ فَرِحُونَ» در صورتی که چنانچه که در صفحات قبل اشاره شد از نوح تا خود قرآن دین واحد و موعود واحد است و دارای زمان و مکان ظهور و یک نام واحد است که یهود و نصارا و مشرکین هر گروهی به میل خود نام تعیین کرده‌اند که این نامها برخلاف نامی است که در جمله کتب آسمانی تعیین شده است اگر سوره الرحمن را از آغاز الی الشمس و القمر بحسبان به دقت بخوانید از حقیقت این امر و موضوع آن آگاهی خواهید یافت.

الرَّحْمَنُ عَلَّمَ الْقُرْآنَ خدایند رحمن قرآن را آموخت \leftarrow خَلَقَ الْإِنْسَانَ \leftarrow سپس او را خلق کرد یعنی اینکه قرآن قبل از برگزیده، آمده است و این برگزیده همان شخصی است که قبل از برانگیخته شدن مجدد، آورنده قرآن بوده و یا به عبارتی دیگر برگزیده علمش اکتسابی نیست که از طریق تحصیل به درک مطالب رسیده باشد و منحصر به فرد است \leftarrow عَلَّمَهُ الْبَيَانَ \leftarrow سپس بیان را به او آموخت \leftarrow سپس فرماید: أَلْسُنُ وَالْقَمَرُ بِحُسْبَانٍ و ماه و خورشید بر حساب‌اند در اینجا منظور تاریخ شمسی و قمری است که در اینجا منظور این است هر کدام از موارد و یا به عبارتی مراحل یاد شده آغاز سوره یعنی آموختن قرآن و خلقت و بیان دارای تاریخ و طی مراحل بوده و در اینجا ماه و خورشید به گواهی گرفته شده‌اند که کسی در صدد تکذیب برنیاید.

اینک مردم بدون گرایش به احزاب و برادر کثی و زیان وارد کردن به اماکن باید سعی کنند که این موضوع را به رسانه‌ها بکشانند و یا حداقل به چاپ و نشر این نامه‌ها و اظهار نظر بپردازند تا که مردم آگاهی پیدا کنند و بیهوده متحمل ضرر و زیان نشوند و اگر خواستند اقدامی بکنند باید سعی کنند این اقدام آگاهانه باشد و مستحق پاداش عمل را با آگاهی کامل به سزای عمل برسانند!...

قران											
۱	أ	أ	۸۷	۲	بقره	۱۸۵					
۲	ب	ب	۹۲	۴	نساء	۸۲					
۳	ج	ت	۱۱۲	۵	مائده	۱۰۱					
۴	د	ث	۵۵	۶	انعام	۱۹					
۵	ه	ج	۳۹	۷	اعراف	۲۰۴					
۶	و	ح	۱۱۳	۹	توبه	۱۱۱					
۷	ز	خ	۵۱	۱۰	یونس	۱۵	۳۷	۶۱			
۸	ح	د	۵۳	۱۲	یوسف	۳					
۹	ط	ذ	۵۴	۱۵	حجر	۱	۸۷	۹۱			
۱۰	ی	ر	۷۰	۱۶	نحل	۹۸					
۱۱	ک	ز	۵۰	۱۷	اسراء	۹	۴۱	۴۵	۴۶	۶۰	
۱۲	ل	س	۶۹	۱۸	کهف	۵۴					
۱۳	م	ش	۴۵	۲۰	طه	۲	۱۱۴				
۱۴	ن	ص	۴۲	۲۵	فرقان	۳۰	۳۲				
۱۵	س	ض	۴۸	۲۷	نمل	۱	۶	۷۶	۹۲		
۱۶	ع	ط	۴۹	۲۸	قصص	۸۵					
۱۷	ف	ظ	۸۴	۳۰	روم	۵۸					
۱۸	ص	ع	۵۸	۳۴	سباء	۳۱					
۱۹	ق	غ	۴۱	۳۶	یس	۲	۶۹				
۲۰	ر	ف	۳۸	۳۸	ص	۱					
۲۱	ش	ق	۵۹	۳۹	زمر	۲۷					
۲۲	ت	ک	۶۱	۴۱	فصلت	۲۶					
۲۳	ث	ل	۶۳	۴۳	زخرف	۳۱					
۲۴	خ	م	۶۶	۴۶	احقاف	۲۹					
۲۵	ذ	ن	۹۵	۴۷	محمد	۲۴					
۲۶	ض	و	۳۴	۵۰	ق	۱	۴۵				
۲۷	ظ	ه	۳۷	۵۴	قمر	۱۷	۲۲	۳۲	۴۰		
۲۸	غ	ی	۹۷	۵۵	رحمن	۲					
۲۹	أ	أ	۴۶	۵۶	واقعه	۷۷					
۳۰	ب	ب	۱۰۱	۵۹	حشر	۲۱					
۳۱	ج	ت	۳	۷۳	مزل	۴	۲۰				
۳۲	د	ث	۹۸	۷۶	انسان	۲۳					
۳۳	ه	ج	۸۳	۸۴	انشقاق	۲۱					
۳۴	و	ح	۲۷	۸۵	بروج	۲۱					

کلمه قران ۵۸ مرتبه در ۳۴ سوره آمده است.

۵۸ ترتیب رسمی سوره مجادله و نزول سوره سباء است که نامه سلیمان با گد بسم الله الرحمن الرحیم به سوی سباء است و ۳۴ ترتیب رسمی سباء و نزول سوره «ق» است و ق آغاز کلمه قران است که نوزدهمین حرف ابجد است و برابر با ضریب قران و تعداد حروف بسما ...

تا که بدانید هر امری بر حساب عدد و حروف است نه بر مبنای حدیث و یا روایت و یا بدون حساب و ... چنانچه که در طول ۱۳۷۹ سال گذشته و قران پند و قیاس برخوردهای اعصار گذشته و امروز است و ولایت کتاب نه بر حسب جامه و ردا و یا شجره نامه‌های موجود است بلکه در امری است که خدا تعیین کرده و میکند و برای هر امری زمانی خاص است و بدون زمان و مکان قید شده در قران مجید هیچ ولایتی نمی تواند حق باشد و حق در تأیید و تمجید دیگران نبوده و نیست و اگر چنین نبوده و نیست امروز مذاهب به وجود نمی آمد و دین واحد از نوح تا به امروز از هم نمی گسیخت و از کلمه حق و حرف حساب کسی روگردان نمی شد مگر اینکه خیانتی در کار باشد و جنایت و ظلم از حد فزون اشخاص، مانع روشن شدن حقیقت گردیده باشد و ... که اینجانب در طول ۱۳۶۹ الی امروز که ۱۳۷۹ است درخواست رو در روی کرده ام لیکن در طول این مدت چه تهدید شده ام و چه بازداشت و چه مانع کسب درآمد و چه جلوگیری از انفاق و چه پایمال کردن حقوق حقه ام مبادا که حقایق منتشر شود و ...!

اگر در کلمه شیطان و شیاطین دقت کنید و به حقیقت رفتار آنها در کتاب خدا پی ببرید خواهید دید که شیطان و شیاطین در کالبد بشرند و موجود هیولائی نبوده و نیستند و از راه رخنه در ایمان و دستاویز قرار دادن قران و با سخن آراسته گفتن اعمال نفوذ و مردم را از حقیقت باز داشتن و ...؟! که بعد از این کلمه و افعال آن کلمه شیطان و شیاطین را مطرح خواهم کرد تا که بدانید در ظاهر و باطن اطراف چه میگذرد و در برابر این نامه‌ها چرا تهدید و ...!؟

کلمه قران یعنی فراخوان و این فراخوان مربوط به ظهور است و اگر فراخوانده یک جمله مطرح کند آن جمله یک قران است یعنی یک فراخوان است چنانچه که از افعال کلمه قران مشخص است! چنانچه که در سوره سباء آیه ۳۱ فرماید: لَنْ نُؤْمِنَ بِهَذَا الْقُرْآنِ وَلَا بِالَّذِي بَيْنَ يَدَيْهِ و ...

در جدول بالا دقت کنید خانه اول ردیف، خانه دوم ترتیب حروف ابجد، خانه سوم ترتیب حروف الفباء، خانه چهارم نزول سوره، خانه پنجم ترتیب رسمی سوره، ششم نام سوره و خانه‌های بعد از نام سوره شماره آیاتی که کلمه قران در آن است. سعی کنید و به دقت بخوانید و در افعال آن توجه کنید و در کلمه خاتم خویشتن را غرق نکنید که این ختام دارای زمان و مکان و علت است که هر زمانی رسانه‌ها آماده شود این موضوع نیز روشن شود!؟

سوره فرقان در این نظام سوره چهاردهم است و در نظام قران سوره چهاردهم ابراهیم است و با رمز «الر»، نزول سوره فرقان ۴۲ در مقابل ترتیب رسمی سوره شوری است این سه سوره را به دقت بخوانید! آخرین سوره، بروج ۸۵ در مقابل نزول سوره عنکبوت است!؟

اینک در جدول نگاه کنید حرف هجدهم ابجد «ص» و سوره سباء که موضوع نامه بسم الله الرحمن الرحیم است در سطر هجدهم قرار گرفته است و اگر به ترتیب الفباء نگاه کنید هجدهمین حرف «ع» است ← «یا علی» چگونه بیان کنم این مسئله را حال آنکه دشمنانم چون مور و ملخ اند چگونه بیان کنم این موضوع را حال آنکه بنام تو خنجر از پشت میزنند و ... بهرحال آیات خود همه چیز را روشن کرده و میکند چه کس ظالمتر از آن است که برای پست و مقام دست به هر جنایتی میزند و به خود و ملت خود ظلم میکند که ...!؟

در آخرین سوره که بروج است و موضوع موعود است کلمه کفروا که همان موضوع ص والقران است که در تکفیر و

تکذیب ص والقران اند. لازم به یادآوری است نزول سوره بروج ۲۷ است و در مقابل ترتیب رسمی سوره نمل قرار میگیرد و نیز ترتیب رسمی سوره بروج ۸۵ و در مقابل ترتیب نزول سوره عنکبوت الم است که در آیه ۴۱ سوره عنکبوت ولایتها مَهر باطل شد خورده اند که علت آن در آغاز سوره اعراف مطرح شده است و نیز نزول سوره اعراف ۳۹ است و در مقابل ترتیب رسمی سوره زمر قرار گرفته است و نحوه جلوگیری از موعود و دستاویزها را عنوان کرده است که میگویند ما از طریق اینها میخواهیم به خدا نزدیک شویم حال آنکه این بهانه ایست برای جلوگیری و سرکوب موعود تعیین شده از طرف خدا با نام و زمان مشخص و ...؟! ...

فعل دوم کلمه قرآناً که ده مرتبه در نه سوره ذکر شده است. سوره دهم یونس است و در ترتیب نزول سوره فجر است اگر در خیابانهای ایلام نگاه کنید و سوره فجر را به دقت بخوانید بی شک نشانه ها را خواهید دید از جمله وجود صخره ها از میدان یادبود «شهید کشوری» به طرف شماره یک و ... الی خود تهران در هر شهری این نشانه را خواهید دید؟! ...

۹ سوره توبه است و بنای مساجد و ... توسط مشرکین که در حکم خدا برای بقاء خود شرک ورزیده اند و به تبعیت از کیش بدون دانش پدران خود پرداخته اند و ...؟! ...

قرآناً						
۱	أ	أ	۵۳	۱۲	یوسف	۲
۲	ب	ب	۹۶	۱۳	رعد	۳۱
۳	ج	ت	۵۰	۱۷	اسراء	۱۰۶
۴	د	ث	۴۵	۲۰	طه	۱۱۳
۵	ه	ج	۵۹	۳۹	زمر	۲۸
۶	و	ح	۶۱	۴۱	فصلت	۳
۷	ز	خ	۶۲	۴۲	شوری	۷
۸	ح	د	۶۳	۴۳	زخرف	۳
۹	ط	ذ	۴۰	۷۲	جن	۱

آنچه که مسلم است همه آنهايي که نامه های اینجانب را دریافت کرده اند از سروده های اینجانب که در باب موضوع سوره یوسف است باخبرند و رمز سوره یوسف هم اشاره بنام پاره ای از سوره ها است و هم اشاره به زمان آن است. لیکن سوره پایان این فعل سوره جن است که موضوع عصر فضانوردی و وجود ماهواره که مقاعد للسمع است مطرح شده است لذا نمی توان این موضوع را ربط به ۱۳۷۹ سال پیش داد مخصوصاً که سوره جن یکی از سوره های پنج «قل»

قرآناً						
۱	أ	أ	۳۱	۷۵	قیامة	۱۷
۱۸						

است که: ۱- جن ۲- کافرون ۳- اخلاص ۴- فلق ۵- ناس است.

بنابراین راهی برای تکذیب نیست و این تکذیبها و سرکوبها و ... بار بر بار افزودن است و راه رهایی از آن نخواهید داشت جلوگیری از انفاق و تشدید تحریمها بر زیانتان خواهد افزود و بی شک این موضوع هم روشن میشود و هم مطرح، آنگاه نه راه گریزی نه قبول معذرتی و نه جبران خسارتی و نه ...؟! ...

و اما آخرین فعل این کلمه «قرآناً» که دو مرتبه در یک سوره آمده است «۲» بقره الم اولین حروف مقطعه قران است «۲» نزول سوره قلم است که آخرین حروف مقطعه قران است و سند جنون گواهی میدهد بر آنچه که تا کنون کرده و میکنید و برای این یادآور میشوم که دیگر گامی فراتر ننهید.

«۱» ترتیب رسمی سوره فاتحه و نزول سوره علق است وَأَسْجُدْ وَاقْتَرِبْ و نیازی نیست که به حرف و یا دستور این و آن مرتکب خطا شوید و اظهار پشیمانی در سوره فرقان سودی نمی بخشد که فلان را دوست و یا ... قرار داده ای؟! فَإِذَا قَرَأْتَ قُرْآنَهُ فَاتَّبِعْ قُرْآنَهُ ثُمَّ إِنَّ عَلَيْنَا بَيِّنَاتَهُ ...

الرَّحْمَنُ عَلَّمَ الْقُرْآنَ خَلَقَ الْإِنْسَانَ عَلَّمَهُ الْآيَاتِ رَسُولَ سوره بينه، ص والقران است؟! ...

در اینجا موضوع سه فعل این کلمه تمام گردید که مجموع دو فعل اول قران و قرآناً حساب را مشخص کرده است: ۵۸ مرتبه + ۱۰ مرتبه = ۶۸ آخرین حروف مقطعه + قرآناً دو مرتبه = ۷۰ مرتبه و جمع ردیفهای هر سه فعل: ۳۴ + ۹ + ۱ = ۴۴ ترتیب سوره دخان و نزول سوره مریم و ۷۰ معارج و نزول نحل ...؟! ... که در سوره دخان موضوع جنون مطرح گردیده و از سندی که خود تنظیم کرده اید با توجه به زمان و مکان غافل نبوده و نیستید یعنی هر آنچه که مرتکب شده و میشوید از روی بی اطلاعی و غفلت نبوده و نیست؟! ...

طبق پنج وعده نماز یومیه، پنج سوره داریم که آغاز آنها الحمد لله است: ۱- فاتحه ۲- انعام ۳- کهف ۴- سباء ۵- فاطر که در این پنج سوره تمام امور و برخوردها مشخص است مخصوصاً سوره انعام و سباء و فاطر که نزول آن ۴۳ میباشد و در مقابل ترتیب رسمی سوره زخرف است و نزول سوره زخرف ۶۳ در مقابل سوره منافقون قرار میگیرد باشد که بدانید آنهايي که سخن آراسته میگویند و تظاهر به ایمان میکنند در حقیقت بر علیه ظهور بنام دین و مذهب کمر همت بسته اند و دارای برخوردهایی هستند که تا جان در بدن دارند بر علیه روشن شدن کتاب و موعود ایستادگی کنند؟! ...

«الم» آغاز نام ۱۳ سوره است: ۱- المائدة ۲- المؤمنون ۳- المجادلة ۴- الممتحنة ۵- المنافقون ۶- الملك ۷- المعارج ۸- المزمل ۹- المدثر ۱۰- المرسلات ۱۱- المطففين ۱۲- الماعون ۱۳- المسد آخرین آنها «مسد» است و این ایلهها زیادند آنهايي که برای پست و مقام و ثروت کوشیده اند البته هیچ اندوخته ای و هیچ پست و مقامی به سبب آنچه که کردند به کار نیاید؟! ...

ص والقراں «۲۵»

← کلمه «قران»	ق	ر	ا	ن	۳۶؛ ۹۳
← عدد ابجد حروف	۱۰۰	۲۰۰	۱	۵۰	۳۵۱ =
← عدد ترتیب ابجد	۱۹	۲۰	۱	۱۴	۵۴ =
← عدد ترتیب الفباء	۲۱	۱۰	۱	۲۵	۵۷ =

← عدد کلمه قران بعد از حذف نقطه‌ها از عدد ابجد
 ← جمع عدد ابجد ÷ ۱۱۴ = سوره = ۳ باقی مانده ۹
 ← قمر و نزول سوره حجر
 ← حديد و نزول سوره لقمان

از آنجایی که تشکیل دهنده نام سوره‌ها ۲۷ حرف است عدد کلمه قران که $۲۷ \div ۳۵۱ = ۱۳$ سیزدهمین سوره قران رعد است که نزول آن ۹۶ در برابر ترتیب رسمی سوره علق قرار میگیرد و این امر برای هر صاحب خردی مسئله‌ای روشن است مخصوصاً آیه ۲ سوره رعد که فرماید: اندرون آیت‌های کتاب و آنچه که برای تو فرو فرستاده شد!؟ در ضمن ۱۳ نزول سوره عصر است!
 نام اولین سوره‌هایی که با حروف کلمه «قران» آغاز شده است و همچنین تعداد آنها:

جمع ترتیب اولین سوره‌ها (۴۸) + تعداد سوره‌ها (۳۵) = ۸۳
 ۸۳ ترتیب رسمی سوره مطفین است و نیز نزول انشقاق است ← گذشته پند است و قیاس برخوردهای اعصار گذشته و امروز زمامداران امور و مردم است و آینده برخی حتم است و برخی فتنه است تا ظالمان در ظلم خود پافشاری کنند و به پاداش خویش چنانچه که وعده است برسند چرا که خود برعلیه این کتاب بودندشان را درک کرده‌اند و حاضر به اصلاح نبوده و نیستند.

ق	←	قصص	۲۸	←	سوره
ر	←	رعد	۱۳	←	سوره
ا	←	آل عمران	۳	←	سوره
ن	←	نساء	۴	←	سوره
فتح و نزول نمل	→	۴۸	←	۳۵	فاطر و نزول بلد

بنده طبق آنچه که از کتاب میخوانم و فرا گرفته‌ام این مسئله را درک کرده‌ام که یک میلیارد مسلمان هنوز نه تنها ایمان نیاورده‌اند بلکه به دانسته و یا ندانسته به پیروی از زمامداران و یا اولیاء خود برعلیه دین خدا و بنام خدا در حرکت‌اند اگر غیر از این بوده و هست پس چرا حاضر به مباحله و رو در روی نبوده و نیستند؟! و اگر آنهایی که مدعی آن هستند که مخالف حرکت این دولت‌اند چرا بعد از دریافت این نامه‌ها در طول ده سال گذشته هنوز به زبان نیامده‌اند چه دولتهای مخالف و چه احزاب مخالف و چه جناحهای چپ و راست و ارتش و یا سپاه و یا ... که خاص و عام از این امر باخبر هستند و مهر خاموشی بر لب زده‌اند؟! یقیناً بدانید که اندر خفا فرمان از یک جا صادر میشود و این اختلافها مکر برای تلبیس دین و جلوگیری از حرکت موعود است چه آنهایی که در جامه روحانیت‌اند و چه آنهایی که از آنها پیروی میکنند!؟

کلمه «قران» به شکل حروف مقطعه و سپس حذف مکررات حروف آن یا به عبارتی فاکتور گرفتن از جمله حروف آن:
 از مقطعه کردن حروف کلمه قران یازده حرف تکرار و غیر تکرار به وجود آمد و بعد از فاکتور گرفتن از جمله حروف، هفت حرف خالص گردید و این هفت، کلماتی یا به عبارتی تشکیل نام تعدادی سوره داد: ۱- ق و القراں ۲- فلق ۳- نور ۴- انفال ۵- فرقان

ق	ر	ا	ن
۱	۲	۳	۴
۵	۶	۷	۸
۹	۱۰	۱۱	۱۱
ق	ا	ف	ن
ق	ا	ف	ن

اگر دقت کنید در پایان حروف غیر تکرار و حرف هفتم کل حروف، کلمه «لو» تشکیل داده شده است $لُوْ اَنْزَلْنَا هَذَا الْقُرْآنَ عَلٰی جَبَلٍ$ ؟! آیه ۲۱ سوره حشر و نیز در حرف پایان کل حروف جمعاً کلمه لون به وجود میآید و عدد این کلمه ۸۶ برابر با ترتیب رسمی طارق و نزول مطفین میباشد. کلمه لونها در سوره بقره آیه ۶۹ دو مرتبه تکرار شده است و عرض شد که گاو اشاره به سال است!؟
 $لُوْ اَنْهَمُ ءَامِنُوْا وَاتَّقَوْا لِمَنْوَبَهُ مِنْ عِنْدِ اللّٰهِ خَيْرٌ$ و ... گرچه این نامه‌ها برای عوام الناس مشکل است و نمی‌توانند به حقیقت کل مطالب آن برسند لیکن جهت دریافت مطالب و حقایق، نشر آن لازم است و لازم است که خواننده قران و یا پیرو آن از روی فهم حرکت کنند و در آیات و مطالب دقت کنند نه اینکه فقط بگویند قران کتابی کامل است لیکن حتی یک آیه آن را نخوانده باشند و بی‌پوده و بدون دانش وارد بحث آن شوند.

در آیه ۵۳ سوره بقره فرماید: ما کتاب و فرقان را به موسی داده‌ایم که هدایت شوید، در صورتی که موسی آورنده تورا است نه فرقان و میتوانی این حقیقت را از روی آغاز سوره آل عمران الی آیه «۳» درک کنید که فرقان بعد از کتاب و بعد از تورا و انجیل میاید و کلاً اشاره به ذالک الکتاب است و سوره فرقان بحث زمان حاضر را میکند که ظالمان بعد از مبتلا شدن اظهار پشیمانی میکنند که سودی نمی‌بخشد!؟

در آرم سازمان ملل نگاه کنید که یک کبوتر سفید و یک خوشه از درخت زیتون است و این سمبل از باب هشتم سفر پیدایش یعنی کتاب اول تورا گرفته شده است و همه میدانند که تورا از آن بنی اسرائیل است و این نشان مربوط به نوح بعد از غرق کره زمین است یعنی در حقیقت سازمان ملل و کارگردان تشکیلات آن اهل تورا‌اند نه این اسرائیلی که در فلسطین مستقر شده است. این اسرائیل جهت تکمیل مکر و بازداشتن خلق از اصل حقیقت است و این شعارها یک بازی سیاسی است.

ص والقران «۲۶»

در جدول کلمه «قران» که در صفحه ۲۳ است دقت کنید. بالاترین تکرار کلمه قران ده مرتبه است و در

سوره اسراء یعنی سوره هفدهم قرار گرفته است و در اینجا اسراء در ردیف یازدهم است سوره یازدهم قران «هود» است که مسئله بسم الله در آیه ۴۱ آن است و مسئله بقیة الله در آیه ۸۶ است.

با توجه به رمز سوره هود که «الر» است و در صفحات قبل شرح مختصر آن گذشت اشاره به رسول سوره بینه است که سوره نود و هشتم است و اگر از چپ به راست قران حساب کنید سوره هفدهم بینه است یعنی دقیق روبروی سوره اسراء قرار میگیرد و مسئله وعده و موعود در سوره اسراء اعلام شده است و با توجه به تعداد رکعات نماز و کلمه اعلیٰ که سجده هر نمازگزار است برنامه ریزی شده است. در اینجا باید دقت کرد که نمازگزاران اشاره به بنی اسرائیل است و این دولت موسوم به اسرائیل که نماز هفده رکعتی ندارند و این خود دال بر صحت موضوع مطرح شده است که بنی اسرائیل اشاره به قوم رسول عصر است نه به دولتی که در اورشلیم و یا فلسطین مستقر است!؟

نزول سوره اسراء ۵۰ و در مقابل ترتیب رسمی سوره «ق والقران المجید» قرار گرفته است که در آیه ۱۲ اسراء اشاره به تاریخ شمسی نموده است و اگر به دنبال کلمه قران حرکت کنید خواهید دید که در قران ضمن برتری که به بنی اسرائیل داده شده قران نیز برای حل اختلاف بنی اسرائیل است و مردم ما از این حقیقت غافل اند و بدون درک این حقیقت به تکفیر و تکذیب پرداخته اند مخصوصاً در این برهه از زمان و پیش کشیدن موضوع اسرائیل و فلسطین و ... که اگر رسانه ها آماده شود و این کنفرانسهای اسلامی حاضر به مباحله شوند تکلیف نه تنها اسرائیل بلکه تکلیف جهانی روشن خواهد شد! آخرین کلمه قران در سوره بروج والیوم الموعود است و آتش افروزیهای امروز و به فتنه پرداختن و ... در این سوره روشن است و میتوان گفت که قران به منزله وحی از پیش فرستاده برای رسول عصر است که در سوره الرحمن و در سوره فرقان این موضوع مطرح شده است. سوره فرقان آیه ۵ وَقَالُوا أَسَاطِيرُ الْأَوَّلِينَ ...

در جدول مذکور کلمه قران، فرقان در ردیف ۱۴ قرار گرفته است و حروف چهاردهم ن و ص است و موضوع آن کاملاً مشخص است و سوره چهاردهم ابراهیم است و رمز آن «الر» است که شرح آن گذشت و موضوع سوره سباء و عنوان نامه بسم الله الرحمن الرحیم در ردیف ۱۸ قرار گرفته است و حروف آن در ردیف «ص ، ع» است یعنی هیچ کس نمی تواند به طور علنی تکذیب کند و هیچ کس به این آسانی حاضر به مباحله و رو در روی در رسانه ها نخواهد بود مگر اینکه ملت خودش بخواد و بدون عیب جویی و بهانه جویی و زیاده گفتن به سوی این رسالت حرکت کند تا که حقیقت امر روشن شود و یا حداقل در کپی گرفتن و پخش کردن این نامه ها و زیر سوال بردن دولت تلاش کند اگر واقعاً آنها را ایمان و یا اصالتی هست.

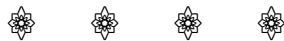

کلمه قران ۵۸ مرتبه در ۳۴ سوره است $\leftarrow 58 = 34 + 92 = \leftarrow$ عدد نام «محمد» سوره لیل و نزول سوره نساء.

۵۸ سوره مجادله است که نزول آن ۱۰۵ که در مقابل سوره فیل است در این سوره موضوع شیطان و ولایت او مطرح شده است و اینکه قوم رسول عصر قومی به ولایت گرفته اند که نه از خودشان است و نه از عرب است و در اینجا مشخص و روشن است که زبان آنها عرب نیست و آیا این قوم من چه قومی را به ولایت گرفته است و چه شناختی درباره آن دارد و ...!؟

هر کدام از اعداد بالا را برعکس کنید یعنی $58 \leftrightarrow 85$ بروج و نزول سوره عنکبوت است.

$34 \leftrightarrow$ زخرف و نزول سوره فاطر است. در زمان ظهور موعود «الم» جمله ولایتها جز ولایت اعراف المص باطل اند و اندر پی این بطلان به سبب بزرگ منشی به تکذیب و تکفیر پرداخته اند که در سوره فاطر مطرح شده است و ...

دو عدد فوق را طبق درسهای گذشته ضرب در هم کنیم و تقسیم بر ۱۱۴ سوره و ...

$58 \times 34 \div 114 = 17$ باقی مانده ۳۴ که بدانید صحت تمام امور را و معنی $أَصْرِيْهُ بِبَعْضِهَا$ یعنی قران بر پایه حساب است و این حساب خاص است نه عام و اگر عام بود در طول هزار و اندی سال گذشته به آن اشاره میشد و امروز نیازی به شرح و اعلام آن نبود!؟



اینک یک عدد بالا که از دو قسمت است، ارقام آن را در هم ضرب کنید: $58 \leftarrow 5 \times 8 = 40$ غافر و نزول جن و یا $13 = 5 + 8$ رعد و نزول عصر. و عدد دوم: $34 \leftarrow 3 \times 4 = 12$ یوسف و نزول شرح و یا $7 = 3 + 4$ اعراف المص و نزول تکویر که هنوز رخ نداده ربط به گذشته های دور داده اند و گفته اند که عریبا نوزاد دختر را زنده به گور میکردند در صورتی که این آیه در مورد ازدواج نفوس بر حسب شریعت خداوند است و مخالفت خانواده ها به تحریک زمامداران امور تا به حدی که منجر به کشته شدن شود و ...

إِذَا الْنُفُوسُ زُوِّجَتْ وَإِذَا الْمَوْءُدَةُ سُئِلَتْ بِأَيِّ ذَنْبٍ قُتِلَتْ كجای این آیه مربوط به زنده به گور کردن نوزاد است؟ بهرحال اولیاء امور زیر سوال تحریفهای دینی طول تاریخ اند مخصوصاً این ده سال اخیر بعد از هشدار و مطرح کردن تاریخ و بیان حقیقت و سرکوب این حقیقت توسط زمامداران مخصوصاً برجسب جنون زدن بعد از درک حقیقت و صحت آن والسلام علی من اتبع الهدی و دین الحق و لو کره الکافرون.

در صفحه ۲۵ کلمه «قران» را به شکل حروف مقطعه درآوردیم و یازده حرف شد و آن را خالص کردیم که هفت حرف

ص والقران «۲۷»

شد و میدانید که این حروف آغاز نام سوره‌هایی است.

جمع ترتیب اولین سوره‌هایی که نام آنها با آن حروف آغاز شده است = ۱۳۶

$136 \div 114 = 1$ باقی مانده ۲۲ حج و نزول اخلاص است یعنی توحید.

جمع تعداد سوره‌هایی که نام آنها با آن حرف شروع شده است ۴۶ سوره، سوره ۴۶

احقاف و نزول واقعه است که آخرین حرف از حروف مقطعه نام قران است ناگفته

نماند که سوره واقعه دارای ۹۶ آیه است و اشاره به علق و نزول رعد است.

مجموع کل حساب: $(136 + 46) \div 114 = 1$ باقی مانده ۶۸ که ترتیب رسمی آخرین

حروف مقطعه «ن والقلم و مایسپرون» که در مورد سند جنون به تاریخ مشخص

سخن رانده است، ۶۸ مورد ملائکه و شیطان و موضوع محمد در صفحات قبل، ۶۸ نزول سوره غاشیه است هَلْ أَتَاكَ حَدِيثُ الْعَاشِيَةِ؟! همینک آری

چون خود به حساب آمد و آخرین حروف مقطعه را نیز تأیید کرد! «ن» از نساء تا ناس سخن میگوید.

تمام حروف مقطعه قران ۷۸ حرف است و سوره ۲۲ که حج است ۷۸ آیه است. تمام حروف مقطعه متشکل از چهارده حرف خالص است و سوره

چهاردهم ابراهیم است و نیز موضوع آیه پایان سوره حج، ابراهیم است. «ن» حرف چهاردهم ابجد است و چهاردهمین حرف الفباء «ص» است تا که

بدانید «ص» بت شکن است حال هر که و هر چه میخواهد باشد خواه پند گیرید خواه ملال، بنده در طی نامه‌های خود حقایق را بیان کردم و منتشر

ساختم و این ملت است که باید تصمیم بگیرد که چگونه و از چه راهی وارد میدان شود. حکم جهاد در پایان سوره حج اعلام شده است!

شما ایرانیان شما پیروان اهل کتاب از تورا تا قران بدانید که این دولت در این مورد به سبب آنچه که کرده است به زبان نخواهد آمد و طبق قران منتظر

حوادث زمان اند که تکلیف آنها را روشن کند هر آنکس که حق را فهمید و سکوت کرد و منتظر ماند پاداشش بیش از بقیه است خواه گناهکار باشد خواه

نباشد سکوتش بالاترین گناه است و بنده در طی این نامه لازمه را اعلام کرده‌ام و دیگر حجتی بر شما نیست نه سوال نه جواب و نه بهانه، فقط و فقط

رسانه والسلام و از این خواسته هم شرک و کفر روشن گردیده و هم ایمان و هم آنهایی که جامه و ردا و تظاهر به ایمان و مدعیان ارث پیامبری و هم

آنهایی که قران را دستاویز پیرویشان قرار داده‌اند!؟

و اما اخباری از انجیل و حقیقت اسرائیل و بنی اسرائیل:

در انجیل آمده است اسرائیلی جدید غیر از این اسرائیل و در قران اسرائیل و بنی اسرائیل اشاره به ما ایرانیان است که طبق سوره اسراء هفده رکعت نماز

میخوانیم و دارای دوازده سرکرده هستیم در صورتی که اسرائیلی که در فلسطین است نه نمازگزارند و نه دوازده سرکرده‌ای یعنی دوازده پیشوایی، اثنی عشر

سوره یوسف است و دارای ۱۱۱ آیه است و سوره اسراء «بنی اسرائیل» نیز ۱۱۱ آیه است و طبق مثال یوسف با برادران، با رسول عصر عمل کرده‌اند و

نامی غیر از نامی که در تورا و انجیل و قران است اختیار کرده‌اند و وعده‌ای که دارای تاریخ است و نشان در زمین و آسمان همه را به دنبال هوی و هوس

خود از بین برده‌اند و گرنه چه وعده‌ای بی تاریخ است که وعده‌های خدا بدون تاریخ باشند!؟

شما که نامه‌های اینجانب را میخوانید امیدوارم برای روشن شدن این مسئله سعی کنید و بیخود و بيجا قضاوت نکنید و اگر در نوشته‌های خود تندی

کرده‌ام، آن به معنی نفرت و کینه علیه‌ارغم آزارها و پایمال شدن حقوقهای حقه‌ام نیست و برای پرخاش و بهتان و افترا هم نیست بلکه برای جلب توجه

و وادار کردن به حرکت است و گواهی دادن خلق خدا بر سرکوب امر توسط این دولت و اولیاء امورش که از عدالت و عدل و احقاق حقوق دم میزنند و

نیز روشن کردن موضوع آنهایی که در خدمت این دولت‌اند، یا اینکه برای روشن شدن این امر کلیه نیروهای نظامی و انتظامی که قبل از مسئله دین و

مذهب اصالت خود را حفظ کنند و این مسئله را روشن کنند و چیزی را بنام خدا به دور از دانش کتاب برای سرکوب این امر مطرح نکنند و یا حداقل به

این دولت بگویند که دست از این اعمال فشارها بردارند و یا دلشان به حال ملتشان که فقر و فلاکت بر آنها چیره شده است بسوزد و جلوی این همه

فشارهای همه جانبه ادارات و خودکفایی آنها بر سر مردم و یا گران شدن نفت در بازارهای جهانی و گران کردن آن بر مردم بر حسب بازار روز به عوض

یاری کردن و سطح تورم پایین آوردن هی مرتب بالا نبرند و ایرانی نگویند بخت را به سبب فقر به ذلت و خواری نکشند و ...

آقایی که مصلحت نظام را در خفت و خواری مردم میبینی و سرزمین غنی را بدون در نظر داشتن میزان حقوق و درآمد با کشورهای غیر، بهای هر چیزی

را تصاعدی بالا میبری، بدان که چیزی از هیچ کس بعد از این زمان مخفی و پوشیده نخواهد ماند که شما ضمن نابود کردن مبانی و اصالت در نابود کردن

اقتصاد این سرزمین هستی حتی قَلْبُوا لَكَ الْأُمُور، برای صحت این امر سوره مائده آیه ۴۱ سَمَّا عُونَ لِقَوْمٍ ءَاخِرِينَ را بخوانید که اینها عمل کردندشان به

دستور بیگانه‌ها است و گرنه چرا باید به سرکوب این امر پردازند!؟

ص والقران «۲۸»

قران بر مبنای پند و قیاس برخوردارهای اعصار گذشته و امروز برنامه ریزی شده است و همچنین دیگر کتب آسمانی را به گواهی فراخوانده است که این کتب را به علت شرک در لوی دین و مذهب از دسترس عموم دور کرده اند و کسی از حقیقت خود کتاب خدا آگاهی پیدا نکرده است چه رسد به دیگر کتب آسمانی، مثلاً همین وارث شدن سرزمین در سوره انبیاء آیه ۱۰۵ وَلَقَدْ كَتَبْنَا فِي الزُّبُورِ مِنْ بَعْدِ الذِّكْرِ أَنَّ الْأَرْضَ يَرِثُهَا عِبَادِيَ الصَّالِحُونَ و ما در زیور نوشته ایم که سرزمین خدا را بعد از «ذکر» وارث میشوند بندگان مصلح خدا، نه آتش افروزان و ... آیا کسی زیور را خوانده است و یا اطلاعی از آن دارد و ...؟! همه این بی اطلاعیها و هدایت نشدن آنها به علت شرک بوده است و از سوره حمد و اخلاص کاملاً مشخص است و علت هدایت نشدن است.

دین شرک چگونه فراگیر شده است و چگونه ادامه پیدا کرده است و چگونه مردم از آن بی خبر مانده اند و ...؟! از آنجایی که وعده خدا در کتاب خدا مشخص شده است و تا زمان مقرر خداوند برای سرکوب امتهایی که پیامبران خود را تکذیب کرده اند هر گروهی را پیرو گروهی دیگر ساخت تا که همدیگر را سرکوب کنند. ۱- آل عمران آیه ۷۸ وَإِنَّ مِنْهُمْ ... و گروهی از آنها زبان را به کتاب خدا میآیند که فکر کنید این از کتاب است و گویند این از خداست و از خدا نیست دروغ میگویند و خود نیز میدانند و ... ۲- در سوره بقره آیه ۷۸ و ۷۹ همین گروهی که در آیه ۷۸ آل عمران هستند با نوشتن حدیث و روایت و ... که این گروه همیشه بنام خدا سوگند یاد میکنند و اعمال نفوذ در ایمان خلاق میکنند و در سوره انعام آیه ۱۳۶ این گروه برای تلبیس دینشان فرزندان و برگزیدگان خود را میکشند که دینشان را در لوی کتاب خدا تلبیس کنند یعنی طوری وانمود میکنند که برای خدا خود را به کشتن میدهند و برای خدا فرزندان خود را قربانی میکنند. این گروه در طول تاریخ طوری اسطوره سازی و عمل کرده اند که کسی از اعمالشان تا قبل از این نامه ها از حقیقت امر مطلع نشود و طبق آیه ۶ الی چهارده سوره بقره هم مؤمن و هم مصلح اند و هم بر حق اند!...؟! هر آنچه که میگویم صحت دارد و هیچ کذبی در آن نیست به دلیل دعوتی که کرده و دارم و حاضر نشدن به آن از سوی عموم ادیان مخصوصاً زمامداران امور و والیان این سرزمین که مدعی پر و پا قرص شیعه علی هستند و علی را حق و جانشین بر حق پیامبر میدانند و شاید اغلب ایرانیان او را در حد خدا معرفی کرده اند که علی خدا نیست و از خدا جدا نیست؟! کسی که حق است و رسالت خود را حق میداند عملش را در برابر این امر وادار به سرکوب نمی کند و متهم به جنون نمی سازد و گذرنامه ام را مصادره نمی کردند و حقوق حقه ام را پایمال نمی کردند و از انفاق جلوگیری نمی کردند و ... اگر زیور را در اختیار داشته باشید و سوره اول و دوم آن را بخوانید به حقیقت امر پی خواهید برد که متأسفانه در دسترس نبوده و نیست مگر تعدادی اندک و انگشت شمار!



در سوره بقره آیه ۵۳ آیه ای آمده است که زیر سوال است که فرماید: وَإِذْ آتَيْنَا مُوسَى الْكِتَابَ وَالْفُرْقَانَ لَعَلَّكُمْ تَهْتَدُونَ همه میدانند که موسی آورنده تورا یعنی اسفار پنجگانه است و آورنده فرقان نبوده است و برای روشن شدن این امر آیه «۲» آل عمران که گرفته شده از آیه الکرسی است و آیه ۳ آل عمران که موضوع فرقان است مشخص کرده است که فرماید: نَزَّلَ عَلَيْكَ الْكِتَابَ بِالْحَقِّ مُصَدِّقًا لِمَا بَيْنَ يَدَيْهِ وَأَنزَلَ التَّوْرَةَ وَالْإِنْجِيلَ مِنْ قَبْلِ هَذِهِ لِنَلَّسِ وَأَنزَلَ الْفُرْقَانَ یعنی فرقان بعد از قران و تورا و انجیل میآید و سوره فرقان بازگو کننده برخوردهای زمان حاضر است. در سوره بقره آیه ۱۸۵ فَمَنْ شَهِدَ مِنْكُمُ الشَّهْرَ فَلْيَصُمْهُ دال بر این است که این موضوع در آینده است چرا که فرماید: فَمَنْ شَهِدَ مِنْكُمُ الشَّهْرَ و این امر عمومی نیست چرا که اگر اشاره به همین ماههای ساده و پی در پی بود خاص و عام از آن باخبر میبودند!؟ صیام در اینجا به دو معنی است یکی غذا نخوردن است از نظر عوام و از نظر خواص پنهان نمودن است و یا به عبارتی کتمان اطلاعات کتاب وحی است از دید دشمنان مبادا که سوء استفاده شود و برای هلاکت قوم و اغوای آنها بیشتر تلاش کنند. در سوره فرقان آیه ۷ وَقَالُوا مَالِ هَذَا الرَّسُولِ ... و گفتند «تکفیر» کنندگان این چه رسولی است که غذا میخورد و در کوچه و بازار راه میرود یعنی در انظار خلق الله روزه خواری میکند چرا که خود در حال روزه هستند به زعمشان، وگرنه در طول زمانهای گذشته رسولانی آمده اند هم در بازار و هم در کوچه و هم غذا خورده اند و این رسول از آنها مستثنی نبوده و نیست و در حقیقت اینها از موضوع صیام و فرقان غافل اند و غفلتشان در بهانه و برخوردهایشان و نوع پیرویشان مشخص است!؟

اینک از آیه ای که کلمه فرقان در آن است و همچنین خود کلمه فرقان موضوع را روشن میکنم: آیه ۱۸۵ - ۱۱۴ سوره = ۷۱ ← که عدد «الم» آغاز سوره بقره است و موضوع ذالک الکتاب که فرقان است.

ف	← فاتحه	۱	←	۸	سوره
ر	← رعد	۱۳	←	۳	سوره
ق	← قصص	۲۸	←	۸	سوره
ا	← آل عمران	۳	←	۱۴	سوره
ن	← نساء	۴	←	۱۰	سوره
حجرات و نزول → ۴۹ + ۴۳ ← زخرف و نزول فاطر					
قصص ← ۹۲ ← لیل و نزول سوره نساء					

		۵	۴	۳	۲	۱
ف	ر	ق	ا	ن	۱۷؛ ۴۴	← اسراء و نزول ماعون؛ دخان و نزول مریم
۸۰	۲۰۰	۱۰۰	۱	۵۰	۴۳۱ =	← ۱۱۴ ÷ ۳ باقی مانده ۸۹ فجر و نزول آل عمران الم
۱۷	۲۰	۱۹	۱	۱۴	۷۱ =	← الم ← نوح و نزول آن
۲۰	۱۰	۲۱	۱	۲۵	۷۷ =	← آیات خود فرقان، مرسلات و نزول ملک

هم از شماره آیه ای که کلمه فرقان در آن بود و هم از خود کلمه فرقان حساب روشن و مشخص و مثبت نشان داده است و همچنین اشاره به سوره ملک نمود که آغاز آن و آغاز سوره فرقان با کلمه تبارک شروع شده است و نیز نزول سوره ملک ۷۷ است که تاریخ آغاز هشدار و بینه است که دیگر مسئله تاریخ را و نمی دانم را کسی بهانه نکند و به جای شکرگزاری از پروردگار عالم به عیبجویی و بهانه جویی نپردازد چنانچه که در طول ده سال گذشته

مراجعه کنید و در فراگیری قران و دیگر کتب آسمانی دقت کنید مخصوصاً از ترجمه‌های غلط و منحرف کننده از موضوع، خودداری کنید و سعی در ترجمه دقیق قران کنید و بدانید اغلب ترجمه‌هایی که شده است غلط و منحرف کننده حقیقت مطلب است. مثلاً در بعضی ترجمه‌ها ذالک را آن گفته‌اند و بعضیها این گفته‌اند و این و آن بدون توجه به رمز سوره و شرح آن کاملاً غلط است «الم» ذالک الكتاب اول باید تکلیف الم را مشخص کرد بعد شروع به ترجمه کنند!

حرف هفدهم ابجد «ف» و حرف هفدهم الفباء «ظ» ظهور در حقیقت فرقان مربوط به ظهور است و هر کس غیر از این بگوید یا بی اطلاع است و یا در سرکوب و کتمان حقیقت و در شرک مطلق و رواج دادن آن است و از گروهی است که به میل خود ولایت برگزیده و ساخته و پرداخته است.

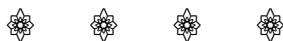

کلمه «فرقان» و افعال آن: ۶ مرتبه در پنج سوره ذکر شده است سوره ششم قران انعام و نزول مسد و سوره پنجم قران مائده و نزول سوره فاتحه است برای اثبات این موضوع و عددی بودن آن، جمع ترتیب این ۵ سوره ۵۹ است از ۱۳۵۹ به بعد هر آنچه که کرده‌اند در سوره انعام ذکر شده است تا

آیه‌ای که فرماید: قَدْ خَسِرَ الَّذِينَ قَتَلُوا أَوْلَادَهُمْ سَفَهًا بِغَيْرِ عِلْمٍ وَحَرَمُوا مَا رَزَقَهُمُ اللَّهُ أُفٍّ آءٌ ...

زبان کردند آنهایی که فرزندان خود را بدون هیچ دانشی به کشتن دادند آن گروهی که بر خدا افتراء بستند و آنچه که خدا حلال کرده حرام کردند. یعنی همان موضوع توضیح مسائله که بعضی از خوردنیها را مکروه گفته‌اند و گرنه ما در میان هیچ دینی کتابی نداریم که از خوردنیها مکروه گفته باشند و خارج از کتاب آسمانی خود چیزی را حرام و یا مکروه گفته باشند!

فرقان						
۱	ا	ا	۸۷	۲	بقره	۵۳
۲	ب	ب	۸۹	۳	آل عمران	۴
۳	ج	ت	۸۸	۸	انفال	۴۱
۴	د	ث	۷۳	۲۱	انبیاء	۴۸
۵	ه	ج	۴۲	۲۵	فرقان	۱

نزول سوره فرقان ۴۲ است که هم ترتیب ابجد نام صادق است و هم ترتیب رسمی سوره

شوری است و به همین جهت روی قرانهایی که حساب نوشته بودم جمله قران فرقان شده صادق را با شماره و تاریخ نوشته بودم.

یک روز کتابی چاپ سنگی بنام «منتها الامال» به دستم رسید که در مورد دوازده امام نوشته شده بود و آیات قسمتی که درباره ظهور بود را از اصل داستان جدا کردم، دیدم که این داستان بافته شده بود و عین این آیات را در قسمت زیر بخوانید و بعد درباره اسم حجت ابن الحسن که اینها از آن یاد کرده‌اند در دنبال آن آیات جویا شوید سپس خود به قضاوت بنشینید که چرا این اسم را عنوان کرده‌اند و این اسم را از کجا آورده‌اند و این وعده بدون تاریخ را چگونه مطرح کرده‌اند و امت پیرو چگونه و برای چه پذیرفته‌اند و ... در صورتی که در قران میفرماید هیچ غائبی نیست که در این کتاب از او یاد نشده باشد!

۱- بسم الله الرحمن الرحيم ... وَنُرِيدُ أَنْ نَمُنَّ عَلَى الَّذِينَ اسْتُضِعُوا فِي الْأَرْضِ ... سوره قصص که نزول آن ۴۹ و در مقابل سوره حجرات است.

۲- قُلْ جَاءَ الْحَقُّ وَرَهَقَ الْبَاطِلُ ... سوره اسراء که نزول آن ۵۰ و در مقابل سوره ق و القرآن قرار میگیرد.

۳- بَيَّيْتُ لِلَّهِ خَيْرٌ لَكُمْ ... سوره هود که نزول آن ۵۲ و در مقابل سوره طور قرار میگیرد.

۴- أَرَأَيْتُمْ إِنْ أَصْبَحَ مَاؤُكُمْ غَوْرًا سوره ملک که نزول آن ۷۷ و در مقابل مرسلات و نیز دارای تاریخ ۱۴۱۲ است.

۵- أَعْلَمُوا أَنَّ اللَّهَ يُحْيِي الْأَرْضَ بَعْدَ مَوْتِهَا اَغْلِبَ سوره‌ها این آیه هست و مخصوصاً در سوره روم که نزول آن ۸۴ و در مقابل سوره انشقاق است.

۶- سَتَرِيهِمْ آيَاتِنَا فِي الْأَفَاقِ وَفِي أَنْفُسِهِمْ سوره فصلت که نزول آن ۶۱ و در مقابل سوره صف است.

۷- وَأَسْتَعِمْ يَوْمَ يُنَادِ الْمُنَادُ ... سوره ق که نزول آن ۳۴ و در مقابل سوره سباء است.

۸- إِيَّايَ وَهَنَ الْعَظْمُ مِنِّي وَأَشْتَعَلَ ... سوره مریم اشاره به کهبعض است که نزول آن ۴۴ و در مقابل سوره دخان است.

۹- يَوْمَ يُبَدَّلُ الْأَرْضُ غَيْرَ الْأَرْضِ ... سوره ابراهيم که نزول آن ۷۲ و در مقابل سوره جن قرار گرفته است.

۱۰- وَأَشْرَقَتِ الْأَرْضُ بِنُورِ رَبِّهَا ... زمر آیه ۶۹ که ترتیب نزول آن ۵۹ و در مقابل سوره حشر است.

۱۱- وَعَدَ اللَّهُ الَّذِينَ آمَنُوا مِنْكُمْ ... سوره نور که نزول آن ۱۰۲ و در مقابل تکاثر قرار گرفته است.

۱۲- وَلَهُ أَسْلَمَ مَنْ فِي السَّمَاوَاتِ وَالْأَرْضِ آل عمران که نزول آن ۸۹ و در مقابل سوره فجر است.

۱۳- قُلْ هُوَ الْقَادِرُ عَلَى أَنْ يَبْعَثَ ... سوره انعام و نزول آن ۵۵ که در مقابل سوره الرحمن قرار میگیرد ...

طبق آیات موجود در سوره‌ها و برخوردهایی که با او میشود هیچکس منتظر او نبوده و نیست و همگی در تکذیب او و عیب جویی و ... هستند.

وعد الاخره در سوره اسراء است چگونه منتظرند و منتظر چه کسی هستند و در کجای کتاب خدا است امری بس عجیب و غریب است این اسم را برای چه آورده‌اند و از کجا آورده‌اند هیچ معلوم نبوده و نیست و خارج از هر منطق است.

نام من صادق فرزند علی و نام مادرم زهرا است و متولد ۱۳۳۷ هستم نه غیبی داشته‌ام و نه اطلاعی از کتاب خدا و نه مطالعه‌ای و بعلت کند ذهنی در کلاس چهارم ابتدایی از مدرسه اخراج شدم و بعد از آن تا حدود سن ۱۸، ۱۹ سالگی مشغول شغل چوبانی و کشاورزی ابتدایی غیر مکانیزه تا اینکه یک شب غلیان در وجودم آغاز شد و زبان به این امر گشودم و تا قبل از این غلیان حتی خواندن قران هم یاد نداشتم چه رسد به حساب و کتاب و یا زیر سوال بردن اولیاء امور، بعد از آن زمان رفته رفته خواندن و نوشتن به این صورتی که میبینید و میخوانید فراگرفتم و همچنان که در طول این ده سال گذشته نامه‌هایی منتشر کرده‌ام منتشر میکنم و در حال حرکت هستم و مرتب درخواست مباحثه و رو در رویی در رسانه‌های سمعی و بصری میکنم و اگر این دولت حاضر به اصلاح و یا تجدید نظر باشد و به سوی حقیقت کتاب بگردد باید این موضوع را مطرح کند و حقوق حقه‌ام را طبق این کتاب تعیین کند و بنده هرگز خارج از کتاب خدا و دستوراتش چیزی از او نپذیرفته و نمی‌پذیرم و این ملت است که باید تکلیف خود و سرزمینش را روشن کند اگر واقعاً آنها را ایمانی است به کتاب و خدا و موضوع موعود.

هر عددی که متجاوز از ۱۱۴ است تقسیم بر ۱۱۴ کنید و عدد باقی مانده را در نظر بگیرید، عدد مذکور ترتیب رسمی و ترتیب نزول سوره‌ای است که در آن پیام نهفته است.

مثال عدد کلمه قران ۳۵۱ است تقسیم بر ۱۱۴ = ۳ آل عمران و نزول مزمل ← باقی مانده ۹ توبه و نزول لیل، در سوره آل عمران که الم، ذالک الكتاب و موضوع فرقان است و در سوره مزمل $قُمِ اللَّيْلُ ... وَرَتِّلِ الْقُرْآنَ تَرْتِيلاً$ که در سوره فرقان فرماید: $وَرَتَّلْنَاهُ تَرْتِيلاً$ و ترتیل به معنای خواندن نیست بلکه به معنای نظام دادن و ارتباط بین سوره‌ها و مواضع است و ارتباط لیل با توبه موضوع زمانی و رفتاری دارد. در سوره توبه که گروه روحانیون $يَكْفُرُونَ$ $الَّذِينَ هَبَّ رَأْسَهُمْ ...$ اندوخته‌هایی از طلا و نقره و ... موضوع منافقین و منافقات و جلوگیری از انفاق و ... $رَسُولٌ مِّنْ أَنْفُسِكُمْ ...$ ؟ رسول بینه است و روشن کننده کتاب بعد از گذشت هزار و اندی سال از کتاب و علت خفت و خواری پیروانی که غافل از حقیقت آنند.

موضوعی دیگر از حساب: از آنجایی که حروف تشکیل دهنده نام سوره‌ها ۲۷ حرف است، تقسیم عدد کلمه بر «۲۷» مثال کلمه قران ۳۵۱ تقسیم بر ۲۷ = ۱۳ رعد و نزول عصر است. آیه ۲ سوره رعد را به دقت بخوانید و سوره عصر را در نظر بگیرید تا که به حقیقت آن و ظهور و برخوردها واقف شوید در ضمن سیزدهمین حرف ابجد «میم» است و سیزدهمین حرف الفباء «ش» است که سوره‌های «م» ۱۵ سوره‌اند و سوره‌های «ش» ۴ سوره‌اند که جمعاً ۱۹ سوره برابر با ۱۹ حرف «بسمرا ... م» است و این امر صحت حساب را می‌رساند.

موضوع دیگری از حساب: هر کلمه‌ای دارای جدولی است که این جدول دارای طول و عرض است و دارای عدد سیر است و دارای نکاتی در ترتیب حروف است. مثال طول و عرض یک جدول، فرض مثال کلمه شیطان در ۳۲ سوره است و بالاترین تکرار نام شیطان در سوره نساء هفت مرتبه است در نتیجه طول و عرض جدول $7 \times 114 = 1$ باقی مانده «۱۱۰» نصر و نزول سوره جمعه است و آنچه که در این روز القاء میکند و همتایانش میکنند!؟ و عدد ۱۱۰ نام «علی» است پس نتیجه مشخص و روشن است که این خلق اغوا شده است و از این نام که نام اعظم خداوند است سوء استفاده شده است!؟ عدد صحیح این کلمه، یک است و بلا شک «۱» فاتحه است و فاتحه «۷» آیه و پایان آن ضالین است و سوره هفتم اعراف که علت ضلالت را روشن کرده است!؟ «۱» نزول سوره علق است و آغاز $اقْرَأْ بِاسْمِ رَبِّكَ الَّذِي خَلَقَ ...$

مثال دیگر جدول کلمه ملائکه $8 \times 31 = 248$ ← $248 \div 114 = 2$ باقی مانده ۲۰ سوره طه و نزول فلق است که جواب سحر آنها است در رابطه با قبضه‌ای از اثر رسول یا به عبارتی جادو کردن بر اثر رسول و ... عدد صحیح آن ۲ که سوره بقره الم ذالک الكتاب است و در سوره اعراف مشخص گردیده است و «۲» نزول سوره قلم آخرین حروف مقطعه است و حروف مقطعه دارای تاریخ مشخص چنانچه که در صفحه‌های قبل به آن اشاره شد ← $اَتَّبِعُوا مَا نَزَّلَ إِلَيْكُمْ مِّن رَّبِّكُمْ ...$ آیا قبل از این نامه‌ها خبر از عالم حساب توسط اولیاء گذشته داشته‌اید؟! یا در جایی آن را درس داده‌اند؟ و یا ... پس آنچه که می‌خوانید جمله مخلوق از آن غافل بوده‌اند و از راه کسب دانش از غیر و یا خواندن و نوشتن ممکن نبوده و نیست اگر بود در طول تاریخ به آن اشاره میشد!؟

مثال دیگر نام ابراهیم در جدول $15 \times 25 = 114$ ← ۳ باقی مانده ۳۳ احزاب و نزول مرسلات است و هر دو دارای تاریخ‌اند.

و اما عدد سیر، جمع اعداد ترتیب و یا ردیف تعداد سوره‌ها است. مثال کلمه شیطان در ۳۲ سوره است: $(1 + 2 + 3 + \dots + 32) \div 114 = 4$ باقی مانده ۷۲ ← جن و نزول سوره ابراهیم که برای هر امتی رسولی به زبان خود خویشتن فرستاده میشود و طبیعی است که برای هر رسولی دشمنی از شیاطین انس و جن است که در سوره انعام ذکر شده است. خارج قسمت، عدد صحیح ۴ نساء و نزول سوره مدثر است اگر به دقت بخوانید بی شک به حقیقت امر پی خواهید برد مشروط بر آنکه قران را با توجه به مکان و زمان بخوانید نه با توجه به احادیث و روایات!؟ برای راحت حساب کردن و سریع حساب کردن عدد سیر، راهی هست که میتوانید آن را فرا بگیرید:

عدد پایان را تقسیم بر دو کنید بعلاوه عدد نیم سپس حاصل را در خود عدد پایان ضرب کنید تا عدد سیر بدست آید.

مثلاً عدد ۱۰ ← $10 \div 2 = 5$ ← $5 \times (10/5 + 5) = 55$ اگر از یک الی ۱۰ به این شکل جمع کنید $1 + 2 + 3 + \dots + 10 = 55$



جدول کلمه قران در ۳۴ سوره است و بالاترین رقم آیات ۱۰ پس بنابراین $10 \times 34 = 114$ ← ۲ باقی مانده ۱۱۲ ← اخلاص که شرط هدایت است و نزول سوره مائده دست برداشتن از الام یعنی ولایت به قید قرعه و یا به عبارتی انتخابات تا که اسلام پیاده شود والا فلا، والا نه انتظار و نه ظهور اینها به درد بخور ایمان نخواهد بود. طبق معمول عدد صحیح ۲ بقره و نزول قلم که ولایت موجود شما در «الم» مرا دیوانه خطاب کرده است و سند آن را در این نوشته‌ها خوانده‌اید!؟

و اما عدد سیر $(34 \div 2 + 5) \times 34 = 114$ ← ۵ باقی مانده ۲۵ فرقان و نزول قدر $مِن كُلِّ أَمْرِ سَلَامٌ هِيَ حَتَّى مَطْلَعِ الْفَجْرِ$ و الان ساعت ۵ و ۱۵ دقیقه صبح روز سه شنبه ۲۴ آبانماه ۱۳۷۹ یعنی بعد از گذشت ده سال اذیت و آزار نظام حاکم مستولی بر سرزمین شما ایرانیان است. عدد صحیح ۵ مائده و نزول سوره فاتحه است! مشرکین آنهاپی هستند که دین واحد را درلوی دین و مذهب و پیروی از این و آن متفرق ساختند و دین واحد از نوح الی رسول عصر است سوره شوری آیه ۱۳ ... مشرکین آیه جهاد چهار ماهه سوره توبه را نابود کردند و امروز اثری از آن نبوده و نیست آیه ۳۷ سوره توبه را بخوانید!؟

آنچه که مسلم است سوره سی و چهارم سبأ است و در ترتیب نزول ق و القرآن المجید است و بسم الله الرحمن الرحیم که ورد زبان پیروان اهل کتاب است اشاره به سبأ نموده و سلیمان و علماء مثال و قیاس است.

۳۹ زمر	۴۰ غافر	۳۵ فاطر
۳۴ سبأ	۳۸ ص	۴۲ شوری
۴۱ فصلت	۳۶ یس	۳۷ صفات

اینک مثال ساده‌ای از مثلث و عدد آن: ۳۴ را وارد جدول مثلث می‌کنیم ←
و ضمن عدد ترتیب، نام سوره‌ها را به ترتیب رسمی قرار می‌دهیم. در این امر می‌توانید ارتباط سوره‌ها را با همدیگر بفهمید و نحوه برخورد‌ها را لمس کنید که فردا عده‌ای که می‌توانند قرآن را بخوانند و بفهمند از

وضع حاضر و پاداش در انتظار، اظهار بی اطلاعی نکنند و حداقل اصالت خود را به عنوان یک ایرانی دنبال کنند و علت این همه خفت و خواری طول هزار و اندی سال را به قرآن و حقیقت آن ربط ندهند. پیروی غلط و تفکر غلط خود سبب سرکوب و عقب افتادگی طول تاریخ است و رأی ممتنع در هر امری و یا به عبارتی بی تفاوت بودن در هر امری از امور سبب خفت و خواری هر قومی می‌شود چه رسد به آنکه بر سرکوب حقیقت پرداخت؟! ضلع مثلث مساویست با ۱۱۴ سوره قرآن که موضوع بسم الله الرحمن الرحیم در رابطه با سوره سبأ روشن بشود. اینک ردیف وسط را حساب می‌کنیم تا بدانید حقیقت آنچه که می‌گذرد:

نام سوره‌ها	ترتیب رسمی سوره	ترتیب نزول سوره	تعداد آیات
۱ ← سبأ	۳۴	۵۸	۵۴
۲ ← ص و القرآن	۳۸	۳۸	۸۸
۳ ← شوری	۴۲	۶۲	۵۳
	۱۱۴	۱۵۸	۱۹۵

سوره سبأ آیه لَنْ تُؤْمِنَ يَهْدَا الْقُرْآنَ وَلَا بِالَّذِي بَيْنَ يَدَيْهِ در رابطه با تکذیب ص و القرآن است و سوره شوری که مشخص است که اشاره به برگزیدگانی میکند که به میل خود قانون وصل و فسخ میکنند و تاریخ و نشانه‌های زمان گواهی میدهند بر شرک مشرکین!

تعداد جمع سوره‌ها ۱۱۴ است ناس آخرین سوره قرآن و نزول نصر است و عدد ۱۵۸ ÷ ۱۱۴ = ۱ باقی مانده ۴۴ ترتیب سوره دخان و نزول سوره مریم است و نیز ترتیب الفباء نام صادق است و عدد ۱۹۵ نیز عدد ابجد نام صادق است ۱۹۵ ÷ ۱۱۴ = ۱ باقی مانده ۸۱ تکویر و نزول سوره نازعات است یعنی هفتاد و نهمین سوره است. جمع کل مجموع سه مورد فوق (۱۱۴ + ۱۵۸ + ۱۹۵) ÷ ۱۱۴ = ۴ باقی مانده ۱۱ هود بسم الله ... و بقیة الله و نزول سوره ضحی و عدد صحیح که «۴» است نساء و نزول مدثر!؟

اعراف	جن	بلد
ق و القرآن	ص و القرآن	فرقان
یس	طارق	قمر

دوباره جدول فوق را به ترتیب نزول پر می‌کنیم و یا به عبارتی به عدد خانه‌ها، ترتیب نزول سوره یاد شده قرار می‌دهیم. در خط وسط ق و القرآن، ص و القرآن ذی الذکر و فرقان که همه با آن سوره آشنا هستید.

نام	ترتیب	نزول	آیه
۱ ← ق	۵۰	۳۴	۴۵
۲ ← ص	۳۸	۳۸	۸۸
۳ ← فرقان	۲۵	۴۲	۷۷
	۱۱۳	۱۱۴	۲۱۰

جمع ترتیب رسمی: ۱۱۳ فلق و نزول سوره توبه است.
جمع نزول: ۱۱۴ ناس و نزول نصر
جمع آیات: ۲۱۰ عدد وسط بسم الله الرحمن الرحیم
۲۱۰ ÷ ۱۱۴ = ۱ باقی مانده ۹۶ علق و نزول رعد

جمع هر سه موضع: ۲۱۰ + ۱۱۴ + ۱۱۳ = ۴۳۷ ÷ ۱۱۴ = ۳ باقی مانده ۹۵ تین و الزیتون و نزول سوره محمد و بدانید حق ملاک است نه اسم. عدد ابجد رمز سوره اعراف یعنی المص = ۱۶۱ ← ۱۶۱ ÷ ۱۱۴ = ۱ باقی مانده ۴۷ محمد و نزول شعراء یعنی در حقیقت مَا كَانَ مُحَمَّدٌ أَبَا أَحَدٍ مِّن رِّجَالِكُمْ اشاره به المص است.

عدد سیر تمام سه حرف «الم» = ۱۹۵ و عدد سیر ابجد از الف الی ن که آخرین حروف مقطعه است باز ۱۹۵ است و عدد سیر ترتیب ابجد از الف الی ن = ۱۰۵ فیل و نزول مجادله است: اَسْتَحْوَذَ عَلَيْهِمُ الشَّيْطَانُ فَأَنسَاهُمْ ذِكْرَ اللَّهِ یعنی وعده حق را از یاد مردمان برد!؟



امروز سازمان کنفرانس اسلامی و زعامتش باید جوابگوی آیه ۳۷ سوره توبه و آیه ۹ حجرات باشد یعنی این دو آیه مطرح شود و سپس از گذشته تا به امروز بازخواست شوند که چرا با توجه به این آیه و رسانه‌های امروز و رسیدن خبرها، جنگی که کمتر از یک ساعت میباید طول نکشد چرا هشت سال با وجود یک میلیارد مسلمان طول کشیده و ...

شما منتظران شماستید، چگونه منتظرانی هستید که هنوز درک یک آیه هم ندارید و علت تفکیک یک دین واحد را نمی‌پرسید و علت به اجرا نگذاشتن آیه‌ها توسط یک میلیارد مسلمان را زیر سوال نمی‌برید و ...

عده‌ای که اهل هیچ یک از فرائض هم نیستند ما را زیر فشار قبول و یا رد ولایت گذشته‌های دور میگذارند، بدانید آنچه که در عهد ما نیست، ما توان قضاوت در رد و قبول آنها را نداریم چرا که طبق قرآن هر امتی در هر زمانی در گروهی اعمال خود میباید و برای هیچ امتی امام غائب وجود ندارد جز بعثت رسولانی آنها با تاریخ و زمان مشخص شده در کتاب خدا و آنچه که امروز خودتان رأی به آن و یا آنها داده‌اید امامان عصر حاضر شما هستند و اگر غیر از این باشد آنچه که در کائنات میگذرد و خود بر آنید اعوذ بالله باطل است.

ص والقران «۳۲»

سه شنبه ۱۳۷۹/۹/۸ ساعت ۳ بعد از نصف شب ← ص والقران ذی الذکر بل الذین کفروا ...

کلمه «دین» و افعال آن ← تکرار کلمه الـدین ۶۲ مرتبه در ۳۶ سوره است، ۶۲ جمعه و نزول شوری و ۳۶ یس والقران الحکیم و نزول طارق است.

دین اسلام دین ابراهیم است و ابراهیم رسول عصر است فی المثال و رسول عصر از ذریت ابراهیم است. دین واحد و به دور از شرک غیر از دینی است که مردم امروز بر آنند، چرا که دین واحد غیر قابل تفکیک است و دارای ولایت و موعود واحد است موعودی که دارای زمان و مکان است نه موعود بدون تاریخ زمان و مکان و اسماء متعدد چنانچه که امروز هر دینی و هر مذهبی برای او نام و صفات و ... تعیین کرده‌اند و به دنبال کلمه معصوم و امثال آن به بهانه جویی و سرکوب امر پرداخته‌اند؟! ...

آخر سوره حج را بخوانید تا که دین اسلامی که قرآن به آن اشاره نموده است را بشناسید و بدانید آورنده اسلام و اسلامی که قرآن به آن اشاره کرده است از سوی کیست و اینها چرا «محمد» را بهانه کرده‌اند و چرا موضوع و حقیقت دین را منحرف کرده‌اند و ...؟! ...

هرگاه بحثی پیش می‌آید فوراً اسلام و دین برتر را بهانه میکنند حال آنکه خود خبر از اسلام و برتری آن ندارند اگر می‌داشتند عقب افتاده‌ترین امته نبودند و برادر کشی و بهانه و عیب جویی را افتخار نمی‌دانستند. در ضمن کسانی که وارد بحث میشوند ضمن اینکه خبر از محتویات قرآن ندارند بلکه دیگر کتب آسمانی را نه خوانده‌اند و نه دیده‌اند، و یا اغلب آخرت را عنوان میکنند حال آنکه دنیایی که در آن زندگی میکنند را نشناخته‌اند و بدون فهم حقایق، غرق در شرک به پیروی از این و آن شده‌اند یا عده‌ای ولایت گذشته و اعصاری که حتی خواب آن را هم ندیده‌اند بهانه میکنند و غرق در قبول و رد فلان و ... حال آنکه خود زنده‌ای با سند از کتاب خدا را تکفیر میکنند و ...؟! ای عجب مؤمنانی و ای عجب دین شناسانی که پندارند دین همان چیزی است که از پدران بی دانش خود و یا از قول روایت و احادیث به ارث برده‌اند هست و غافل از آن هستند که هر امتی در گروی اعمال قید حیات و زمان خود هستند؟! ...

آنانکه در رد و قبول علی و عمران آیا در حقیقت پیروان واقعی آنانند؟! و آیا خود از آنچه که گذشته است خبر دارند؟! و اگر واقعاً پیروان بحق هستند چرا در برابر هر ظلمی به علت ناتوانی و شعار یک دست صدا ندارد سکوت میکنند و ظلم روز افزون عده‌ای معدود را با جان و دل تقبل کرده و میکنند و پیوسته در خدمت آنها هستند و ...؟! ...

بهرحال غرض از نوشتن این صفحات دشمنی با اشخاص خاص و یا عام نبوده و نیست، غرض اصلاح و تجدید نظر و آگاهی از دین و دانش کتاب و حرکت به سوی دین واحد با دانشی از کتاب است نه آنچه که اقوال مختلف برای تلبیس دین سر هم کرده‌اند و بر حسب شرایط زمان گاه دشمنی و گاه به ستایش همدیگر میپردازند؟! ...

در آیات کلمه دین و معنی و مفهوم آن دقت کنید تا چون آنچه که گذشته است برخورد نکنید و سعی در اصلاح کنید و با مخالفین این حقیقت با دانش و یقینی کامل برای دین واحد و برپایی آن به دور از هر تعصبی جهاد کنید.

عدد سیر از یک الی ۳۶ ← $(۳۶ ÷ ۲ + ۵) \times ۳۶ = ۱۱۴$ = ۵ مائده و نزول فاتحه باقی مانده ۹۶ علق و نزول رعد المر ...

طول و عرض جدول ← $۳۶ \times ۶ ÷ ۱۱۴ = ۱$ باقی مانده ۱۰۲ ← کلمه «بسم» تکثر و نزول نور، سعی کنید به سوره‌هایی که اشاره شده است مراجعه کنید و آنها را به دقت ضمن ترجمه صحیح بخوانید و در منتشر نمودن این نامه و زیر سوال بردن زمامداران سعی کنید که این نامه‌ها نه از طرف حزب است و نه بیگانگان.

خود کلمه دین اشاره به ابراهیم نمود و نیز نشانی از زمان و مکان و لابد است بر هر مسلمان فهم حقیقت و نشر

د ← دخان ۴۴ ← ۱ سوره
ی ← یونس ۱۰ ← ۳ سوره
ن ← نساء ۴ ← ۱۰ سوره
مجادله و نزول سباء → ۵۸ + ۱۴ ← ابراهیم و نزول عادیات
۷۲ ← جن و نزول ابراهیم

د	ی	ن	۱۰۳	← یونس و نزول فجر
۴	۱۰	۵۰ =	۶۴ =	← تغابن و نزول دخان
۴	۱۰	۱۴ =	۲۸ =	← قصص و نزول تین
۸	۲۸	۲۵ =	۶۱ =	← صف و نزول فصلت
تا بدانید چرا ویل للمصلین و ...؟! ...				

آن تا که حرکت آن بدون درنگ و فراگیر باشد و هیچکس در برابر این حرکت نه توان تعرض و نه بهانه کردن ولایت و مصلحت و نه بدون دانش اقدام به برادرکشی برای بقاء تعدادی معدود که جز خفت و خواری چیزی به ارمغان نیاورده‌اند و ...؟! ...

دین									
				۱	۵	۸۷	۲	بقره	۱۳۲
۱	ا	ا	ب	۲	۱۳۲	۱۹۳	۲۵۶		
۳	ج	ت	ب	۳	۸۹	۱۹	۸۳	آل عمران	
۴	د	ث	ب	۴	۹۲	۴۶		نساء	
۵	ه	ج	ب	۷	۳۹	۲۹		اعراف	
۶	و	ح	ب	۸	۸۸	۳۹	۷۲	انفال	
۷	ز	خ	ب	۹	۱۱۳	۱۱	۲۹	توبه	۱۲۲
۸	ح	د	ب	۱۰	۵۱	۲۲	۱۰۵	یونس	۳۳
۹	ط	ذ	ب	۱۲	۵۳	۴۰	۷۶	یوسف	۳۶
۱۰	ی	ر	ب	۱۵	۵۴	۳۵		حجر	
۱۱	ک	ز	ب	۱۶	۷۰	۵۲		نحل	
۱۲	ل	س	ب	۲۲	۱۰۳	۷۸		حج	
۱۳	م	ش	ب	۲۴	۱۰۲	۲		نور	
۱۴	ن	ص	ب	۲۶	۴۷	۸۲		شعراء	
۱۵	س	ض	ب	۲۹	۸۵	۶۵		عنکبوت	
۱۶	ع	ط	ب	۳۰	۸۴	۳۰	۴۳	روم	۳۰
۱۷	ف	ظ	ب	۳۱	۵۷	۳۲		لقمان	
۱۸	ص	ع	ب	۳۳	۹۰	۵		احزاب	
۱۹	ق	غ	ب	۳۷	۵۶	۲۰		صافات	
۲۰	ر	ف	ب	۳۸	۳۸	۷۸		ص	
۲۱	ش	ق	ب	۳۹	۵۹	۲	۱۱	زمر	۳
۲۲	ت	ک	ب	۴۰	۶۰	۱۴	۶۵	غافر	۱۴
۲۳	ث	ل	ب	۴۲	۶۲	۱۳	۲۱	شوری	۱۳
۲۴	خ	م	ب	۴۸	۱۱۱	۲۸		فتح	۲۸
۲۵	ذ	ن	ب	۵۱	۶۷	۶		ذاریات	۱۲
۲۶	ض	و	ب	۵۶	۴۶	۵۶		واقعه	
۲۷	ظ	ه	ب	۶۰	۹۱	۸	۹	ممتحنه	
۲۸	غ	ی	ب	۶۱	۱۰۹	۹		صف	
۲۹	أ	أ	ب	۷۰	۷۹	۲۶		معارج	
۳۰	ب	ب	ب	۷۴	۴	۴۶		مدثر	
۳۱	ج	ت	ب	۸۲	۸۲	۱۵	۱۸	انفطار	۱۷
۳۲	د	ث	ب	۸۳	۸۶	۱۱		مطففین	
۳۳	ه	ج	ب	۹۵	۲۸	۷		تین	
۳۴	و	ح	ب	۹۸	۱۰۰	۵	۵	بینه	
۳۵	ز	خ	ب	۱۰۷	۱۷	۱		ماعون	
۳۶	ح	د	ب	۱۱۰	۱۱۴	۲		نصر	

ص والقُرآن «۳۳»

دین یعنی راه روشن، سوره شوری آیه ۱۳ را به دقت بخوانید که مشرکین با این رأی مخالف هستند و در

آیه ۲۱ شوری همین گروه مخالف وحدت، در مجالس شورشان قوانینی وصل و فسخ میکنند که بر خلاف شریعت خداوند است!؟

آیه ۱۳ شوری چند تن را معرفی کرده است؟ ۱- شَرَعَ لَكُمْ مِنَ الدِّينِ مَا وَصَّى بِهِ نُوحًا ۲- وَالَّذِي أَوْحَيْنَا إِلَيْكَ ۳- وَمَا وَصَّيْنَا بِهِ إِبْرَاهِيمَ ۴- وَمُوسَىٰ ۵- وَعِيسَىٰ پنج قسمت برابر با ترتیب سوره مائده و نزول سوره فاتحه و پنج وعده نماز و پنج کتاب موسی، برای فهم این موضوع باید کتاب مقدس از تورا تا انجیل علاوه بر قرآن در دسترس شما باشد آنگاه به قضاوت بنشینید که آیا دین اسلام همین است که شما و پدرانتان بر آن بوده و هستید؟! → دیگر افعال کلمه «دین» که جمعاً شش مورد هستند.

اگر تمام موارد را به دقت بخوانید و آیات را زیر سوال ببرید و چگونگی و چرایی این ولایتها و رفتار آنها و ظاهر آراسته آنها را زیر سوال ببرید به حقیقت امور طول هزار و اندی سال و عقب افتادگی امتهای پیرو قرآن به روشنی روز پی خواهید برد. گر چه درک این مطالب لازمه زمان و مطالعات کافی است و از همه مهمتر نیاز به هدایت از سوی پروردگار عالم است چرا که تنها ظاهر امور نمی تواند مشکل جوینده را حل کند.

این دولت و زمامدارانش چرا این موضوع را اعلام نمی کنند؟ به دلیل آنچه که خود و پدرانشان کرده اند و نیز به دلیل تکذیب و سرکوب امر از آغاز اعلام این امر و مخصوصاً اتهام به جنون و از همه مهمتر بزرگ منشی که در سوره فاطر کاملاً روشن است و در ضمن بدانید که گروه مخالفین و تکفیر کنندگان در کتاب خدا تظاهر به ایمان دارند و برای هر امری سوگند به خدا میخورند و قرآن را دستاویز پیروزی در اهداف خود قرار داده اند و این برنامه ریزیها از قبل پی ریزی شده است نه در طول این انقلاب و میتوان گفت از زمانی که روایات و احادیث و رساله نامه ها یعنی توضیح مسائله نوشته شده است!؟

دین خدا دین بهشت است و با آنچه که خود و پدرانتان دیده و شنیده اید از زمین تا بینهایت تفاوت دارد. میتوان موارد ساده ای که در زندگی روزمره امروز هست عنوان کرد: بدون داعی یعنی شاکی خصوصی کسی حق تفتیش جیب و یا کیف کسی را ندارد و نیز حق تفتیش عقاید و یا تحمیل امری خارج از منطق کتاب و یا ایراد از راه رفتن دو تن و زیر سوال بردن آنها و یا حکم شلاق و یا جریمه هایی که در کتاب خدا جرم نداشته باشد و یا اجرای حکم قصاص در برابر پرداخت مبلغی از طرف مقتول و یا دیه ای که در اثر تصادف و یا غیره که با قتل عمد یکسان به حساب آمده است و ... صدور حکم دیه بدون در نظر داشتن حقوق حقه علت نزاع طرفین و ...

اسلام را الفبائی است که مستوجب اجرای اموری برای رفع نیاز است و این الفباهای اجرائی، عمرانی هستند و چون این الفباء اولیه به اجرا گذاشته نشود و این مشکله حل نشود اجرای هر حکمی باطل است چرا که تا علتها هست معلول بر خطایای خود میافزاید و بهتر است که بگویم نیاز نیازمند سبب رشد خطاها است و چون آن الفبائی که کتاب خدا به عنوان اولویت برای اجرای احکام امر کرده اجرا نشود و از جامعه رفع نیاز نشود

خطاها خود به خود به وجود می آیند. سرقت و ... تنها از یک راه نیست بلکه راه های بسیار دارد و اغلب در معاملات انجام میگیرد و مصرف کننده نیازمند تحت فشار قرار میگیرد و مجبور به پرداخت بها میشود آیا این امر سرقت نیست؟! و یا شخصی برای پست و مقام و یا افزایش حقوق و دریافت پاداش و ... حق و حقوق دیگران را پایمال میکند سارق نیست؟! و ...

یا آن کسی که سوگند یاد کرده است که در طول عمر، خدمت کند به شخص خاصی و یا سیستم خاصی و اعمالی ببیند که بر خلاف شریعت خداوند است آیا آن شخص سارق نبوده و نیست؟! →

متأسفانه مردم ما سرقت را فقط در موارد ساده و جزئی می بینند و در غصب ولایت و بیت المال و ... حتی فکرش را هم نمی کند که همین زکوٰه و دریافت کننده آن و همین خمس و دریافت کننده آن، چه کسی میگیرد و با آن چکار میکند و ... آیا این سرقت نبوده و نیست؟! همین احکام واژگون شده امروز که سبب ۱- اغفال ۲- تورم ۳- رشوه خواری ۴- ربا خواری ۵- حق کشی ۶- اختلاس و ... آیا این سرقت نبوده و نیست؟! آن کارگری که کار میکند و از کار میزد، آن تولید کننده ای که از مواد اولیه میزد و ... اینها دزد نیستند؟! فقط آن نگون بختی که برای لقمه نانی به ناچار اقدام کرده دزد است؟! →

دین				
۱	أ	أ	۱۸	۱۰۹
۶	کافرون			

دیناً				
۱	أ	أ	۸۹	۳
۸۵	آل عمران			
۲	ب	ب	۹۲	۴
۱۲۵	نساء			
۳	ج	ت	۱۱۲	۵
۳	مائده			
۴	د	ث	۵۵	۶
۱۶۱	انعام			

دینکم				
۱	أ	أ	۸۷	۲
۲۱۷	بقره			
۲	ب	ب	۸۹	۳
۷۳	آل عمران			
۳	ج	ت	۹۲	۴
۱۷۱	نساء			
۳	د	ث	۱۱۲	۵
۳	مائده			
۵	ه	ج	۱۱۳	۹
۱۲	توبه			
۶	و	ح	۶۰	۴۰
۲۶	غافر			
۷	ز	خ	۱۰۶	۴۹
۱۶	حجرات			
۸	ح	د	۱۸	۱۰۹
۶	کافرون			

دینیه				
۱	أ	أ	۸۷	۲
۲۱۷	بقره			
۲	ب	ب	۹۲	۴
۵۴	مائده			

دینهم				
۱	أ	أ	۸۹	۳
۲۴	آل عمران			
۲	ب	ب	۹۲	۴
۱۴۶	نساء			
۳	ج	ت	۵۵	۶
۷۰	انعام			
۴	د	ث	۳۹	۷
۵۱	اعراف			
۵	ه	ج	۸۸	۸
۴۹	انفال			
۶	و	ح	۱۰۲	۲۴
۲۵	نور			
۷	ز	خ	۸۴	۳۰
۳۲	روم			

دینی				
۱	أ	أ	۵۱	۱۰
۱۰۴	یونس			
۲	ب	ب	۵۹	۳۹
۱۴	زمر			

ص والقران «۳۴»

از میان ۱۱۴ سوره ۳۴ سوره کمتر از ۲۸ حرف استعمال شده است. عین سوره‌هایی که کمتر از ۲۸ حرف‌اند در جدول زیر ضمن نام و ترتیب سوره، حروف کسری را نیز یادداشت میکنم. لازم به یادآوریست که ۳۴ ترتیب رسمی سباء و نزول سوره ق والقران المجید است و «ق» آغاز کلمه قران است که نوزدهمین حرف ابجد است و برابر با ضریب قران و تعداد حروف بسما ... در ضمن کلمه قران نیز در ۳۴ سوره آمده است.

عدد سیر طول جدول: $(۳۴ ÷ ۲ + ۱) × ۳۴ = ۱۱۴ = ۵$
 مانده و نزول فاتحه، باقی مانده ۲۵ فرقان و نزول قدر
 طول و عرض جدول: $۳۴ × ۱۵ ÷ ۱۱۴ = ۴$ نساء و نزول
 مدثر، باقی مانده ۵۴ قمر و نزول حجر الر
 کل خانه‌های جدول: $۳۴ × ۱۵ = ۵۱۰$
 کل حروف جدول کسری سوره‌ها = ۱۷۵ حرف
 $۱۷۵ - ۱۱۴ = ۶۴$ تغابن و نزول دخان حم
 تعداد خانه‌های خالی جدول: $۵۱۰ - ۱۷۵ = ۳۳۵$ ←

$۳۳۵ ÷ ۱۱۴ = ۲$ بقره و نزول قلم، باقی مانده ۱۰۷ ماعون
 و نزول تحریم و نیز مجموع جایگاه ۶ حرف در نظام فاکتور
 در پایین صفحه، باز ۱۰۷ است که تأیید حساب میباشد!
 لازم به یادآوریست که فاکتور از آغاز سوره‌ها شروع شده
 است نه از بسم‌الله الرحمن الرحیم گر چه از نظر تعداد
 سوره‌ها چیزی کاسته نمی‌شود لیکن بحث برای موضوع
 حساب و در نهایت بدست آمدن کلمه «اولین» است.

چهار حرف از پنج حرف کلمه اولین در حروف بسم‌الله
 الرحمن الرحیم موجود است و فقط حرف «و» باقی میماند
 و حرف «و» آغاز هفده سوره‌ای که تاریخ ۱۳۷۰ را
 نشان داد و همچنین ضریب قران که حرف «و» ششمین
 حرف ابجد است در ضمن اگر در پایین نگاه کنید حروف
 فاکتور گرفته شده که ۲۳ حرف است که تعدادی از حروف
 بسما ... در آن جای گرفته است:

ح ه س م ب ر که شش حرف از بسم‌الله الرحمن الرحیم
 است باز مورد بالا و حساب آن تأیید شد.

مجموع جایگاه ۶ حرف در فاکتور برابر ۱۰۷ ماعون و نزول
 تحریم است.

۱	ا	أ	۵	۱	فاتحه	ج	ز	ف	ش	ث	خ	ظ						
۲	ب	ب	۱۰۹	۶۱	صف	ث												
۳	ج	ت	۱۱۰	۶۲	جمعه	ط												
۴	د	د	۱۰۴	۶۳	مناقون	ظ												
۵	ه	ج	۷	۸۱	تکویر	ظ												
۶	و	ح	۸۲	۸۲	انفطار	ز	ض											
۷	ز	خ	۸۳	۸۴	انشقاق	ز												
۸	ح	د	۳۶	۸۶	طارق	ش	غ											
۹	ط	ذ	۸	۸۷	اعلیٰ	ط	ض	ظ										
۱۰	ی	ر	۱۰	۸۹	فجر	ظ												
۱۱	ک	ز	۳۵	۹۰	بلد	ز	ض	ظ										
۱۲	ل	س	۲۶	۹۱	شمس	ص	ظ											
۱۳	م	ش	۱۱	۹۳	ضحیٰ	ز	ص	ش	ظ									
۱۴	ن	ص	۱۲	۹۴	شرح	ج	ط	ث	خ									
۱۵	س	ض	۲۸	۹۵	تین	ش	ض	ظ										
۱۶	ع	ط	۱	۹۶	علق	ح	ش	ث	ض	ظ								
۱۷	ف	ظ	۲۵	۹۷	قدر	ص	ث	ض	ظ	غ								
۱۸	ص	ع	۱۰۰	۹۸	بینه	ث	ظ	غ										
۱۹	ق	غ	۹۳	۹۹	زلزله	ط	ظ	غ										
۲۰	ر	ف	۱۴	۱۰۰	عادیات	ز	ظ											
۲۱	ش	ق	۳۰	۱۰۱	قارعة	ط	ص	ذ	ظ	غ								
۲۲	ت	ک	۱۶	۱۰۲	تکائر	د	ط	ص	ش	خ	ظ	غ						
۲۳	ث	ل	۱۳	۱۰۳	عصر	ج	د	ه	ز	ط	ک	ش	ث	ض	ظ	غ		
۲۴	خ	م	۳۲	۱۰۴	همزة	ش	ث	ض	ظ	غ								
۲۵	ذ	ن	۱۹	۱۰۵	فیل	ز	ق	ش	ث	خ	ذ	ظ	غ					
۲۶	ض	و	۲۹	۱۰۶	قریش	ز	ک	س	ث	ض	ظ	غ						
۲۷	ظ	ه	۱۷	۱۰۷	ماعون	ج	ز	ق	ش	ث	خ	ظ	غ					
۲۸	غ	ی	۱۵	۱۰۸	کوثر	ج	د	ز	م	س	ق	خ	ذ	ظ	غ			
۲۹	أ	أ	۱۸	۱۰۹	کافرون	ج	ز	ح	ط	س	ص	ش	ث	خ	ذ	ظ	غ	
۳۰	ب	ب	۱۱۴	۱۱۰	نصر	ز	ط	ع	ق	ش	ث	ض	ظ					
۳۱	ج	ت	۶	۱۱۱	مسد	ز	ق	ش	ث	خ	ض	ظ						
۳۲	د	د	۲۲	۱۱۲	اخلاص	ب	ج	ز	ط	س	ع	ر	ش	ث	خ	ذ	ظ	غ
۳۳	ه	ج	۲۰	۱۱۳	فلق	ج	ه	ز	ط	ک	ص	ض	ظ					
۳۴	و	ح	۲۱	۱۱۴	ناس	ز	ح	ط	ث	ض	ظ	غ						

در این جدول حروفی که در بسم‌الله الرحمن الرحیم است ۱۲ حرف است که با رنگ خاکستری مشخص شده‌اند و خالص آنها ۶ حرف‌اند.

اینک از حروف جدول فوق که حروفی است که در سوره‌های یاد شده استعمال نشده است فاکتور میگیریم.

↓ ↓ ↓ ↓ ↓ ↓
 $۱۰۷ = ۲۳ + ۲۱ + ۱۹ + ۱۸ + ۱۵ + ۱۲$ ←

۲۳	۲۲	۲۱	۲۰	۱۹	۱۸	۱۷	۱۶	۱۵	۱۴	۱۳	۱۲	۱۱	۱۰	۹	۸	۷	۶	۵	۴	۳	۲	۱	
ج	ز	ف	ش	ث	خ	ظ	ظ	ط	ض	غ	ص	ح	ذ	د	ه	ک	ق	س	م	ع	ب	ر	ت

جمعاً ۲۳ حرف گردید و از جمله ۲۸ حرف، پنج حرف کم است و این پنج حرف عبارتند از «اولین» به عبارت دیگر از ۲۸ حرف الفباء تنها پنج حرف در تمام ۱۱۴ سوره قران وجود دارند که کلمه اولین را تشکیل میدهند.

کلمه «اولین» ۳۲ مرتبه در ۱۹ سوره تکرار شده است، ۱۹ سوره مریم و نزول فیل است و ۳۲ سجده و نزول همزه است وای بر هر عیب جوینده‌ای، عیب جویی برای سرکوب حق و غضب ولایت و ...؟! بعضی‌ها با حالت تمسخر یک به علاوه یک و ... میگویند و فکر میکنند که میتوان به میل خود، حرفی را پس و یا پیش نمود یا عددی را جایگزین عدد دیگری کرد و ... از آنجایی که دانشی و اطلاعی در این مورد نداشته و ندارند، میتوان

به باد تمسخر گرفتنها لازمه اش جواب دندان شکن است چرا که اینها منظورشان سرکوب امر است نه بی اطلاعی؟!؟

ببینید که چگونه خود و پدرانشان وعده کرده اند که این کتاب را ربط به گذشته بدهند
آنها با یقینی کامل چرا که خود وعده کرده اند یعنی متعمد هستند؟!؟

چگونه وعده کرده اند و کسی پی به این راز نبرده است؟!؟

خیلی ساده از طرفی فرزندان و برگزیدگان خود را برای تلبیس دینشان در لوای کتاب از پای
درآورده اند تا که اطرافیان باور کنند که اینها برای رضای خدا و بقاء دین و کتاب خدا از مال
و فرزند و ... گذشت کرده اند و از طرفی تفسیر به رأی را ممنوع کرده اند و خود نیز برای
تفسیر، نقل قول کرده اند یعنی با یک حدیث و یا روایت، آینده کتاب را ربط به گذشته
داده اند به این ترتیب ضمن رفع اتهام از خود توانسته اند با تدوین کتب نقل قول بر مردم
و کتاب خدا مستولی شوند و البته مشیت خدا نیز در آن بوده است که خداوند یکی را بر
دیگری برگمارد تا که روز موعود به سبب شرک و کفر و تکفیر انبیاء سرکوب کنند و همچنین
علاقه آنها را روز به روز بیافزاید تا که کتاب چنانچه که بوده و هست باقی بماند؟!؟

صحت گفتار اینجانب خیلی ساده است چرا که در طول پخش این نامه ها که نزدیک به
ده سال است و نیز طلب رود روی در رسانه ها و ... و سکوت در برابر این طلب و سرکوب
آن توسط زمامداران اثبات کننده موضوع و حقانیت آن است و گرنه این موضوع به اندازه
یک فیلم بی معنی و نامفهوم و یا یک فیلم کارتونی و یا یک برنامه دلچک بازی ارزش ندارد

که اینها خود را به بیراهه زده اند و انگار نه انگار که نامه های در طول این ده سال در میان جمله ادیان و مذاهب و بازاریان و فیضیه قم و ... پخش شده
است آیه ۱۰۱ بقره را بخوانید: وَلَمَّا جَاءَهُمْ رَسُولٌ... و اگر امروز درباره دین و مذهب تبلیغ میشود و جوایزی داده میشود برای پوشش این موضوع است
نه دوست داشتن کتاب خدا چرا که اگر اینها موافق دانش کتاب بودند با توجه به اینکه این نامه ها منحصر بفرد است باید بیش از تمام آنها پی که از علوم
قرآنی دم میزنند هم اجازه چاپ و هم نشر و هم ابلاغ میکردند؟!؟

کلیه نیروهای نظامی اعم از ارتش سپاه بسیج به عنوان یک ایرانی و یا یک آزاده و یا یک مسلمان مؤظف به درخواست برای روشن کردن موضوع از اولیاء
امور هستند و بهتر است هیچ بهانه ای نپذیرند، مخصوصاً آنها پی که منتظر ظهورند اگر این موضوع را به رسانه ها بکشند خود به خود مسئله ظهور
روشن خواهد شد؟!؟

آنها پی که خود و پدرانشان وعده کرده اند، هم تاریخ و هم مکان و هم
برخوردهایشان و علت چنین رفتار کردنشان در کتاب خدا ثبت گردیده است.
برای اثبات این موضوع، حرکت و درخواست آنچه که عرض کردم لازم است.

۱	و	ل	ی	ن	۱۶۳	← نحل و نزول تکاثر
۱	۶	۳۰	۱۰	۵۰	۹۷ =	← قدر و نزول الرحمن
۱	۶	۱۲	۱۰	۱۴	۴۳ =	← زخرف و نزول فاطر
۱	۲۶	۲۳	۲۸	۲۵	۱۰۳ =	← عصر و نزول حج

سوره کهف آیه ۴۹ را به دقت بخوانید و البته امروز ظالمان میدانند هر آنچه که کرده اند در کتاب خدا ثبت شده است و برای همین، بیم از افشای
حقیقت دارند و مخصوصاً بیم از حساب دارند چرا که حساب متوجه زمان است و چیزی بنام حدیث و روایت در آن نمی گنجد و چیزی بنام غائب در
آن یافت نشود و ...

سوره نباء از آیه ۲۱ الی آیه ۲۷ را بخوانید: إِنَّ جَهَنَّمَ كَانَتْ مِرْصَادًا ...
إِنَّهُمْ كَانُوا لَا يَرْجُونَ حِسَابًا امتهایی که حاضر به حساب و کتاب نباشند
دوزخ گریبان گیرشان خواهد بود؟!؟

گویند که ایرانیان دوستدار اهل بیت اند گویم اگر راست میگویند و در
خفای این دوست داشتن بر علیه دین خدا نبوده و نیستند بهتر است
که این نامه ها را منتشر کنند و از دولت وقت بخواهند که بدون آزار و
یا طفره و حاشیه رفتن و چیزی را بهانه کردن دست از بزرگ منشی
بردارند و رسانه هایشان را آماده کنند و تمام اهل کتاب را دعوت کنند

۱	← آل عمران	۳	←	۱۴	سوره
و	← واقعه	۵۶	←	۱	سوره
ل	← لقمان	۳۱	←	۲	سوره
ی	← یونس	۱۰	←	۳	سوره
ن	← نساء	۴	←	۱۰	سوره
همزه و نزول منافقون → ۱۰۴ + ۳۰ ← روم و نزول قارعه					
۱۳۴ ← ۱۱۴ ÷ ۱ =					
باقی مانده ۲۰ طه و نزول فلق					
اعمال جادو برای تحمیل دینشان در لوای					
کتاب خدا و ... ط ← طهران، تهران کنونی					

تا که موضوع این امر و موعود و کتب آسمانی و دین واحد با موعود واحد روشن شود والسلام علی من اتبع الهدی و دین الحق ولو کره الکافرون.

کلمه کتاب ۲۳۰ مرتبه در ۵۳ سوره ← ۲۳۰ ÷ ۱۱۴ = ۲ باقی مانده ۲ ← بقره الم ذالک کتاب و نزول سوره قلم آخرین حروف مقطعه و ۵۳ نجم و نزول سوره یوسف و در این امر شکی نیست که مربوط به ظهور است و طرح یوسف و انبیاء داده شده هنوز اجرا نشده است.

Table with 14 columns and 14 rows of numbers, likely representing a calendar or sequence. Includes the text 'ادامه آیات آل عمران' with an arrow pointing to the right.

در این ترتیب دقت کنید سوره سجده در حرف «ب» قرار گرفته است:

«ب» بقره، بروج، بلد، بینه و موضوع موعود و ذالک کتاب دارای تاریخی روشن است. هزار و اندی سال جلوی فهم کتاب را گرفته‌اید و در خدمت سلاطین بوده‌اید و از ۱۳۳۷ برنامه ریزی و اسطوره سازی برای جلوگیری از موعود کتاب، چرا که جز این راهی نداشته‌اید که بنام دین و مذهب موعود را سرکوب کنید؟!

ص موعود آخر است، آیه ۷ سوره ص: مَا سَعَيْنَا بِهَذَا فِي الْآخِرَةِ

هر آنچه که کرده‌اید و می‌کنید پیش، پیش در کتاب خدا ثبت گردیده است.

وَيُسَبِّحُ الرَّعْدُ بِحَمْدِهِ وَالْمَلٰٓئِكَةُ مِنْ خِيفَتِهِ وَيُرْسِلُ الصَّوَاعِقَ فَيُصِيبُ بِهَا مَنْ يَشَاءُ وَهُمْ يُجَادِلُونَ فِي اللّٰهِ وَهُوَ شَدِيدُ الْمِحَالِ سوره ۱۳ آیه ۱۳

به دنبال کلمه کتاب حرکت کنید تا که کتابها بر تو روشن شود و میندازید که همین کتاب و در همین ظاهر خاتمه پیدا میکند، هرگز بلکه احقاق حق کننده در هر زمان است، نه جامه میشناسد نه ردا نه خاص میشناسد نه عام، پاداش هر گروهی و هر امتی در آن نهفته است.

هر شخصی که مسلمان است و میخواهد قران بخواند و آن را در زمان خود بسنجد لازم است که اندکی تأمل کند و آیات را زیر سوال ببرد و اطراف خود و ولایت موجود که احکام و قوانین صادر میکند را در نظر بگیرد تا که حداقل مبتلا نشود و فریب ظاهر آراسته و جامه نخورد چرا که انبیاء دارای فرزندان بسیار بوده‌اند و اغلب آنها سعی در تباهی کرده‌اند و نیز اغفال خلق کما اینکه در طول تاریخ اولین پیامبر الی قران و ... که ابراهیم در سوره بقره آیه ۱۲۴ برای فرزندان خود دعا میکند و خداوند در پاسخ ابراهیم میفرماید که ظالمان را عهدی نیست و همچنین مورد نوح و فرزندش و ... امروز هم همان مسئله را قیاس گیرید و در احکام دقت کنید که کسی بار کسی دیگر را بر دوش نخواهد کشید که عده‌ای میگویند گناهش گردن فلانی حال آنکه فلانی گناه خود را نمی‌تواند به دوش بکشد چه رسد به گناه دیگری!

Table with 5 columns and 5 rows containing numbers and text. Includes text: 'توبه و نزول لیل ؛ جاثیه و نزول طه', '۴۵ ÷ ۱۱۴ = ۳ باقی مانده ۸۱ تکویر و نزول نازعات', 'پس والقران الحکیم و نزول طارق', 'قصص و نزول تین'.

Large table on the right side of the page, containing a grid of numbers and some text labels (e.g., 'بقره', 'آل عمران', 'نساء', 'مائده', 'انعام', 'اعراف', 'انفال', 'توبه', 'یونس', 'هود', 'یوسف', 'رعد', 'ابراهیم', 'حجر', 'نحل', 'اسراء', 'کهف', 'مریم', 'طه', 'حج', 'مؤمنون', 'نور', 'فرقان', 'شعراء', 'نمل', 'قصص', 'عنکبوت', 'روم', 'لقمان', 'سجده', 'احزاب', 'سباء', 'فاطر', 'صافات', 'ص', 'زمر', 'غافر', 'فصلت', 'شوری', 'زخرف', 'دخان', 'جاثیه', 'احقاف', 'ق', 'طور', 'واقعه', 'حدید', 'حشر', 'جمعة', 'قلم', 'مدثر', 'مطففین', 'بینه').

بعد از کلمه کتاب کلمه «کتاباً» میاید، این کلمه ۱۲ مرتبه در ده سوره ذکر شده است.

ص والقران «۳۷»

آخرین فعل کلمه کتاب، «کتبه» که در سه سوره سه مرتبه ذکر شده است که اغلب پیروان قران عملاً این آیات را نپذیرفته‌اند چرا که خبر از بقیه کتب نداشته و ندارند اگر داشته‌اند کجاست؟! در ضمن بیشتر مردمی که وارد بحث این موضوع میشوند هیچ اطلاعی درباره کتاب خدا نداشته و ندارند و حدوداً چیزی از کتاب خدا نمی‌دانند مگر ظاهری از آن، آنهم با توجه به احادیث و روایات یا رشته تحصیلی که در مدارس خوانده‌اند؟!

اسرائیل نام دوم یعقوب است و یعقوب فرزند اسحاق و اسحاق فرزند ابراهیم و اگر از بنی اسرائیل نیستی غلط میکنی جامه و ردای پیامبر زادگی بر تن کنی و یا خود را پیامبر زاده معرفی کنی. آیه ۵۸ و ۵۹ سوره مریم را بخوانید تا بدانید که گروه موجود از کجا سرچشمه گرفته‌اند و چگونه به این راه ادامه داده‌اند و قدمت این امر از کی به وجود آمده است که البته با توجه به کلمه «آباء» و کلمه «اولین» همه چیز مشخص است.

ما اگر آیه ۱۸۵ سوره بقره را که مربوط به صیام است زیر سوال ببریم و ادیان را یک به یک بگردیم روزه سی روزه یافت نخواهیم کرد و این آیه کَمَا كُتِبَ عَلَى الَّذِينَ مِنْ قَبْلِكَ در حقیقت اشاره به زمانی است که همین قران موجود فرود آمد و مورد فَمَنْ شَهِدَ مِنْكُمُ الشَّهْرَ مُرْبُوطًا بِه ۱۳۶۹ الی ۱۳۷۷ که حق از باطل کاملاً آشکار گردید و ملت بی توجه یا به دنبال بهانه جویی بوده و یا قدرت تفکر از او سلب شده و قادر به تفکر و اندیشه سالم نبوده است و یا از ترس جان و برای به دست آوردن مال و پست و مقام با مخالفین همپیمان شدند!؟

ک	←	کَهِفَ	۱۸	←	۳	سوره
ت	←	تَوْبَهُ	۹	←	۶	سوره
ا	←	آلِ عِمْرَانَ	۳	←	۱۴	سوره
ب	←	بَقْرَهُ	۲	←	۴	سوره
سجده المر و نزول همزه → ۳۲ + ۲۷ ← نمل طس و نزول بروج والیوم الموعود						
۵۹ ← حشر و نزول زمر						

شرط اسلام طبق آیه ۱۳۶ و ۲۸۵ بقره و آیه ۸۴ آل عمران و آیات کلمه کتبه که آخرین فعل کتاب است و در صفحات قبل طبق خود قران ثابت نمودیم که اسلام دین ابراهیم است و بقیه پیامبران تابع شریعت او هستند کما اینکه از فرزندان خود عهد گرفته است و همچنین آیه ۱۳۲ سوره بقره که وصیت ابراهیم به فرزندان خود میباشد و وصیت یعقوب در آیه بعد، به این ترتیب شهادتین کامل اسلام از آغاز اولین تا آخرین پیامبر است نه طبق آنچه که اینها و پدرانشان گفته‌اند طبق مستحبات و یا غیره اصل شهادتین را به سود خود پایمال کردند یعنی دستور خداوند را با یک مسئله مستحب دگرگون کرده‌اند!؟

شهادتین اسلام طبق خود قران با توجه به علتها و بقاء دین بر وحدت و طبق آیه ۱۳۶ و ۲۸۵ بقره و آیه ۸۴ آل عمران و آیاتی که در طول قران ثبت گردیده است و به بعضی از آنها اشاره شد این است:

يَا عَلَى حَكِيمٍ أَشْهَدُ أَنْ لَا إِلَهَ إِلَّا أَنْتَ لَا أَعْبُدُ إِلَّا إِيَّاكَ وَلَا أَسْتَعِينُ مِنْ دُونِكَ وَلِيًّا فَاطِرِ السَّمَاوَاتِ وَالْأَرْضِ وَأَشْهَدُ أَنْ رُسُلِكَ جَاءُوا بِالْحَقِّ ءَأَمَنَا بِمَلِكِكَ وَكُنْتُمْ وَرُسُلِكَ لَا نُفَرِّقُ بَيْنَ أَحَدٍ مِنْ رُسُلِكَ سَمْعًا وَطَاعَةً غُفْرَانَكَ رَبَّنَا وَإِلَيْكَ الْمَصِيرُ الصَّلَاةُ وَالسَّلَامُ عَلَىٰ جَمِيعِ الْأَنْبِيَاءِ وَالْمُرْسَلِينَ. وَالْحَمْدُ لَكَ يَا رَبَّ الْعَالَمِينَ الرَّحْمَنِ الرَّحِيمِ مَلِكِ يَوْمِ الدِّينِ إِيَّاكَ نَعْبُدُ وَإِيَّاكَ نَسْتَعِينُ أَهْدِنَا الصِّرَاطَ الْمُسْتَقِيمَ صِرَاطَ الَّذِينَ أَنْعَمْتَ عَلَيْهِمْ غَيْرِ الْمَغْضُوبِ عَلَيْهِمْ وَلَا الضَّالِّينَ.

این شهادتین دین وحدت است فلا غیر، نه تحت عنوان مستحب و نه به عنوان دیگر چون لغو شود و امت پیرو قران نپذیرد مشرک است و هیچ شرکی فراتر از نقض عهد خداوند نبوده و نیست چرا که خداوند در کتاب خود چنین دستور داده و بر مبنای همین آیه با پیامبران خود عهد کرده است و اگر خداوند بعضی از پیامبران را بر بعضی برتری داده است دال بر آن نمی‌شود که حکم صادره قران را نادیده گرفت و به میل خود حرکت کرد و یا به دستور دیگران و یا اولیاء امور فرمان صادره را رد کرد و دین را از وحدت خارج نمود کما اینکه فرمان است به رسول خود در عصر وَلَا تَكُونُوا مِنَ الْمُشْرِكِينَ مِنَ الَّذِينَ فَرَّقُوا دِينَهُمْ وَكَانُوا شِعْبًا که در آیه ۱۳ شوری موضوع شرک صریحاً اعلام شده است و طبق آنچه که در قران است و برخورد پیروان که هنوز اسلام نیاورده‌اند کما اینکه در موضوع دابة الارض سوره نمل آیه ۸۲ الی ۸۴ که پیروان این کتاب دانشی از این ندارند و خلق را به بازی گرفته‌اند چه در طول اعصار گذشته که در خدمت پادشاهان و سلب فهم کتاب چه الان برای ...!؟

کِتَابًا						
۱	ا	ا	۸۹	۳	آل عمران	۱۴۵
۲	ب	ب	۹۲	۴	نساء	۱۰۳
۳	ج	ت	۵۵	۶	انعام	۷
۴	د	ث	۵۰	۱۷	اسراء	۱۳
۵	ه	ج	۷۳	۲۱	انبیاء	۱۰
۶	و	ح	۴۳	۳۵	فاطر	۴۰
۷	ز	خ	۵۹	۳۹	زمر	۲۳
۸	ح	د	۶۳	۴۳	زخرف	۲۱
۹	ط	ذ	۶۶	۴۶	احقاف	۳۰
۱۰	ی	ر	۸۰	۷۸	نبا	۲۹

کِتَابَاتِكَ						
۱	ا	ا	۵۰	۱۷	اسراء	۱۴

بِکِتَابِكُمْ						
۱	ا	ا	۵۶	۳۷	صفافات	۱۵۷

کِتَابَاتِنَا						
۱	ا	ا	۶۵	۴۵	جائیه	۲۹

کِتَابَتَهُ						
۱	ا	ا	۵۰	۱۷	اسراء	۷۱
۲	ب	ب	۱۸	۶۹	حاقه	۱۹
۳	ج	ت	۸۳	۸۴	انشقاق	۷

کِتَابَهَا						
۱	ا	ا	۶۵	۴۵	جائیه	۲۸

کِتَابَهُمْ						
۱	ا	ا	۵۰	۱۷	اسراء	۷۱

کِتَابِي						
۱	ا	ا	۴۸	۲۷	نمل	۲۸

کِتَابِيَّتِهِ						
۱	ا	ا	۷۸	۶۹	حاقه	۱۹

كُتِبَ						
۱	ا	ا	۸۷	۲	بقره	۲۸۵
۲	ب	ب	۹۲	۴	نساء	۱۳۶
۳	ج	ت	۱۰۷	۶۶	تحريم	۱۲

اسرائیل نام دوم یعقوب است که این نام را خداوند به عنوان ترفیع مقام به او داده است و یعقوب فرزند اسحاق و اسحاق فرزند ابراهیم است. اسرائیل پیامبری است که خداوند با او عهد بسته است آنکسی که نمی‌داند اسرائیل کیست غلط میکند که ادعای پیامبر زادگی داشته باشد و یا ردای ولایت قران بر تن کند چه عرب و چه عجم و قران کتابی است که ضمن دادن برتری به بنی اسرائیل، کتاب حل اختلاف بین بنی اسرائیل است و اسرائیل و بنی اسرائیل هیچ ربطی به کشوری که موسوم به اسرائیل است و در فلسطین کنونی مستقر است ندارد این هم یکی از توطئه‌های عصر جدید برای گمراه کردن مردم است وگرنه یهود و نصارا که همدیگر را به ولایت برگزیده‌اند و مشرکین یعنی آن گروهی که دل‌هایشان بیمار است که بیم از آشکار شدن حقیقت دارند در میان آنها غوطه ورنند و به یک جنگ زرگری تمام عیار پرداخته‌اند!

يَا بَنِي إِسْرَائِيلَ ... أَنِّي فَضَّلْتُكُمْ عَلَى الْعَالَمِينَ و این برتری بعد از عهدهی است که خداوند با ابراهیم بست و بعد با اسحاق و بعد با یعقوب و ...؟! إِنَّ اللَّهَ أَصْطَفَىٰ آدَمَ وَنُوحًا وَآلَ إِبْرَاهِيمَ وَآلَ عِمْرَانَ عَلَى الْعَالَمِينَ ... چگونه میشود ادعای پیامبر زادگی داشت حال آنکه اسرائیل فرزند ابراهیم است و تو شب و روز نام او را تکفیر میکنید و او را دشمن خدا میدانید حال آنکه فجر یادگاری از اسرائیل است. با توجه به سالیان درازی که میگذرد و اسرائیل از میان پیامبران عهد خود و قبل از خود بیشترین فرزندان را داشته است با توجه به رشد جمعیت و عهد قدیمی او بعید به نظر میرسد که این تعداد اندک مستقر در اورشلیم و فلسطین کنونی و حتی در کره زمین که اینها از بنی اسرائیل باشند چرا که بنی اسرائیل را نشانی است که در میان این گروه‌ها یافت نشود مگر در میان ما ایرانیان آنهم نه همه ...؟! بنی اسرائیلیان: ۱- دوازده امامی‌اند ۲- هفده رکعت نماز میخوانند ۳- از مهر استفاده میکنند و از توضیح مسائلیها پیروی میکنند، منتها توضیح مسائلیها آغستگی دارد و پیوسته به شرک است و پاره‌ای از قوانین گنجانده شده در آن هم با قران متضاد است و هم با تورا که این امر را با وجود نشانه‌ها و ادله کافی از تورا و قران میتوان آن را خیلی واضح و روشن ثابت نمود در ضمن هم در تورا و هم در قران بنی اسرائیل مستقر در سرزمینی وسیع هستند که در انجیل فرماید اسرائیلی بزرگ و جدید و غیر از این مورد در این امر درباره موعود و زمان او بحث شده است و در قران سورة اعراف از آیه ۱۵۶ الی آیه ۱۵۷ رسولی را معرفی کرده است که نام او در تورا و انجیل نیز ثبت شده است آنهم نه به صورت روشن بلکه به صورت رمز است کما اینکه در قران نیز به صورت رمز است که در سورة جمعه مسئله مَثَلُ الَّذِينَ حَمَلُوا التَّوْرَةَ ... يَتَسَّمُ مَثَلُ الْقَوْمِ الَّذِينَ كَذَّبُوا بِآيَاتِ اللَّهِ یعنی همین پیروان و یا به عبارتی مستولیان بر قران که قران را برای پیرویشان دستاویز قرار داده‌اند؟! موعودی که از تورا تا قران یک نام دارد چرا باید اسماء مختلف داشته باشد؟! و البته موعود واحد برای دین واحد از نوح الی قران و ...؟! از همه آحاد مردم میخواهم که دولت را زیر سوال ببرند و رسانه‌ها برای روشن شدن این امر حرکت کنند، مشکل آن است که مردم از کتاب خدا کاملاً بی اطلاع است و ضمن بی اطلاع بودنش از موعود واحدی که از تورا تا قران به او اشاره شده است موعودی به آنها معرفی کرده‌اند که نه تنها در قران نشانی از او نیست بلکه موجود باور نکردنی و رؤیایی در اذهان عمومی گنجانده‌اند و روشن شدن این امر فضای باز لازم دارد و رسانه‌ها که با مطرح کردن سوالها همه امور بر مردم روشن خواهد شد والسلام.

مختصری از قران میگویم و بعد برگردید به طول ولایت هزار و اندی ساله مستولیان بر کتاب و این را قیاس بگیرید که آیا قبل از این نامه، کسی از اولیاء چنین گفته است؟! و اگر گفته است چرا پیروان چنین خوار و عقب افتاده هستند، بهرحال از دو حال خارج نبوده و نیست یا کاملاً از این امر بی اطلاع بوده‌اند و یا مطلع بوده‌اند ولیکن در حق امت ظالم بوده‌اند اگر مورد اول را در نظر بگیریم که بر کتاب خدا ولایت نداشته‌اند و اگر مورد دوم را در نظر بگیریم که خداوند ظالمان را دوست ندارد!؟

قران کتابی است که هر روزش تازه‌تر از روز قبل است و به صورت زنده در حرکت است و افعال آن == زمان و مکان و نشان است هر آن ممکن است فعلی گذشته پیش آید لیکن هنوز رخ نداده باشد و یا ممکن است فعلی آینده باشد و از زمان آن گذشته باشد خواه این زمان یک ساعت خواه یک روز و خواه یک ماه یا سالها، برای بهتر فهمیدن یک مثال ساده، فرض کنید یک رخداد قرار است در آینده رخ دهد و زمان مشخصی تعیین شده باشد و چون زمان فرا نرسیده اشاره به آینده نموده و چون زمان فرا رسد و آن رخداد رخ بدهد دیگر آن آیه نسخ میشود و این است حقیقت جریان ناسخ و منسوخ و مثال دیگر همان مسئله فوق بعد از رخداد == گذشته شروع میشود و این گفتگو نسبت به زمان از پیش تعیین شده رخداد است به این ترتیب این گفتگوها == نسبت به زمان و نسبت به مکان.

وارثان و پیروان چنین کتابی باید پیشرفته‌ترین امت باشند نه عقب افتاده‌ترین و برای همین در سورة اعراف فرماید: أَتَّبِعُوا مَا أَنْزَلَ إِلَيْكُم مِّن رَّبِّكُمْ وَلَا تَتَّبِعُوا مِن دُونِهِ أَوْلِيَاءَ قَلِيلًا مَّا تَذَكَّرُونَ!؟

سورة مریم آیه ۵۸ ← أُولَئِكَ الَّذِينَ أَنْعَمَ اللَّهُ عَلَيْهِمْ مَنِ الْتَبَسَ مِن دُرِّيَّةٍ ءَادَمَ وَمَنْ حَمَلْنَا مَعَ نُوحٍ وَمِن دُرِّيَّةٍ إِبْرَاهِيمَ وَإِسْرَائِيلَ وَمِمَّنْ هَدَيْنَا وَاجْتَبَيْنَا إِذَا تُتْلَىٰ عَلَيْهِمْ آيَاتُ الرَّحْمَنِ خَرُّوا سُجَّدًا وَبُكِيًّا فَخَلَفَ مِن بَعْدِهِمْ ...

م ه ر ۲۹؛ ۱۱۳ ← ۱۱ هود؛ ۲۹؛ عنكبوت
 ۴۰ ۵ ۲۰۰ = ۲۴۵ ← ۱۱۴ ÷ ۲ باقی مانده ۱۷ ← اسراء «بنی اسرائیل و آخرین موعود» و نزول ماعون «ویل للمصلین»
 ۱۳ ۵ ۲۰ = ۳۸ ← ص والقران ذی الذکر بل الذین کفروا ... و عجیبا ان جاءهم منذر منهم ...
 ۲۴ ۲۷ ۱۰ = ۶۱ ← صف و نزول فصلت «حم»

م	ه	ر	۲۹؛ ۱۱۳
۴۰	۵	۲۰۰	= ۲۴۵
۱۳	۵	۲۰	= ۳۸
۲۴	۲۷	۱۰	= ۶۱

از بنی اسرائیل خواسته شده است که به عهد خدا وفا کند ← کلمه «اوفوا» ده مرتبه در هشت سوره ذکر شده است، دهمین **ص والقران «۳۹»** سوره قران یونس و در ترتیب نزول فجر است و سوره هشتم انفال است و در ترتیب نزول «اعلی» که نوزده آیه است و شرح مختصر آن در صفحات قبل عنوان شد. لازم به یادآوریست که سوره اعلی آخرین سوره ایست که نام پیامبران در آن ذکر شده است و نام ابراهیم و موسی در این سوره آمده است.

این جدول، کلمه «اوفوا» است.

جمع ترتیب این هشت سوره «۹۰» هم تاریخ است و هم عدد ابجد حرف «ص» است و «۹۰» ترتیب رسمی سوره بلد و نزول سوره احزاب مَّا كَانَ مُحَمَّدٌ أَبَا أَحَدٍ مِّن رِّجَالِكُمْ ...؟! از روی توضیح مسائله و آیه‌ای از قران و سندی از توراة مخصوصاً از ۱۳۶۹ به بعد که موضوع آیه ۹۳ آل عمران که فرماید: **كُلُّ الطَّعَامِ كَانَ ...**

همه خوردنیها بر بنی اسرائیل حلال بود مگر آنچه که اسرائیل خود بر خود حرام کرده بود قبل از اینکه توراة فرود آید پس بیاورید توراة را و بخوانید اگر راست گویانید. که در آن نامه عرض کرده بودم آنکس که میگوید توراة منحرف است پس چرا توضیح المسائله اقتباسی از توراة است هر کس باور ندارد برود اسفار پنجگانه موسی را بخواند در ضمن توضیح مسائله هم با

		اَوْفُوا					
		۴۰	بقره	۲	۸۷	أ	أ
		۱	مائده	۵	۱۱۲	ب	ب
۱۵۲	۱۵۲	انعام	۶	۵۵	ت	ج	۳
	۸۵	اعراف	۷	۳۹	ث	د	۴
	۸۵	هود	۱۱	۵۲	ج	ه	۵
	۹۱	نحل	۱۶	۷۰	ح	و	۶
۳۵	۳۴	اسراء	۱۷	۵۰	خ	ز	۷
	۱۸۱	شعراء	۲۶	۴۷	د	ح	۸
			۹۰				جمع ←

قران تضاد دارد و هم با توراة که از آن زمان به بعد انجمن توراة را تعطیل کردند و از چاپ کتب مقدسه یعنی کتب آسمانی جلوگیری کردند تا که حقایق روشن نشود در ضمن در سوره احزاب که نزول آن «۹۰» است آیه ۲۷ که این عدد پیام نمل را می‌رساند فرماید:

که به ارث داد دیار و سرزمینی که در آن تاخت نیاورده‌اید، سرزمینی پهناور که اسرائیل امروز نه تنها پهناور نبوده بلکه مورد تاخت و تازها قرار گرفته است یعنی با آنچه که در قران ذکر شده است منافات دارد و نمی‌توانید بگویید بنی اسرائیل اشاره به همین اسرائیلی است که در فلسطین مستقر شده است و در طی یک آیه میتوان این مسئله را تکذیب نمود ← یهود و نصارا را به ولایت برنگزینید که آنها همدیگر را به ولایت برگزیده‌اند و ببینید آنهاپی که دل‌هایشان بیمار است در میان آنها غوطه ورنند ...

طبق قران اینهمه جدالها و کشمکشها یک بازی برای تلبیس دین شرک است و اغوای خلق و نابود کردن حقیقت است وگرنه طبق دستور قران دین از نوح تا قران چون واحد شود چه فرقی میکند که چه کسی بر آن سرزمین و یا هر سرزمینی دیگر حاکم باشد؟! و ایران امروز که از احقاق حق دیگران سخن میگوید و دیگر مسلمانهایی که از کنفرانسها سخن به میان میاورند میتوانند به جای این بازی، کار بزرگترین دولتها را یکسره کنند و اسرائیل امروزی در مقابل آنها قطره‌ای در برابر دریا است پس بنابراین این امر یک بازیست و این بازی در آغاز سوره انبیاء روشن و مشخص است و نیز در طول قران کتمان حقیقت و سرکوب آن در لوای دین خدا روشن است!؟

از آیه ۳۷ الی آیه ۴۸ سوره بقره را به دقت بخوانید و بدانید تنها گروهی که از شفاعت دم میزنند همین روحانیون و پیروان آنها هستند و دشمن انبیاء در طول تاریخ باز همین گروه بوده‌اند که به پیروی از کیش بدون دانش پدران خود در هر برهه‌ای از زمان ظهور پیامبری، پیامبران را یا اسیر و یا سرگردان و یا کشته‌اند و بالاترین دلیل، همین بنده که ناشر این نامه‌ها هستم در طول ده سال گذشته چه برخوردهایی که نکرده‌اند و چه فشارهایی که اعمال نکرده و ... علیرغم وجود رسانه‌ها و عصر دیجیتال و بودن کامپیوترها و ... که خیلی راحت این موضوع را میتوان روشن کرد که حق با کیست و چه کس راست میگوید مخصوصاً با وجود اندیشه و تعقل اعصار گذشته و امروز!؟

امروز اگر اولیاء شما راست میگویند و دلسوز این ملت و اسلام هستند یک بخش از کنفرانسهای اسلامی را ربط به این موضوع بدهند و قبل از هر چیزی خود از آنچه که کرده‌اند طلب مغفرت کنند و گامی راست برای روشن شدن کتاب بردارند و دین از هم گسیخته را به وحدت فرا خوانیم و البته بدون معرفی شخصی که قران امر کرده است ممکن نیست چرا که وعده حق باید روشن شود تا که خداوند راضی و خشنود شود و این امت را پاداشی بزرگ دهد! از روی همین جمله مختصر و این دعوت میتوانید حقیقت را بفهمید که آیا این دولت و زمامدارانش بر حق هستند و یا در اغوای خلق‌اند در هر دو صورت موضوع برای عام و خاص روشن میشود مخصوصاً برای نیروهای نظامی از ارتش و سپاه و بسیج و اطلاعات و ... کلاً حرکت مشخص کننده راه راست از راه کج خواهد بود. بهرحال صحت موضوع این گروه را از روی گفتار و عملکردشان میتوانید مشخص کنید و تکلیف خود را با دین خدا روشن کنید یا حداقل حفظ اصالت کنید!؟

طبق عدد کلمه «اوفوا» اشاره به توحید شده است و پرهیز از شرک چنانچه که در دو سوره موضوع نماز که در صفحات قبل اشاره شد که سوره حمد گفتگوی بنده خدا با خدای خود میباشد و سوره دوم پاسخ خدا در برابر با طلبی که در سوره حمد داشته مشروط میسازد و این موضوع در سوره بقره آیه ۱۳۶ و ۲۸۵ و در سوره آل عمران آیه ۸۴، ۸۵ که یعنی اسلام را قبول کننده آیه ۱۳۶ بقره و آیه ۸۴ آل عمران معرفی کرده است و آیه ۱۳ شوری مشرکین را مخالفین این امر قرار داده است خواه پیرو مکتب علی باشی خواه پیرو مکتب عمر، حکم خدا در این مورد صریحاً اعلام شده است و نمی‌توان مستحب و یا امری دیگر را برای نقض دستور خدا بهانه ساخت و شفاعتی که خود مردم بهانه کرده‌اند هیچگاه مستحب شدنی که منجر به شرک شود را شفاعت نکرده و نمی‌کنند چرا که حب آنها به خاطر و برای فرامین خداست و خداوند هر امری را میبخشد جز شرک و امتهای موجود بنام ادیان آسمانی و مذهب به پیروی بدون دانش از این و آن وارد شرک شده‌اند و همینک آن شرک را بنا و اساس دین حق و آنچه که پدرانشان کرده‌اند قرار داده‌اند؟! ...؟!؟

ص والقران «۴۰»

ص والقران ذی الذکر بل الذین کفروا ... ← وَجَعَلْنَا مِنَ «آلْمَاءِ» کُلَّ شَيْءٍ حَيٍّ ، تکرار کلمه «ماء» یعنی آب در کل قران

۵۹ مرتبه در ۴۰ سوره است ← ۵۹ حشر و نزول زمر است و ۴۰ غافر و نزول سوره جن است. اگر به یاد داشته باشید طرح آبها و چشمه‌ها و مردابها و بهشتها در سال ۱۳۶۹ داده شد و عرض کردم که این دولت طرح داده شده را اجرا نخواهد کرد؟! از کجا فهمیدم؟ آیات را به دقت بخوانید تا بدانید طرحهایی که اینجانب دادم برابر با آیات و الفباء دین، گام به گام و این طرح غیر اختصاصی بود نه ساختن سدهای اختصاصی و ایفای نقش رسول و مانع پیشرفت این سرزمین و در نهایت به ذلت و خواری کشیدنشان و ... تا غارت و چپاول و نرخ تورم روز افزون. جمع ترتیب این ۴۰ سوره ← = ۱۳۳۵ + کلمه ماء «۴۱» = ۱۳۷۶ یعنی راه علاج خشکسالیها و جلوگیری از تخریب ناشی از بارانهای سیل آسا که به علت اجرا نکردن طرحها تا سال ۱۳۷۶ تخریب و خسارت آن به مراتب بیش از ساخت بوده و از ۱۳۷۶ به بعد خسارت خشکسالیها به مراتب بیش از ساختار بوده، با توجه به اینکه اگر طرحهای داده شده اجرا میشد ضمن جلوگیری از خسارتهای وارده سرزمین ایران امروز یک بهشت مطلق بود و تمام صنعتها بدون پرداخت بهایی در خدمت او بودند و حتی جانوران نیز به سرزمین کوچ میکردند و ... که شرح آن در اولین نامه‌ها داده شد و متأسفانه ضمن سرکوب این امر به تحریم همه جانبه اینجانب پرداختند و با پخش هر نامه از نامه‌هایم شروع میکردند به سخنرانیها و ... تحت عنوان عدهای فریب خورده و یا ضد انقلاب و ...

در صورتی که ما با هر کمبودی که مواجه شویم یا مستقیم یا غیر مستقیم آنچه که خود میتوانستیم به عنوان پشتوانه داشته باشیم از بلاد اجنبی وارد میکنیم!؟

یک جمله از گفتار یکی از نامه‌هایم در سال ۱۳۶۳:

آمریکایی که به او آمریکا میگویند و بر تمام جهان اسلام تفوق دارد کشاورزی آمریکایش ساخته که بزرگترین سرمایه‌ها را برای کوچکترین ابزار آلات کشاورزی هزینه میکند و اگر شما واقعاً مسلمان هستید انتظار درصد هزینه‌ای برای اجرای طرحهای عمرانی از مردم نداشته باشید و هر آنچه که شایسته این امر است انجام دهید!؟ که در صفحه ۷۶ و ۷۷ این نوشته، نحوه اجرای آن به طور خلاصه نوشته شده است بخوانید تا بدانید که لیاقت این مردم چیست و عاقبت کار او به علت سرپیچی‌ها و سرکوب امر به کجا خواهد کشید!؟ اگر منظور از جمهوری اسلامی یعنی دولت مردمی است پس چرا این ملت حق اعتراض بر هیچ امری ندارد و اگر جمهوری منظور از حکومت انتخابی مردم است چرا مردم حتی در تعیین منتخب خود ندارند!؟

ایرانی نه خمست و نه زکوتت به دست من نرسیده جز آزارت، آیا اگر خلق تو را ببخشد و من تو را ببخشم و خداوند به حرمت بندگانش تو را ببخشد، تو چگونه خویشتن را میبخشی حال آنکه به خویشتنت هم خیانت کرده‌ای و باورهایت را از دست داده‌ای و ...

		ماء						
۱	أ	أ	۸۷	۲	بقرة	۲۲	۷۴	۱۶۴
۲	ب	ب	۹۲	۴	نساء	۴۳		
۳	ج	ت	۱۱۲	۵	مائده	۶		
۴	د	ث	۵۵	۶	انعام	۹۹		
۵	ه	ج	۳۹	۷	اعراف	۵۰	۵۷	
۶	و	ح	۸۸	۸	انفال	۱۱		
۷	ز	خ	۵۱	۱۰	یونس	۲۴		
۸	ح	د	۵۲	۱۱	هود	۷	۴۳	۴۴
۹	ط	ذ	۹۶	۱۳	رعد	۴	۱۴	۱۷
۱۰	ی	ر	۷۲	۱۴	ابراهیم	۱۶	۳۲	
۱۱	ک	ز	۵۴	۱۵	حجر	۲۲		
۱۲	ل	س	۷۰	۱۶	نحل	۱۰	۶۵	
۱۳	م	ش	۶۹	۱۸	کهف	۲۹	۴۵	
۱۴	ن	ص	۴۵	۲۰	طه	۵۳		
۱۵	س	ض	۷۳	۲۱	انبیاء	۳۰		
۱۶	ع	ط	۱۰۳	۲۲	حج	۵	۶۳	
۱۷	ف	ظ	۷۴	۲۳	مؤمنون	۱۸		
۱۸	ص	ع	۱۰۲	۲۴	نور	۳۹	۴۵	
۱۹	ق	غ	۴۲	۲۵	فرقان	۴۸	۵۴	
۲۰	ر	ف	۴۸	۲۷	نمل	۶۰		
۲۱	ش	ق	۴۹	۲۸	قصص	۲۳		
۲۲	ت	ک	۸۵	۲۹	عنکبوت	۶۳		
۲۳	ث	ل	۸۴	۳۰	روم	۲۴		
۲۴	خ	م	۵۷	۳۱	لقمان	۱۰		
۲۵	ذ	ن	۷۵	۳۲	سجده	۸	۲۷	
۲۶	ض	و	۴۳	۳۵	فاطر	۲۷		
۲۷	ظ	ه	۵۹	۳۹	زمر	۲۱		
۲۸	غ	ی	۶۱	۴۱	فصلت	۳۹		
۲۹	أ	أ	۶۳	۴۳	زخرف	۱۱		
۳۰	ب	ب	۹۵	۴۷	محمد	۱۵	۱۵	
۳۱	ج	ت	۳۴	۵۰	ق والقران	۹		
۳۲	د	ث	۳۷	۵۴	قمر	۱۱	۱۲	۲۸
۳۳	ه	ج	۴۶	۵۶	واقعه	۳۱	۶۸	
۳۴	و	ح	۷۷	۶۷	ملک	۳۰		
۳۵	ز	خ	۷۸	۶۹	حاقه	۱۱		
۳۶	ح	د	۴۰	۷۲	جن	۱۶		
۳۷	ط	ذ	۳۳	۷۷	مرسلات	۲۰	۲۷	
۳۸	ی	ر	۸۰	۷۸	نباء	۱۴		
۳۹	ک	ز	۲۴	۸۰	عبس	۲۵		
۴۰	ل	س	۳۶	۸۶	طارق	۶		

جمع: ۱۳۳۵

پایان کلمه بسم الله الرحمن الرحيم «م» ماء

کلمه ماء:	م ← مائده ۵ ← ۱۵ سوره	۵۳	۱	م	← مائده و نزول فاتحه
	ا ← آل عمران ۳ ← ۱۴ سوره	۴۱ =	۱	۴۰	← فصلت و نزول یس والقران الحکیم
	انفال و نزول سوره اعلی → ۸ + ۲۹ ← عنکبوت و نزول سوره قریش	۱۴ =	۱	۱۳	← ابراهیم و نزول عادیات
	سجده هر نمازگزار بر مهر ۳۷ ← صافات و نزول قمر	۲۵ =	۱	۲۴	← فرقان و نزول قدر
		که از ۱۳۶۹ الی ۱۳۷۷ حق و باطل کاملاً آشکار گردید			

بهرحال ماه پشت ابر نخواهد ماند و احزاب منتظر حوادث زمان‌اند چرا که راه بازگشتی برای خود باقی نگذاشته‌اند و امتی که حق را بفهمد و به دنبال بهانه جویی‌ها باشد پاداشش کمتر از والیانی که از آنها تبعیت میکنند نخواهد بود بلکه بیشتر، چرا که اولیاء امور را مردم خود با قید قرعه یعنی انتخابات برگزیده‌اند و بر علیه دین حقیقی کتاب با بهانه جویی‌هایشان افزوده‌اند برای همین ویل للمصلین که دین و نمازشان را حربه‌ای در برابر حق قرار داده‌اند و معنی نماز را ندانسته و نفهمیده‌اند!؟

یکشنبه ۱۳/۹/۱۳۷۹ ← ص والقران ذی الذکر بل الذین کفرُوا ... ← کلمه «دابه»:

ص والقران «۴۱»

این کلمه ۱۴ مرتبه در ۱۲ سوره ذکر شده است، ۱۴ ابراهیم است و رمز سوره «الر» و نزول سوره عادیات و ۱۲ یوسف است و نزول سوره شرح. در سوره نمل دابه الارض در آیه ۸۲ فرماید: ما جنبندهای از زمین برانگیزیم که با مردم سخن گوید که این مردم از روی یقین به آیات ما نمی‌گروند. یعنی یقین به دین خدا ندارند و اسماً مسلمان هستند و آنها را ایمانی نبوده و نیست!

کلمه دابه:			
د	←	دخان	۴۴ ← ۱ سوره
ا	←	آل عمران	۳ ← ۱۴ سوره
ب	←	بقره	۲ ← ۴ سوره
ه	←	هود	۱۱ ← ۲ سوره
ت	←	توبه	۹ ← ۶ سوره
		۶۹ + ۲۷	← نمل و نزول سوره بروج
		۹۶	لا
		تکرار نام ابراهیم در کل قران	ک علق و نزول رعد المر
		۶۹ مرتبه و رمز سوره ۲۷ که	
		نمل است: طس ← ۶۹	
		۶۹ حاقه و نزول کهف است	

دابه						
۱	أ	أ	۸۷	۲	بقره	۱۶۴
۲	ب	ب	۵۵	۶	انعام	۳۸
۳	ج	ت	۵۲	۱۱	هود	۵۶
۴	د	ث	۷۰	۱۶	نحل	۶۱
۵	ه	ج	۱۰۲	۲۴	نور	۴۵
۶	و	ح	۴۸	۲۷	نمل	۸۲
۷	ز	خ	۸۵	۲۹	عنکبوت	۶۰
۸	ح	د	۵۷	۳۱	لقمان	۱۰
۹	ط	ذ	۵۸	۳۴	سباء	۱۴
۱۰	ی	ر	۴۳	۳۵	فاطر	۴۵
۱۱	ک	ز	۶۲	۴۲	شوری	۲۹
۱۲	ل	س	۶۵	۴۵	جاثیه	۴

آیات را هنگام سوال و جواب بخوانید که تکفیر کنندگان نام خدا را به زبان می‌آورند و غافل از کفر خویش‌اند!

آنچه که مسلم گردید از نام «دابه» هم تأیید زمان و هم تأیید مأموریت و هم مکان و نشانه‌ها نمود، در احادیث و روایات، اقوال مختلف است یکی گوید رسول عصر است یکی گوید بعثت علی ابن ابی طالب است و ... هر کس که می‌خواهد باشد باید با نام و نشانی که قران گفته است ظهور کند نه نام و نشانی که دیگران در لوای دین و مذهب تعیین کرده‌اند!؟ آیه ۴۵ سوره نور فرماید که دابه بر سه گونه است: سینه خیز یعنی خزنده و بر دو پا یعنی انسان و بر چهار پا یعنی حیوان، پس دابه الارض که با مردم تکلم میکند انسان است!

طبق نوشته‌هایی که می‌خوانید که تأیید کننده زمان و مکان است جز آنکه رسانه‌ها آماده شوند و رو در روی تکلیف را روشن کند هیچ راهی وجود ندارد چرا که احزاب مخالف در نوبت حکومت‌اند و احزاب موافق در خدمت دولت‌اند به این ترتیب متفق القول هیچ گروهی در این مورد به زبان نخواهند آمد مگر آنکه مردم خود بخوانند و این امر را به رسانه‌ها بکشانند و سعی در نشر این نامه به تمام سرزمین بکنند و هر کسی با هر زبانی که میتواند ترجمه کند و در آن سرزمین مورد نظر منتشر کند که این تنها راه علاج سرزمین و اصلاح آن است چرا که هر سرزمینی خوب و بد دارد و با این مرگ گفتن‌ها و اختلاف نظرهای جز فتنه و آشوب و گم کردن راه راست چیزی نصیب آنها نخواهد شد و جز راه دوزخ راهی یافت نخواهند کرد و امتی که شهادت حق ندهد او را شفاعتی نخواهد بود چنانچه که در کتاب خدا ذکر شده است نه دوازده امامی و نه چهار خلیفه‌ای و نه غیره چنانچه که در سوره زمر تکفیر کنندگان شفیعان خود را بهانه کرده‌اند و ... دولت شما از فرج و تعجیل سخن می‌گوید در صورتی که خودش جلوی همه چیز را گرفته است. لابد چرایش را در طول این نسخه فهمیده‌اید؟ نه حاضر به اصلاح است و نه حاضر به میدان و رو در روی در رسانه‌ها، شاید حاضر باشد نه برای این موضوع بلکه برای موضوعی که بتواند در آن پیروز شود وگرنه اشکال در چیست که حتی نمی‌تواند این موضوع را به زبان آورد؟!

سوره انبیاء: أَقْتَرَبَ لِلنَّاسِ حِسَابُهُمْ وَهُمْ فِي غَفْلَةٍ مُّعْرِضُونَ ... وَهُمْ يَلْعَبُونَ ← آری در حال بازی و ایفای نقش‌اند و عوام الناس و شاید اغلب اندیشمندان روز و سیاستمداران هم بی خبر از این بازی‌اند و این همه شعارهای پوچ و بی ارزش مرگ بر کی و زنده باد کی و ... باد هوا و هوسهای شیطانی است چرا که آنچه که مسلم است دین از هم گسیخته شده و واحد نیست، چنان که قران دستور داده کسی نپذیرفته است و با توجه به آیات صریح قران یهود و نصارا همدیگر را به ولایت برگزیده‌اند و بیمار دلان یعنی مشرکین که از تأویل آیات بیم دارند در میان آنها غوطه ورنند!

بدانید مشرکین آنهاپی هستند که ولایت تعیین شده از طرف خدا را رد کرده‌اند و به بهانه جویی و عیب جویی پرداخته‌اند! بدانید که سوره انبیاء از نظر ترتیب رسمی ۲۱ است و در مقابل نزول ناس است و از نظر ترتیب نزول ۷۳ و در مقابل سوره مزمل است و از نظر تعداد آیات ۱۱۲ در مقابل ترتیب رسمی اخلاص و نزول مائده است و از نظر ترتیب حروف در لوح محفوظ حرف ۲۱ در ابجد «ش» که آغاز نام ← ۱- شعراء ۲- شوری ۳- شمس ۴- شرح است و در ترتیب الفباء حرف بیست و یکم «ق» آغاز ← ۱- قصص ۲- ق والقران المجید ۳- قمر ۴- قلم ۵- قیامه ۶- قدر ۷- قارعه ۸- قریش که جمعاً ۱۲ سوره در برابر مسئله یوسف و برادران قرار می‌گیرد و نقشه‌های شوم در زمان حال که در پایان سوره یوسف همه چیز روشن است از آیه ۱۰۲ الی آخر بخوانید ← وَمَا كُنْتَ لَدَيْهِمْ ...

آیه ۹۴ سوره کهف موضوع یاجوج و ماجوج و مثال ذوالقرنین که گفته‌اند ذوالقرنین کورش است که نه کورش است و نه غیر، چرا که کورش قبل از میلاد بوده است و مسئله یاجوج و ماجوج در انجیل است و اشاره به آینده نموده که هنگام حکومت شیطان و شیاطین است و دعوت به جنگ و خانمانسوز کردن و قران این مثال را برای آینده و نجات قوم عنوان کرده است که در سوره انبیاء آیه ۹۶ فرماید: حَتَّىٰ إِذَا فُتِحَتْ يَأْجُوجُ وَمَأْجُوجُ وَهُمْ مِمَّن كَلَّ حَدَبٍ يَنْسِلُونَ که عین این آیه در انجیل است و نمی‌توان ربط به کورش و امثال آن داد چرا که قران راه علاج امر را در قالب مثال داده است وَتِلْكَ الْأَمْثَالُ نَضْرِبُهَا لِلنَّاسِ لَعَلَّهُمْ يَتَفَكَّرُونَ، لعلهم يفقهون، لعلهم ... وگرنه زمان آینده کجا و زمان گذشته کجا، و دین روشن کجا و دین جهل مرکب به شرک کجا، سلیمان زمان کجا و اعصار گم گشته دور کجا، آیات حتم کجا و آیات فتنه کجا، آیات مشروط کجا و ...؟

چهارشنبه ۱۶/۹/۱۳۷۹ ← ص والقران ذی الذکر بل الذین کفروا ... ← دو کلمه بعد از بسم الله «الرحمن الرحیم»: ص والقران «۴۲»
 کلمه رحمن «۵۷» مرتبه در ۱۸ سوره تکرار شده است البته غیر از سرلوحه سوره‌ها که بسم الله الرحمن الرحیم است.
 ۵۷ حدید و نزول سوره لقمان الم است و ۱۸ کهف و نزول کافرون است در ضمن هجدهمین حرف ابجد و الفباء «ص، ع» است و کلمه رحیم «۹۵»
 مرتبه در ۳۸ سوره است که ۹۵ تین والزیتون و نزول سوره محمد و نیز عدد کلمه «صاد» است و ۳۸ ترتیب رسمی و نزول ص والقران ذی الذکر است
 که در سروده: آدم آمد ماد دام گشت جهان آید بوی خون لاشک بی گمان ... منم بسم الله این یوم موعودا؟

رحمن											۱	۲	۳	۴	۵	۶	۷	۸	۹	۱۰	۱۱	۱۲	۱۳	۱۴	۱۵	۱۶												
۱	ا	ب	ب	ا	۵	۱	فاتحة	۱	۳	آخرین آیه، ردیف ۱۸ = ع ← ع ل ی																												
۲	ب	ب	ت	ث	۲	۱۶۳	بقرة	۲	۱۰	سوره هجدهم یعنی کهف																												
۳	ج	ت	ث	ث	۱۳	۳۰	رعد	۱۳	۱۰	سوره کهف مثال است برای امروز																												
۴	د	ث	ث	ث	۱۷	۱۱۰	اسراء	۱۷	۲۸	۱۱۰ آیات کهف = ۳۸ ص والقران																												
۵	ه	ج	ح	ح	۱۹	۴۴	مریم	۱۹	۲۳	۶۹ نزول کهف = ۲۸																												
۶	و	ح	ح	ح	۲۰	۴۵	طه	۲۰	۷۸	۹۶	۹۳	۹۲	۹۱	۸۸	۸۷	۸۵	۷۸	۷۵	۶۹	۶۱	۵۸	۴۵	۴۴	۲۶	۱۸	۱۹	۱۰	۹	۸	۷	۶	۵	۴	۳	۲	۱		
۷	ز	خ	خ	خ	۲۱	۷۳	انبیاء	۲۱	۷۵	۶۱	۶۰	۵۹	۵۸	۴۵	۴۴	۲۶	۱۸	۱۹	۱۰	۹	۸	۷	۶	۵	۴	۳	۲	۱	۱۰	۹	۸	۷	۶	۵	۴	۳	۲	۱
۸	ح	د	د	د	۲۵	۴۲	فرقان	۲۵	۶۰	۶۰	۵۹	۵۸	۴۵	۴۴	۲۶	۱۸	۱۹	۱۰	۹	۸	۷	۶	۵	۴	۳	۲	۱	۱۰	۹	۸	۷	۶	۵	۴	۳	۲	۱	
۹	ط	ذ	ذ	ذ	۲۶	۴۷	شعراء	۲۶	۶۰	۶۰	۵۹	۵۸	۴۵	۴۴	۲۶	۱۸	۱۹	۱۰	۹	۸	۷	۶	۵	۴	۳	۲	۱	۱۰	۹	۸	۷	۶	۵	۴	۳	۲	۱	
۱۰	ی	ر	ر	ر	۲۷	۴۸	نمل	۲۷	۶۰	۶۰	۵۹	۵۸	۴۵	۴۴	۲۶	۱۸	۱۹	۱۰	۹	۸	۷	۶	۵	۴	۳	۲	۱	۱۰	۹	۸	۷	۶	۵	۴	۳	۲	۱	
۱۱	ک	ز	ز	ز	۳۶	۴۱	یس	۳۶	۶۰	۶۰	۵۹	۵۸	۴۵	۴۴	۲۶	۱۸	۱۹	۱۰	۹	۸	۷	۶	۵	۴	۳	۲	۱	۱۰	۹	۸	۷	۶	۵	۴	۳	۲	۱	
۱۲	ل	س	س	س	۴۱	۶۱	فصلت	۴۱	۶۰	۶۰	۵۹	۵۸	۴۵	۴۴	۲۶	۱۸	۱۹	۱۰	۹	۸	۷	۶	۵	۴	۳	۲	۱	۱۰	۹	۸	۷	۶	۵	۴	۳	۲	۱	
۱۳	م	ش	ش	ش	۴۳	۶۳	زخرف	۴۳	۶۰	۶۰	۵۹	۵۸	۴۵	۴۴	۲۶	۱۸	۱۹	۱۰	۹	۸	۷	۶	۵	۴	۳	۲	۱	۱۰	۹	۸	۷	۶	۵	۴	۳	۲	۱	
۱۴	ن	ص	ص	ص	۵۰	۳۴	ق والقران	۵۰	۶۰	۶۰	۵۹	۵۸	۴۵	۴۴	۲۶	۱۸	۱۹	۱۰	۹	۸	۷	۶	۵	۴	۳	۲	۱	۱۰	۹	۸	۷	۶	۵	۴	۳	۲	۱	
۱۵	س	ض	ض	ض	۵۵	۹۷	رحمن	۵۵	۶۰	۶۰	۵۹	۵۸	۴۵	۴۴	۲۶	۱۸	۱۹	۱۰	۹	۸	۷	۶	۵	۴	۳	۲	۱	۱۰	۹	۸	۷	۶	۵	۴	۳	۲	۱	
۱۶	ع	ط	ط	ط	۵۹	۱۰۱	حشر	۵۹	۶۰	۶۰	۵۹	۵۸	۴۵	۴۴	۲۶	۱۸	۱۹	۱۰	۹	۸	۷	۶	۵	۴	۳	۲	۱	۱۰	۹	۸	۷	۶	۵	۴	۳	۲	۱	
۱۷	ف	ظ	ظ	ظ	۶۷	۷۷	ملک	۶۷	۶۰	۶۰	۵۹	۵۸	۴۵	۴۴	۲۶	۱۸	۱۹	۱۰	۹	۸	۷	۶	۵	۴	۳	۲	۱	۱۰	۹	۸	۷	۶	۵	۴	۳	۲	۱	
۱۸	ص	ع	ع	ع	۷۸	۸۰	نباء	۷۸	۶۰	۶۰	۵۹	۵۸	۴۵	۴۴	۲۶	۱۸	۱۹	۱۰	۹	۸	۷	۶	۵	۴	۳	۲	۱	۱۰	۹	۸	۷	۶	۵	۴	۳	۲	۱	

آیاتی که کلمه الرحمن در آن است را بخوانید
 تا بدانید که اسماء ضمن صفات نشانه‌هایی از
 زمان و مکان‌اند. نه تنها این کلمه بلکه هر
 کلمه‌ای در هر جایی که قرار گیرد داستانی
 خاص دارد و این داستانها نشانه‌ها و قیاس در
 برخورد اعصار گذشته و امروز است.

بدانید که هر اشاره‌ای که در ترتیب حروف، عدد نداشته باشد آن حرف عدد ندارد مثلاً کلمه الرحمن بعد از حرف «م» الف مقصوره دارد و این «الف مقصوره» عدد ندارد و برای اثبات این موضوع ترتیب ابجد کلمه رحمن ۵۵ است و سوره پنجاه و پنجم قران سوره الرَّحْمٰنُ عَلَّمَ الْقُرْآنَ خَلَقَ الْاِنْسَانَ ... این امور جهت یادآوری به آن اشاره میکنم تا که بدانید نظام عددی در قران ثبت شده و غیر قابل تغییر و انکار است که اغلب اوقات هرگاه اشاره به عدد شده است فوری برجسب آماده شده و به انکار آن پرداخته‌اند!

ر ← رعد ۱۳ ← ۳ سوره	← مریم و نزول فیل ؛ صافات و نزول قمر	۳۷؛ ۱۹
ح ← حجر ۱۵ ← ۶ سوره	← ۱۱۴ = ۲ باقی مانده ۷۰ معارج و نزول نحل	۲۹۸ = ۵۰
م ← مائده ۵ ← ۱۵ سوره	← الرحمن و نزول انعام	۵۵ = ۱۴
ن ← نساء ۵ ← ۱۰ سوره	← طلاق و نزول جائیه	۶۵ = ۲۵
صافات و نزول قمر → ۳۷ + ۳۴ ← سباء و نزول ق و القران المجید	از سوره مریم که ۱۹ است الی سوره ۳۷، ۱۹ سوره است	۱۰
۷۱ ← «الم» نوح و نزول آن	و از سوره ۳۷ الی الرحمن ۱۹ سوره	۶

بعضی‌ها از اینجانب میپرسند شما چگونه به این مطالب دسترسی پیدا میکنید؟ عرض میشود به دنبال درخواستهای اینجانب از پروردگار به جهت فهم کتاب و هدایت و خواندن سوره حمد در قامت و رکوع و سجود و قنوت و رَبِّ زِدْنِي عِلْمًا ... پاره‌ای از امور در مغز من خطور میکند و یا اندیشه‌ام در آن امر به طور ناخودآگاه مجسم میشود و بعد از فارغ شدن از نماز و یا ذکر به قران و لیست کلمات مراجعه میکنم و آن را به این شکل در میآورم و به پیروان مکتب قران اهدا میکنم که اغلب به جای تشکر با بد و بیراه مواجه میشوم و علیرغم این برخوردها بنده روز به روز بر این امر میافزایم چرا که مأمور این امر هستم که کتاب را روشن کنم و مردم را به یک سوی توحید دعوت کنم.

برخوردهای ناموزون مردم به آن علت است: ۱- نداشتن دانش در این امر و مسئله حساب که در طول تاریخ چه مردم از آن بی اطلاع بوده‌اند و چه هرگاه به آن اشاره شده است بزرگان قوم آن را رد کرده‌اند. ۲- تعصبات مذهبی ناشی از آنچه که القاء شده در طول زمان تحصیل و آنچه که از پدران بدون هیچ دانشی به ارث برده‌اند. ۳- یا با توجه به برخوردهای زمان حاضر از سوی ولایتها اغلب مردم باورهای دینی و مذهبی‌شان را از دست داده‌اند و از چیزی بنام دین و مذهب کلاً بیزار شده‌اند!

طول و عرض جدول کلمه الرحمن: ۱۸ × ۱۶ ÷ ۱۱۴ = ۲ باقی مانده ۶۰ که ۲ بقره و نزول قلم و ۶۰ ممتحنه و نزول غافر «حم» است.
 عدد سیر از یک الی ۱۸ ← (۱ + ۲ + ۳ + ۰۰۰ + ۱۸) ÷ ۱۱۴ = ۱ باقی مانده ۵۷ که ۱ فاتحه و نزول علق و ۵۷ حدید و نزول لقمان است در ضمن تکرار کلمه الرحمن در این هجده سوره ۵۷ مرتبه است باشد که صحت حساب را بدانید.

در بعضی از آیات کلمه الرحمن الرحیم در کنار هم قرار گرفته‌اند که اندر این آیات پیام نهفته است و در حقیقت بسم الله الرحمن الرحیم گد زمان و مکان و گاه نام شخص رسول عصر است که به صورت پیام و رمز است که در صفحات قبل به آن اشاره شد و از وسط بسما ... به ترتیب سوره علق و تعداد اجزاء قران و شماره آیه دومین بسما ... سوره نمل و اشاره‌ای به ص والقران و ... نمود.

لازم به یادآوریست که نزول سورة الرحمن ۹۷ است و در مقابل ترتیب رسمی سورة قدر است و ترتیب رسمی سورة الرحمن ۵۵ و در ص القرآن «۴۳» مقابل سورة انعام قرار گرفته است و تعداد آیات الرحمن ۷۸ در مقابل ترتیب رسمی سورة نباء و نزول سورة حاقه شصت و نهمین سوره است. در ضمن تعداد آیات سورة حج نیز ۷۸ است که نزول آن ۱۰۳ و در مقابل ترتیب رسمی سورة عصر است و در حقیقت سورة الرحمن از تولد و فراگیری و ... رسول عصر سخن میگوید آن هم با تاریخی مشخص هم قمری و هم شمسی، قدر کلاً مربوط به ظهور است و یک شب بپوشیده و نیست که گروه

مذهبی‌ها با حدیث و روایت آن را به چیزهایی ربط داده‌اند که با مفهوم سوره هیچ میانه‌ای ندارد!؟ در صفحه قبل کلمه الرحمن در ۱۸ سوره بود و عرض کردم که هجدهمین حرف ابجد و الفباء «ص، ع» است.

در این جدول کلمه رحیم در ۳۸ سوره است و سورة ۳۸ قرآن ص و القرآن ذی الذکر است و برای اثبات آن تکرار این کلمه ۹۵ است و ۹۵ ضمن اینکه ترتیب رسمی تین والزیتون و نزول سورة محمد است عدد کلمه «صاد» نیز میباشد.

$$\text{صاد} \leftarrow \text{ص} (۹۰) + \text{ا} (۱) + \text{د} (۴) = ۹۵$$

و برای همین ما کان محمدُ ابا احدٍ من رجالکم چون ص و القرآن است و محمد صفت است نه اسم!؟ قرآن گفته است کی متولد میشود و کی میآید لیکن عرب و عجم متفق القول همه امور را دگرگون کرده‌اند، آنها با حدیث و روایت عمر، عثمان و شافعی و ... شما هم با روایت از قول این و آن و ...!

ردیف هجدهم جدول سورة شعراء که نزول آن ۴۷ و در مقابل ترتیب رسمی سورة محمد است و رمز سورة شعراء طسم که خود هم گویای تاریخ است و هم نشانی در سرزمین دارد!؟

بعد از ردیف ۲۸، حروف باز تکرار شدند و آخرین حرف ابجد و الفباء «ی، ر» که وسط بسما ... یعنی طبق حساب در صفحات گذشته باز ص تأیید شد چرا که حرف «ر» دهمین حرف الفباء و حرف «ی» بیست و هشتمین حرف الفباء جمعاً «۳۸» است در ضمن «ر» آغاز رحمن و رحیم است که این جدول تأیید کننده نظام

حروف و حرکت کتاب و نوع حساب است که قبل از این نامه‌ها هیچ ولایتی به آن اشاره ننموده است و اگر بعد از این اشاره بنماید به تقلید و پیروی از این نوع دانش است لذا ولایت کتاب از آن کسی است که خداوند او را هدایت کرده است نه آنکس که مردم و سیاست مداران برگزیده‌اند لهذا ظلم و جور به قوت خود باقی است و شرک بر دل‌های مردم مستولی است و ...!

		رحیم											
		۱۲	۱۱	۱۰	۹	۸	۷	۶	۵	۴	۳	۲	۱
۱	ا	۳	۱	فاتحه	۱	۵	ا	۵	۳	۱	۳	۱	۳
۲	ب	۵۴	۳۷	بقرة	۲	۸۷	ب	۸۷	۳۷	۵۴	۳۷	۵۴	۳۷
۳	ج	۱۲۹	۸۹	آل عمران	۳	۸۹	ج	۸۹	۱۲۹	۸۹	۱۲۹	۸۹	۱۲۹
۴	د			نساء	۴	۹۲	د	۹۲					
۵	ه	۹۸	۷۴	مائدة	۵	۱۱۲	ه	۱۱۲	۹۸	۷۴	۹۸	۷۴	۹۸
۶	و			انعام	۶	۵۵	و	۵۵					
۷	ز	۱۶۷	۱۵۳	اعراف	۷	۳۹	ز	۳۹	۱۶۷	۱۵۳	۱۶۷	۱۵۳	۱۶۷
۸	ح	۷۰	۶۹	انفال	۸	۸۸	ح	۸۸	۷۰	۶۹	۷۰	۶۹	۷۰
۹	ط	۱۲۸	۱۱۸	توبه	۹	۱۱۳	ط	۱۱۳	۱۲۸	۱۱۸	۱۲۸	۱۱۸	۱۲۸
۱۰	ی			یونس	۱۰	۵۱	ی	۵۱					
۱۱	ک	۹۰	۴۱	هود	۱۱	۵۲	ک	۵۲	۹۰	۴۱	۹۰	۴۱	۹۰
۱۲	ل	۹۸	۵۳	یوسف	۱۲	۵۳	ل	۵۳	۹۸	۵۳	۹۸	۵۳	۹۸
۱۳	م			ابراهیم	۱۴	۷۲	م	۷۲					
۱۴	ن			حجر	۱۵	۵۴	ن	۵۴					
۱۵	س	۱۱۹	۱۱۵	نحل	۱۶	۷۰	س	۷۰	۱۱۹	۱۱۵	۱۱۹	۱۱۵	۱۱۹
۱۶	ع			حج	۲۲	۱۰۳	ع	۱۰۳					
۱۷	ف	۶۲	۳۳	نور	۲۰	۲۲	ف	۲۲	۶۲	۳۳	۶۲	۳۳	۶۲
۱۸	ص	۲۱۷	۱۹۱	شعراء	۲۶	۴۷	ص	۴۷	۲۱۷	۱۹۱	۲۱۷	۱۹۱	۲۱۷
۱۹	ق			نمل	۲۷	۴۸	ق	۴۸					
۲۰	ر			قصص	۲۸	۴۹	ر	۴۹					
۲۱	ش			روم	۳۰	۸۴	ش	۸۴					
۲۲	ت			سجدة	۳۲	۷۵	ت	۷۵					
۲۳	ث			سباء	۳۴	۵۸	ث	۵۸					
۲۴	خ	۵۸	۵	یس	۳۶	۴۱	خ	۴۱	۵۸	۵	۵۸	۵	۵۸
۲۵	ذ			زمر	۳۹	۵۹	ذ	۵۹					
۲۶	ض	۳۲	۲	فصلت	۴۱	۶۱	ض	۶۱	۳۲	۲	۳۲	۲	۳۲
۲۷	ظ			شوری	۴۲	۶۲	ظ	۶۲					
۲۸	غ			دخان	۴۴	۶۴	غ	۶۴					
۲۹	أ			احقاف	۴۶	۶۶	أ	۶۶					
۳۰	ب	۱۴	۱۲	حجرات	۴۹	۱۰۶	ب	۱۰۶	۱۴	۱۲	۱۴	۱۲	۱۴
۳۱	ج			طور	۵۲	۷۶	ج	۷۶					
۳۲	د	۲۸	۹	حدید	۵۷	۹۴	د	۹۴	۲۸	۹	۲۸	۹	۲۸
۳۳	ه			مجادله	۵۸	۱۰۵	ه	۱۰۵					
۳۴	و	۲۲	۱۰	حشر	۵۹	۱۰۱	و	۱۰۱	۲۲	۱۰	۲۲	۱۰	۲۲
۳۵	ز	۱۲	۷	ممتحنه	۶۰	۹۱	ز	۹۱	۱۲	۷	۱۲	۷	۱۲
۳۶	ح			تغابن	۶۴	۱۰۸	ح	۱۰۸					
۳۷	ط			تحریم	۶۶	۱۰۷	ط	۱۰۷					
۳۸	ی	۲۰		مزل	۷۳	۳	ی	۳	۲۰		۲۰		۲۰

← حجر و نزول کوثر؛ احزاب و نزول مراسلات	۳۳؛ ۱۵	م	ی	ح	ر
← ۱۱۴ = ۲ باقی مانده ۳۰ روم و نزول قارعه	۲۵۸ =	۴۰	۱۰	۸	۲۰
← ذاریات و نزول یونس	۵۱ =	۱۳	۱۰	۸	۲۰
← قلم آخرین حروف مقطعه و نزول غاشیه	۶۸ =	۲۴	۲۸	۶	۱۰

ر ← رعد ۱۳ ← ۳ سوره
ح ← حجر ۱۵ ← ۶ سوره
ی ← یونس ۱۰ ← ۳ سوره
م ← مائده ۵ ← ۱۵ سوره
زخرف و نزول فاطر → ۲۷ + ۴۳ ← نمل و نزول بروج
۷۰ ← معارج و نزول نحل اتی امرالله

به این ترتیب آنچه که شما و دیگر ملت‌ها بر آنید

با دین تعیین شده در کتاب خدا نه تنها اختلاف دارد بلکه تضاد نیز دارد و بی جواب ماندن این نامه‌ها جز بر ظلم نخواهد افزود!؟

ص والقران ذی الذکر بل الذین کفروا ... ← ابجد صغیر:

ص والقران «۴۴»

موضوع ابجد صغیر که در بعضی از کتب طالع بینی است رمزی از کتاب خداست لیکن خلق از آن غافل اند. ابجد صغیر همان ابجد کبیر است لیکن اعداد حروف آن بر دوازده تقسیم شده است سپس باقی مانده عدد آن حرف را عدد آن حرف قرار داده اند و در حقیقت برای آسانی کار حساب این عدد را قرار داده اند و بعضی از حروف که آن را ساقط گفته اند مثل «س، ش، خ، ظ» این حروف تمام عدد صحیح هستند و باقی مانده بعد از تقسیم بر دوازده ندارند و اینجانب اضافه بر این ترتیب از این عدد عددی به وجود آورده ام که طبق بسم الله الرحمن الرحیم عدد ابجد هر حرفی را تقسیم بر ۱۹ نمودم و باقی مانده آن عدد را به عنوان عدد آن حرف قرار دادم چنانچه که در ابجد صغیر این عمل انجام گرفته است و با همین عدد جهت صحت حساب بسم الله الرحمن الرحیم و ۱۹ حرف بنام آفریدگار بزرگ شاه را با همین عدد حساب میکنیم.

۲۸	۲۷	۲۶	۲۵	۲۴	۲۳	۲۲	۲۱	۲۰	۱۹	۱۸	۱۷	۱۶	۱۵	۱۴	۱۳	۱۲	۱۱	۱۰	۹	۸	۷	۶	۵	۴	۳	۲	۱	
↓	↓	↓	↓	↓	↓	↓	↓	↓	↓	↓	↓	↓	↓	↓	↓	↓	↓	↓	↓	↓	↓	↓	↓	↓	↓	↓	↓	↓

أ	ب	ج	د	ه	و	ز	ح	ط	ی	ک	ل	م	ن	س	ع	ف	ص	ق	ر	ش	ت	ث	خ	ذ	ض	ظ	غ
۱	۲	۳	۴	۵	۶	۷	۸	۹	۱۰	۸	۶	۴	۲	۰	۱۰	۸	۶	۴	۰	۸	۴	۰	۸	۴	۰	۸	۴
← ضریب ۱۲	←	←	←	←	←	←	←	←	←	←	←	←	←	←	←	←	←	←	←	←	←	←	←	←	←	←	←
۱	۲	۳	۴	۵	۶	۷	۸	۹	۱۰	۱۱	۱۲	۱۳	۱۴	۱۵	۱۶	۱۷	۱۸	۱۹	۲۰	۲۱	۲۲	۲۳	۲۴	۲۵	۲۶	۲۷	۲۸

ب	س	م	ا	ل	ل	ه	ا	ل	ر	ح	م	ن	ا	ل	ر	ح	ی	م
۲	۰	۴	۱	۶	۶	۵	۱	۶	۸	۸	۴	۲	۱	۶	۸	۸	۴	۹۰ =
←	←	←	←	←	←	←	←	←	←	←	←	←	←	←	←	←	←	←
۲	۳	۲	۱	۱۱	۱۱	۱۱	۵	۱۱	۱۰	۸	۲	۱۲	۱	۱۱	۱۰	۸	۲ = ۱۲۱	

کا یا علی

جمع عدد ۱۹ حرف بسم الله الرحمن الرحیم با عدد ابجد صغیر ۹۰ که از نظر تاریخ برابر است با ۶۹ یا به عبارتی ۱۹۹۰ میلادی برابر با ۱۳۶۹ هجری شمسی، «۹۰» عدد ابجد حرف «ص» ۹۰ ترتیب سمی سورة بلد و ترتیب نزول سورة احزاب است.

جمع ردیف با ضریب ۱۹ چنانچه که در بالا شرح آن داده شد ۱۲۱ ← یا علی، ← ۱۲۱ ÷ ۱۱۴ = ۱ باقی مانده «۷» اعراف المے ص تأیید شد و این حساب خاص و منحصر به فرد است و در طول تاریخ به آن اشاره نشده است جز در خود قران سورة مدثر آیه ۳۰ لَوَاحِئُ اللَّيْلِ يَرِىٰ عَلَيْهَا تِسْعَةَ عَشَرَ؟! اینک با همان عدد بالا جمع عدد ۱۹ حرف بنام آفریدگار بزرگ، شاه را حساب میکنیم.

ب	ن	ا	م	آ	ف	ر	ر	ی	د	گ	ا	ر	ب	ز	ر	گ	ش	ا	ه
۲	۲	۱	۴	۱	۸	۸	۱۰	۴	۸	۱	۸	۲	۸	۷	۸	۸	۰	۱	۵ = ۸۸
←	←	←	←	←	←	←	←	←	←	←	←	←	←	←	←	←	←	←	←
۲	۱۲	۱	۲	۱	۴	۱۰	۱۰	۴	۱۰	۱	۱	۲	۱۰	۷	۱۰	۱۵	۱	۵ = ۹۹	

جمع عدد ۱۹ حرف بنام آفریدگار بزرگ شاه با ابجد صغیر ۸۸ سورة غاشیه و نزول انفال و آیات سورة «ص» والقران و آیات سورة قصص؟! جمع ضریب ۱۹ ← = ۹۹ زلزله و نزول طلاق، آیات پایان سورة طلاق را بخوانید!؟

در پائین، جدول ابجد و الفباء با شماره ترتیب از چپ به راست یعنی برعکس و با همین شماره، ۱۹ حرف «بسم الله الرحمن الرحیم» و ۱۹ حرف «بنام آفریدگار بزرگ، شاه» را مینویسیم.

أ	ب	ج	د	ه	و	ز	ح	ط	ی	ک	ل	م	ن	س	ع	ف	ص	ق	ر	ش	ت	ث	خ	ذ	ض	ظ	غ
۱	۲	۳	۴	۵	۶	۷	۸	۹	۱۰	۱۱	۱۲	۱۳	۱۴	۱۵	۱۶	۱۷	۱۸	۱۹	۲۰	۲۱	۲۲	۲۳	۲۴	۲۵	۲۶	۲۷	۲۸
أ	ب	ت	ث	ج	ح	خ	د	ذ	ر	ز	س	ش	ص	ض	ط	ظ	ع	غ	ف	ق	ک	ل	م	ن	و	ه	ی

ب	س	م	ا	ل	ل	ه	ا	ل	ر	ح	م	ن	ا	ل	ر	ح	ی	م
۲۷	۱۴	۱۶	۲۸	۱۷	۱۷	۲۴	۱۷	۲۸	۹	۲۱	۱۶	۱۵	۲۸	۱۷	۹	۲۱	۱۹	۳۵۹ =
←	←	←	←	←	←	←	←	←	←	←	←	←	←	←	←	←	←	←
۲۷	۱۷	۵	۲۸	۶	۶	۲	۲۸	۶	۱۹	۲۳	۵	۴	۲۸	۶	۱۹	۲۳	۱ = ۲۵۸	

ب	ن	ا	م	آ	ف	ر	ر	ی	د	گ	ا	ر	ب	ز	ر	گ	ش	ا	ه
۲۷	۱۵	۲۸	۱۶	۲۸	۱۲	۹	۹	۱۲	۲۸	۱۸	۲۵	۹	۲۸	۲۲	۹	۱۸	۸	۲۴ = ۳۷۰	
←	←	←	←	←	←	←	←	←	←	←	←	←	←	←	←	←	←	←	
۲۷	۴	۲۸	۵	۲۸	۹	۱۹	۱	۱۹	۲۱	۷	۲۸	۱۹	۲۷	۱۸	۱۹	۷	۱۶ = ۳۱۳		

لابد با هفده سوره‌ای که تاریخ ۱۳۷۰ را نشان داده آشنایی دارید و نیز عدد ۳۱۳ و ...!

حرکت کتاب بر حساب است و بدون حساب حرکت کردن یعنی خانمانسوز شدن و بدون حرکت به سوی دین، گام به گام و با دوری از پلیدیها، جمله حرکتها باطل و به سوی شرک و به سود مشرکین است، مشرکینی که خود و پدرانشان در لوای دین و مذهب مانع فهم حقیقت و حرکت صحیح شده‌اند!؟

ص والقران «۴۵»

در طول این نسخه از هر امری و نوعی از حساب اشاره شد که طالبان امر و جویندگان راه روشن راه یابند و به اصلاح خویش بپردازند و در این امر برای احقاق وعده حق گامی بردارند و خود و آیندگان یعنی نسل آینده را نجات دهند و طبق سوره شمس به اصلاح و تزکیه خویش بپردازند و برای آنچه که در طول این نوشته داده شد مبنی بر حضور در رسانه‌ها برای روشن شدن امر تلاش کنند و از تعصبات دینی مذهبی بدون دانش و بهانه کردن امری که موجب خودداری از حضور و رو در روی در رسانه‌ها میشود جداً دوری کنند اگر آنها را ایمانی هست و میل به عدل و روشن شدن حقیقت دارند چرا که اینها یعنی گروه مذهبی‌ها از زمانهای گذشته طوری برنامه ریزی کرده‌اند که موعود مجبور به آن شود که از هوای نفسشان و برنامه‌ریزی‌هایی که کرده‌اند پیروی کند و در غیر این صورت موانع متعددی در برابر او قرار دهند و تا پای جان از شیوع امر و روشن شدن حقیقت جلوگیری کنند و به دستور بیگانگان و برنامه‌ریزی‌هایی که شده است حرکت کنند و اگر امروز دعا در تعجیل فرج و ظهور دارند نه بر مبنای حقیقت امر و دستور کتاب خداست بلکه بر حسب برنامه‌ریزی‌هایی است که خود و پدرانشان ریخته‌اند و گرنه چرا امری که بر حسب وعده و تاریخ است و نشانه‌هایی در زمین و آسمان دارد باید در امرش تعجیل نمود و ... در صورتی که امر تعجیل در کتاب خدا یعنی «قران» مربوط به مشرکین است و آنهایی که دین را از حالت وحدت به پیروی از این و آن خارج کردند.

آغاز سوره نحل را بخوانید و نیز سوره «ق» والقران المجید که در آیه ۲۸ فرماید: لَا تَخْتَصِمُوا لَدُنِّي وَقَدْ قَدَّمْتُ إِلَيْكُمْ بِالْوَعِيدِ يَا در سوره بروج فرماید: إِنَّ الَّذِينَ فَتَنُوا الْمُؤْمِنِينَ وَالْمُؤْمِنَاتِ ... بهانه جویی‌های طول قران از موعود کتاب یعنی «الم» ذالک الکتاب، که در ترجمه قرانهای قدیم گروهی آن کتاب ترجمه کرده‌اند و گروهی این کتاب ترجمه کرده‌اند و هیچ توجهی به رمز سوره و یا سوره‌ها نکرده‌اند که اگر به آغاز سوره آل عمران که الم است توجه کنید فرماید: نَزَّلَ عَلَيْكَ الْكِتَابَ بِالْحَقِّ مُصَدِّقًا لِمَا بَيْنَ يَدَيْهِ وَأَنزَلَ التَّوْرَةَ وَالْإِنجِيلَ مِنْ قَبْلُ هُدًى لِّلنَّاسِ وَأَنزَلَ الْقُرْآنَ يُعْزِمُ فِيهِ كِتَابَ تَصْدِيقٍ كُنْتُمْ عَلَىٰ سَبِيلِ اللَّهِ سَاءَ مَا يَحْكُمُونَ أَنفُسَهُمْ فَذَلِكُمُ الَّذِي كَفَرْتُمْ بِهِ لَوْلَا الَّذِي نُزِّلَ إِلَيْكُمْ مِنْ أَسْفَلَ لَكُنْتُمْ مِنَ الْخَاسِرِينَ يَا در آغاز سوره رعد فرماید: تِلْكَ آيَاتُ الْكِتَابِ وَالَّذِي أُنزِلَ إِلَيْكَ فِيهِ حَقٌّ وَالَّذِي نَزَّلَ الْكِتَابَ قَوْلَ الْحَقِّ الَّذِي هُوَ أَمْرٌ مُّبِينٌ يَا در سوره سباء که بنای بسم الله الرحمن الرحيم بر آن است کافران گویند: لَنْ نُؤْمِنَ بِهَذَا الْقُرْآنِ وَلَا بِالَّذِي بَيْنَ يَدَيْهِ بگویند نه به این قران ایمان آوریم و نه به آنکه در میان دو دست اوست یعنی هنوز به اتمام نرسیده است و ... که در سوره قصص فرماید: وَمَا كَانَ رَبُّكَ لِيُهْلِكَ الْقُرْآنَ حَتَّىٰ يَبْعَثَ فِي أُمَمٍ رَسُولًا پروردگار تو هیچ قریه‌ای را هلاک نکند مگر به پایتخت او بفرستد رسولی که روشن کند آیات ما را و ... یعنی بر خلاف آنچه که گفته‌اند قران اشاره به آمدن رسولی در آینده کرده است و اینها و اعراب موجود و

۱ ۲ ۳ ۴ ۵ ۶ ۷ ۸ ۹ تشکیلاتشان متفق القول اقدام به کتمان و از بین بردن فهم این موضوع در طول تاریخ نموده‌اند.

در حروف تکرار بسم الله الرحمن الرحيم اگر توجه کنید از این نه حرف تکرار که در جدول زیر است بعد از حذف حروف تکرار آن پنج حرف باقی میماند یعنی پنج حرف خالص و بدون تکرار میشوند که این حروف،

ل	ا	م	ل	ا	م
ل	ا	م	ر	ح	م

کلمات ← حرم، حرام، المحرم را به وجود می‌آورد که این کلمه در آیه ۳۶، ۳۷ سوره نهم «توبه» است و این محرم فقط در میان ما ایرانیان رواج دارد که در طول ۹ روز مراسم و عزاداری روز دهم برابر با ده حرف خالص بسم ... موضوع عاشورا مطرح میشود و در این ده روز فِجْلُوماً مَا حَرَّمَ اللَّهُ یعنی آنچه که خدا حرام کرده است حلال میکنند یعنی همان نذرهایی که میشود طبق سند کتاب خدا نه تنها قران بلکه تمام کتب آسمانی حرام است نه مستحب و نه غیره هر ذبحی و هر نذری که برای غیر خدا باشد حرام مطلق است و نمی‌توان با اهداء ثواب و یا بهانه‌ای دیگر این کار را حلال کرد.

فرض کنید که این امر حلال باشد شما چگونه در این عصر کسی که با سندی از کتاب خدا به شما هشدار میدهد نمی‌پذیرید چگونه چیزی که نه سند از کتاب خدا دارد و نه در عصر شما است و نه او را دیده‌اید پذیرفته‌اید؟!

کسانی که در راه خدا کشته شده‌اند نزد پروردگار خود روزی دارند و نیازی به روزی شما نداشته و ندارند که منجر به شرک و راهی که آنها برگزیده‌اند بشود؟! در ضمن در آن نه حرف تکرار کلمه حلال و حلالاً نیز ثبت گردیده است و هر آنچه که ناقض کلمه بسم الله الرحمن الرحيم باشد و فرمان صادره از سوی کتاب شرک و کفر است چه خاص باشید و چه عام چه پیامبر زاده باشید و چه فرزند کافرترین موجود روی سرزمین، کفر، کفر است؟!

- ۱- کلمه «جِلٌّ» سوره مائده آیه ۵ دو مرتبه، در سوره ممتحنه آیه ۵ ده مرتبه و در سوره بلد آیه دو یک مرتبه ۲- کلمه «جِلًّا» در سوره آل عمران آیه ۹۳
- ۳- کلمه «حَلَالٌ» سوره نحل آیه ۱۱۶ ۴- کلمه «حَلَالًا» سوره بقره آیه ۱۶۸ و در سوره مائده آیه ۸۸ و در سوره انفال آیه ۶۹ و در سوره نحل آیه ۱۱۴

کلمه «حَرَّمَ» هجده مرتبه در نه سوره که هجده کهف و نزول کافرون است و ۹ توبه و نزول لیل است در ضمن جمع ترتیب رسمی این ۹ سوره نود است و نود نزول احزاب و ترتیب رسمی سوره بلد و نیز عدد ابجد حرف «ص» است.

کلمه «حُرِّمَ» در آل عمران آیه ۵۰ و در مائده آیه ۹۶ و در نور آیه ۳ میتوان همه افعال آن را نوشت و دینی که بر آنند ثابت کرد که از کجا سرچشمه گرفته است لیکن به همین اندک اکتفا میشود امید که بندگان راه یابند.

هیچ پیامبری و هیچ امامی و یا اولیائی از اولیاء الله برای پیامبر و یا امام و یا ولی قبل از خود نذر نکرده است و چنین دستوری هم نداده است و هر کس این کار را به این مردم یاد داده است اولین بدعت گذار و اولین مشرک و اولین کافر به دین خدا بوده است و

حَرَّمَ					
۱	ا	ا	۸۷	۲	بقره
۲	ب	ب	۸۹	۳	آل عمران
۳	ج	ت	۱۱۲	۵	مائده
۴	د	ث	۵۵	۶	انعام
۵	ه	ج	۳۹	۷	اعراف
۶	و	ح	۱۱۳	۹	توبه
۷	ز	خ	۷۰	۱۶	نحل
۸	ح	د	۵۰	۱۷	اسراء
۹	ط	ذ	۴۲	۲۵	فرقان
جمع → ۹۰					

هر کس این امر را نهی کند اولین مسلمان و اولین ولی حق و آخرین بت‌شکن است والسلام علی من اتبع دین الحق ولو کره المشرکون ولو کره الکافرون!؟

ص والقران «۴۶»

سه شنبه ۱۳۷۹/۹/۲۹ ← ص والقران ذی الذکر بل الذین کفروا ... ← کلمه «بینه»:

بدانید که بعضی از کلمات قران، سوره بنام دارند و این کلمه‌هایی که سوره بنام دارند پیام در آن نهفته است و صحت امری را تأیید میکنند.

تکرار کلمه «بینه» در کل قران ۱۹ مرتبه در ده سوره است. سوره نوزدهم مریم و نزول فیل است و ۱۰ یونس و نزول سوره فجر است.

بدانید که آغاز سوره یونس با رمز «الر» شروع شده است و «الر» آغاز نام سه سوره است که جمع ترتیب این سه سوره:

الر عد ۱۳ + الروم ۳۰ + الرحمن ۵۵ = ۹۸ که ترتیب سوره بینه است و باز «الر» آغاز نام نوزده سوره است که حرف «أ» ۱۴ سوره است و حرف

«ل» دو سوره است و حرف «ر» سه سوره است که جمعاً ۱۹ سوره است و سوره نوزدهم مریم و دارای ۹۸ آیه است و ۹۸ اشاره به سوره بینه است

و این نامه‌ها نامه‌های رسول بینه است که تلاوت میکند صفحه‌هایی پاک که اندر آن صفحه‌ها کتابهایی گران بها است. ناگفته نماند که در ترجمه و

تفسیرهای طول تاریخ زمان برخورد با رمز هر سوره‌ای گفته شده است که این رمزی است بین خدا و رسول که همینک آن رموز از طرق مختلف طبق

حساب اثبات شده و تقدیم میگردد، باشد که از خواب غفلت بیدار شوید و علت جلوگیری از نشر این نامه‌ها توسط دولت موجود را بدانید!؟

$$۱۹۰ \leftarrow = ۱۹ \times ۱۰$$

لا لا

ص ا د ق ا ف

بینه		۱۹ مرتبه در ۱۰ سوره	
۱	أ	۲۱۱	بقره
۲	ب	۵۷	انعام
۳	ج	۷۳	اعراف
۴	د	۴۲	انفال
۵	ه	۱۷	هود
۶	و	۱۳۳	طه
۷	ز	۳۵	عنکبوت
۸	ح	۴۰	فاطر
۹	ط	۱۴	محمد
۱۰	ی	۴	بینه
		۲۶۳	جمع

از تورا تا قران نام من صادق است نه عزیز و نه مسیح و نه علی و نه حجت ابن

الحسن و نه غیر و جمله اسماء مثال اند و قیاس اند و رمز فلا غیر، و شما چه تکذیب

کنید و چه تکفیر کنید چیزی از آنچه که خداوند در کتب خود مقرر کرده نه میکاهید

و نه میافزاید خواه بپذیرید و خواه نپذیرید و به پیروی از غیر بپردازید و تهدید چیزی

را عوض نمی‌کند بلکه به شدت هر امری خواهد افزود والسلام!

جمع ترتیب ده سوره ۲۶۳ ÷ ۱۱۴ = ۲ باقی مانده ۳۵ فاطر و نزول بلد؛ طول و عرض جدول ۵ × ۱۰ = ۵۰ ق والقران المجید که حرف «ق» نوزدهمین

حرف ابجد است برابر با تکرار کلمه بینه و ۵۰ ترتیب نزول اسراء است که از چپ به راست قران سوره ۹۸ است و در برابر سوره بینه قرار میگیرد.

عدد سیر از یک الی ده ← ۱ + ۲ + ۳ + ... + ۱۰ = ۵۵ الرحمن علم القران ...؟! الرحمن ۷۸ آیه است و در مقابل سوره نباء قرار میگیرد.

ب ← بقره ۲ ← ۴ سوره	ب ی ن ه ت ۱۷؛ ۵۳ ← اسراء و نزول ماعون؛ نجم و نزول یوسف
ی ← یونس ۱۰ ← ۳ سوره	۲ ۱۰ ۵۰ ۵ ۴۰ = ۱۱۴ ← ۴ باقی مانده ۱۱ هود و نزول ضحی
ن ← نساء ۴ ← ۱۰ سوره	۲ ۱۰ ۱۴ ۵ ۲۲ = ۵۳ ← نجم و نزول یوسف
ه ← هود ۱۱ ← ۲ سوره	۲ ۲۸ ۲۵ ۲۷ ۳ = ۸۵ ← بروج والیوم الموعود و نزول عنکبوت «الم»
ت ← توبه ۹ ← ۶ سوره	
یس والقران الحکیم → ۲۵ + ۳۶ ← فرقان و نزول قدر	ایرانی هر ظلمی که در سرزمین خدا رخ دهد
و نزول سوره طارق ۶۱ ← صف و نزول فصلت «حم»	به علت سرکوب این امر مسئول هستی والسلام.

بدانید ترتیب ترادف قران یعنی قرار گرفتن ترتیب رسمی در مقابل ترتیب نزول جهت دریافت پاره‌ای از پیامها است که بعضی از آیات، مجهول و یا به

صورت سوال و یا علامت استفهام است مثلاً سوره اعراف آیه ۹۷ و ۹۸ را به دقت بخوانید در این دو آیه هم اشاره به شب و در هنگام خواب شده

است و هم اشاره به روز و در حال بازی، در آیه ۹۸ اشاره به کلمه ضحی شده است که سوره نود و سوم است و در مقابل آن نود و سه نزول سوره زلزله

است و به این ترتیب رخدادی که خشم خدا است و در این دو آیه مورد بحث واقع شده است در روز و کافران در حال بازی اند که رخداد رخ خواهد داد

و برای همین است که عرض کرده و میکنم که با توجه به حدیث و روایت قران را نخوانید بلکه با تدبر و اندیشه و آیات را زیر سوال بردن و به فهم و

مقصد رسیدن حرکت کنید تا علت عقب افتادگی هزار و اندی سال را بدانید!؟

نزول خود سوره ضحی ۱۱ است که در مقابل سوره هود قرار میگیرد و سوره هود ضمن اینکه آغاز آن «الر» است بسم الله نشان نیز هست و همچنین

مورد بقیة الله خیر لکم ان کنتم مؤمنین یعنی مؤمنین برگزیدگانی خود علم کرده به ولایت گرفته‌اند و به سرکوب بقیة الله پرداخته‌اند. اگر سوره هود را به

دقت بخوانید به این حقایق پی خواهید برد. بدانید که در طول عمر قران کسی به این روشنی قران را برای شما روشن نکرده است، همه یا حدیث گفته‌اند

و یا روایت و یا تفسیر با نقل قول، تنها کسی هستم که با حساب خود قران حرکت کرده و میکنم!؟

ابتدا باید هر امری را زیر سوال برد تا که به حقیقت و احقاق آن پی برد و رسید!

موجود فلسطینی‌ها کیست؟ و آیا معتقد بر وجود موعودند؟ پیرو کدام کتاب از کتب آسمانی است؟ کدام مذهب را اختیار کرده است؟ ابتدا بدانید که موضوع اسرائیل و فلسطین یک مسئله داخلی است و از گذشته‌های دور یعنی این موضوع بیش از سه هزار سال قدمت دارد در ضمن طبق آیه هفت سوره اسراء مسجد از آن بنی اسرائیل است و اگر آیه هفت سوره اسراء را به دقت بخوانید به بسیاری از مطالب خواهید رسید و آیه هشت سکوت آنها در برابر روشن کردن قضیه موعود است که امروز به دسیسه و بازی پرداخته است و با بقیه گروهها همپیمان شده است وَجَعَلْنَا جَهَنَّمَ لِلْكَافِرِينَ حَصِيرًا منظور تکفیر کنندگان رسول عصر است!؟

از همه این امور که بگذریم ایران حدود پنج سال است که ریاست کنفرانس اسلامی را به عهده دارد، با توجه به این زعامت اگر این مسئله یک بازی برای سرپوش گذاشتن بر حقیقت امر نباشد حق هر نوع تصمیم‌گیری و فرمان صادر کردن را دارد و سزاوار نیست که یک مشت بچه بی خبر از همه جا، سنگ و کلوخ به دست بگیرد و شعارهایی سر دهد که مفهوم آن را نمی‌داند و اندر پی این امر، هدف گلوله‌ای بی هدف شود!؟ اگر این جنگ داخلی نبود دولتی که نام اسرائیل بر آن نهاده‌اند مجهز به انواع اسلحه‌ها است و اگر چون بیگانه وارد عمل شود میتواند در عرض کمتر از یک ساعت چیزی بنام فلسطین را از صفحه روزگار چنان محو کند که تا ابد الابد تنها داستانی از آن باقی بماند نه اینکه در مقابل این همه تهاجم و شعار و سنگ و کلوخ پرت کردن صدها نفر، بالاجبار چند گلوله‌ای از دهانه تعدادی تفنگ بیرون آید که تنها منجر به زخمی شدن عده‌ای شود و یا به طور تصادفی نفری کشته شود!؟

بهرحال شعار سر دادن و محکوم کردن کاری از پیش نمی‌برد و بهتر است کنفرانس اسلامی تشکیل جلسه دهد و به این امر خاتمه دهد و کسی از نمایندگان حق اعتراض ندارد چرا که زعامت آن به دست ایران سپرده شده است و این همه ایرانی که میخواهند در خیابان شعار دهند بهتر است که تفنگ به دست گیرند و راهی آن سرزمین شوند وگرنه خود ایرانی تا به امروز چه سودی از شعار برده است که فلسطینی‌ها ببرند!؟ تا به امروز هر چه به این امتهای اسلامی نگاه کرده‌ام و حرکت آنها را در نظر داشته‌ام آیه ۱۳۶ و ۲۸۵ بقره و آیه ۸۴ آل عمران و آیه ۱۳ سوره شوری را نپذیرفته‌اند و هر گروهی برای خود مذهبی اختیار کرده و مدعی آن است که آن مذهب حق است و هنوز دیگری مذهبی آنها حل نشده است چه رسد به سه آیه‌ای که به آن اشاره شد و اگر منظور اسلام است اسلام که امروز و دیروز یا هزار و سیصد و هفتاد و نه سال پیش و ... ندارد. اسلام یعنی دین ابراهیم یعنی رسول عصر و چون مسلمانان پذیرنده آیه‌های یاد شده نباشند و به راهی که تاکنون در پیش گرفته‌اند ادامه دهند مطمئناً وحدت به وجود نخواهد آمد و چون وحدت به وجود نیاید این شعارها ضمن بی ارزش بودنشان بر مشکل خواهد افزود چرا که طبق قران و تورا و به تأیید آیه‌های یاد شده موعود واحد است و چون به عیب جویی و بهانه جویی پردازند و پذیرنده آن بدون چون و چرا نشوند پیاده کردن حق و احقاق آن ناممکن است و خداوند از این مکرها بی اطلاع نبوده و نیست و از قبل آنچه که شده و میشود در کتاب خود گنجانده است منتها مردم از حقیقت امر بی اطلاع‌اند و برای اطلاع یافتن از این امر نیاز به حرکت و درخواست از علماء برای کشاندن این امر به رسانه‌ها و در صورت خودداری وارد مرحله جهاد شدن بدون پذیرفتن عذر و بهانه‌ای از شخصیت‌های موجود و برای تحقق این حقیقت رئیس سازمان کنفرانس اسلامی مؤظف به ابلاغ امر است اگر واقعاً و عملاً این ریاست به دست او سپرده شده است و چون از این امر خودداری کند حقیقت تمام امور بر همگان روشن خواهد شد و دیگر جایی برای تردید نخواهد بود!؟ سرکوب این امر یعنی ادامه ظلم و کفر و دامن زدن به اختلافات و شدت آن، هر ظلمی که در هر کجای دنیا رخ میدهد ایرانی و اولیاء او مسئول‌اند چه فلسطین و چه غیره چه عرب و چه عجم و عرض کردم که سرپیچی از امر رسوایی دارد خِزْيٌ فِي الدُّنْيَا وَلَهُمْ فِي الْآخِرَةِ عَذَابٌ عَظِيمٌ «فویل للمشرکین»!؟

قدر پیوسته به نحل و نحل
پیوسته به اعراف و مربوط
به ظهور است چه ربطی به
آنچه که شما بر آنید دارد؟
سه سوره را به دقت
بخوانید!؟

ف	← فاتحه	۱	←	۸	سوره
ل	← لقمان	۳۱	←	۲	سوره
س	← سجده	۳۲	←	۲	سوره
ط	← طه	۲۰	←	۴	سوره
ی	← یونس	۱۰	←	۳	سوره
ن	← نساء	۴	←	۱۰	سوره
بینه و نزول انسان → ۹۸ + ۲۹ ← عنکبوت و نزول قریش					
و از چپ به راست قران سوره نود و هشتم اسراء ← ۱۲۷ ÷ ۱۱۴ = ۱ باقی مانده ۱۳ رعد و نزول عصر					

از روزی که به دنیا آمده‌ام یعنی از سال ۱۳۳۷ تا به امروز مسئله فلسطین ورد زبان خاص و عام بوده است. گویم بهتر است که به این امر خاتمه داد و رئیس کنفرانس اسلامی مؤظف به درخواست و اجراست و لا بد همه سوره توبه آیه ۱۹ را خوانده‌اید که جهاد در راه خدا واجب‌تر از بنای کعبه است اگر کشورهای اسلامی مسلمان‌اند!؟

ف	ل	س	ط	ی	ن	۳۲
۸۰	۳۰	۶۰	۹	۱۰	۵۰	۲۳۹ =
۱۷	۱۲	۱۵	۹	۱۰	۱۴	۷۷ =
۲۰	۲۳	۱۲	۱۶	۲۸	۲۵	۱۲۴ =

← سجده و نزول همزه ویل لكل همزة
← ۱۱۴ ÷ ۲ = باقی مانده ۱۱ هود و نزول ضحی
← مرسلات و نزول ملک و آیات فرقان و از چپ به راست قران سوره ۷۷ ص والقران است.
← ۱۱۴ ÷ ۱ = باقی مانده ۱۰ یونس و نزول فجر و از چپ به راست قران سوره ۱۰ فیل است.

یکشنبه ۱۳۷۹/۱۰/۴ ← ص والقران ذی الذکر بل الذین کفروا ... ← تکرار نام «موسی» در کل قران:

تکرار نام موسی در کل قران ۱۳۶ مرتبه در ۳۴ سوره ← $136 \div 114 = 1$ باقی مانده ۲۲ که ترتیب رسمی سوره حج است و نزول سوره اخلاص، لازم به یادآوری است که نزول سوره حج ۱۰۳ میباشد و در برابر ترتیب رسمی سوره «عصر» قرار میگیرد و همچنین جمع ترتیب اولین سورههایی که با حروف کلمه «موسی» نام آنها شروع شده است باز ۱۰۳ که اشاره به عصر است؟! و ۳۴ سوره سبأ و نزول سوره ق والقران المجید است که هم در سوره حج موضوع بعثت مطرح شده است و هم در سوره ق والقران که فرماید: **بَلْ هُمْ فِي لَبْسٍ مِّنْ خَلْقٍ جَدِيدٍ!**

موسی	۱	۲	۳	۴	۵	۶	۷	۸	۹	۱۰	۱۱	۱۲	۱۳	۱۴	۱۵	۱۶	۱۷	۱۸	۱۹	۲۰	۲۱	
بقره	۵۱	۵۳	۵۴	۵۵	۶۰	۶۱	۶۷	۸۷	۹۲	۱۰۸	۱۳۶	۲۴۶	۲۴۸									

از مجموع ۳۴ سوره هفده سوره نام فرعون در آنها نیست و آخرین سوره اعلی سجده هر نمازگزار است.

۱۶۴	۱۵۳	۱۵۳	۱۵۳	۱۵۳	۱۵۳	۱۵۳	۱۵۳	۱۵۳	۱۵۳	۱۵۳	۱۵۳	۱۵۳	۱۵۳	۱۵۳	۱۵۳	۱۵۳	۱۵۳	۱۵۳	۱۵۳	۱۵۳	۱۵۳	۱۵۳
۲۴	۲۲	۲۰	۱۸	۱۶	۱۴	۱۲	۱۰	۸	۶	۴	۳	۲	۱									

طول و عرض جدول: $34 \times 21 = 114 = 6$ باقی مانده ۳۰ روم المر و نزول قارعه و از چپ به راست قران سوره بروج والیوم الموعود

۱۱۵	۱۰۴	۱۰۳	۱۱۷	۱۱۷	۱۲۲	۱۲۷	۱۲۸	۱۳۱	۱۳۴	۱۳۸	۱۴۲	۱۴۲	۱۴۳	۱۴۴	۱۴۸	۱۵۰	۱۵۴	۱۵۵	۱۵۹	۱۶۰		
۸۰	۷۷	۷۵	۸۱	۸۱	۸۳	۸۴	۸۷	۸۸														

وُوسِّحَ الرِّعْدُ بِحَمْدِهِ وَالْمَلٰئِكَةُ مِنْ خِيفَتِهِ ... رعد سوره ۱۳، آیه ۱۳

۴۸	۴۴	۴۵	۴۹	۴۳	۴۵	۴۸	۵۲	۶۱	۶۵	۶۷	۷۰	۷۷	۸۳	۸۶	۸۸	۹۱						
۴۹	۴۵	۴۵	۴۹	۴۳	۴۵	۴۸	۵۲	۶۱	۶۵	۶۷	۷۰	۷۷	۸۳	۸۶	۸۸	۹۱						

فرقان مربوط به سوره سبأ آیه ۲۹ به بعد است وَلَا بِالَّذِي بَيْنَ يَدَيْهِ يَعْنِي فِرْقَانَ

۶۹	۷	۳۳	۹۰	۳۳	۳۷	۳۷	۳۷	۳۷	۳۷	۳۷	۳۷	۳۷	۳۷	۳۷	۳۷	۳۷	۳۷	۳۷	۳۷	۳۷	۳۷	۳۷
۱۲۰	۱۱۴	۱۱۴	۱۱۴	۱۱۴	۱۱۴	۱۱۴	۱۱۴	۱۱۴	۱۱۴	۱۱۴	۱۱۴	۱۱۴	۱۱۴	۱۱۴	۱۱۴	۱۱۴	۱۱۴	۱۱۴	۱۱۴	۱۱۴	۱۱۴	۱۱۴

داستانهای موسی و فرعون، پند و قیاس برخوردهای عصر کهن و عصر جدید است. فرعون عصر کهن بسیار منطقی تر از عصر جدید است!؟

۱۷	۱۷	۱۷	۱۷	۱۷	۱۷	۱۷	۱۷	۱۷	۱۷	۱۷	۱۷	۱۷	۱۷	۱۷	۱۷	۱۷	۱۷	۱۷	۱۷	۱۷	۱۷	۱۷
۱۱۶	۱۱۶	۱۱۶	۱۱۶	۱۱۶	۱۱۶	۱۱۶	۱۱۶	۱۱۶	۱۱۶	۱۱۶	۱۱۶	۱۱۶	۱۱۶	۱۱۶	۱۱۶	۱۱۶	۱۱۶	۱۱۶	۱۱۶	۱۱۶	۱۱۶	۱۱۶

اگر از چپ به راست قران بشمارید سوره ۹۰ فرقان است که در سوره بقره آیه ۵۳ فرماید: ما به موسی کتاب و فرقان را دادیم تا که هدایت شوید، در صورتی که موسی آورنده تورا بوده و نزول فرقان بعد از قران و تورا و انجیل است و برای صحت این امر به آغاز سوره آل عمران رجوع کنید و اگر به دقت قران را مرور کنید خواهید دید که بعد از قران رسولی و کتابی فرستاده میشود منتها عرب و عجم متفق القول همه چیز را به سود خود مختومه اعلام کرده اند در صورتی که در قران بعثت مجدد برای روشن شدن کتاب داریم و نیز مسئله اسلام دین وحدت طبق آیه ۱۳۶ بقره و آیه ۸۴ آل عمران و ۲۸۵ بقره و طبق آیه ۱۳ شوری که مشرکین بر خلاف این آیه هستند و در حقیقت هنوز اسلام نیاورده اند؟! یک میلیارد مسلمان طبق قران بدون دانش از این و آن پیروی کرده اند و هنوز به خود قران ایمان نیاورده اند و برای بزرگانشان قران و حدیث دستاویز است!؟

م	←	مائه	۵	←	سوره	۱۵
و	←	واقعه	۵۶	←	سوره	۱
س	←	سجده	۳۲	←	سوره	۲
ی	←	یونس	۱۰	←	سوره	۳
عصر و نزول حج	→	۱۰۳ + ۲۱	←	انبیاء و نزول ناس		
۱۲۴	←	۱۱۴ ÷ ۱	←	باقی مانده ۱۰ یونس الر		
				و نزول سوره فجر که نشان ظهور است!؟		

ص والقران «۴۹»

تَنَلُّوا عَلَیْكَ مِنْ نَبِّیِّ مُوسَىٰ وَفِرْعَوْنَ بِالْحَقِّ ... در صفحه قبل موضوع موسی بود و در این صفحه موضوع فرعون:

تکرار نام فرعون در کل قران ۷۴ مرتبه در ۲۷ سوره است ← ۷۴ سوره مدثر و نزول سوره مؤمنون و ۲۷ نمل و نزول سوره بروج والیوم الموعود است مسئله یدْبِیحُ اَبْنَاءَهُمْ وَیَسْتَعِیْءُ نِسَاءَهُمْ ذَبِحَ تَنَهَا به معنی سر بریدن و ... نیست ذبح به معنی از زندگی انداختن و به تباهی کشاندن و ... نیز هست.

اگر میخواهید حقیقت دین شیطان و شیاطین را شناسایی کنید ابتدا حداقل باید جمله کتب آسمانی را در اختیار داشته باشید و یا لاقلاً انجیل مخصوصاً مکاشفات یوحنا رسول و اگر قران را میخوانید حداقل هر موضوعی و یا هر کلمه‌ای را به طور جداگانه استخراج کنید و به این شکل درآورید و اعمال خود و اولیاءتان را مد نظر بگیرید تا که بر حقایق واقف شوید و بدون دانش هرگز حرکت نکنید!

شیطان و ولایت هزار ساله‌اش را در انجیل در ضمن آیه ۲۰۸ بقره را بخوانید تا معنی این همه فتنه و آشوب را بدانید و لمس کنید! اولیاء امور هزار و اندی ساله اسلام کی به فکر چون و چرای این امر بوده‌اند؟! همه شما با مسئله و تَرِیدُ أَنْ تَمَنَّیَ اَشْنَا هستی اینک فرق بین کفر و ایمان را مسئله مباهله و رو در روی در رسانه‌ها روشن میکنند!

در هر دو جدول موسی و فرعون، در کنار نام سوره‌هایی که از نام یکی از آنها یاد نشده است در گوشه آن با علامت ▲ رنگ آمیزی شده است.

از میان این ۲۷ سوره ده سوره از آنها نام موسی در آن نیست و آخرین سوره فجر که نزول آن ۱۰ میباشد بنابراین جمعاً هفده سوره از مجموع ۲۷ سوره نام موسی در آن یاد شده است و جمعاً نام موسی و فرعون ۲۱۰ مرتبه ذکر شده است در ۶۱ سوره تکرار و غیر تکرار و خالص ۴۴ سوره‌اند که نام موسی و فرعون در آن یاد شده است و این اثبات مسئله ظهور است.

فرق در برخورد اعصار گذشته و امروز این است که موسی چون مدعی رسالت گردید فرعون درخواست حضور مردم نمود و این درخواست دال بر جهل او بود و یا بهتر بگویم خطای به غیر عمد بود لیکن اینک موسی ادعای رو در روی دارد لیکن اولیاء امور ابا دارند چرا که خطای آنها به عمد است و میدانند راه گریزی در آن نبوده و نیست لیکن فرعون در اعصار گذشته چنان پنداشته بود که حق با اوست و احتمال پیروزی بر موسی دارد و ... امروز از علماء بهجت و امثال آن سخن به میان میاید و ... گویم اگر چنین علمائی وجود دارد پس اعلم از بقیه‌اند و چون اعلم از بقیه‌اند سزاوار نیست که از غیر آنها تبعیت کرد و یا ولایتی برگزید چرا که ناقض دستور قران میشود و گاه کلمه معصوم را بهانه کرده و میکنند، گویم آیا آنهایی که به ولایت برگزیده‌اید معصوم‌اند طبق آنچه که خود گفته و میگوئید؟! ای عجب بهانه‌هایی و ای عجب امتی که برای گفتار خود هم ارزشی قائل نبوده و نیست!

شما که از علماء مسخ کننده سخن میگوئید بهتر است که معنی این کلمه را بدانید چرا که جز خداوند کسی قادر به مسخ نبوده و نیست و شما با این گفتار نه تنها وارد کفر شده‌اید بلکه از مرز آن نیز گذشته‌اید وانگهی بنده دعوت به حضور و رو در روی در رسانه‌های سمعی و بصری برای مباهله میکنم و بهانه‌های تو در برابر این درخواست سودی نمی‌بخشد!

ده سال است که درخواست رو در روی در رسانه‌ها با حضور جمله اهل کتاب میکنم و شما نه تنها سد این موضوع شده‌اید بلکه به تهدید و ... پرداخته‌اید، دین و کتاب خدا و دشمنان اسلام و انقلاب را بهانه کرده‌اید در صورتی که اینجانب نه حزبی و نه گروهی و نه دشمن اسلام و نه غیره هستم و بدانید اسلام یعنی آیه ۱۳۶، ۲۸۵ بقره و آیه ۸۴ آل عمران و اسلام یعنی دین ابراهیم و ... و ناقضین این آیه‌ها و آیه ۱۳ شوری نمی‌توانند مسلمان باشند و آیه ۲۰۸ بقره اَدْخُلُوا فِی السِّلْمِ کَافَّةً یعنی كافة الناس یعنی پیروان جمله کتب آسمانی آنهایی که آیه ۱۳۶، ۲۸۵ بقره و آیه ۸۴ آل عمران و آیه ۱۳ شوری را پذیرفته‌اند بقیه حزب شیطان‌اند و حزب شیطان نمی‌تواند بر حزب الله یعنی پیروان آیه‌های یاد شده چیره شوند و نمی‌توانند مسلمان باشند بلکه مشرکند والسلام، خواه نمازگزار باشد خواه نباشد و ... طبق آنچه که در کتاب خدا ثبت گردیده است پیروان و اولیاء موجود در کل کره زمین هنوز آیه‌های فوق را عملاً نپذیرفته‌اند و اگر پذیرنده باشند باید جمله کتب آسمانی را در یک مجلد در خانه‌های خود داشته باشند چنان که قران اشاره نموده است نه به میل خود و یا تبعیت از کیش بدون دانش پدران خود در حرکت باشید چنانچه که تا کنون بوده‌اید والسلام علی من اتبع الهدی و دین الحق ولو کره الکافرون!؟

		فرعون												
۱	ا	ا	۸۷	۲	بقره	۴۹	۵۰					۹		
۲	ب	ب	۸۹	۳	آل عمران	۱۱					۸			
۳	ج	ت	۳۹	۷	اعراف	۱۰۳	۱۰۴	۱۰۹	۱۱۳	۱۲۳	۱۲۷	۱۳۰	۱۳۷	۱۴۱
۴	د	ث	۸۸	۸	انفال	۵۲	۵۴	۵۴					۷	
۵	ه	ج	۵۱	۱۰	یونس	۷۵	۷۹	۸۳	۸۳	۸۸	۹۰			
۶	و	ح	۵۲	۱۱	هود	۹۷	۹۷	۹۷					۶	
۷	ز	خ	۷۲	۱۴	ابراهیم	۶					۵			
۸	ح	د	۵۰	۱۷	اسراء	۱۰۱	۱۰۲					۴		
۹	ط	ذ	۴۵	۲۰	طه	۲۴	۴۳	۶۰	۷۸	۷۹				
۱۰	ی	ر	۷۴	۲۳	مؤمنون	۴۶					۳			
۱۱	ک	ز	۴۷	۲۶	شعراء	۱۱	۱۶	۲۳	۴۱	۴۴	۵۳			
۱۲	ل	س	۴۸	۲۷	نمل	۱۲					۲			
۱۳	م	ش	۴۹	۲۸	قصص	۳	۴	۶	۸	۸	۹	۳۲	۳۸	
۱۴	ن	ص	۸۵	۲۹	عنکبوت	۳۹					۱			
۱۵	س	ض	۳۸	۳۸	ص	۱۲					۰			
۱۶	ع	ط	۶۰	۴۰	غافر	۲۴	۲۶	۲۸	۲۹	۳۶	۳۷	۳۷	۴۵	۴۶
۱۷	ف	ظ	۶۳	۴۳	زخرف	۴۶	۵۱					۰		
۱۸	ص	ع	۶۴	۴۴	دخان	۱۷	۳۱					۰		
۱۹	ق	غ	۳۴	۵۰	ق	۱۳					۰			
۲۰	ر	ف	۶۷	۵۱	ذاریات	۳۸					۰			
۲۱	ش	ق	۳۷	۵۴	قمر	۴۱					۰			
۲۲	ت	ک	۱۰۷	۶۶	تحریم	۱۱	۱۱					۰		
۲۳	ث	ل	۷۸	۶۹	حاقة	۹					۰			
۲۴	خ	م	۳	۷۳	مزل	۱۵	۱۶					۰		
۲۵	ذ	ن	۸۱	۷۹	نازعات	۱۷					۰			
۲۶	ض	و	۲۷	۸۵	بروج	۱۸					۰			
۲۷	ظ	ه	۱۰	۸۹	فجر	۱۰					۰			

دوشنبه ۱۳۷۹/۱۰/۵ ← ص والقران ذی الذکر بل الذین کفروا ... ← «نوح» و نشانه‌های طوفان در سرزمین:

ص والقران «۵۰» در توراة کتاب اول یعنی سفر پیدایش باب هفتم، چهل روز طوفان بود و آب ۱۵ ذراع از سطح زمین بالاتر رفت و آنچه که در زمین بودند از پرنده و خزنده و حشرات مردند جز آنچه که با نوح در کشتی بود. در زمین هر آنچه که دارای روح بود فنا شدند و آب روی زمین را صد و پنجاه روز فرا گرفت و باران باز ایستاد و آب رفته رفته فروکش میشد و ... و کشتی بر کوه «آرارات» قرار گرفت ... و نوح کبوتر سفیدی که نزد وی در کشتی بود رها کرد تا که نشانی از خشکی پیدا کند، کبوتر رفت و عصر برگشت و شاخهٔ زیتونی بر منقار داشت که همینک نشان سازمان ملل است!؟

اینک سوال است کبوتری که از جایگاهی بیرون رود چند کیلومتر طی کرده است که عصر به لانهٔ خود برگشته است و طبیعی است که باید این زمان را نصف کرد چرا که از طلوع آفتاب تا عصر رفت و برگشت آن بوده است و بی شک اولین سرزمینی که از آب بیرون آمده است سلسله جبال زاگرس بوده و درخت زیتون نشان آن سرزمین است!؟ بعد از کوهها رفته رفته هموارها ظاهر شد و به همین شکل کوچ بازماندگان نوح و آنچه که در کشتی با او سوار بودند شروع شد!؟ اینک سوال است که اقوام ساکن کوهستانها چه ملتی بوده‌اند و زبان آنها چه بوده؟! اگر مسئلهٔ تاریخ و قلمرو امپراطوری ایران را به دقت نگاه کنید و سپس تاریخ پا به عرصه گذاشتن پیامبران را بررسی کنید خواهید دید که هیچ پیامبری نبوده است که در قلمرو شاهان و امپراطوری ایران به دنیا نیامده باشد و هیچ پیامبری نبوده و نیست که توسط آنها با بهانه کردن آئین گذشتگان و علم کردن رهبران دینی از پای در نیاورده باشند و همه چیز ثابت شده و میشود، هم تاریخ و هم نشانه‌ها موجود است مخصوصاً در این برهه از زمان که موضوع «الم» است!؟

اینک به دنبال نشانه‌ها، فسیلها در ارتفاعات کوههای ما چه میکنند؟! و این نشانه‌ها چگونه باقی مانده است؟! این همه تپه‌های شن و ماسه و قلوه سنگ در داخل این کوهپایه‌ها در اثر چه بوده است؟! مسلماً نشانی از همان طوفان بوده و هست چرا که این قلوه سنگها و این شن و ماسه‌ها، سنگهای بزرگ و حجیمی بوده‌اند که از ارتفاعات همراه با سیل و طوفان با برخورد به همدیگر به وجود آمده‌اند نه چیزی دیگر، که بعد از ایستادن طوفان و ته نشین شدن آب، لایه‌ای از گل و لای سطح آن شن و ماسه را پوشانده و رفته رفته حیات بر روی آنها آغاز شده است و ...!؟

عدد «الم»: ← انفال و نزول اعلیٰ: ان هذا لفي الصحف الاولى صحف ابراهيم و موسى

← نوح و نزول آن

← شعراء طسم و نزول سورة شمس سرزمین ناقه «ایلام» دهبلائی ناقه پرست!؟

← فتح و نزول نمل طس

۸	۳	م	ل	۱
۷۱ =	۴۰	۳۰	۱	
۲۶ =	۱۳	۱۲	۱	
۴۸ =	۲۴	۲۳	۱	

نوح سورة هفتاد و یکم است هم در ترتیب رسمی و هم در ترتیب نزول و دارای ۲۸ آیه است و ۲۸ قصص و نزول تین والزیتون است که این نشان در عربستان نبوده و نیست!؟

ایرانی تو چه چیزی را بهانه میکنی و کرده‌ای؟! کدامین نشانهٔ زمین و آسمان را میتوانید منکر شوید؟! آیات تصویری قران را چه میکنید؟! تاریخهای ثبت شدهٔ در آن را چگونه پاک میکنید؟! به فیلم ساخته شدهٔ دست خودت نگاه کن «امام علی» اولین کسی که جمهوری را به وجود آورد عمروعاص بود و اولین کسی که قران را بهانه کرد عمروعاص بود که ولایت حق را غصب کند!؟

تکرار نام نوح در کل قران ۳۳ مرتبه در ۲۱ سوره، ۳۳ احزاب و نزول مسرات است که حکایت از طوفان میکند، ۲۱ انبیاء که جریان آن مشخص است و از سحر سخن میگوید و ۲۱ نزول سورة ناس است و «خ» خناس و سوسه‌گر است!؟ برای همین دهانت را به هم دوخته است لیکن دیری نباید که تو و آنچه که با تو است به قعر جهنم به سبب فتنه‌هایت فرو روید!؟

در سرزمین تو چه خبر است که بیماری نمی‌تواند به بیمارستان برود تا بهایی نپردازد؟! تا پولی گرفته نشود تشکیل پرونده داده نشود!؟ در سرزمین تو چه خبر است که بدهکار ورشکست شده به زندان میرود و جزای نقدی جریمه میشود؟! در سرزمین تو چه خبر است که احکامی صادر میشود با جزای نقدی که در کتاب خدا نشانی از آن یافت نمی‌شود و ...!؟

از تکرار کلمهٔ باطل در قران میتوان به همهٔ امور دست یافت که تکرار این کلمه ۲۴ مرتبه در ۲۰ سوره است، به حرف بیست و چهارم ابجد و الفباء مراجعه کنید تا شاید فهم کنید و پایتان را فراتر ننهید!؟

← مریم و نزول فیل «ألم»	ن	و	ح	۱۹۳
← تغابن و نزول دخان	۵۰	۶	۸	۶۴ =
← قصص و نزول تین والزیتون	۱۴	۶	۸	۲۸ =
← حدید و نزول لقمان الم	۲۵	۲۶	۶	۵۷ =

ن ← نساء ۴ ← ۱۰ سوره
و ← واقعه ۵۶ ← ۱ سوره
ح ← حجر ۱۵ ← ۶ سوره
قیامه و نزول سجده الم → ۱۷ + ۷۵ ← اسراء و نزول ماعون
۹۲ ← لیل و نزول نساء

بهرحال چه فرقی میکند برای تو که برای لقمه نانی تن به هزار گونه خفت و خواری داده‌ای و مفتخری به این خفت و خواری‌ها!؟ آخرین آیهٔ سورة حج را بخوانید، اسلام دین ابراهیم است و نقض کنندگان آیهٔ ۱۳۶، ۲۸۵ سورة بقره و آیهٔ ۸۴ سورة آل عمران و آیهٔ ۱۳ سورة شوریٰ مشرکین‌اند و هیچ چیزی نمی‌تواند تو را از این دستور لغو شده پاک گرداند، اگر بگوئید اسلام دین برتر است من هم گویم البته، لیکن تو عملاً ناقض آن هستی و هنوز حکم صادرهٔ قران را نه تو و نه آنچه که بنام اسلام است نپذیرفته‌اید و گرنه به خاطر احکام صادرهٔ امروز بازخواست

چهارشنبه ۱۳۷۹/۱۰/۷ ← ص والقران ذی الذکر... ← آدم، آمد، ماد، دام گشت جهان - آید بوی خون، لاشک بی گمان ... ص والقران «۵۲»
تکرار کلمه «آدم» در کل قران ۲۵ مرتبه در نه سوره، ۲۵ فرقان و نزول قدر است و ۹ توبه و نزول لیل است.

آدم، رسول عصر مثالی و پدر خلق اندر عالم دین و آشتی دهنده خلایق بعد از فتنه شیطان و آغشته نمودن دست برادران به خون همدیگر...؟!
گرچه این کلمه در جمله به کار گرفته شده است لیکن تعداد و تکرار آن دارای پیام است و در جمله به کار بردن آن چون «یا بنی آدم» یعنی ای فرزندان آدم و طبیعی است که پدر در حق فرزندان بینهایت دلسوز و سخت تلاش

است هر چند که فرزندان نا اهل و بی‌خرد باشند!؟

عدد سیر از یک الی ۹ ← ۱ + ۲ + ۳ + ۴ + ۵ + ۶ + ۷ + ۸ + ۹ = ۴۵ ← کلمه آدم

عدد ابجد کلمه آدم بعد از حذف نقطه از اصل عدد ابجد = ۹ که توبه

است و مسئله آدم مشخص که خداوند در برابر توبه، او را بخشید.

اینک در ترتیب حروف ابجد نگاه کنید حرف نهم ابجد «ط» و در بالا جمع

از یک الی نه ← = ۴۵ که ترتیب رسمی سوره جاثیه و نزول سوره «ط»

طه میباشد و از حرف «ط» چهار سوره نام گذاری شده است و این چهار

سوره عبارتند از: ۱- طه ۲- طور ۳- طلاق ۴- طارق؛ که در سوره طور

فرماید ایشان شاعر است...؟! هم به کوه طور میباید روم تا جمله انی الست - ربکم را بشنوم تا که بگیرم دست مست - هم که میباید روم دیر به دیر

پایی به پا - هم که میباید چو طیر پری زنم پر به هوا - هم به عرش میباید روم تا که ملائک سجده‌ای - هم به فرش میایم فرو تا که خلائق خنده‌ای ...

آیاتی را که مسئله آدم در آن عنوان شده است به دقت بخوانید و موضوعات آن را از هم جدا کنید تا که آنچه را که به خلق فرمان است دریابید و

مسائل مطرح شده را پند و قیاس گیرید!؟

کل حروف تشکیل دهنده نام سوره‌های کلمه «آدم» که در ترتیب حروف دارای عددند «۳۷» حرف است و بی شک آدمی که رسول عصر است متولد

۱۳۳۷ است و در نظام عددی حروف سه گانه کلمه علق این تاریخ ثبت است.

آ	←	آل عمران	۳	←	۱۴	سوره
د	←	دخان	۴۴	←	۱	سوره
م	←	مائده	۵	←	۱۵	سوره
طور و نزول هود → ۵۲ + ۳۰ ← روم و نزول قارعه						
۸۲ ← انفطار						

آ	د	م	۹	←	توبه و نزول لیل
۱	۴	۴۰	۴۵	←	جاثیه و نزول طه
۱	۴	۱۳	۱۸	←	کهف و نزول کافرون
۱	۸	۲۴	۳۳	←	احزاب و نزول مرسلات

در کتاب خدا، حروف و اعداد آن و تشکیل کلمه و اهداف آن وحی‌اند در هر زمان و مکان و جمله خلایق از تأویل و تفسیر آن بی‌خبرند الا تعداد معدود

آنهم هدایت یافتگانی هستند که خداوند میل به هدایت آنها داشته است و این هدایتها در احادیث و روایات نگنجیده و نمی‌گنجد چرا که بسیاری از

آیات هنوز تأویل آن و یا به عبارتی نشانه آن ظاهر نشده است که بعضیها به میل خود و با نقل قولی و یا حدیث و روایتی آن را به گذشته ربط داده‌اند

چرا که نشانه‌ها دارای تاریخ‌اند و این تاریخ از راه حساب و عدد مشخص میشود و برای فهم بیشتر این موضوع سوره جن مخصوصاً چهار آیه پایان آن

را به دقت بخوانید و بدانید مسئله خاتم و ختم رسالت را کنار بگذارید چرا که جلوی فهم شما را خواهد گرفت و این مسئله ختم دارای حدود است که

این حدود دارای زمان و مکان خاص است نه آنطور است که تا به امروز به عرب و عجم القاء نموده‌اند و اگر قران را به دقت و بدون صدا و توجه به

احادیث و روایات بخوانید به حقیقت این امر پی خواهید برد که قران اشاره به رسولی در آینده نموده است و قران برای تأیید او نظام داده شده است.

سه آیه آغاز آل عمران را به دقت بخوانید: مُصَدِّقًا لِمَا بَيْنَ يَدَيْهِ آغَاز سوره رعد: تِلْكَ آيَاتُ الْكِتَابِ وَالَّذِي أُنزِلَ إِلَيْكَ انْدرون آیتهای کتاب و آنچه که بر

تو فرو فرستاده شده است. آیه ۵۹ سوره قصص را بخوانید که فرماید: وَمَا كَانَ رَبُّكَ مُهْلِكَ الْقُرَى حَتَّى يَبْعَثَ فِي أُمِّهَا رَسُولًا ... پروردگار تو هیچ قریه‌ای و

یا هیچ شهری را هلاک نکند مگر اول بفرستد در پایتخت او رسولی، یا همان پایان سوره جن که موضوع ماهواره‌ها مطرح شده است و یا در سوره حجر

آیه ۱۴ نیز مسئله فضانوردی اعلام شده است و ... و یا آیه ۴ سوره ابراهیم وَمَا أَرْسَلْنَا مِنْ رَسُولٍ إِلَّا بِلِسَانٍ قَوْمِهِ ما هیچ رسولی را نفرستاده‌ایم مگر به

زبان قوم خویشان‌اش که روشن کند آیات ما را تا که بر آن خلق حجتی بعد از رسول نماند و...؟!؟

امروز اگر اصرار بر حرکت خود دارند و ... از عرب و عجم دال بر خیانت به امانت و ظلم به دین و کتاب خدا بوده است وگرنه آنها عملاً هیچ ایمانی به

کتاب ندارند جز آنکه آن را دستاویز قرار داده‌اند و از احکامی که صادر میشود میتوانند این حقیقت را لمس کنید!؟

در ضمن بدانید قران طوری تنظیم شده است که گویا رسول در عصر حاضر زنده است و دارد اشاره به رسولی دیگر میکند، برای صحت این امر سوره

اعراف آیه ۱۵۷ الی ۱۵۸ ← الَّذِينَ يَتَّبِعُونَ ... لَعَلَّكُمْ تَهْتَدُونَ!؟

ترتیب ابجد کلمه آدم ۱۸ اشاره به حرف «ص» است و برای صحت این امر، ترتیب الفباء آدم ۳۳ که سوره احزاب است و نزول آن «۹۰» که عدد

ابجد حرف هجدهم «ص» است!؟

ص والقران «۵۳»

در آیاتی که اشاره به کلمه «آدم» شده است دقت کنید که بعضی از آنها خطاب به آدم و بعضی یا بنی آدم است،

آنچه که با خود آدم سخن میگوید خاص است و آنچه که اشاره به بنی آدم است عام و اندر این خطابها، دستورات و حکم و خلق مجبور به اطاعت است و اگر سر باز دارد و اطاعت نکند مجرم به عمد است نه به سهو و خطای متعمد نابخشودنی است و توبه‌اش هرگز پذیرفته نشود.

خطاب مستقیم به آدم ← سورة بقره آیه ۳۱، ۳۳، ۳۴، ۳۵، ۳۷ در سورة آل عمران موضوع نسل و مثال خلقت آدم و عیسی آیه ۳۳، ۵۹ و در سورة مائده آیه ۲۷ اخطار به خلق در برابر اقدای که منجر به قتل شود، اعراف آیه ۱۱ الی ۲۳ خاص و ۲۶، ۲۷، ۳۱، ۳۵، ۱۷۲ عام، سورة اسراء آیه ۶۱ خاص و آیه ۷۰ عام، سورة کهف آیه ۵۰ خاص، سورة مریم آیه ۵۸ خاص، طه آیه ۱۱۵، ۱۱۶، ۱۱۷، ۱۲۰، ۱۲۱ خاص، سورة یس آیه ۶۰ عام و اگر دقت کنید شیطان فتنه‌گر و آتش افروز است و در کالبد بشر است نه جنس هیولایی و از آنجایی که رسول عصر کافه للناس است و آیه ۱۳۶، ۲۸۵ بقره و ۸۴ آل عمران و آیه ۱۳ شوری هدف و مطرح است لذا شیطان و شیاطین با رخنه در ایمان و بهانه کردن آنچه که خود و پدرانشان بر آن بوده‌اند مانع هدف واحد است یعنی جزء گروهی است که به آیه‌های یاد شده ایمان نیاورده و قران در مورد این گروه فرماید: **الَّذِينَ فَرَّقُوا دِينَهُمْ وَكَانُوا شِيعًا** یعنی دین واحدی که در آیات یاد شده به آن اشاره شده نپذیرفته‌اند و اسلام را به گونه‌ای که خود و پدرانشان خواسته‌اند معرفی و القاء نموده‌اند نه طبق دستور خدا که در آیات فوق مطرح شده است و این جامه و ردا و اسطوره سازنها برای ایجاد تعصب در وجود بنی آدم و برای پیشبرد اهداف شوم خود نه دین واحدی که به آن اشاره شده است و اگر بندگان طبق آیه ۱۳۶، ۲۸۵ بقره و رسول طبق آیه ۸۴ آل عمران و به دنبال آن اجرای آیه ۱۳ شوری حرکت کند اختلافات دینی خود به خود برطرف میشود و چون رسول مؤظف به اجرای حکم کتب آسمانی است و موعود تمام کتابها است لذا ولایت شکل وحدت به خود خواهد گرفت و این شعارهایی که سبب فتنه و جنگ و آتش افروزیست از بین خواهد رفت و ... لذا در این مختصر مسئله کفر و ایمان و شرک و حقیقت هدف واحد را برای شما که پیروان بدون دانش و تحقیق هستید روشن کردم که دیگر شما را بهانه‌ای نباشد و پیروی شما برای تحقق هدف واحد باشد نه پیروی از جامه و ردا و یا اشخاص خاص!؟

آیه ۱۱۲ سورة انعام اشاره به شیاطین از جنس بنی آدم شده است و در آیه ۶۳ سورة نحل در فعلی غیر مجهول، مشروط بر آنکه تاریخ یاد شده در قران را بدانید فرماید: به خدا سوگند پیش از تو نیز رسولانی را فرستاده‌ایم و شیطان اعمال آنها را آرایش داده و همینک امروز ولی امر آنها است. تاریخ ثبت شده در این سوره ۱۳۶۹ هجری شمسی برابر با ۱۴۱۱ قمری برابر با ۱۹۹۰ میلادی است و تنها حضور رسانه‌ها میتواند این امر را روشن کند و یا سعی مردم در نشر این منشور و حرکت به سوی آن و درخواست از کلیه نیروها برای ایجاد یک رو در رویی در رسانه‌های سمعی و بصری!

موضوعی دیگر از مسئله آدم، موضوع بعثت است که در سورة ۳۰ یعنی سورة «روم» که آغاز آن المر است عنوان شده است!؟

موضوع دیگر، تعدادی از آیات مخصوص **أَسْجُدُوا لِآدَمَ** است که در: ۱- سورة بقره آیه ۳۴ ۲- اعراف آیه ۱۱ ۳- اسراء آیه ۶۱ ۴- کهف آیه ۵۰ ۵- طه آیه ۱۱۶ که در این پنج سوره پیام نهفته است و ابلیس که نفس پلید است باز از جنس بنی آدم است نه کالبد هیولایی!

از آنجایی که تعداد سوره‌ها پنج سوره‌اند صحت حساب تأیید شده است ← نام آدم تقسیم بر ۵ = ۹

در سورة آل عمران آیه ۵۹ از خلقت عیسی به مانند آدم سخن گفته است و تکرار کلمه عیسی در کل قران مانند تکرار کلمه آدم «۲۵» مرتبه است با این تفاوت که آدم در نه سوره است لیکن عیسی در یازده سوره است. سورة یازدهم قران هود الی که موضوع بسم الله کشتی نجات و مسئله بقیة الله است و ... و در ترتیب نزول سورة یازدهم «ض» ضحی است. اگر موضوع عیسی را به دقت بخوانید در سه سوره موضوع وفات او مطرح شده است و روحاً به آسمان رفته است نه جسداً و برای ظهور لازمه بعثت مجدد است نه چنانچه که در احادیث و روایات گفته‌اند. آیه ۵۵ آل عمران و سورة نساء آیه ۱۵۵ الی ۱۵۹ و در سورة مائده آیه ۱۱۶ الی ۱۱۷ که گفتگوی خدا و عیسی اثبات کننده امر وفات است که فرماید تا زمانی که در میان آنها بودم چنین چیزی نگفتم و وقتی که وفاتم دادی تو گواه بر اعمال آنها بودی!؟

در ضمن توجه داشته باشید که در آیه ۵۵ آل عمران پیروان عیسی را بر آنانکه او را تکفیر کرده‌اند تا روز قیامت یعنی بعثت مجدد برتری داده است و یقیناً شما که صاحب دیده و خرد هستید تکفیر کنندگان عیسی را خوب میشناسید اگر هم نمی‌شناسید به خود و اطراف خود به دقت بنگرید تا که این حقیقت را لمس کنید و مپندارید که اسلام آورده‌اید!؟

طبق آیه ۴۲ آل عمران مریم بر بانوان جهان برتری گرفته است و پیروان فرزندش هم چنین، از این برتری هم که بگذریم شما چرا برای تولد آنها جشن نمی‌گیرید و چرا تعطیل اعلام نمی‌کنید؟! میدانم ناقص مسئله لانفرق هستید!؟ عملاً همه چیز شما روشن است!؟

مسئله عیسی کن فیکون است که این جمله در سورة بقره آیه ۱۱۷ و آل عمران آیه

۴۷، ۵۹ و در انعام آیه ۷۳ و در نحل آیه ۴۰ و در مریم آیه ۳۵ و در یس آیه ۸۲ و در سورة غافر آیه ۶۸ است و اینکه ملتی بیاید مذهبی اختیار کند و به میل خود حجتی تعیین کند از محالات است، خداوند برای هر امری از امور حجت با زمان و مکان و نام مشخص از پیش تعیین کرده است نه به میل مخلوق و یا آنچه که القاء کرده‌اند و برای خدا و رسول تعیین تکلیف نموده‌اند!؟ عرض کردم رسانه‌ها و چند سوال مختصری به همه آنچه که خلق خدا می‌خواهد و انتظار دارد بی شک خواهد رسید مشروط بر آنکه از عیب جویی و بهانه جویی و ... دوری کند و به دنبال امر تلاش کند والسلام علی من اتبع الهدی.

		عیسی										
		۱	۲	۳	۴	۵	۶	۷	۸	۹	۱۰	۱۱
۱	ا	ا	۸۷	۲	بقره	۸۷	۱۳۶	۲۵۳				
۲	ب	ب	۸۹	۳	آل عمران	۴۵	۵۲	۵۵	۵۹	۸۴		
۳	ج	ت	۹۲	۴	نساء	۱۵۷	۱۶۳	۱۷۱				
۴	د	ث	۱۱۲	۵	مائده	۴۶	۷۸	۱۱۰	۱۱۲	۱۱۴	۱۱۶	
۵	ه	ج	۵۵	۶	انعام	۸۵						
۶	و	ح	۴۴	۱۹	مریم	۳۴						
۷	ز	خ	۹۰	۳۳	احزاب	۷						
۸	ح	د	۶۲	۴۲	شوری	۱۳						
۹	ط	ذ	۶۳	۴۳	زخرف	۶۳						
۱۰	ی	ر	۹۴	۵۷	حدید	۲۷						
۱۱	ک	ز	۱۰۹	۶۱	صف	۶	۱۴					

مورخه ۱۳۷۹/۱۰/۲۰ ← ص والقران ذی الذکر بل الذین کفروا ... ← کلمه «نبی» و کلمه «یا»:

این دو کلمه به چه کسی اشاره میکند و در چه زمانی و چگونه این امر نزد عرب و عجم پوشیده مانده است؟! گوئیم که عجم نتوانسته است حقیقت را بفهمد چرا که به زبان عربی آشنا نبوده، عرب چرا؟! شاید به علت دور بودن از کتاب و شاید برگزیدگان نشان مانع شده‌اند، بهرحال اینک به آن اشاره میکنم تا که شاید خدا بخواهد و عده‌ای را هدایت کند و برای روشن شدن این امر با جان و مال خود حرکت کنند!؟

کلمه نبی در ۱۵ سوره ۴۳ مرتبه ذکر شده است، ۱۵ حجر است و نزول کوثر و ۴۳ زخرف و نزول فاطر است. ابتدا بدانید که سوره‌ها دارای تاریخ بوده و نشانی از زمان دارند چنانکه سوره حجر با رمز ال اشاره به رعد، روم، الرحمن است و بدانید که کوثر اسم زن نبوده و نیست بلکه آب حیات است و اشاره به فرزند صلیبی است که ولایت و امامت میکند.

اگر در سوره حجر توجه کنید آیه ۱۴ و ۱۵ آن اشاره به عصر فضا کرده است و بی‌شک این اکتشاف مربوط به قرن اخیر است و هیچ ربطی به ۱۳۷۹ سال پیش نداشته و ندارد.

ن	ب	ی	۸۳	← انفال و نزول اعلیٰ سجده هر نمازگزار
۵۰	۲	۱۰	۶۲ =	← جمعه و نزول شوری «ح م ع س ق»
۱۴	۲	۱۰	۲۶ =	← شعراء و نزول شمس
۲۵	۲	۲۸	۵۵ =	← الرحمن و نزول انعام

اگر دقت کنید آغاز سوره الرحمن همه چیز را روشن کرده است چرا که ابتدا فرماید: عَلَّمَ الْقُرْآنَ سِپَسِ خَلَقَ الْإِنْسَانَ و بعد فرماید: عَلَّمَهُ الْبَيَانَ و بعد أَلَسُّنُسُ وَالْقَمَرُ بِحُسْبَانٍ در آیه اول پیدا است که قبل از خلق شدن، قرآن را به او آموخته است یعنی این فرستاده همان کسی است که قرآن در ۱۳۷۹ سال پیش بر او نازل شد و این بعثت، بعثت مجدد است و ... موضوع الشمس و القمر بحسبان یعنی اینکه با تاریخ مشخص هم شمسی و هم قمری، و موضوع این بعثت مجدد در سوره نحل آیه ۳۸ مشخص گردیده است و همچنین در پاره‌ای از سوره‌ها مخصوصاً سوره ق والقران المجید که فرماید: بَلْ هُمْ فِي لَبْسٍ مِّنْ خَلْقٍ جَدِيدٍ و آیه ۴۰ سوره احزاب که میفرماید: مَا كَانَ مُحَمَّدٌ أَبَا أَحَدٍ مِّن رِّجَالِكُمْ گویای این حقیقت است که جلوی موعود را با همین ادعا میگیرند!؟

میتوانید به دقت همه امور را بررسی کنید و حقایق را لمس کنید. در سوره ۱۷ یعنی سوره اسراء آیه ۱۲ طبق ۱۷ سوره‌ای که با حرف «و» شروع شده است اشاره به تاریخ ۱۳۷۰ شمسی نموده است. سوره نحل نزول آن ۷۰ است و ترتیب الفباء کلمه اعلیٰ ۷۰ و تاریخ‌های دیگر که در صفحات قبل به آن اشاره شد و همچنین موضوع

ن	← نساء	۴	←	۱۰	سوره
ب	← بقره	۲	←	۴	سوره
ی	← یونس	۱۰	←	۳	سوره
نحل و نزول تکاثر → ۱۶ + ۱۷ ← اسراء و نزول ماعون					
۳۳ ← احزاب و نزول مرسلات					

حساب لا اله الا الله که ۱۲ حرف است و محمد رسول الله باز ۱۲ حرف است و تکرار نام محمد در کل قرآن ۴ مرتبه و تکرار کلمه ملائکه و تکرار کلمه شیطان که طبق حساب که در صفحات قبل به آن اشاره شده است به تاریخ ۱۳۶۸ و ... و حرکت‌های نماز ...

لازم است که بدانید شیطان از راه ایمان، اعمال نفوذ میکند و همچنین برای اجرای نقشه‌های خود، پایه اول دین که اقتصاد است را ویران میکند تا که خلق به ذلت و خواری کشیده شود و تن به ذلت و خواری بدهد و به علت فقر مرتکب تمام کارهای ناپسند شود و یا حداقل به علت کمبودها از حقیقت چشم بپوشد. برای روشن شدن امر به سوره بقره رجوع کنید آیه‌های ۱۶۸ و ۲۰۸ و ۲۶۸ و ۲۷۵ که یکی به فقر کشاندن است و یکی دعوت به جنگ و خونریزی و یکی به رباخواری که فقر عامل تمام آنها و تحقق‌شان میباشد یا به عبارتی شیطان و شیاطین برای پیاده کردن مقاصد شوم خود ابتدا پایه اصلی را منهدم میکنند سپس وارد مراحل بعدی میشوند و نیز بدانید که شیطان در کالبد بشر است نه یک موجود هیولایی که در سوره انعام آیه ۱۱۲ این موضوع مطرح شده است و در سوره نحل ولایت او در آیه‌ای که فعل آن مجهول نبوده و نیست و این آیه دارای سه تاریخ است که یکی میلادی و یکی هجری شمسی و یکی هجری قمری!؟

ی	۱	۲۳	← بقره و نزول قلم آخرین حروف مقطعه
۱۰	۱	۱۱ =	← هود و نزول ضحیٰ
۱۰	۱	۱۱ =	← هود و نزول ضحیٰ
۲۸	۱	۲۹ =	← عنکبوت و نزول قریش
ی	← یونس	۱۰	← ۳ سوره
ا	← آل عمران	۳	← ۱۴ سوره
رعد و نزول عصر → ۱۳ + ۱۷ ← اسراء و نزول ماعون			
۳۰ ← روم و نزول قارعه			

آنچه که مسلم است در سوره هود موضوع بسما ... کشتی نجات و مسئله بقیة الله و رمز سوره که ال است مشخص شده است و دارای تاریخ است و نیز در آیه ۴۱ سوره عنکبوت مهر بطلان بر ولایتها خورده است و نزول این سوره ۸۵ است که در مقابل ترتیب رسمی سوره بروج والیوم الموعود است و در ضمن دارای آیه ۶۹ است و آغاز آن الم موضوع ذالک الکتاب است و همچنین سوره روم الم که اشاره به جنگ خلیج به تاریخ ۱۳۶۹ است و موضوع بعثت در سوره روم آیه ۵۶ است که فرماید: و گفتند آنهايي که ایمان آوردند و دانش یافتند درنگ کردید در کتاب خدا ...!؟

مورخه ۱۰/۲۲/۱۳۷۹ ← ص والقران ذی الذکر بل الذین کفروا ... ← کلمه «غیب»:

ص والقران «۵۵»

این کلمه در کل قران ۴۸ مرتبه در ۳۴ سوره ذکر شده است، ۴۸ فتح و نزول نمل است و ۳۴ سباء و نزول ق والقران المجید است و آنچه که مسلم است عنوان نامه سلیمان به سوی سباء است و تمام امور آن مشخص گردیده که مربوط به ظهور است و گذشته زمان پند و قیاس در قالب مثال است.

از آنجایی که آغاز تمام سوره‌ها با حرف «ب» میباشد و حرف «ب» دومین حرف است و دو، نشانی از عالم دوگانگی است چون شب و روز، بهشت و دوزخ، حیات و ممات، زوج و زوجه، جسم و جان، فعل و انفعال و ... حق و باطل یعنی «فرقان» که امتیازی است و سوره بقره ذالک الكتاب مربوط به ظهور است و اشاره به فرقان است و سوره فرقان بازگو کننده حقایق زمان و برخورد مردم و زمامداران با رسول عصر است.

بدانید کل کلماتی که حرف آغاز آنها «غ» است در قران کریم (۱۱۴ + ۲۷) کلمه است و کلمه «غیب» پانزدهمین کلمه بعد از ۱۱۴ میباشد و از این جهت سوره پانزدهم «حجر» را بخوانید و نیز در ترتیب نزول سوره کوثر و در حقیقت «کوثر» خطاب به موعود «الم» است! و کل کلمات حرف «غ» چنانچه که در بالا عرض شد $114 + 27 = 141$ و این عدد، کلمه «قام» را تشکیل میدهد و از این جهت گفته‌اند غائب است که البته نه چنانکه گفته‌اند بلکه تا زمان مقرر، چون در میان خلق نبوده او را غائب گفته‌اند!

در سوره بقره که تا آیه ۵ اشاراتی شده است بعد از آیه پنج، گروهی که در لوای دین و ایمان و اصلاح خود را معرفی کرده‌اند، معرفی میکند تا که خلق از این حقیقت آگاه شود و فریب نخورد! تذکر اینکه بعضی‌ها چون دانش و یا اطلاعی در مورد تیب حساب مرسوم در قران ندارند و شاید به حقیقت امر پی برده‌اند و با برخورد تمسخر آمیزی یک به علاوه دو میگویند و هر هر میخندند که این گروه پاداشی کمتر از اولیاء خود ندارند بلکه بیشتر و این موضوع هم در سوره فرقان و هم در سوره سباء به آنها اشاره شده است و زمانی پشیمان میشوند که پشیمانی سودی نمی‌بخشد!

در این جدول دقت کنید از میان ۳۴ سوره، ۱۳ سوره با حروف مقطعه شروع شده‌اند که گوشه خانه نام سوره‌ها با علامت «█» رنگ آمیزی شده است و ۲۱ سوره بدون حروف مقطعه‌اند که «۱۳» رعد و نزول عصر است و ۲۱ انبیاء و نزول ناس است که آغاز سوره ۲۱ «انبیاء» فرماید: أَقْتَرَبَ لِلنَّاسِ حِسَابُهُمْ...!

از مؤمنین در این برهه از زمان در سوره بقره الی آیه ۵ چند مورد خواسته شده است:
 ۱- ایمان به غیب ۲- به پای داشتن نماز ۳- دادن زکوة ۴- از آنچه که به آنها روزی داده شده است انفاق کنند که هر کدام از این کلمات حسابی جداگانه دارند و تمام امور چنان که لازم است شرح داده شده است. مثلاً در آیه ۲۳۸ سوره بقره نمازگزاران را امر به قیام نموده است نه سکوت و کتمان حقیقت از ترس جان و به خاطر مال و ...؟! و گویا از ظاهر آیه

پیدا است که این نماز با دیگر نمازها تفاوت دارد!؟ القصه سخن بسیار است و وقت کم و خواسته‌ها غیر منطقی!؟

غ	غافر ۴۰ ←	۲	سوره
ی	یونس ۱۰ ←	۳	سوره
ب	بقره ۲ ←	۴	سوره
طور و نزول هود	→ ۵۲ + ۹ ←	توبه و نزول لیل	
طور: گویند او شاعری است ...	۶۱ ←	صف و نزول فصلت حم	

توجه داشته باشید، سوره حجرات ۱۸ آیه است و حرف هجدهم ابجد «ص» است اگر رجوع به سوره سی و هشتم قران کنید خواهید دید که سوره ص ۸۸ آیه است و اگر سوره قصص را نگاه کنید که نزول آن ۴۹ است ۸۸ آیه است و در کتاب خدا چیزی بی حساب قرار داده نشده است مردم از حقیقت امر غافل‌اند و جز چیزی که به خود و پدرانشان القاء شده چیزی نمی‌دانند!؟ و همین بی دانشی سبب کفر و عقب افتادگی و ورود به کفر و شرک است و گرنه چرا پیروان قران باید چنین از امر غافل باشند و دین را تکه تکه کنند!؟

غیب			
۱	أ	أ	۸۷
۲	ب	ب	۸۹
۳	ج	ت	۹۲
۴	د	ث	۱۱۲
۵	ه	ج	۵۵
۶	و	ح	۳۹
۷	ز	خ	۱۱۳
۸	ح	د	۵۱
۹	ط	ذ	۵۲
۱۰	ی	ر	۵۳
۱۱	ک	ز	۹۶
۱۲	ل	س	۷۰
۱۳	م	ش	۶۹
۱۴	ن	ص	۴۴
۱۵	س	ض	۷۳
۱۶	ع	ط	۷۴
۱۷	ف	ظ	۴۸
۱۸	ص	ع	۷۵
۱۹	ق	غ	۵۸
۲۰	ر	ف	۴۳
۲۱	ش	ق	۴۱
۲۲	ت	ک	۵۹
۲۳	ث	ل	۱۰۶
۲۴	خ	م	۳۴
۲۵	ذ	ن	۷۶
۲۶	ض	و	۲۳
۲۷	ظ	ه	۹۴
۲۸	غ	ی	۱۰۱
۲۹	أ	أ	۱۱۰
۳۰	ب	ب	۱۰۸
۳۱	ج	ت	۷۷
۳۲	د	ث	۲
۳۳	ه	ج	۴۰
۳۴	و	ح	۷

غ	ی	ب	۱۰۳؛ ۱۳؛ ۴۳
۱۰۰۰	۱۰	۲	۱۰۱۲ =
۲۸	۱۰	۲	۴۰ =
۱۹	۲۸	۲	۴۹ =

الَّذِينَ فَرقُوا دِينَهُمْ وَكَانُوا شِيَعًا كُلُّ حِزْبٍ بِمَا لَدَيْهِمْ فَرِحُونَ ← هر گروهی برای خود به پیروی از این و آن پرداختند و دین را تکه تکه **ص والقُرآن «۵۶»**

کردند و به آنچه که در دست دارند و یا به عبارتی بر آنچه که هستند خوشحال اند و به گمان خویش حق اند و در بهشت بر روی آنها باز است؟! و به طور کلی ناقض آیه ۱۳۶، ۲۸۵ بقره و ۸۴ آل عمران و ۱۳ شوری شده اند؟! و اساساً غافل از این اند که اسلام دین ابراهیم است که در پایان سوره حج صراحتاً اعلام کرده است و اغلب حافظان قرآن یا غرق در آوازه و یا صدای برترند و یا غرق در احادیث و روایات اند، حال آنکه خود قرآن فرماید روزی بیاید تأویل آن یعنی هنوز تأویل آن نیامده است و بدون هیچ دانشی به نقل از این و آن تفسیر نوشته اند؟! و یا به قول خود قرآن آیه ۷۸ الی ۸۰ سوره آل عمران گروهی از آنها زبان را به کتاب میآیند که فکر کنید این از کتاب است و گویند این از خداست و ... و یا در آیه ۷۸ و ۷۹ سوره بقره ...؟! ای کاش پیامبران و ملائکه را ارباب خود قرار میدادند، کسانی را ارباب خود قرار داده اند که هیچ سندی بنام ولایت حق در مورد آنها یاد نشده است؟! کلمه «تأویل» در کل قرآن هفت مرتبه در دو سوره ذکر شده است، هفت اعراف المص است و دو بقره الم است و در ترتیب نزول ۷ تکویر است و هنوز نیامده است و ۲ نزول سوره قلم است که مدتی از آن گذشته است و هنوز ادامه دارد!؟

افعال کلمه تأویل سه فعل اند و هفت سوره اند، اینها و داستانهایی که مربوط به این افعال اند را به دقت بخوانید سپس رو کنید به آنهایی که نقل قول کرده اند و بگویید لعنت خدا بر گروه ظالمان که نه تنها مانع فهم حقیقت قرآن شده اند بلکه مردم را به کفر و شرک وارد کرده اند و مانع پیشرفت خلق شده اند چرا که قرآن کتابی پیشرفته است ولیکن امت پیرو، عقب افتاده است و هنوز به این عقب افتادگی و پیروی بدون دانش فخر میورزند و این فخر را ایمان نام نهاده اند!؟

ای عجب پیروانی که جز مصلحت خود هیچ امری را در نظر نگرفته اند و شگفت اینجا است که در این مصلحت جز زیان در دنیا و آخرت چیزی نصیبشان نشده است و اگر شده کجا است!؟

من هنوز مسئله شیطان را آن طور که باید و شاید روشن نکرده ام بخاطر فراسیدن زمان و گرنه تمام راههایی را که در کالبد بشری طی کرده است میدانم، گام به گام و زمان به زمان و من تنها کسی هستم که حداقل برای اولین بار وجود شیطان را در کالبد بشر معرفی کرده ام و گرنه تمام امتها از عرب و عجم برای شیطان کالبد هیولایی تعیین کرده اند نه کالبد بشری، آنها با سندی در خود قرآن مخصوصاً دابة الارض که اغلب پیروان قرآن آن را حیوانی معرفی کرده اند در صورتی که خود قرآن آن را بشری معرفی کرده است و ...؟!؟

چگونگی رخنه در ایمان و شریک جرم ساختن مردم و ترساندن آنها و وادار به جنگ و فخر در تعصب و دین و ... تن دادن به ذلت و خواری و کناره گرفتن از هدایت و دشمنی با رسول عصر و وارد شدن به شرک و کفر و سرکوب حقیقت و ستیز برای پست و مقام و از دست دادن ایمان و ...؟!؟

اینک سوره قیامه از آیه ۱۷ الی ۱۹ را به دقت بخوانید تا که حداقل معنی کلمه قرآن را بدانید و بد نیست که بدانید ترتیب سوره قیامه ۷۵ است و در برابر ترتیب نزول سوره سجده قرار میگیرد و نزول قیامه ۳۱ است که در برابر ترتیب رسمی سوره لقمان قرار میگیرد و تعداد آیات آن ۴۰ که در برابر ترتیب سوره غافر و نزول سوره جن است و مینداید قیامه آن طور نیست که برای شما تعریف کرده اند و تأویل قرآن فقط در خود قرآن و با توجه به ظهور نشانه ها است. در ضمن تکرار کلمه قیامه در کل قرآن ۷۰ مرتبه در ۳۰ سوره است که ۷۰ معارج و نزول نحل است و ۳۰ روم الم و نزول قارعه است و برای این به موضوع اشاره نمودم تا که مؤمنان و یا بی خبران از موقعیت با رفتار و کردارشان از عذاب که در انتظار است دور شوند و به بازی گرفته نشوند و از خواب غفلت بیدار شوند که نه پست و نه مقام و نه ثروت و نه فرزند و نه شفعاء و نه ... به کار نیاید و بدانید که شیطان و شیاطین و ابلیس از راه راست خدا رخنه در ایمان میکنند و یا به عبارتی دین را بهانه میکنند.

پس بنابراین این منشور را بدون درنگ منتشر کنید و سعی در روشن کردن آن کنید و هیچ عذر و بهانه ای از هیچ کس و هیچ مقامی نپذیرید و یا علی بگویید که این نام، نام اعظم خداست و از طریق این نام وحی میشود، سوره شوری را به دقت بخوانید: «عَلَيْ حَكِيمٍ»

از آنجایی که پایه اول دین، اقتصاد است لذا شیطان مردم را به فقر میکشاند تا که در اثر ذلت و خواری تن به آرزوهای شیطانی بدهند و از این راه وادار به ربا خواری که محارب با خدا و رسول عصر است میکند و از این راه برای دریافت پست و مقام و بهتر زیستن موقت وادار به تلاش میکند و ... تا اینکه زمان فرا رسد و در سوره فرقان زمان روشن شدن حقیقت، خلق اظهار پشیمانی کند که این پشیمانی سودی نمی بخشد که در سوره سباء آیه ۲۹ به بعد تمام امور روشن گردیده است و هر کس که بی خبر از موارد یاد شده فوق است این نامه برای او ابلاغ و هشدار است خواه بماند بر آنچه که هست، خواه حرکت کند و از جهنم دور شود نه اجری و نه پاداشی والسلام.

تأویل										
۱	ا	ا	۵۳	۱۲	یوسف	۶	۲۱	۴۴	۱۰۰	۱۰۱
۲	ب	ب	۶۹	۱۸	کهف	۷۸	۸۲			

تأویلاً										
۱	ا	ا	۹۲	۴	نساء	۵۹				
۲	ب	ب	۵۰	۱۷	اسراء	۳۵				

تأویله										
۱	ا	ا	۸۹	۳	آل عمران	۷	۷			
۲	ب	ب	۳۹	۷	اعراف	۵۳	۵۳			
۳	ج	ت	۵۱	۱۰	یونس	۳۹				
۴	د	ث	۵۳	۱۲	یوسف	۳۶	۳۷	۴۵		

سوره ابراهیم آیه ۲۲
وقال الشیطان لئلا فیئ الائم...

بدانید که یک مسئله از مسائل شیطان و شیاطین حرام کردن بعضی از خوردنی‌ها است که در توضیح مسائلیها به عنوان «ص والقران» ۵۷» مکروه از آن یاد شده است که در قران غیر از آیه ۳ مائده که یازده مورد حرام اعلام شده است چیزی نداریم، که این یازده مورد باز در چهار چوب و قالب چهار مورد حرام است، علاوه بر مسئله ازالام یعنی انتخابات و یا حکومت به قید قرعه نه به قید دانش کتاب، چهار مورد حرام عبارتند از:

۱- دَم ۲- مَيْتَةٌ ۳- لَحْمُ الْخَيْزِيرِ ۴- وَمَا أَهْلَ لَيْعٍ اللَّهُ بِهِ. یعنی هر آنچه که برای غیر خدا نذر شود چنانکه این مردم مرتکب میشوند و همینک اخیراً به این امر معترف شده‌اند لیکن عذری دیگر بر آن نهاده‌اند مبنی بر اینکه ثوابش برای فلان امام یا امامزاده و ... که خداوند بر این امر بیشتر آگاه است که اگر چنین چیزی حلال بود و یا نیازی به بهانه بود در کتاب خود اعلام میکرد و نیازی به تبصره نبود.

در هیچ کتابی از کتب آسمانی ذبح برای غیر خدا حلال نشده است و هیچ یک از اولیاء گذشته طول بیش از سه هزار سال پیش تا به این هزار ساله اخیر چنین چیزی امر نکرده و نگفته است و مکروه‌هایی که در توضیح مسائلیها به آن اشاره شده است اقتباسی از توراۀ کتاب دوم یعنی سفر خروج است که پاره‌ای از خوردنیها غیر از این چهار مورد حرام مواردی دیگر که در قران نیز به آن اشاره شده است حرام اعلام شده نه مکروه یعنی در حقیقت توضیح مسائلیها هم ناقض قران است و هم ناقض توراۀ و این کتاب را رساله نام نهاده‌اند و معلوم نیست که این رساله از طرف چه کسی بوده که با هیچ یک از کتب آسمانی از توراۀ تا قران رابطه‌ای ندارد.

این گروهی که توضیح مسائل نوشته‌اند و یا حدیث و روایت، گروهی‌اند که در آیه ۷۸ بقره و آیه ۷۸ آل عمران‌اند و آن گروهی‌اند که قران را دستاویز هدف و پیروزی و تلبیس دینشان قرار داده‌اند و با این کار توانسته‌اند آیندۀ قران را ربط به گذشته بدهند. بنده منظور توهین به کسی ندارم جز آنچه که در کتاب خدا لازم اعلام به پیروان قران است و همچنین حل اختلاف ادیان و مذاهب والسلام.

بدانید که جمله پیروان قران طبق شواهد و آیات موجود در قران دین شرک و بدعت اختیار کرده‌اند نه دین اسلام که آورنده آن ابراهیم است آخر سورۀ حج آیه ۷۸ را به دقت بخوانید تا که گمان نشود مسئله أَكْمَلْتُ لَكُمْ دِينَكُمْ فقط مربوط به ۱۳۷۹ سال پیش بوده است با توجه به اینکه اگر هم بوده طبق آیات بعد و آیه ۱۳۶، ۲۸۵ بقره و آیه ۸۴ آل عمران و آیه ۱۳ شوری هنوز هیچ گروهی آن را نپذیرفته است حداقل عملاً، اینک آیه ۳۶، ۳۷ سورۀ توبه را به دقت بخوانید سپس جویای چهار ماه جهاد شوید خواهید دید نه تنها اثری از آن نبوده و نیست بلکه در یک ماه آن به جای شرک زدایی حلال میکنند آنچه که خدا حرام کرده است یعنی قربانی برای غیر خدا ذبح کردن، حال بروید آیه ۹ حجرات را بخوانید سپس به جنگهای خانمانسوز حداقل سه قرن اخیر مراجعه کنید و یا دست کم همین بیست سال اخیر یا لاقبل جنگ ایران و عراق و یا جنگ داخلی افغانستان که هر روز از صلح آنها سخن رانده میشود و ... با توجه به رسیدن خبر توسط رسانه‌های امروز که کمتر از یک دقیقه اخبار هر رخدادی توسط ماهواره‌ها مخابره میشود و با توجه به سرعت ابزار آلات جنگی امروز که کمتر از یک ساعت میتواند به محل رخداد برسد و با توجه به کنفرانسهای اسلامی و سازمان ملل که اعضایش اهل کتاب در بر میگردد جنگ ایران و عراق باید کمتر از یک ساعت خاتمه پیدا میکرد نه هشت سال که این همه بنده مؤمن مفتون و کشته شوند و هیچ اقدامی نشود و ... که هنوز آثار آن باقی است چه آنهایی که مفقود شدند و چه آنهایی که هنوز در زندان بسر میبرند و چه ...!

اگر جهان پیروان قران و اولیاء امورشان و زمامدارانشان به کتاب خدا ایمان آورده‌اند پس این همه اختلاف و تفرقه دین در لوای مذهب برای چیست؟! پس چرا آیه ۹ سورۀ حجرات هنوز به مرحله اجرا در نیامده است؟! پس چرا احکامی صادر میشود و قوانینی وصل و فسخ میشود که کاملاً با کتاب خدا که قران است متضاد است؟!!

القصة گفتنی‌ها بسیار است و دشمنان من چون مور و ملخ‌اند و هیچ کس در این سرزمین یا به علت فقر و یا به علت ترس و یا علل دیگر بعد از گذشت ده سال از نشر این منشور نه دولت و نه احزاب مخالف و نه موافق هنوز به زبان نیامده‌اند مخصوصاً بقیۀ اهل کتاب از زرتشت و اهل توراۀ الی انجیل که همه و همه نامه اینجانب را دریافت کرده‌اند و انگار هیچ کتابی به دست آنها نرسیده است؟!!

آدرس مجمع الادیان در سرزمین ایران از زرتشت الی توراۀ و اهل انجیل در یک خیابان هستند، تهران خیابان نادری انجمن کتاب مقدس یعنی جمله کتب آسمانی از توراۀ تا انجیل، انجمن یهودیان خیابان شیخ هادی و کنیسی آن در خیابان نادری و نیز انجمن زرتشتیان در همین خیابان و ... مذهبی نیست که نامه اینجانب را دریافت نکرده باشد و همچنین دینی نیست که با اولیاء آنها صحبت نکرده باشم و یا نامه‌ای به آنها نداده باشم، با توجه به سریعترین پست تصویری که موسوم به فاکس است و با توجه به اینکه تمام ادیان در اقصی نقاط جهان با هم در ارتباط هستند چرا این موضوع را مطرح نکرده‌اند؟! خیلی ساده است از آنجایی که موعود جمله کتب آسمانی یکی است و این یک تن باید سازمانهای جهان اهل کتاب را رهبری کند مخصوصاً سازمان ملل را، ناگزیر همه سکوت کرده‌اند و بیم از جهان‌خواران دارند و ناگفته نماند تمام آنها موعودی را معرفی کرده‌اند ضمن اینکه زمان و مکان برای او تعیین نکرده‌اند اسمی معرفی کرده‌اند که در هیچ یک از کتب آسمانی نشانی از آن نبوده و نیست، از اهل قران گرفته الی اهل انجیل و توراۀ و طبق قران چون از قبل دروغ گفته‌اند امروز نمی‌توانند حقیقت را اعلام کنند مخصوصاً ایرانیان و زمامداران و اولیائشان؟!!

خواننده عزیز توصیه میشود فهرس القرآن، فهرستنامه قران کریم به قلم دکتر محمود رامیار جهت اطلاع خریداری کنید و همچنین قران ترجمۀ معزی و سعی کنید از قاموس لغت برای ترجمۀ قران استفاده کنید والسلام.

الفتنة، این کلمه ۳۰ مرتبه در ۲۰ سوره ذکر شده است، ۳۰ روم و نزول قارعه است و ۲۰ طه و نزول فلق است. اگر به دقت مسائل و کلمات را زیر سوال ببرید خواهید دید که تمام آنچه که میگذرد و در طول تاریخ، گذشته است چگونه مستولیان بر کتاب خلق را اغوا کرده‌اند و مردم را یعنی پیروان

کتاب خدا را از حقیقت کتاب بازداشته‌اند!

== گنجانده شده باشد ولو اگر در یک جمله کوتاه

باشد آن را کتاب میگویند همچون سوره بینه که شاید

محتویات یک صفحه از مرز کتابها هم بگذرد.

به این طریق که اگر در مورد یک تیپ یا به عبارتی یک

نوع حساب در یک صفحه سخن به میان آید آن تیپ

حساب میتواند نماینده کتابها محسوب شود که هنوز

در دسترس کسی قرار نگرفته باشد.

پس بنابراین باید در عبارت و مفهوم دقت نمود که

مفتون نشوید بهرحال تا به امروز گرچه انواعی از

حساب در طول ده سال گذشته منتشر شده است

هنوز مردم از حقیقت امر به دورند!

در طول هزار و اندی سال هیچ ولایتی از مستولیان بر

کتاب خدا اشاره به حساب ننموده است و اگر نموده

باشد پیروان بی‌خبر از این امر بوده‌اند.

در صورتی که جمله کتب آسمانی بر حساب‌اند و این

حساب حجاب است و بر کسی ظاهر نشود مگر آنکه

خداوند کسی را به رسالت بپذیرد آنهم هدفی از پیش

تعیین شده است چنانکه در آغاز سوره الرحمن و در

پایان سوره جن تعیین شده است و تعجیل کنندگان

در امر ظهور طبق آغاز سوره نحل مشرک‌اند و از گفت

و شنودها و سوال و بازخواستهای موجود در قران

ظاهراً مؤمن‌اند به طوری که کسی بر کفر آنها آگاهی

پیدا نکند مگر اینکه خداوند متعال دیده تیزیبی به

کسی ببخشد آنهم برای احقاق وعده حق!

فَتَنَّاكَ				
۱	أ	أ	۳۹	۷
۱۵۵	اعراف			

فَتَنَّاكُمْ				
۱	أ	أ	۶۷	۵۱
۱۴	ذاریات			

فَتَنَّاكُمْ				
۱	أ	أ	۹۴	۵۷
۱۴	حدید			

فَتَنَّاكُمْ				
۱	أ	أ	۴۵	۲۰
۹۰	طه			

فَتَنَّاكُمْ				
۱	أ	أ	۱۱۲	۵
۴۱	مائدة			

فَتَنَّاكُمْ				
۱	أ	أ	۵۵	۶
۲۳	انعام			

فَتَنَّاكُمْ				
۱	أ	أ	۲۷	۸۵
۱۰	بروج			

فَتَنَّاكُمْ				
۱	أ	أ	۷۰	۱۶
۱۱۰	نحل			

فَتَنَّاكُمْ				
۱	أ	أ	۴۵	۲۰
۴۰	طه			

يَفْتِنَهُمْ				
۱	أ	أ	۹۲	۴
۱۰۱	نساء			

يَفْتِنَهُمْ				
۱	أ	أ	۳۹	۷
۲۷	اعراف			

يَفْتِنَهُمْ				
۱	أ	أ	۵۱	۱۰
۸۳	يونس			

يَفْتِنُهُمْ				
۱	أ	أ	۱۱۲	۵
۴۹	مائدة			

يَفْتِنُهُمْ				
۱	أ	أ	۱۱۳	۹
۱۲۶	توبه			

يَفْتِنُهُمْ				
۲	ب	ب	۸۵	۲۹
۱۳	عنكبوت			

لِيَفْتِنُونَكَ				
۱	أ	أ	۵۰	۱۷
۷۳	اسراء			

فَتَّنَا				
۱	أ	أ	۵۵	۶
۵۳	انعام			

فَتَّنَا				
۲	ب	ب	۴۵	۲۰
۸۵	طه			

فَتَّنَا				
۳	ج	ج	۸۵	۲۹
۳	عنكبوت			

فَتَّنَا				
۴	د	د	۳۸	۳۸
۳۴	ص والقران			

فَتَّنَا				
۵	ه	ه	۶۴	۴۴
۱۷	دخان			

فَتَّنَا				
۱	أ	أ	۳۸	۳۸
۲۴	ص والقران			

فَتَّنَا				
۱	أ	أ	۸۷	۲
۱۰۲	بقرة			

فَتَّنَا				
۲	ب	ب	۸۹	۳
۷	آل عمران			

فَتَّنَا				
۳	ج	ج	۹۲	۴
۹۱	نساء			

فَتَّنَا				
۴	د	د	۱۱۲	۵
۷۱	مائدة			

فَتَّنَا				
۵	ه	ه	۸۸	۸
۲۵	انفال			

فَتَّنَا				
۶	و	و	۱۱۳	۹
۴۷	توبة			

فَتَّنَا				
۷	ز	ز	۵۱	۱۰
۸۵	يونس			

فَتَّنَا				
۸	ح	ح	۵۰	۱۷
۶۰	اسراء			

فَتَّنَا				
۹	ط	ط	۷۳	۲۱
۳۵	انبیاء			

فَتَّنَا				
۱۰	ی	ی	۱۰۳	۲۲
۱۱	حج			

فَتَّنَا				
۱۱	ک	ک	۱۰۲	۲۴
۶۳	نور			

فَتَّنَا				
۱۲	ل	ل	۴۲	۲۵
۲۰	فرقان			

فَتَّنَا				
۱۳	م	م	۸۵	۲۹
۱۰	عنكبوت			

فَتَّنَا				
۱۴	ن	ن	۹۰	۳۳
۱۴	احزاب			

فَتَّنَا				
۱۵	س	س	۵۶	۳۷
۶۳	صافات			

فَتَّنَا				
۱۶	ع	ط	۵۹	۳۹
۴۹	زمر			

فَتَّنَا				
۱۷	ف	ظ	۳۷	۵۴
۲۷	قمر			

فَتَّنَا				
۱۸	ص	ع	۹۱	۶۰
۵	ممتحنة			

اگر پیروان قران به دلایلی که در قران به آن اشاره شده است مفتون نشده‌اند چرا عرب و عجم غافل از حقیقت قران‌اند!

و چرا دین واحد به شکل مذهب در آمده و از هم گسیخته شده؟ و اگر اختلافی ندارند چرا گروه، گروه شده‌اند؟! و چراهای دیگر ...

در تمام قرانهای ترجمه شده هر گاه به حروف مقطعه رسیده‌اند گفته‌اند رمزی است بین خدا و رسول و در بعضی از کتابها ترجمه آغاز سوره بقره چنین

گفته‌اند ذالک الکتاب آن است کتاب و بعضیها گفته‌اند این کتاب و همه میدانند آن و این دو کلمه هستند با دو معنی متفاوت، آیا پیروان قران در این

سرزمین این دو معنی متفاوت را پرسیده‌اند؟! جواب آنها چه بوده است؟! گر چه کلمه «ذالک» به معنی آن است لیکن در ترجمه «الم» باید توجه

داشت بعد به گونه‌ای که لازم است ترجمه کنند یا به عبارتی اول مفهوم «الم» را بگویند سپس کلمه ذالک را ترجمه کنند!

«الم» هم اشاره به آغاز نام سوره‌هایی است و هم اشاره به تاریخ است و هم ارتباط بین سوره‌ها است و هم اشاره به ظهور است که در سوره اعراف

الَّذِي كَتَبَ أَنْزَلَ إِلَيْكَ كِتَابَ سوره بقره اشاره به ص والقران است و ص والقران موعود آخر و رسول سوره بینه است!

در زبان عربی به یک ورقه که محتویات نوشته در آن به صورت کامل باشد سوره گویند.

مبتدعین در طول اعصار و قرون گذشته نه تنها فتنه به پا داشته‌اند بلکه فرزندان و برگزیدگان خود را برای تحمیل دین خود «ص والقران» ۵۹» در لوای دین و کتاب از پای درآورده‌اند تا که دیده‌های خلق را کور و در باورهای آنها رخنه کنند و برای هر پنجاه سالی یک برنامه ریزی با اسطوره سازی داشته‌اند به طوری که خود برگزیدگان از این حرکت‌های پشت پرده غافل بوده‌اند و به این ترتیب قرون و اعصار سپری شده و کهن‌ترین و متمدن‌ترین امت‌ها روز به روز به جای سیر تکاملی و رشد، کماکان به عقب رانده شده‌اند و هنوز علت این عقب افتادگی و این افتخارات بیپوده را نه حس و نه لمس کرده‌اند و اغلب ایرانیان در هنگام هر برخورد و بحث گویند عرب‌ها و تحمیل قران بر ایرانیان سبب خفت و خواری و عقب افتادگی شده است در صورتی که نه چنین است بلکه به سبب کفر و تکفیر پیامبران در طول تاریخ بوده و هست و همینک در طول ده سال گذشته به جای فهم حقیقت و رهایی از آنچه که گذشته، به سرکوب و عیب جویی و ... پرداخته‌اند و گرنه بنده که عرب نیستم و با زبان عامیانه خود مردم این سرزمین سخن میگویم، چرا به سرکوب پرداخته و متهم به جنون ساخته‌اند؟! بهرحال همه امور، رفته رفته روشن خواهد شد!؟

عده‌ای فکر میکنند اسلام اشاره به همین پیروان قران است و بس، همین پیروان بی دانش و ناقضین دستور صریح قران که هم به رسول امر کرده است و هم به مردم پیرو او، لیکن هنوز بعد از گذشت هزار و اندی سال آن دستور را اجرا نکرده‌اند و یا به عبارتی عملاً رد کرده‌اند و دین تکه تکه شده دست پدران بدون دانش خود را پذیرفته‌اند نه دین قران، یا به عبارتی اسماً مسلمان هستند!؟

کلمه «اسلام» در کل قران ۶ مرتبه در پنج سوره ذکر شده است که ۶ انعام و نزول مسد است و پنج مائده و نزول فاتحه است که گروهی بدون فهم موضوع آیه ۳ مائده را ربط به غدیر خم داده‌اند و غافل از آیات بعدی آنند. خود آیه ۳ مائده اشاره به یازده مورد حرام نموده است که مردم ما و یا به عبارتی پیروان قران فقط چند موردی را از آن پذیرفته‌اند که آن چند مورد در برابر بقیه موارد اصلاً چیزی نیست و شاید آدم مجبور شود از آنها استفاده کند لیکن مواردی در آن است که هیچ اجباری آن را حلال نمی‌کند!؟ نذر برای غیر خدا حرام مطلق است که مردم ما هم میکنند هم میگیرند و هم میخورند آنهم بدون اجبار و رغبتی مفتخرانه! ازلام که عبارت است از قید قرعه مثل همین انتخابات که مردم اغلب برای وجود منتخب خود بدون هیچ شناختی دست و پا می‌شکنند که در آیه ۹۰ سوره مائده باز به آن اشاره شده است!؟

چرا که ولایت دین خدا و اسلام بر پایه دانش است نه انتخاب مردم به قید قرعه و ...؟! آنها اگر رسولی نباشد و یا برگزیده‌ای از طرف خدا برانگیخته نشده باشد که در سوره عنکبوت «المر» آیه ۴۱ اَلَّذِينَ اتَّخَذُوا مِنْ دُونِ اللَّهِ ... چرا که در آغاز سوره اعراف مسئله روشن شده است و انگهی نزول سوره عنکبوت ۸۵ است و در مقابل ترتیب رسمی سوره بروج والیوم الموعود است یعنی موعود المص رسول بینه است و ولایت‌های موجود به سرکوبش پرداخته‌اند و این انتخابات برای غصب ولایت و شریک جرم ساختن مردم در این غصب ولایت و ... است، به این سبب تا حکومت ازلام کنار نرود و مردم حقیقت امر را به رسانه‌ها نکشند و دولت وقت و جمله پیروان اهل کتاب مخصوصاً یک میلیارد مسلمان اسمی، پذیرنده حق نشوند چگونه میشود از اسلام نام برد؟! حال آنکه هر گروهی برای خود ولایتی اختیار کرده و دین را پاره پاره کرده، چگونه میشود ادعای اسلامی نمود!؟

گرچه اغلب افعال این کلمه را ننوشته‌ام لیکن با همین اندک میتوانید حقیقت امر اسلام و دین را بدانید و چون شهادتینی که فرمان به رسول عصر است که در آیه ۸۴ آل عمران و ۲۸۵ بقره و دستور به جمله خلیق در آیه ۱۳۶ و ۲۸۵ بقره و نیز آیه ۱۳ سوره شوری پذیرفته نشود و جامه عمل پوشانده نشود هیچ کسی نمی‌تواند ادعای اسلامی داشته باشد کما اینکه فرمان داده شده به پیروان قران وَلَا تَكُونُوا مِنَ الْمُشْرِكِينَ مِنَ الَّذِينَ قَرَعُوا دِينَهُمْ وَكَانُوا شِيعًا یعنی هر گروهی که آیه ۱۳۶ بقره و ۲۸۵ بقره و آیه ۸۴ آل عمران و آیه ۱۳ شوری را نپذیرد نمی‌تواند مسلمان باشد حال آنکه ایمان جای خود دارد، امروز برای درک بیشتر حقیقت به احکام وصل و فسخ شده سرزمینتان نگاه کنید!؟

برای فهم هر موضوعی که در سوره‌ها است

به ترتیب نزول آن مراجعه کنید مثلاً سوره اعراف نزول آن ۳۹ است و سوره ۳۹ زمر است، زمر را بخوانید تا که بهانه جویی دشمنان ص را بدانید. اقتصاد پایه اول دین خدا است و شیطان به فقر میکشاند خلق را تا آرزوهایش را پیاده کند و خلق را شریک جرم خود سازد!؟ تورم و بیکاری یکی از پایه‌های اساسی شیطان‌اند تا که در اثر فقر، خلق تن به ذلت و خواری دهد و جنگ و برادر کشی و پایمال کردن حق و حقوق را منبع اشتغال گرداند!؟

مُسْلِمَاتٍ	
۱	أ
۲	ب
۳	ج
۴	د
۵	ه
۶	و
۷	ز
۸	ح
۹	ط
۱۰	ی
۱۱	ک
۱۲	ل
۱۳	م
۱۴	ن
۱۵	س

مُسْلِمِينَ	
۱	أ
۲	ب
۳	ج
۴	د
۵	ه
۶	و
۷	ز
۸	ح
۹	ط
۱۰	ی
۱۱	ک
۱۲	ل
۱۳	م
۱۴	ن
۱۵	س

اسلام	
۱	أ
۲	ب
۳	ج
۴	د
۵	ه
۶	و
۷	ز
۸	ح
۹	ط

مُسْلِمَاتٍ	
۱	أ
۲	ب
۳	ج
۴	د
۵	ه
۶	و
۷	ز
۸	ح
۹	ط

مُسْلِمُونَ	
۱	أ
۲	ب
۳	ج
۴	د
۵	ه
۶	و
۷	ز
۸	ح
۹	ط

مورخه ۱۳۷۹/۱۰/۲۶ ← ص والقران ذی الذکر بل الذین کفروا ... ← کلمه «قیامه»:

تکرار کلمه قیامه در کل قران ۷۰ مرتبه در ۳۰ سوره است، سوره ۷۰ معارج و نزول نحل آتی اَمْرُ اللَّهِ ... و ۳۰ روم و نزول قارعه است. مسئله قیامه رخدادی است که دارای مسائل گوناگون است که قبل از رخداد، بعثت هشدار دهنده‌ای و بعد از هشدار، رخداد عظیم و این امر در سوره قیامه ثبت گردیده است که از آیه ۱۴ الی آیه ۱۹ سوره قیامه مورد هشدار دهنده است.

قیامه نزول آن ۳۱ که در برابر ترتیب رسمی سوره لقمان است که آغاز آن الم و مرتبط به سوره بقره است و ترتیب رسمی سوره قیامه ۷۵ که در برابر ترتیب نزول سوره سجده است و باز آغاز آن الم است و آیات سوره قیامه ۴۰ که ترتیب رسمی سوره غافر و نزول سوره جن است، در ضمن یادآوری میشود که سوره زمر دارای ۷۵ آیه است و در برابر سوره قیامه است و همچنین سوره غافر از چپ به راست قران هفتاد و پنجمین سوره است.

میتوانید سوره‌های یاد شده را بخوانید و علت رخداد را بدانید و نیز برخوردهای موجود در زمان حاضر و آینده، مسئله قیامه عبارت است از آغاز و بعثت مجدد و روشن کردن کتاب قبل از رخداد و یا به عبارتی تا اتمام حجت با پیروان اهل کتاب از تورا تا قران، بعثت به صورت تولد دوباره بدون دانشی از زمان قبل، سوره نحل آیه ۳۸ و سوره روم آیه ۵۶ و ... اینها قبل از رخداد است که راهی برای توبه و نجات از آتش دوزخ باشد.

رسول عصر از آدم تا خاتم در قالب مثال و دشمنان از شیطان تا پایان در قالب مثال و قیاس برخورد اعصار گذشته و امروز، و نظام قران بر مبنای بعثت مجدد است که بارها ابلیس کسب اجازه بقاء می‌خواهد تا روز بعثت که به او گوید همینک تو از بیندگانی یا در سوره نمل آیه ۶۵ الی ۶۸ این موضوع مطرح شده و از بعثت غافل‌اند که باز در سوره ق والقران المجید فرماید: بَلْ هُمْ فِي لَبْسٍ مِّنْ خَلْقٍ جَدِيدٍ در اینجا لبس منظور بدن و یا جسد انسان است نه جامه و ردا که این شگفت در خود سوره نمل آیه‌های یاد شده فوق روشن است و بدانید سوره نمل در جزء ۱۹ است و نوزدهمین حرف ابجد «ق» است و در حزب ۳۸ است که سوره ۳۸ قران ص است و جمع ترتیب ۱۳ سوره یعنی از سوره ص که سوره ۳۸ است الی سوره ق که ۵۰ است جمعاً مساویست با ۵۷۲ که کلمه «بعث» را تشکیل میدهد:

$$۵۷۲ = ۲ ب + ۷۰ ع + ۵۰۰ ث = بعث$$

در سوره نمل آیه ۷۵ فرماید: هیچ غائبی نیست نه در زمین و نه در آسمان که در این کتاب روشن نباشد، یعنی آنهایی که منتظر موعود غایب‌اند باید حقیقت را از کتاب جست نه از احادیث و روایاتی که هیچ صحت و سندی در کتاب خدا نداشته و ندارد. از تورا گرفته الی قران که موعود جمله یکی است با یک اسم و یک نشان و یک زمان که در تورا سفر پیدایش باب اول اشاره به خلقت ماه و خورشید برای فهم زمان و شمارش آن قرار داده شده است که عین این آیه‌ای که در تورا است در سوره اسراء آیه ۱۲ ابلاغ شده است!؟

در ردیف ترتیب حروف دقت کنید از سطر ۲۹ که سوره قلم قرار گرفته است و آخرین حروف مقطعه است حرف الف و آخرین حرف «ب» که از بقره، بروج، بلد، بینه سخن میگوید نه اینکه از آغاز تا پایان قیامه یک لحظه باشد بلکه باید طی طریق شود و حقیقت کتاب روشن شود و حجت بر خلق تمام شود و ...؟!؟

کلمه قیامه در ۳۰ سوره است، سوره ۳۰ روم آیه ۵۶ به بعد آن را بخوانید در ضمن از چپ به راست قران سوره سی بروج است والیوم الموعود، در ضمن کلمه قیامه جمع عدد آن به ترتیب ابجد «۷۰» میباشد برابر با تکرار این کلمه در کل قران!؟

ق	←	قصص	۲۸	←	۸	سوره
ی	←	یونس	۱۰	←	۳	سوره
ا	←	آل عمران	۳	←	۱۴	سوره
م	←	مائده	۵	←	۱۵	سوره
ه	←	هود	۱۱	←	۲	سوره
ت	←	توبه	۹	←	۶	سوره
تحریم و نزول احقاف → ۶۶ + ۴۸ ← فتح و نزول نمل						
۱۱۴ ← ناس و نزول نصر						

ق	ی	ا	م	ه	ت	۱۶؛ ۶۱	←	نحل و نزول تکاثر؛ صف و نزول فصلت
۱۰۰	۱۰	۱	۴۰	۵	۴۰۰	۵۵۶ =	←	۱۱۴ = ۴ باقی مانده ۱۰۰ عادیات و نزول بینه
۱۹	۱۰	۱	۱۳	۵	۷۰ =	←	معارج و نزول نحل	
۲۱	۲۸	۱	۲۴	۲۷	۳	۱۰۴ =	←	همزه و نزول منافقون

اگر در کلمه قیامه و عدد آن دقت کنید به هر آنچه که اشاره شد باز همان جواب را داد مخصوصاً که باقی مانده کلمه قیامه بعد از تقسیم بر ۱۱۴ سوره که صد باقی ماند که عدد ابجد حرف «ق» است که ترتیب نزول بینه است!؟

بعضی‌ها کلمه معصوم را عنوان میکنند که بتوانند بهانه‌ای گرفته باشند، آیا خداوند انفس را تزکیه میکند و یا شما و عیب جوی‌هایتان!؟

ص والقران «۶۱»

ص والقران ذی الذکر بل الذین کفروا ... ← کلمه «ساعة» ۴۸ مرتبه در ۲۶ سوره ذکر شده است و

۴۸ فتح و نزول نمل است و ۲۶ شعراء و نزول شمس است و میتوان گفت «س» آخر قران اشاره به ساعت است چرا که جمع ترتیب این ۲۶ سوره $765 \div 114 = 6$ باقی مانده ۸۱ است که ۶ انعام است و نزول مسد است چنانکه سوره فتح نزولش ۱۱۱ و در برابر سوره مسد است و ۸۱ تکویر و نزول نازعات است و میتوان حالت فتح و حرکت آن را در سوره نازعات دید و لمس کرد، در ضمن آخرین کلمه ساعت در سوره ۷۹ است به آن جهت

که حساب را تأیید کند و در قران مهمترین امر کلمه ساعة است که در سوره فرقان فرماید: وَأَعْتَدْنَا لِمَنْ كَذَّبَ بِالسَّاعَةِ سَعِيرًا؟! که تکذیبها از مرز ساعت و روز و شب و هفته و ماه و سال و سالها گذشت و انگار نه حسابی منتشر شده و نه هشدار داده شده و نه رخدادی رخ داده و نه ...؟!

آخرین حرف در جدول، حرف «و» که ششمین حرف ابجد است آنهم برای صحت حساب.

		ساعة					
۱	أ	أ	۵۵	۶	انعام	۳۱	۴۰
۲	ب	ب	۳۹	۷	اعراف	۳۴	۱۸۷
۳	ج	ت	۱۱۳	۹	توبه	۱۱۷	
۴	د	ث	۵۱	۱۰	یونس	۴۵	۴۹
۵	ه	ج	۵۳	۱۲	یوسف	۱۰۷	
۶	و	ح	۵۴	۱۵	حجر	۸۵	
۷	ز	خ	۷۰	۱۶	نحل	۶۱	۷۷
۸	ح	د	۶۹	۱۸	کهف	۲۱	۳۶
۹	ط	ذ	۴۴	۱۹	مریم	۷۵	
۱۰	ی	ر	۴۵	۲۰	طه	۱۵	
۱۱	ک	ز	۷۳	۲۱	انبیاء	۴۹	
۱۲	ل	س	۱۰۳	۲۲	حج	۱	۵۵
۱۳	م	ش	۴۲	۲۵	فرقان	۱۱	۱۱
۱۴	ن	ص	۸۴	۳۰	روم	۱۲	۱۴
۱۵	س	ض	۵۷	۳۱	لقمان	۳۴	۵۵
۱۶	ع	ط	۹۰	۳۳	احزاب	۶۳	۶۳
۱۷	ف	ظ	۵۸	۳۴	سباء	۳	۳۰
۱۸	ص	ع	۶۰	۴۰	غافر	۴۶	۵۹
۱۹	ق	غ	۶۱	۴۱	فصلت	۴۷	۵۰
۲۰	ر	ف	۶۲	۴۲	شوری	۱۷	۱۸
۲۱	ش	ق	۶۳	۴۳	زخرف	۶۱	۶۶
۲۲	ت	ک	۶۵	۴۵	جاثیه	۲۷	۳۲
۲۳	ث	ل	۶۶	۴۶	احقاف	۳۵	
۲۴	خ	م	۹۵	۴۷	محمد	۱۸	
۲۵	ذ	ن	۳۷	۵۴	قمر	۱	۴۶
۲۶	ض	و	۸۱	۷۹	نازعات	۴۲	

س ← سجده ۳۲ ← ۲ سوره

ا ← آل عمران ۳ ← ۱۴ سوره

ع ← عنکبوت ۲۹ ← ۵ سوره

ه ← هود ۱۱ ← ۲ سوره

ت ← توبه ۹ ← ۶ سوره

انشقاق و نزول روم الم → ۸۴ + ۲۹ ← عنکبوت الم و نزول قریش

۱۱۳ ← فلق و نزول توبه

بخوانید تا که حرکت و علت هر امری را بدانید و میبندید که قران کتابی است فقط مختص به یک زمان و یا یک زبان و یا یک ملت و ... بلکه کتابی پیشرفته است و تمام زمانها و رخدادهای در آن گنجانده شده است علاوه بر راه و چاه در هر زمان، که تا کنون نه عرب به آن راه یافته است و نه عجم جز ظاهری از آن، آنهم در حد احکام زندگی روزمره آنهم هر گروهی به نحوی ناقض آیاتی شده اند که امروز مسئله مِمَّا كُنْتُمْ تُخْفُونَ مِنَ الْكِتَابِ مطرح است آنچه که از کتاب از مردم کتمان کرده اند.

آیه ۱۹ سوره مائده را بخوانید تا بدانید بعد از این قران که به زبان عربی است رسولی میاید هم برای روشن کردنش و هم برای آشکار کردن آنچه که از این کتاب پنهان داشته اند و یا منحرف کرده اند که مردم به حقیقت آن پی نبرند ...؟! که جمله اهل کتاب متفق القول بر علیه این امر خود و پدرانشان برنامه ریزی کرده اند و مستولیان بر کتاب در سرزمین ظهور به خط مشی بیگانگان در حرکت اند سوره مائده آیه ۴۱ يَا أَيُّهَا الرَّسُولُ ... و در همین سوره آیه ۵۱ الی ۵۳ یهود و نصارا همدیگر را به ولایت برگزیده اند و آنهایی که دلپایشان بیمار است در میان آنها غوطه ورنند و ... بیمار دلان اشاره به همان گروهی

است که بیم از تأویل محکّمات کتاب دارند تا که به فتنه خود ادامه دهند؟!

س ← مؤمنون و نزول نجم ؛ حشر و نزول زمر

← ۱۱۴ = ۴ باقی مانده ۸۰ عبس و نزول نباء عمّ یتساءلون؟!

← حشر و نزول زمر

← صف و نزول فصلت «حم» که عدد ابجد حم = ح ۸ + م ۴۰ = ۴۸ برابر با تکرار کلمه ساعة در ضمن در

سوره فصلت آیه ۹ اشاره به یومین شده است که باز ۴۸ ساعت است و نیز آیه ۹ در حزب ۴۸ است و نه شاید امری بدون حساب و نهایت دقت که نه قراء قران و نه علماء آن هیچ توجهی به این امر نکرده و نمی کنند چرا که بیم از حساب دارند؟!

یک نکته جهت فهم و درک پاره ای از حساب ← اگر توجه کنید سوره علق دارای ۱۹ آیه است و آخرین حرف آن «ب» که اشاره ای به بسم الله الرحمن الرحیم است و نیز اشاره ای به سوره بقره که اگر آیات بقره را در هم ضرب کنیم جواب، ترتیب سوره علق و نزول رعد را نشان میدهد:

آیات بقره = ۲۸۶ ← ۲ × ۸ × ۶ = ۹۶ سوره علق که ۱۹ آیه است و از چپ به راست قران سوره نوزدهم است و در مقابل ترتیب رسمی سوره مریم است و اقراء اشاره به کهبعض است، نه یادی از حراء شده و نه ربطی دارد چرا که وحی خواندنی نیست و در اینجا فرماید بخوان، و پی شک اشاره به کهبعض است و دارای تاریخ است و یقیناً از روی آیات سوره مریم که ۹۸ آیه است اشاره به سوره بینه است نه هزار و اندی سال پیش و از آنجایی که قران تأویل آن فرا نرسیده است لذا رسول بینه که در آغاز سوره الرحمن به او اشاره شده است هر آنچه که از قران درک میکند مؤظف به ابلاغ است یا به عبارتی وحی از طریق خواندن قران ...؟! قران وحی بسته است برای هدایت شده؟!

در انجیل مکاشفات یوحنا رسول درباره «قران» سخن رانده است که کتابی است مختوم به هفت مهر و موم که کسی یاری گشادن آن را ندارد تا که بره مذبح «یعنی موعود» بیاید و آن را از هم بگشاید و همینکه این هزار سال به پایان رسید شیطان به مدت هزار سال حکومت خواهد کرد!؟ یعنی از تولد عیسی الی ۶۲۱ سال بعد سپس شیطان و نوادگانش حکومت خواهند کرد یعنی این هزار سال اخیر، در قران نیز همین امر مطرح شده است.

«لَا يَفْقَهُونَ» یعنی نمی‌توانند آن را بفهمند تا اینکه مبعوث شود رسولی و آن را روشن کند لِیُظْهِرَهُ عَلَى الدِّينِ كُلِّهِ، وَلَوْ كَرِهَ الْمُشْرِكُونَ ... تا روشن کند بر آنها آنچه که در آن اختلاف دارند لِیَبَيِّنَ لَهُمُ الَّذِي يُخْتَلَفُونَ فِيهِ اگر اختلاف نداشته و ندارند چگونه دین واحد به پیروی از این و آن از هم بگسلانده‌اند؟! بی شک و حتماً اختلاف داشته و دارند وگرنه عوام الناس که کور کورانه تبعیت کرده‌اند و هیچ دانشی از کتاب ندارند از کجا معلوم که حق با کیست و یا چه کس بوده است و یا هست جز توجهی به لباس و پست و مقام و ... لابد فردا در مقابل این نامه‌ها میگویند با مقدسات مردم بازی و یا توهین شده است در صورتی که برای روشن شدن در مرحله اول، کتاب و دیگر کتب آسمانی مطرح شده و از همگان طلب رو در روی در رسانه‌ها شده است و به جای رو در روی، مردم و مقدسات آنها را بهانه و عنوان میکنند؟! و یا اینکه برچسب سیاسی و دشمنان اسلام را عنوان میکنند که فکر نکنم بعد از مطرح شدن حقایق جایی برای این برچسب زدن باشد چرا که بنده نه اهل سیاست و نه اهل حزب و دسته‌ام و مأموریت مشخصی دارم که در طول این نوشته‌ها میخوانید و در حقیقت راه گریزی از آن نیست مگر چون آنچه که در طول ده سال گذشته گذشت عوامل سرکوب خود را جهت جلوگیری از شیوع این امر، دستور دستگیری و تهدید بدهند و یا حداکثر دستور قتل صادر کنند و ...

بهرحال شما برای درک مطالب و صحت امر، احادیث و روایات ظهور را بخوانید و آیات مندرج در آن احادیث و روایات را از اصل داستان جدا کنید و به دنبال داستان آن آیه در خود قران، نحوه برخورد زمامداران و مردم را بسنجید.

دو سوره ص والقران ق والقران را به دقت بخوانید و هر دو حرف را به نام در کنار هم قرار دهید.

ص ق
↓ ↓
ص ا د ق ا ف

کلمه صادق روشن و مشخص است و تاریخ آن نیز ثبت است که اینها این اسم را ربط به هزار و اندی سال پیش ندهند و بگویند مراد جعفر صادق است و ... کما اینکه در طول تاریخ آیه‌ای که هنوز ظاهر نشده است و علامت آن پدید نیامده است با یک حدیث و روایت یا یک نقل قول به گذشته ربط داده‌اند که در سوره یونس «الر» آیه ۳۹ بَلْ كَذَّبُوا ... بلکه دروغ گفتند به آنچه که هنوز نشان آن ظاهر نشده و تأویل آن فرا نرسیده چنانچه که پیشینیان‌شان دروغ گفته‌اند و ...؟! امروز همه امور را فدای سیاست کرده‌اند سیاستی که جز خفت و خواری و فقر و فلاکت ایران و ایرانی و مسلمان چیزی در آن نبوده و نیست و نخواهد بود و اگر عده‌ای میگویند چه ظالمانه درباره ما قضاوت میشود و خدمات ما را نادیده میگیرند گویم هرگاه حاضر به رو در روی در رسانه‌ها شدید و هر آنچه که مطرح کرده و می کنید از وصل و فسخ قانون گرفته الی هر آنچه که بنام مصلحت است در این رو در روی عنوان شود آنگاه میتوانید بگویند که ظالمانه قضاوت شده است وگرنه خیلی هم عادلانه است چرا که از آغاز هشدار، طرحهای داده شده طبق قران نه تنها اجرا نشده است بلکه بر خلاف آن عمل شده است و ضمن سرکوب نمودن امر به ویران کردن تمام اقتصاد این سرزمین به طوری که در حساب ارائه شده، ریال ایران به صد در صد سیر نزولی و بدهکار تبدیل شده است و سطح تورم را به حد اعلی رسانده‌اید که ایرانی توان تفکر و ترحم حتی به نزدیکترین کس خود نداشته باشد و جز سعی برای امرار معاش هیچ اندیشه‌ای در خود نپروراند و ظلمی به این سرزمین شده است که در طول تاریخ بنای این سرزمین به خود ندیده است و همت مردان غیورش به یک مشت شعر و شعار توخالی مبدل گردیده است و دین و مذهب و پیروی آنها یک مشت تظاهر برای امرار معاش گردیده است.



در میان سوره‌هایی که نام آنها با حرف «میم» شروع شده است دو سوره «ال» تعریف ندارند یکی مریم و دیگری محمد و بقیه آنها که «۱۳» سوره‌اند «ال» تعریف دارند. در اینجا دو مسئله است یکی حفظ ترتیب ابجد حرف «میم» که سیزدهمین حرف است و یکی رابطه‌ای بین مریم و محمدی که در کتاب خدا عنوان شده است.

(نام مریم ۲۹۰ + نام محمد ۹۲) ÷ ۱۱۴ = سوره ۳ باقی مانده «۴۰» که عدد ابجد حرف «م» است.

نزول سوره مریم ۴۴ که عدد ترتیب الفباء نام صادق است و نزول سوره محمد ۹۵ که عدد ابجد حرف «ص ا د» است کما اینکه تعداد آیات سوره محمد ۳۸ است و اشاره به ص والقران است پس بنابراین جای تکفیر و تکذیب نبوده و نیست و بدانید نه این مریم آن مریم است و نه این محمد آن محمد است و برای همین پدر هیچیک از مردان شما نبوده و نیست. بعد از این چه تکفیر کنید و چه تکذیب یکسان است و عده خدا حق است و ظالمان دیار را گریزگاهی نخواهد بود و به علت تفریط در امر، نه مال و نه اولاد و نه نیروی توانمند به کارشان نیاید!

نکته‌ای برای فهم باره‌ای از حقایق ← سورة قدر سورة نود و هفتم است و نود و هفت نزول سورة الرحمن است که مربوط به ظهور است با ص **والقران «۶۴»** تاریخی مشخص از تولد الی بیان؟! سورة قدر نزولش ۲۵ است در برابر ترتیب رسمی سورة فرقان است، در سورة بقره آیه ۵۳ موضوع فرقان و کتاب که به موسی فرود آمده است در صورتی که موسی آورنده تورا است نه فرقان و در اینجا موسی مثال است. برای صحت این امر رجوع کنید به آغاز سورة آل عمران الی آیه ۴ قران فرود آمده جهت تصدیق و قبل از قران، تورا و انجیل و بعد فرقان و سورة فرقان گفتگوی زمان حاضر در آن است نه چیزی دیگر که در عاقبت بعد از فهم حقیقت، آنهایی که تبعیت از این و آن کرده‌اند جز پشیمانی و لعن ابدالدهر نصیبی نخواهند برد. سورة قدر دارای پنج آیه است و سورة پنجم مانده است و باز مربوط به ظهور است و نیز نزول سورة فاتحه است، چه ربطی به آنچه که تا کنون گفته‌اند دارد؟ سورة قدر از نظر حساب مربوط به نحل و اعراف است و تمام امور آن مشخص و دارای تاریخ است و به آنچه که تا کنون گفته‌اند کاملاً بی‌ربط است؟!

يَوْمًا ۱۶ مرتبه در ۱۱ سورة										
۱	أ	أ	۸۷	۲	بقره	۴۸	۱۲۳	۲۵۹	۲۸۱	
۲	ب	ب	۶۹	۱۸	کهف	۱۹				
۳	ج	ت	۴۵	۲۰	طه	۱۰۴				
۴	د	ث	۱۰۳	۲۲	حج	۴۷				
۵	ه	ج	۷۴	۲۳	مؤمنون	۱۱۳				
۶	و	ح	۱۰۲	۲۴	نور	۳۷				
۷	ز	خ	۴۲	۲۵	فرقان	۲۶				
۸	ح	د	۵۷	۳۱	لقمان	۳۳				
۹	ط	ذ	۶۰	۴۰	غافر	۴۹				
۱۰	ی	ر	۳	۷۳	مزل	۱۷				
۱۱	ک	ز	۹۸	۷۶	انسان	۷	۱۰	۲۷		

يَوْمَيَّ ۶۸ مرتبه در ۳۶ سورة

يَوْمَيَّ ۲ مرتبه در دو سورة

يَوْمَكُم ۵ مرتبه در پنج سورة

۱	أ	أ	۵۵	۶	انعام	۱۳۰				
۲	ب	ب	۷۳	۲۱	انبیاء	۱۰۳				
۳	ج	ت	۷۵	۳۲	سجدة	۱۴				
۴	د	ث	۵۹	۳۹	زمر	۷۱				
۵	ه	ج	۶۵	۴۵	جاثیه	۳۴				

يَوْمَهُمْ ۵ مرتبه در پنج سورة

۱	أ	أ	۳۹	۷	اعراف	۵۱				
۲	ب	ب	۶۳	۴۳	زخرف	۸۳				
۳	ج	ت	۶۷	۵۱	ذاریات	۶۰				
۴	د	ث	۷۶	۵۲	طور	۴۵				
۵	ه	ج	۷۹	۷۰	معارج	۴۲				

آیام ۲۳ مرتبه در ۱۵ سورة

۱	أ	أ	۸۷	۲	بقره	۱۸۴	۱۸۵	۱۹۶	۲۰۳	
۲	ب	ب	۸۹	۳	آل عمران	۴۱	۱۴۰			
۳	ج	ت	۱۱۲	۵	مائدة	۸۹				
۴	د	ث	۳۹	۷	اعراف	۵۴				
۵	ه	ج	۵۱	۱۰	یونس	۳	۱۰۲			
۶	و	ح	۵۲	۱۱	هود	۷	۶۵			
۷	ز	خ	۷۲	۱۴	ابراهیم	۵				
۸	ح	د	۱۰۳	۲۲	حج	۲۸				
۹	ط	ذ	۴۲	۲۵	فرقان	۵۹				
۱۰	ی	ر	۷۵	۳۲	سجده	۴				
۱۱	ک	ز	۶۱	۴۱	فصلت	۱۰	۱۶			
۱۲	ل	س	۶۵	۴۵	جاثیه	۱۴				
۱۳	م	ش	۳۴	۵۰	ق	۳۸				
۱۴	ن	ص	۹۴	۵۷	حدید	۴				
۱۵	س	ض	۷۸	۶۹	حافه	۷	۲۴			

آیام ۴ مرتبه در سه سورة

۱	أ	أ	۸۷	۲	بقره	۸۰	۱۸۴			
۲	ب	ب	۸۹	۳	آل عمران	۲۴				
۳	ج	ت	۵۸	۳۴	سباء	۱۸				

يَوْمَيْن ۳ مرتبه در دو سورة

۱	أ	أ	۸۷	۲	بقره	۲۰۳				
۲	ب	ب	۶۱	۴۱	فصلت	۹	۱۲			

اکملت لکم دینکم بعد از حکومت ازلام است یا به عبارتی تعیین زعامت و یا ولایت و یا امامت به قید قرعه است آیه ۳ مائده و آیه ۹۰ آن را به دقت بخوانید در ضمن آیه ۵ سورة مائده هنوز جامعه عمل پوشانده نشده است و به طور کلی نقض شده است اسلام دین ابراهیم است و در ضمن آیه ۱۳۶ بقره و آیه ۸۴ آل عمران که به صورت جماعت در آیه ۲۸۵ بقره است هنوز به زبان نیامده است یعنی این دو شهادتین را نه تنها زیاناً بلکه عملاً نپذیرفته‌اند و ناقضین این دو آیه مشرک‌اند و وحدت دین را رد کرده‌اند کما اینکه میفرماید: وَلَا تَكُونُوا مِنَ الْمُشْرِكِينَ مِنَ الَّذِينَ فَرَّقُوا دِينَهُمْ وَكَانُوا شِعَابًا كُلُّ حِزْبٍ بِمَا لَدَيْهِمْ فَرِحُونَ و در سورة شوری آیه ۱۳ شَرَعَ لَكُمْ مِنَ الدِّينِ مَا وَصَّى بِهِ نُوحًا وَالَّذِي أَوْحَيْنَا إِلَيْكَ وَمَا وَصَّيْنَا بِهِ إِبْرَاهِيمَ وَمُوسَى وَعِيسَى أَنْ أَقِيمُوا الدِّينَ وَلَا تَتَفَرَّقُوا فِيهِ كَبُرَ عَلَى الْمُشْرِكِينَ مَا تَدْعُهُمْ إِلَيْهِ این چند آیه خود بیانگر حقیقت دین و وحدت آن است و همچنین معرف شرک و مشرکین است؟!

یا موضوع سورة کوثر که ترتیب آن ۱۰۸ است و در مقابل ترتیب نزول تغابن است و ترتیب نزول کوثر ۱۵ است و در مقابل ترتیب رسمی سورة حجر است و حجر ضمن اینکه در آیه ۱۴ و ۱۵ نشانی از عصر فضا دارد با رمز «الر» شروع شده است که در صفحات قبل به آن اشاره شد و ... چه ربطی به آنچه که گفته‌اند دارد؟! باز یک مسئله دیگر جهت فهم و درک مطلبی در سورة اعراف آیه ۹۷ و ۹۸ أَفَأَمِنَ أَهْلُ الْقُرَىٰ أَنْ يَأْتِيَهُمْ بَأْسًا بَيَاتًا وَهُمْ نَائِمُونَ ... ضَحَىٰ وَهُمْ يَلْعَبُونَ رجوع به سورة زلزله کنید خواهید دید نزول آن ۹۳ میباشد و ۹۳ ضحی است پس چنین آمده که حادثه در روز رخ خواهد داد که در حالی هستند که با هم تعارف میکنند، آیه ۴۵ سورة یونس وَمَا كَانُوا مُهْتَدِينَ و هرگز هدایت شده نبوده‌اند؟!

بهرحال کتاب خدا بر مسائل متعدد استوار است از جمله ترتیب نزول و ترتیب رسمی و حرف و کلمه و عدد و ... که هنوز اغلب آن تأویل نشده و هنوز نشانه‌های آن رخ نداده است از جمله شکافتن ماه که در روز رخ میدهد که نزول قمر ۳۷ است و در مقابل ترتیب رسمی صفات است که در آغاز الی آیه ۲۴ یک موضوع روشن است مخصوصاً آیه ۸ و ۹ ← لَا يَسْمَعُونَ... دُخْرًا که اشاره به توپ و تانک است و با یک حدیث و روایت، مسئله قمر را ربط به هزار و اندی سال گذشته داده‌اند که در آینده بتوانند بگویند سَحْرٌ مُّسْتَمِرٌّ یعنی چنین رخدادهایی هر چند گاه یکبار رخ میدهد که عمر آدمی برای دیدن دوباره آن کفاف نکند و گذشتگان از آن یادی نداشته و ندارند یعنی برای تکذیب نشانه‌ها هر کاری میکنند؟!

موضوع دین و حقیقت آن و اسلامی بودن دولت شما و نبودن آن در همین صفحه روشن میشود. کلیه نیروهای اهل کتاب اعم از نظامی و غیر نظامی بدانند که دولت مؤظف به ابلاغ آیه ۹ حجرات بند اول آن است و در صورت سرپیچی بند دوم آن لازم الاجرا است مخصوصاً افغانستان و فلسطین و یهود و نصاری مستقر در آن سرزمینها، سازمان ملل بدون موعود رسمیت ندارد؟! دولت شما مؤظف به ابلاغ سریع به کنفرانس اسلامی است؟! آیات و افعال شرک کلاً در ۴۲ سورة است و سورة چهل و دوم شوری است و نزول فرقان است که در سورة شوری آیه ۲۱ أَمْ لَهُمْ شُرَكَاءُ شَرَعُوا لَهُمْ مِنَ الدِّينِ مَا لَمْ يَأْذَنَ بِهِ اللَّهُ آیا برگزیدگانی دارند که شرحه شرحه کرده‌اند از دین آنچه که خداوند اجازه آن را نداده است؟! به اطراف خود و قوانین وصل شده به دقت نگاه کنید شاید معنی این آیه را بفهمید؟!

طرحهایی که از طرف کتاب داده شد از آغاز تا پایان اسلام گام به گام اجرا میشد امروز خبری از فقر و بیکاری نبود نه تنها در ایران بلکه در تمام جهان جنگی هم وجود نداشت و جهانی خرم در صلح و صفا بود و ... حال آنکه هیچکس گوش نکرده و هر گروهی به زعم خود بر صلاح و مصلحت در حرکت است و شاید ادعا کند که دلسوز مردم محروم است و شاید گمان برد در ایمان منحصر به فرد است و ...؟! اینک لازم دانستم که قسمت آخر این نامه را طوری بنویسم که دیدگانت بر اطراف باز شود و دیگر کسی را جز خود سرزنش نکنی.

پایه اول دین اسلام اقتصاد است و مصلحت زمان حال در چنین کشوری با توجه به آنچه که در پیش است صنعت نبوده و نیست نه اینکه بنده در رد کردن صنعت باشم بلکه برعکس لیکن طرحهایی که داده شد اگر انجام میگرفت امروز صنعت خود به خود به خدمت تو در میامد، اولین صنعت رشد اقتصادی در سرزمین ما با توجه به چهار فصل بودنش و سرزمین حاصلخیز، احیای زمینهای مرده بود آنها هم طبق طرح داده شده توسط نیروی نظامی و مردمی غیر نظامی نه به صورت انحصاری بلکه به صورت یک ارتش ملی و غیر انحصاری که انجام داده نشد ...؟! اگر به آیات شیطان و شیاطین و پیروان برخورد کنید و عاقبت آنها، حقیقت امر را لمس خواهید کرد که شیطان و ابلیس با خدای خود عهد بسته‌اند که از راه ایمان و راه راست وارد شوند سپس عملکرد آنها ابتدا فقر که عامل تمام خفت و خواری‌هاست و از این طریق شیطان نقشه‌های خود را به ترتیب پیاده میکند: ۱- در اثر تنگنا و بیکاری تن دادن به اجرای نقشه‌های او ۲- در اثر تنگنا و لزوم بودجه برای ایجاد اشتغال، رباخواری و ... ۳- جنگ و آتش افروزی به بهانه دین و مذهب و تعصبات قومی و ... ۴- وصل قوانینی که در کتاب خدا ممنوع اعلام شده است و ... بدانید که شیطان و شیاطین در طول تاریخ در کالبد بشری ظهور کرده‌اند نه کالبد هیولایی آنها ظاهری آراسته و سخنانی فریبنده و دلنواز؟!

مورخه ۱۳۷۹/۱۰/۳۰ ← ص والقران ذی الذکر بل الذین کفروا ... ← کلمه «مجرمین»:

ص والقران «۶۵»

این کلمه ۳۴ مرتبه در ۲۷ سوره ذکر شده است، ۳۴ سبأ و نزول ق والقران المجید و ۲۷ نمل و نزول سوره بروج والیوم الموعود است. لازم به یادآوری است که بسم الله الرحمن الرحیم در سوره نمل که سوره بیست و هفتم است و این نامه به سوی سبأ است که عنوان نامه‌های اینجانب در طول ده سال گذشته «انته من سلیمان و انه بسم الله الرحمن الرحیم» بود که در حزب ۳۸ است و سوره ۳۸ ص والقران است که عنوان نامه‌های اینجانب در طول سال ۱۳۷۹ بوده و هست، در ضمن بسما ... ۱۹ حرف است و در سوره نمل دو مرتبه ذکر شده است: $۱۹ \times ۲ = ۳۸$

جای تعجب است که اولین سوره این کلمه انعام است و انعام، مجرمین طول تاریخ را معرفی کرده است که در طول تاریخ فرزندان و برگزیدگان خود را از پای درآورده‌اند تا که دینشان را به مردم تلبیس کنند، در صفحات قبل به این موضوع اشاره شد و دیگر نیازی به شرح نیست، کافی است که دیدگان بازی داشته باشید و این مسئله را آن طور که هست در قران دنبال کنید تا به حقیقت دین راستین از دین باطل پی ببرید! در این صفحه، کلمه باطل را نیز می‌کنجانم تا به حقیقت یک امر آگاه شوید امری که میتوانید در این عصر با دیدگان باز آن را لمس کنید! کلمه باطل ۲۴ مرتبه در ۲۰ سوره است، ۲۴ نور و نزول عبس است و ۲۰ طه و نزول فلق است، جادوگرانی که در عصر حاضر بر اثر رسول جادو میکنند برای بقاء خودشان و از قبل سوره فلق را ربط به زنان افسونگر داده‌اند در صورتی که قران صراحتاً این امر را بیان کرده است، در حرف بیست و چهارم ابجد و الفباء نگاه کنید و همچنین در حرف بیستم ابجد و الفباء که ۲۴ خم و بیست رف، البته مردم از حروف و جادوی آن بی‌خبرند!

مُجْرِمُونَ	
۱	أ
۲	ب
۳	ج
۴	د
۵	ه
۶	و
۷	ز
۸	ح
۹	ط
۱۰	ی
۱۱	ک

مُجْرِمِينَ	
۱	أ
۲	ب
۳	ج
۴	د
۵	ه
۶	و
۷	ز
۸	ح
۹	ط
۱۰	ی
۱۱	ک
۱۲	ل
۱۳	م
۱۴	ن
۱۵	س
۱۶	ع
۱۷	ف
۱۸	ص
۱۹	ق
۲۰	ر
۲۱	ش
۲۲	ت
۲۳	ث
۲۴	خ
۲۵	ذ
۲۶	ض
۲۷	ظ

هرگاه با گروهی برخورد کردید که پاره‌ای از خوردنیها را حرام کرده‌اند، اشاره به توضیح مسائلی است که پاره‌ای از خوردنیها را مکروه گفته‌اند که این مکروه‌ها، حرامهای تورا‌اند البته توضیح مسائلی هم قران را نقض کرده و هم تورا را و دینی است که بر پایه شرک پی‌ریزی شده است و گاه حلال کرده‌اند آنچه که خدا حرام کرده است چون نذر برای غیر خدا، که آن را رواج داده‌اند تا کسی به دین خدا هدایت نشود برای صحت این امر رجوع به سوره توبه آیه ۳۷ کنید **فَيَجْلُؤْا مَا حَرَّمَ اللَّهُ زَيْنَ لَهُمْ سُوءَ أَعْمَالِهِمْ وَاللَّهُ لَا يَهْدِي الْقَوْمَ الْكَافِرِينَ** برای همین پیروان قران نتوانسته‌اند حقیقت قران را بفهمند و همیشه با حقیقت در ستیز بوده و هستند چرا که از کیش بدون دانش پدران خود پیروی کرده‌اند و امروز چون با حقیقت روبرو شوند پذیرفتن آن برای آنها غیر قابل تحمل است و آن را کفر میدانند در صورتی که خود غرق در کفر و شرک‌اند کما اینکه در سوره بقره از آیه ۶ الی ۱۴ ذکر شده است از کفر و فساد خویش غافل‌اند و خود را مؤمن پنداشته‌اند و ...؟! ای عجب زمانی که کفر را با ایمان مشتبه ساخته‌اند و بر این اشتباه مفتخرند، ایمانشان درهم و دینار و جاه طلبی و افتخارشان برادرکشی، آری خداوند اعمالشان را چنین آرایش داده است و شیطان را به همین

بَاطِلٌ	
۱	أ
۲	ب
۳	ج
۴	د
۵	ه
۶	و
۷	ز
۸	ح
۹	ط
۱۰	ی
۱۱	ک
۱۲	ل
۱۳	م
۱۴	ن
۱۵	س
۱۶	ع
۱۷	ف
۱۸	ص
۱۹	ق
۲۰	ر

مُجْرِمِيهَا	
۱	أ
۲	ب
۳	ج
۴	د
۵	ه
۶	و
۷	ز
۸	ح
۹	ط
۱۰	ی
۱۱	ک
۱۲	ل
۱۳	م
۱۴	ن
۱۵	س
۱۶	ع
۱۷	ف
۱۸	ص
۱۹	ق
۲۰	ر

مُجْرِمًا	
۱	أ
۲	ب
۳	ج
۴	د
۵	ه
۶	و
۷	ز
۸	ح
۹	ط
۱۰	ی
۱۱	ک
۱۲	ل
۱۳	م
۱۴	ن
۱۵	س
۱۶	ع
۱۷	ف
۱۸	ص
۱۹	ق
۲۰	ر

بَاطِلًا	
۱	أ
۲	ب
۳	ج
۴	د
۵	ه
۶	و
۷	ز
۸	ح
۹	ط
۱۰	ی
۱۱	ک
۱۲	ل
۱۳	م
۱۴	ن
۱۵	س
۱۶	ع
۱۷	ف
۱۸	ص
۱۹	ق
۲۰	ر

مُجْرِمٌ	
۱	أ
۲	ب
۳	ج
۴	د
۵	ه
۶	و
۷	ز
۸	ح
۹	ط
۱۰	ی
۱۱	ک
۱۲	ل
۱۳	م
۱۴	ن
۱۵	س
۱۶	ع
۱۷	ف
۱۸	ص
۱۹	ق
۲۰	ر

مقصود فرستاده است تا که اعمالشان را بیشتر و بیشتر آرایش دهد که باشند هیزی برای جهنم!

بی‌شک این کلمات در مجموعه برخوردهایی قرار گرفته است و چون از داستانهای هر کلمه‌ای اطلاع پیدا کنید بی‌شک به بسیاری از حقایق خواهید رسید به طوری که از روی برخوردها، افراد و یا زمامداران را در هر برهه از زمان و مکان شناسایی کنید و علت و معلول هر امری را لمس کنید.

ب	ا	ط	ل	۱۵	ك	← حجر و نزول کوثر
۲	۱	۹	۳۰	۴۲	← شوری و نزول فرقان	
۲	۱	۹	۱۲	۲۴	← نور و نزول عبس	
۲	۱	۱۶	۲۳	۴۲	← شوری و نزول فرقان	

فرض مثال امری را در طول تاریخ وارونه جلوه داده‌اند و برخلاف کتاب

ب	← بقره ۲	← ۴ سوره
ا	← آل عمران ۳	← ۱۴ سوره
ط	← طه ۲۰	← ۴ سوره
ل	← لقمان ۳۱	← ۲ سوره
واقعه و نزول صفات	→ ۵۶ + ۲۴	← نور و نزول عبس
۸۰	← عبس و نزول نباء	

و وعده آن معرفی کرده‌اند حالا نمی‌توانند حقیقت را بازگو کنند مخصوصاً در این برهه اخیر کسی که او را متهم به جنون ساخته‌اند حالا که سرزمین را تباہ کرده‌اند و برخلاف دستور کتاب حرکت کرده‌اند به طوری که نرخ تورم را بالا برده‌اند و ... حالا می‌گویند او دیوانه نبوده و ما اشتباه کرده‌ایم البته با توجه به عملکرد جبران ناپذیر و زمان از دست رفته و ... هرگز، خود اینجانب پیشنهاد کردم که سند جنون را رد کنند و نپذیرفتند و بر آنچه که گفته‌اند خواهند ماند و شاید راه بازگشتی برای خود باقی نگذاشته‌اند!

مورخه ۱۳۷۹/۱۱/۵ ← ص والقران ذی الذکر بل الذین کفروا ... ← کلمه «ذکر»:

ص والقران «۶۷»

کلمه ذکر ۵۲ مرتبه در ۲۶ سوره ذکر شده است، ۵۲ طور و نزول هود و ۲۶ شعراء و نزول شمس است. به چند آیه‌ای که کلمه ذکر در آن است توجه کنید: ۱- سوره حجر آیه ۹ إِنَّا نَحْنُ نَزَّلْنَا الذِّكْرَ وَ ... ۲- انبیاء آیه ۱۰۵ وَلَقَدْ كَتَبْنَا فِي الزَّبُورِ مِن بَعْدِ الذِّكْرِ أَنَّ الْأَرْضَ ... ۳- سوره ص وَالْقُرْآنِ ذِي الذِّكْرِ ارتباط این کلمه همه چیز را روشن میکند. آنهایی که از شُفَعَاءِ دم میزنند بهتر آن است آیه ۸۵ سوره نساء را بخوانند تا بدانند هیچ شفيعی نیست که خود

را مبتلای باطل کند و در هر جرم و رخدادی سهیم باشند.

بعضی‌ها از ادعای ما ناراحتند و گمان کرده‌اند که این ادعا ما را خوشایند است لیکن از آنجایی که میفرماید: قُلْ يَا أَيُّهَا النَّاسُ إِنَّمَا أَنَا لَكُمْ نَذِيرٌ مُّبِينٌ یعنی چاره‌ای از این ادعا نیست، لیکن سواي دارم و بس، امامت که درجه ترفیع پیامبر است چگونه میتوان بر دیگری اطلاق نمود حال آنکه امامت در فرقان است باز سوال دارم آنهایی که شما امروز آنها را امام میخوانید این امامت را از کجا آورده‌اند حال که آورده‌اند و خود این امر را پذیرفته‌اید چرا از آنچه که خدا فرمان داده است و تسلیم امانت به صاحبش ابا دارید؟!

گویم شما به دلایلی بیشمار از این امر سر باز زده‌اید و حق با شما است، گویم پس آن کس که حقوقش را پایمال کردی حقوقش کجا است؟!

پیشنهاد این است یا بپذیرید طبق عهد خداوند تا آیه ۵ سوره بقره یا از آیه ۶ الی ۲۴، این امر را عملکرد و برخوردها روشن میکند.

در ضمن ما چیزی داریم به نام انفال و از این انفال و نبود آن مخصوصاً خمس و یا زکوة که از تورا تا قران یک دهم است شما به هر شکلی که بخواهید حساب کنید ولو تا حد والعاملین علیها باز حقی در آن دارم، در صورتی که در طول یازده سال بر خلاف آن در حرکت بوده‌اید نه تنها حاضر به احقاق حق نبوده‌اید بلکه به پافشاری بیشتر در جلوگیری از امر پرداخته‌اید و ...؟!

باز علیرغم اعتداء گویم شما که میدانید خود کیستید و میدانید که من کیستم چرا باید به اصلاح نیابید چنانچه که در سوره شمس امر کرده است یا کلاً میخواهید چون آنچه که گذشته است به تدبیر بپردازید و زمان را از دستم بگیرید؟ فرض کنید آنهم کردید و در این امر صد در صد موفق بودید و شدید، آیا خداوند از عهدی که بسته است سر باز زند؟ و یا چون شما بر خلاف آنچه هست حرکت کنید خداوند از سر تقصیرتان خواهد گذشت؟ اگر چنین بوده تا کنون، از امروز به بعد سخت در اشتباه هستید.

ذکر

۱	أ	أ	۸۹	۳	آل عمران	۵۸				
۲	ب	ب	۱۱۲	۵	مائده	۹۱				
۳	ج	ت	۳۹	۷	اعراف	۶۳	۶۹			
۴	د	ث	۵۳	۱۲	یوسف	۴۲	۱۰۴			
۵	ه	ج	۹۶	۱۳	رعد	۲۸	۲۸			
۶	و	ح	۵۴	۱۵	حجر	۶	۹			
۷	ز	خ	۷۰	۱۶	نحل	۴۳	۴۴			
۸	ح	د	۴۴	۱۹	مریم	۲				
۹	ط	ذ	۷۳	۲۱	انبیاء	۲	۷	۲۴	۲۴	۱۰۵
۱۰	ی	ر	۱۰۲	۲۴	نور	۳۷				
۱۱	ک	ز	۴۲	۲۵	فرقان	۱۸	۲۹			
۱۲	ل	س	۴۷	۲۶	شعراء	۵				
۱۳	م	ش	۸۵	۲۹	عنکبوت	۴۵				
۱۴	ن	ص	۴۱	۳۶	یس	۱۱	۶۹			
۱۵	س	ض	۳۸	۳۸	ص والقران	۱	۸	۳۲	۴۹	۸۷
۱۶	ع	ط	۵۹	۳۹	زمر	۲۲	۲۳			
۱۷	ف	ظ	۶۱	۴۱	فصلت	۴۱				
۱۸	ص	ع	۶۳	۴۳	زخرف	۵	۳۶	۴۴		
۱۹	ق	غ	۳۷	۵۴	قمر	۱۷	۲۲	۲۵	۳۲	۴۰
۲۰	ر	ف	۹۴	۵۷	حدید	۱۶				
۲۱	ش	ق	۱۰۵	۵۸	مجادله	۱۹				
۲۲	ت	ک	۱۱۰	۶۲	جمعه	۹				
۲۳	ث	ل	۱۰۴	۶۳	منافقون	۹				
۲۴	خ	م	۲	۶۸	قلم	۵۱	۵۲			
۲۵	ذ	ن	۴۰	۷۲	جن	۱۷				
۲۶	ض	و	۷	۸۱	تکویر	۲۷				

ذ	← ذاریات ۵۱	← ۱ سوره
ک	← کهف ۱۸	← ۳ سوره
ر	← رعد ۱۳	← ۳ سوره
انفطار	→ ۸۲ + ۷	← اعراف و نزول تکویر
۸۹	← فجر و نزول آل عمران	

ذ	ک	ر	۹۲؛ ۱۱	← هود و نزول ضحی؛ لیل و نزول نساء
۷۰۰	۲۰	۲۰۰	۹۲۰ =	← ۱۱۴ = ۸ باقی مانده ۸ انفال و نزول اعلی
۲۵	۱۱	۲۰	۵۶ =	← واقعه و نزول صافات
۹	۲۲	۱۰	۴۱ =	← فصلت و نزول یس والقران الحکیم، چه بپذیرید و چه نپذیرید چه چیزی را میتوانید عوض کنید؟!

شما امام را با سرکرده اشتباه گرفته‌اید، و برای بنی اسرائیل قرار دادیم دوازده سرکرده نه امام، امام درجه علو پیامبر است که اندر هر زمان برانگیخته شود بعد از انقضای زمانی شاق به درجه آن نائل شود نه به این شکل است که پیروان کتاب گفته‌اند و میگویند.

امامت بعد از ذالک الکتاب «فرقان» است آنهم الَّذِينَ أُوتُوا الْعِلْمَ دَرَجَاتٍ نه به این آسانی بلکه الَّذِينَ أُوتُوا الْعِلْمَ وَالْإِيمَانَ وَبَقِيَهُ، وَيْلٌ ... تا روز وعده‌گاه؟!

مورخه ۱۳۷۹/۱۱/۱۳ ← ص والقران ذی الذکر ... ← ترتیب ترادف نام سوره‌ها یعنی قرار دادن ترتیب رسمی در برابر ترتیب نزول و ص والقران «۶۸»

اثبات نظام کتاب بر حساب بدون کم و کاست، این نظام هشت بخش را تشکیل میدهد و برابر است با ترتیب رسمی انفال و نزول سوره اعلیٰ سجده هر نمازگزار.

۹۶	ل	س	۱۵	حجر	۵۴
۹۷	م	ش	۵۴	قمر	۳۷
۹۸	ن	ص	۳۷	صافات	۵۶
۹۹	س	ض	۵۶	واقعه	۴۶
۱۰۰	ع	ط	۴۶	احقاف	۶۶
۱۰۱	ف	ظ	۶۶	تحریم	۱۰۷
۱۰۲	ص	ع	۱۰۷	ماعون	۱۷
۱۰۳	ق	غ	۱۷	اسراء	۵۰
۱۰۴	ر	ف	۵۰	ق	۳۴
۱۰۵	ش	ق	۳۴	سباء	۵۸
۱۰۶	ت	ک	۵۸	مجادله	۱۰۵
۱۰۷	ث	ل	۱۰۵	فیل	۱۹
۱۰۸	خ	م	۱۹	مریم	۴۴
۱۰۹	ذ	ن	۴۴	دخان	۶۴
۱۱۰	ض	و	۶۴	تغابن	۱۰۸
۱۱۱	ظ	ه	۱۰۸	کوثر	۱۵
بخش پنجم					

لا اخلاص مقام ص والقران است

۱۱۲	غ	ی	۳۸	ص	۳۸
بخش ششم					

۱۱۳	أ	أ	۷۱	نوح	۷۱
بخش هفتم					

۱۱۴	ب	ب	۸۲	انفطار	۸۲
بخش هشتم					

۸ بخش به ترتیب زیر:

- ۱- از فاتحه تا علق ۷ سوره
- ۲- از بقره تا قلم ۵ سوره
- ۳- از آل عمران تا مزمل ۶۱ سوره
- ۴- از اعراف تا تکویر ۲۲ سوره
- ۵- از حجر تا کوثر ۱۶ سوره
- ۶- ص ۱ سوره
- ۷- نوح ۱ سوره
- ۸- انفطار ۱ سوره

از مجموع ۱۱۴ سوره تنها سه سوره، ترتیب رسمی و ترتیب نزول آنها ثابت است: ص، نوح و انفطار و جمع ترتیب آنها در قران برابر ۱۹۱ که نام «سلیمان» و عنوان آن «بسم الله الرحمن الرحيم» که سرلوحه تمام قران است.

صفحه بعد ←

۴۸	ر	ف	۱۴	ابراهیم	۷۲
۴۹	ش	ق	۷۲	جن	۴۰
۵۰	ت	ک	۴۰	غافر	۶۰
۵۱	ث	ل	۶۰	ممتحنه	۹۱
۵۲	خ	م	۹۱	شمس	۲۶
۵۳	ذ	ن	۲۶	شعراء	۴۷
۵۴	ض	و	۴۷	محمد	۹۵
۵۵	ظ	ه	۹۵	تین	۲۸
۵۶	غ	ی	۲۸	قصص	۴۹
۵۷	أ	أ	۴۹	حجرات	۱۰۶
۵۸	ب	ب	۱۰۶	قریش	۲۹
۵۹	ج	ت	۲۹	عنکبوت	۸۵
۶۰	د	ث	۸۵	بروج	۲۷
۶۱	ه	ج	۲۷	نمل	۴۸
۶۲	و	ح	۴۸	فتح	۱۱۱
۶۳	ز	خ	۱۱۱	مسد	۶
۶۴	ح	د	۶	انعام	۵۵
۶۵	ط	ذ	۵۵	الرحمن	۹۷
۶۶	ی	ر	۹۷	قدر	۲۵
۶۷	ک	ز	۲۵	فرقان	۴۲
۶۸	ل	س	۴۲	شوری	۶۲
۶۹	م	ش	۶۲	جمعه	۱۱۰
۷۰	ن	ص	۱۱۰	نصر	۱۱۴
۷۱	س	ض	۱۱۴	ناس	۲۱
۷۲	ع	ط	۲۱	انبیاء	۷۳
۷۳	ف	ظ	۷۳	مزل	۳
بخش سوم					

۷۴	ص	ع	۷	اعراف	۳۹
۷۵	ق	غ	۳۹	زمر	۵۹
۷۶	ر	ف	۵۹	حشر	۱۰۱
۷۷	ش	ق	۱۰۱	قارعه	۳۰
۷۸	ت	ک	۳۰	روم	۸۴
۷۹	ث	ل	۸۴	انشقاق	۸۳
۸۰	خ	م	۸۳	مطففین	۸۶
۸۱	ذ	ن	۸۶	طارق	۳۶
۸۲	ض	و	۳۶	یس	۴۱
۸۳	ظ	ه	۴۱	فصلت	۶۱
۸۴	غ	ی	۶۱	صف	۱۰۹
۸۵	أ	أ	۱۰۹	کافرون	۱۸
۸۶	ب	ب	۱۸	کهف	۶۹
۸۷	ج	ت	۶۹	حاقه	۷۸
۸۸	د	ث	۷۸	نباء	۸۰
۸۹	ه	ج	۸۰	عبس	۲۴
۹۰	و	ح	۲۴	نور	۱۰۲
۹۱	ز	خ	۱۰۲	تکائر	۱۶
۹۲	ح	د	۱۶	نحل	۷۰
۹۳	ط	ذ	۷۰	معاارج	۷۹
۹۴	ی	ر	۷۹	نازعات	۸۱
۹۵	ک	ز	۸۱	تکویر	۷
بخش چهارم					

۱	أ	أ	۱	فاتحه	۵
۲	ب	ب	۵	مائدة	۱۱۲
۳	ج	ت	۱۱۲	اخلاص	۲۲
۴	د	ث	۲۲	حج	۱۰۳
۵	ه	ج	۱۰۳	عصر	۱۳
۶	و	ح	۱۳	رعد	۹۶
۷	ز	خ	۹۶	علق	۱
بخش اول					

۸	ح	د	۲	بقره	۸۷
۹	ط	ذ	۸۷	اعلیٰ	۸
۱۰	ی	ر	۸	انفال	۸۸
۱۱	ک	ز	۸۸	غاشیه	۶۸
۱۲	ل	س	۶۸	قلم	۲
بخش دوم					

۱۳	م	ش	۳	آل عمران	۸۹
۱۴	ن	ص	۸۹	فجر	۱۰
۱۵	س	ض	۱۰	یونس	۵۱
۱۶	ع	ط	۵۱	ذاریات	۶۷
۱۷	ف	ظ	۶۷	ملک	۷۷
۱۸	ص	ع	۷۷	مرسلات	۳۳
۱۹	ق	غ	۳۳	احزاب	۹۰
۲۰	ر	ف	۹۰	بلد	۳۵
۲۱	ش	ق	۳۵	فاطر	۴۳
۲۲	ت	ک	۴۳	زخرف	۶۳
۲۳	ث	ل	۶۳	منافقون	۱۰۴
۲۴	خ	م	۱۰۴	همزة	۳۲
۲۵	ذ	ن	۳۲	سجده	۷۵
۲۶	ض	و	۷۵	قیامه	۳۱
۲۷	ظ	ه	۳۱	لقمان	۵۷
۲۸	غ	ی	۵۷	حدید	۹۴
۲۹	أ	أ	۹۴	شرح	۱۲
۳۰	ب	ب	۱۲	یوسف	۵۳
۳۱	ج	ت	۵۳	نجم	۲۳
۳۲	د	ث	۲۳	مؤمنون	۷۴
۳۳	ه	ج	۷۴	مدثر	۴
۳۴	و	ح	۴	نساء	۹۲
۳۵	ز	خ	۹۲	لیل	۹
۳۶	ح	د	۹	توبه	۱۱۳
۳۷	ط	ذ	۱۱۳	فلق	۲۰
۳۸	ی	ر	۲۰	طه	۴۵
۳۹	ک	ز	۴۵	جاثیه	۶۵
۴۰	ل	س	۶۵	طلاق	۹۹
۴۱	م	ش	۹۹	زلزله	۹۳
۴۲	ن	ص	۹۳	ضحیٰ	۱۱
۴۳	س	ض	۱۱	هود	۵۲
۴۴	ع	ط	۵۲	طور	۷۶
۴۵	ف	ظ	۷۶	انسان	۹۸
۴۶	ص	ع	۹۸	بینة	۱۰۰
۴۷	ق	غ	۱۰۰	عادیات	۱۴

آخرین سوره‌های هر بخش را به صورت حروف مقطعه در می‌آوریم سپس حروف آنها را خالص می‌کنیم تا به نتیجه اثبات برسیم. **ص والقران «۶۹»**

علق			قلم			مزمّل			تکویر			کوثر			ص			نوح			انفطار							
ع	ل	ق	ق	ل	م	م	ز	ل	ت	ک	و	ی	ر	ک	و	ث	ر	ص	ن	و	ح	ا	ن	ف	ط	ا	ر	
۱	۲	۳	۴	۵	۶	۷	۸	۹	۱۰	۱۱	۱۲	۱۳	۱۴	۱۵	۱۶	۱۷	۱۸	۱۹	۲۰	۲۱	۲۲	۲۳	۲۴	۲۵	۲۶	۲۷	۲۸	۲۹
ع	ل	ق	م	ز	ت	ک	و	ی	ر	ث	ص	ن	ح	ا	ف	ط	←	طور			لا							

کل حروف هشت سوره، ۲۹ حرف است و حروف خالص آن ۱۷ حرف است و از حرف آخر و حرف هفدهم کلمه «طور» را تشکیل داد. کلمه طور در هشت سوره ذکر شده است و نیز آخرین کلمه طور در سوره «تین» است که باز دارای هشت آیه است و به این ترتیب نظام ثابت گردید. در ضمن کلمه طور، سوره بنام دارد کما اینکه سوره طور از گروه ۱۷ سوره‌ایست که با حرف «و» شروع شده است و تعیین کننده تاریخ ۱۳۷۰ بود. در ضمن حروف خود کلمه طور، هشت سوره به وجود می‌آورد:

ط ← طه ← طور ← طلاق ← طارق که نشان از زمان دارد.

و ← واقعه که هنوز به وجود نیامده است!؟

ر ← رعد ← روم ← رحمن جمعاً هشت سوره‌اند و جمع ترتیب این هشت سوره ۳۷۷ را نشان می‌دهد و برای صحت این امر رجوع کنید به ردیف ۱۷ که در بخش سوم ترتیب ترادف قرار گرفته است و سوره ملک است و نزول آن ۷۷ است در ضمن حروف خالص بدون تکرار سوره تین ۲۵ حرف است و ۲۵ سوره فرقان است باز دارای ۷۷ آیه است!؟

هر گروهی بر یک عقیده‌اند، گروهی گویند علی به سبکی قران را جمع آوری کرده است و گروهی گویند عثمان و ... که هیچکدام هر آنچه که گفته‌اند صحت ندارد و قران از طریق وحی نظام داده شده است و جز توسط رسول احدی دیگر نبوده است و این اختلافها هیچ صحتی ندارد و برای تفکیک دین بوده است آنهم به صورت مذهب و نقض آیه ۱۳۶، ۲۸۵ بقره و آیه ۱۳ شوری.

سوره ملک طبق آنچه که گذشت اشاره به تاریخ ۱۴۱۲ نموده که برابر با ۱۳۷۰ در سوره اسراء است و سوره‌هایی که با حرف «و» شروع شده‌اند. جمع ترتیب هشت سوره جدول فوق ۶۱۷ ÷ ۱۱۴ = ۵ باقی مانده ۴۷ محمد و نزول شعراء که طبق شواهد و اسناد کتاب و تاریخهای مرقوم در قران، آن نیست که مردم و اولیاء از او یاد میکنند، چرا که قران تصدیق کننده او است و پیش فرست

طور						
۱	ا	ا	۸۷	۲	بقره	۹۳
۲	ب	ب	۹۲	۴	نساء	۱۵۴
۳	ج	ت	۴۴	۱۹	مریم	۵۲
۴	د	ث	۴۵	۲۰	طه	۸۰
۵	ه	ج	۷۴	۲۳	مؤمنون	۲۰
۶	و	ح	۴۹	۲۸	قصص	۴۶
۷	ز	خ	۷۶	۵۲	طور	۱
۸	ح	د	۲۸	۹۵	تین	۲

است برای آنکس که می‌آید!؟

توجه داشته باشید که ترتیب رسمی سوره محمد ۴۷ است که در بالا به آن اشاره شد، آخرین سوره کلمه طور ۹۵ که نزول سوره محمد است و محمد دارای نشان تین والزیتون است که در عربستان چنین نشانی یافت نشود!؟

جمع ترتیب نزول هشت سوره جدول فوق ۲۱۹ کلمه «طبر» را تشکیل می‌دهد و برای صحت آن ۲۱۹ ÷ ۱۱۴ = ۱ باقی مانده ۱۰۵ که ترتیب رسمی سوره فیل و نزول مجادله است. در این امر حسابهایی دیگر برای اثبات موجود است لیکن به همین اندک اکتفا میشود.

در سوره بقره آیه ۶۳ **وَإِذْ أَخَذْنَا مِيثَاقَكُمْ وَرَفَعْنَا فَوْقَكُمُ الطُّورَ خُذُوا مَا آتَيْنَاكُم بِقُوَّةٍ وَاذْكُرُوا مَا فِيهِ لَعَلَّكُمْ تَتَّقُونَ** در اینجا اشاره به کوه طور نیست بلکه اشاره به کلمه طور و آنچه که حاصل از آن است مانند هشت سوره یاد شده که دارای نشان از زمان حاضرند یا به عبارتی زمان معاصرند و امام زمان یعنی امام موجود که معاصر زمان موجود است نه زمانی که در آینده است.

و اما بنی اسرائیل ← زیارت نامه‌ها را به دقت بخوانید مخصوصاً زیارت وارث که بدانید بنی اسرائیل کدام گروه است. السلام علیک یا وارث آدم و یا وارث نوح و یا وارث ابراهیم و یا وارث موسی و یا وارث عیسی و یا وارث محمد که جمعاً شش پیامبرند لیکن در اینجا یک مسئله است بعد از ابراهیم اسحاق و بعد از اسحاق یعقوب که نام دوم او اسرائیل است و موسی یکی از نوادگان یعقوب است پس بنابراین طبق زیارت نامه‌های موجود و طبق توضیح مسائلی که اقتباسی از تورا است که به تبعیت از تورا قسمتی از خوردنیهای حرام در تورا و حلال در قران را مکروه گفته‌اند و ...!؟

اینک **يَا بَنِي إِسْرَائِيلَ اذْكُرُوا نِعْمَتِيَ الَّتِي أَنْعَمْتُ عَلَيْكُمْ وَأَوْفُوا بِعَهْدِي أُوفِ بِعَهْدِكُمْ وَإِنِّي فَأَرْحَمُونَ وَعَاسُوا بِمَا أَنْزَلْتُ مُصَدَقًا لِمَا مَعَكُمْ؛ يَا بَنِي إِسْرَائِيلَ اذْكُرُوا نِعْمَتِيَ الَّتِي أَنْعَمْتُ عَلَيْكُمْ وَأَنِّي فَضَّلْتُكُمْ عَلَى الْعَالَمِينَ؛ يَا بَنِي إِسْرَائِيلَ...** تا دیگر جایی برای بهانه و تظاهر نداشته باشید و هر آنچه که نشان است برای شما روشن ساختیم تا دیگر حجتی نماند و چون آنچه که گذشت اظهار بی اطلاعی نکنید و بدانید یهود معزول از بنی اسرائیل است چرا که عهد ابراهیم با فرزندان خود دین اسلام دین پاک است و او است که به دستور خداوند اسلام را بنا نهاد ...

پس ای بنی اسرائیل عهد خداوند را به یاد آورید و بر بار خود به دستور این و آن میافزایید که نه شفاعت و نه ثروت و نه مقام به کار نیاید.

لیکن اینک به ترتیب رسمی چیده شده است.

ابتداء اثبات ردیف ص والقران که یکصد و دوازدهمین سوره است با حروف کلمه صادق و ترتیب نام سوره‌هایی که با آن حرف شروع شده‌اند که در صفحات قبل به آن اشاره شد.

ص	←	صافات	۳۷	←	سوره	۳
ا	←	آل عمران	۳	←	سوره	۱۴
د	←	دخان	۴۴	←	سوره	۱
ق	←	قصص	۲۸	←	سوره	۸
<p>اخلاص و نزول مائده → ۱۱۲ + ۲۶ ← شعراء و نزول شمس قَدْ أَفْلَحَ مَنْ زَكَّاهَا وَقَدْ خَابَ مَنْ دَسَّاهَا ۱۳۸ ← ۱۱۴ ÷ = ۱ باقی مانده ۲۴ ← نور و نزول عَبَسَ وَتَوَلَّى</p>						

و طبیعی است که سوره‌ها دارای نام‌اند و بخشهای مختلف زمان، مکان، پند و مثال و قیاس در برخوردهای اعصار گذشته و امروز.

توجه داشته باشید که در دو ترتیب ترادف، ص والقران به دلیل ثابت بودن ترتیب نزول و ترتیب رسمی آن، در ردیف ۱۱۲ میباشد و جایگاه او در الحمد لله دوم است یعنی بخش ششم و سوره ششم انعام که نزول آن در مقابل الرحمن قرار میگیرد!؟

اینک توجه در ردیف و ترتیب نزول و ترتیب رسمی سوره ص والقران در ردیف ۱۱۲ ← نزول مائده ۱۱۲ ← ترتیب رسمی اخلاص ۱۱۲ پس بنابراین قران بر حسابی دقیق است و حرکت‌های شناخته شده در عصر حاضر که کدام گروه از کجا و از کی تبعیت میکنند، عدد ص ۱۸ اشاره به نزول کافرون میکند در خود سوره صاد والقران تأکید میکند بَلِ الَّذِينَ كَفَرُوا ... یعنی چیزی پوشیده نبوده و نیست.

باز دقت کنید که ص از بخش ششم است و مائده و اخلاص هر دو در بخش اول‌اند جمعاً هشت سوره میشوند و هفت بخش.

باز توجه در حروف آنها کنید، «ص» در ردیف دو حرف «غ ی» ولی مائده یک حرف «ب» که بدون هدف خاص و پس و پیش کردن سوره‌ای، کلمه غیب به وجود آمد.

در ترتیب ردیف و ترتیب رسمی سوره علق دقت کنید ← ۹۶ و در ترتیب ترادف حجر در ردیف ۹۶ است و در ترتیب نزول رعد ۹۶ است، رابطه بین این سه سوره با توجه به اینکه آیه ۱۴ و ۱۵ حجر در مورد عصر فضا سخن میگوید و با توجه به رمز «الر» که در صفحات قبل به آن اشاره شد، علت اقراء و خطابش به کیست برای شما روشن میشود. ابتدا علق را بخوانید و بعد رعد المر را و سپس سوره حجر را و قران به همین دلیل بر دو نظام است که یک ترتیب رسمی و دو ترتیب نزول تا که از این دو ردیف یعنی مرحله سوم گویا شود و تمام امور دارای تاریخ است چنانچه در اغلب سوره‌ها اشاره شده است.

چنانچه که عرض شد علق و رعد و حجر از دو بخش تشکیل شد بخش اول که دارای هفت سوره است و بخش پنجم که دارای ۱۶ سوره است جمعاً شش بخش و ۲۳ سوره‌اند که ما طبق حسابهای پیشین گوئیم هر عددی که حاصل شود باید رجوع کنید به آنچه که در طول این نسخه در مورد عدد تعیین شده گفته شد و طبق آن حرکت کنید.

اینک به نظام حروف موجود در ردیف هر سوره حرکت میکنیم:

«ص» در ردیف حروف غ ی، حدید در بخش سوم ردیف ۲۸، قصص در بخش سوم ردیف ۵۶، صف در بخش چهارم ردیف ۸۴، هر کدام از این سوره‌ها ارتباط خاص دارند مخصوصاً سوره قصص که دارای ۸۸ آیه است و برابر با ص والقران که ۸۸ آیه است.

حرف ب ← مائده بخش اول ردیف ۲، یوسف بخش سوم ردیف ۳۰، قریش بخش سوم ردیف ۵۸، کهف بخش چهارم ردیف ۸۶، انفطار بخش هشتم ردیف ۱۱۴

مثلاً محمد ← «ض، و» ← از آغاز، قیامه بخش سوم ردیف ۲۶، محمد بخش سوم ردیف ۵۴، یس بخش چهارم ردیف ۸۲، تغابن در بخش پنجم ردیف ۱۱۰ ← علی یاعلی، «ض» که از ضحی است و «و» از هفده سوره «و» ... نماز هر نمازگزار بر آن استوار است و واقعه که هنوز رخ نداده است!؟ اساساً اگر این حروف و این ترتیب ترادفها هم نباشد واقعه هنوز رخ نداده است و طبیعی است که سوره واقعه دارای ۹۶ آیه است و اشاره به مورد فوق است و در ترتیب نزول ۴۶ که در برابر احقاف قرار میگیرد و باز هنوز رخ نداده است و دارای رمز حم است که همین «حم» ۲۱ سوره در بر میگیرد و سوره ۲۱ انبیاء باز هنوز رخ نداده است یعنی اینکه گریزگاهی نبوده و نیست و در عین حال «حم» عدد ۴۸ و عدد ۲۱ و عدد ۳۰ را تعیین کرده است یعنی عدد آن که به ترتیب ابجد است ۲۱ سوره را تعیین کرده است، و این هم یکی از نظامهایی که تا کنون به آن اشاره نشده است!؟

مورخه ۱۳۷۹/۱۱/۲۰ ص والقران ذی الذکر ... الشمس و القمر بحسبان: کلمه شمس ۳۲ مرتبه در ۲۷ سوره ذکر شده **ص والقران «۷۱»**

است ← ۳۲ سجده «الم» و نزول همزه و ۲۷ نمل و نزول بروج والیوم الموعود، تاریخ آغاز ذالک الکتاب به تاریخ شمسی و دو عدد اول تاریخ طبق آغاز سوره نمل طس = ۶۹ که در صفحات قبل به تاریخ کامل آن به طرق مختلف اشاره شد، ۱۳۶۹ به بعد، و کلمه قمر ۲۶ مرتبه در ۲۲ سوره ← ۲۶ شعراء طسم و ۲۲ حج که آغاز آن ۲ حرف «یا» ← = ۱۱ که در اولین نامه‌ها به آن اشاره شد، سوره ۲۲ حج و حرف ۲۲ ابجد «ت» کلاً کلمه حجت را تعیین کرده است و عدد کلمه حجت ← = ۴۱۱ که سه عدد اول تاریخ ۱۴۱۱ قمری را نشان میدهد که برابر با ۱۳۶۹ شمسی میباشد!؟ کلمه حجت ۴۱۱ ÷ ۱۱۴ = ۳ سوره قران = ۳ باقی مانده «۶۹» همان عدد ابجد طس آغاز سوره نمل است.

هر دو کلمه به سوره شمس ختم گردیده‌اند و این امر ضمن تعیین تاریخ از بندگان خواسته شده است که به اصلاح و تزکیه شدن پردازند!؟ شمس در ردیف ۲۷ تأیید کننده آن است که تاریخ سوره نمل شمسی است نه قمری در ضمن سوره‌های حروف مقطعه مستثنی هستند. ماه و خورشید دو پدیده تعیین کننده تاریخ‌اند که در توراة سفر پیدایش باب اول نیز اشاره شده است که بندگان از راه این دو پدیده به تاریخ زمان واقف باشند کما اینکه در سوره یونس آیه ۵ **لَتَعْلَمُوا عَدَدَ اللَّيْلَيْنِ وَالْأَسْبَابِ** و در سوره اسراء آیه ۱۲ **باز وَلِتَعْلَمُوا عَدَدَ اللَّيْلَيْنِ وَالْأَسْبَابِ** تا بدانید که تاریخ هر امری در کتاب خدا ثبت شده است و آن طور که گفته‌اند و میگویند نبوده و نیست و این را خود خوب میدانند!؟

کلمه قمر	
۱	ا
۲	ب
۳	ج
۴	د
۵	ه
۶	و
۷	ز
۸	ح
۹	ط
۱۰	ی
۱۱	ک
۱۲	ل
۱۳	م
۱۴	ن
۱۵	س
۱۶	ع
۱۷	ف
۱۸	ص
۱۹	ق
۲۰	ر
۲۱	ش
۲۲	ت

کلمه شمس	
۱	ا
۲	ب
۳	ج
۴	د
۵	ه
۶	و
۷	ز
۸	ح
۹	ط
۱۰	ی
۱۱	ک
۱۲	ل
۱۳	م
۱۴	ن
۱۵	س
۱۶	ع
۱۷	ف
۱۸	ص
۱۹	ق
۲۰	ر
۲۱	ش
۲۲	ت
۲۳	ث
۲۴	خ
۲۵	ذ
۲۶	ض
۲۷	ظ

جمع ترتیب ۲۷ سوره کلمه شمس ۸۶۴ ÷ ۱۱۴ = ۷ سوره = ۷ اعراف المص و باقی مانده ۶۶ تحریم و نزول احقاف حم، حم هفتم، سوره حج از نظر ترتیب تاریخ قمری و از نظر آیات شمسی است. جمع ترتیب ۲۲ سوره کلمه قمر ۸۳۶ ÷ ۱۱۴ = ۷ اعراف و نزول تکویر و باقی مانده ۳۸ ص والقران ذی الذکر در تاریخ یاد شده هم اشاره به اعراف که المص و هم اشاره به ص والقران ذی الذکر به سه تاریخ از آغاز سال ۱۳۶۹ برابر با ۱۴۱۱ برابر با ۱۹۹۰ میلادی که عدد ص ۹۰ است و ضمن اشاره به نام، اشاره به تاریخ میلادی نیز هست!؟ سوره ۲۲ که سوره حج است نزول آن ۱۰۳ و در مقابل سوره عصر قرار میگیرد و موضوع و نحوه گفتار و بعثت در سوره حج گنجانده شده است!؟ بدانید که موعود بی نام و نشان و تاریخ در کتاب خدا،

موعود نبوده و نیست بلکه از سوی مشرکین و تلبیس کنندگان دین شرک القاء شده است و بر این حقیقت، خود کاملاً واقف‌اند!؟

سوره حج ۲۲ و ۲۲ نزول سوره اخلاص است و حج ۷۸ آیه است که ترتیب رسمی سوره نباء و نزول حاقه و آیات سوره الرحمن است، نزول سوره حج ۱۰۳ که در برابر ترتیب رسمی سوره عصر است که همه با آن آشنا هستید در ضمن سوره عصر جزء سوره‌هایی است که با حرف «و» شروع شده است و تاریخ آغاز آن ثبت گردیده است. اینک سال یازدهم از نشر اولین نامه و دعوت به مباحله و رو در روی در رسانه‌های سمعی و بصری است لیکن هنوز در این مورد خاص هیچ گروهی از گروه‌های اهل کتاب از توراة تا قران علی‌رغم دریافت این نامه‌ها به زبان نیامده‌اند و چون و چرای این امر کاملاً مشخص است!؟

عدد سیر هر دو جدول: جدول شمس از یک الی ۲۷ ← ۱ + ۲ + ۳ + ... + ۲۷ = ۳۷۸ تاریخ مشخص از آغاز ۱۳۶۹ الی ۱۳۷۸ که دو عدد اول آن در پایان سوره حج به آن اشاره شد، ۳۷۸ ÷ ۱۱۴ = ۳ باقی مانده ۳۶ یس والقران الحکیم: **ءَأَنْذَرْتَهُمْ أَمْ لَمْ تُنذِرْهُمْ لَا يُؤْمِنُونَ ...** یعنی تا تاریخ یاد شده، حجت بر آنها تمام گردیده است. عدد صحیح ۳ آل عمران و نزول مزمل و ۳۶ یس و نزول طارق و عدد سیر جدول قمر از یک الی ۲۲ ← ۱ + ۲ + ۳ + ... + ۲۲ = ۲۵۳ که ۲۵۳ ÷ ۱۱۴ = ۲ بقره الم و نزول قلم آخرین حروف مقطعه و باقی مانده ۲۵ فرقان و نزول قدر که در صفحات قبل به آن اشاره شد!؟

در هر دو جدول دقت کنید آغاز شمس، بقره «الم» تاریخ شمسی، جدول قمر ابتدا انعام در طول زمان آنچه که کرده‌اند و از قبل به تاریخ قمری حرکت کرده‌اند ثبت گردیده است از حرام و حلالها گرفته الی کشتن برگزیدگان و فرزندان خود برای تلبیس دینشان و بهانه‌جویی و برخورد هایشان در عصر حاضر بدون کم و کاست! در ردیف ۹ دو جدول فوق، اسراء و حج گفتگوی هر دو سوره را بخوانید تا به پاره‌ای از مسائل برسید، وسط جدول شمس فرقان است که در ردیف ۱۴ قرار گرفته است سوره چهاردهم جدول قمر زمر است که با توجه به نزول آن در برابر حشر قرار میگیرد **يُخْرِبُونَ بُيُوتَهُمْ بِأَيْدِيهِمْ وَأَيْدِي الْمُؤْمِنِينَ!**؟

در هر دو جدول دقت کنید سوره الرحمن از جدول قمر میگذرد و از آنجایی که اولین سوره قمر انعام است و نزول آن ۵۵ و در مقابل ترتیب رسمی الرحمن قرار میگیرد لذا تا پنج سوره از آغاز قمر در برابر جدول شمس قرار گیرد یعنی از انعام که آغاز جدول قمر است الی سوره رعد که سوره سیزدهم قران است که از قبل به آن اشاره شد. توجه دیگر در جدول قمری ردیف ۲۲ حرف ت ثبت گردیده است و در ترتیب الفباء حرف ک که یازدهمین حرف ابجد است تا برگردد و تاریخ را تشکیل دهد و کلمه «با» آغاز سوره حج که عدد آن یازده و از یک و ده تشکیل شده است سخن گوید و **يَا أَيُّهَا النَّبِيُّ مَهْرِي** بر پیشانی ظالمان دیار باشد چنانچه که هست!

کلمه عوجاً در کل قران هفت مرتبه در ۶ سوره ذکر شده است ← سوره هفتم اعراف است و سوره ششم انعام.

جمع شماره کل آیات کلمه عوجاً ۳۶۰ ← ۳۶۰ ÷ ۱۱۴ = ۳ باقی مانده ۱۸ که کهف است و نزول کافرون، در سوره کهف فرماید: وَأَزْدًا مُّسَبِّحًا ۱۳۶۰ الی ۱۳۶۹ برهه‌ای از زمان و از ۱۳۶۹ الی ۱۳۷۸ برهه‌ای از زمان و در طول این زمان تشکیل تعداد و برخوردها. جمع حروف تشکیل دهنده این ۶ سوره بیست و هفت حرف تکرار و غیر تکرارند و چهارده حرف خالص بدون تکرارند که به حرف «ط» ختم میشود چون: طه طور طلاق طارق که بی‌شک مربوط به آینده است نه گذشته و بعضی از آیات آن و یا به عبارتی نشانه‌های آن ظاهر نشده است و اگر هم ظاهر شود سعی میشود که از مردم پوشیده دارند و یا به دور کردن مردم از حقیقت نشانه به گونه‌ای سعی میشود.

عوجاً						
۱	أ	أ	۸۹	۳	آل عمران	۹۹
۲	ب	ب	۳۹	۷	اعراف	۴۵
۳	ج	ت	۵۲	۱۱	هود	۱۹
۴	د	ث	۷۲	۱۴	ابراهیم	۳
۵	ه	ج	۶۹	۱۸	کهف	۱
۶	و	ح	۴۵	۲۰	طه	۱۰۷
۲۱	→ جمعاً ←		۷۳			

در صدد اثبات امر گوئیم که عدد سیر از یک الی «۶» ← ۱ + ۲ + ۳ + ۴ + ۵ + ۶ = ۲۱ انبیاء و نزول ناس و جمع ترتیب سوره‌ها ۷۳ ← سوره مزمل و نزول انبیاء است چنانچه که اشاره به عدد از یک الی ۶ مساوی با ۲۱ شد و بی‌شک انبیاء ۱۱۲ آیه است و اشاره به اخلاص یعنی دعوت به توحید است از تورا تا قران در طی روشن شدن ذالک الکتاب «فرقان» بر مبنای آیه ۱۳۶ و ۲۸۵ بقره و ۸۴ آل عمران و آیه ۱۳ شوری و از متفرق شدن دین به صورت مذهب جلوگیری شود و جمله اهل کتاب به یک سوی دعوت حرکت کنند چرا که موعد جمله، واحد است و دعوت طبق سند بسما ... و عنوان نامه سلیمان که به سوی سبأ است کافه للناس به تاریخ زمان حاضر و ثبت شده در کتاب خدا که قران موجود در دسترس همه مردم اهل کتاب است از تورا تا قران.

اگر دقت کنید و حروف نام شش سوره فوق را حساب کنید حرف چهاردهم که در برابر حروف خالص کل نام سوره‌ها قرار میگیرد «و» چون واقعه که هنوز رخ نداده است و از آنجایی که این حرف ششمین حرف ابجد است و تمام سوره‌های کلمه عوجاً در شش سوره است لذا ضمن تأیید نظام، اشاره به سوره‌هایی است که هفده سوره‌اند و با حرف «و» شروع شده‌اند که پاره‌ای از آنها ظاهر شده و پاره‌ای از آنها ظاهر نشده است و این مسئله سبب انتظار بیهوده است چرا که اسلام را راهی است و این راه، حرکتی گام به گام است و چون مطابق دستور داده شده حرکت نشود کلاً تمام امور واژگون شود یعنی به جای پیشرفت سیر نزولی طی میکند.

فرض مثال هفت هدف پی در پی داریم، هدف آغازین از همه اهداف آسانتر است و هدف دوم به مراتب سخت‌تر است و هدف سوم سخت‌تر از دوم و الی آخرین هدف که هفت برابر بقیه اهداف مشکل‌تر است. دین گام به گام چنین است چون هدف اول اجرا شود، هدف دوم با کمک هدف اول به مراتب آسانتر میشود و هدف سوم با کمک هدف اول و دوم به مراتب آسانتر شود و هدف چهارم با کمک هدف اول و دوم و سوم به مراتب آسانتر شود و الی آخرین هدف که هدف هفتم است که هنوز کسی به شکل آن هم پی نبرده است مگر آنچه که خدا از بندگانی پسندیده دید!؟ و اگر به تاریخ رجوع کنیم و از آغاز تا به امروز را زیر سوال بگذاریم هیچکدام از انقلابات و آنچه که در اعصار گذشته تا به امروز مرور شده است طبق حرکت گام به گام نبوده و علت عقب افتادگی هم همین است.

هدف اول آب است و آنچه که از آب و خاک سر باز میزند، آنهم گام به گام است و اگر چنانچه طبق برنامه گام به گام حرکت نشود بی‌شک دچار مشکل خواهیم شد، نابرابری عرضه و تقاضا از سویی و در نتیجه تورم روز افزون، چرا که نابرابری هزینه و درآمد عامل اصلی تورم است و این امر سبب کندی در بقیه اهداف میشود. یعنی اینکه نه تنها هدف اول را به نتیجه مطلوب نرسانده‌ایم بلکه به سبب کامل نشدن هدف اول، هدف دوم پی یار و یاور میماند.

آب: ابتدا ساختن آبگیرها جهت اشباع لایه‌های زمین و تقویت سفره‌های زیرزمینی و ایجاد چشمه‌ها و مرطوب کردن هوا و به اعتدال رساندن آن و نیز جلوگیری از شدت حرکت و رانشهای خاک و سنگ و ایجاد گل و لای در طرحهای بعدی، بی‌شک این آبگیرها به تمام علوفه و درختان یاری میرساند و در رشد آنها سهم بسزایی دارد و میتوان در نواحی آن آبگیر، درختان و یا علوفه مورد نیاز کاشت. هدف دوم تشکیل مردابها است که ایجاد سد در دهنه تنگ و پر عمق و محتوای دره‌هایی که آب فصلی در آنها جاری است و بقیه سال خشک‌اند که این دره‌ها میتواند منبع خوبی برای رشد آبزیان و احیای سرزمین اطراف آن و کاشتن درختهای مورد نیاز باشد آنها به عنوان ذخیره برای اجرای طرحهای بعد مخصوصاً در ناحیه کوهستانی بعد از دره‌ها رودخانه‌های فصلی به طور قطعه بندی بر حسب نیاز و شرایط زیست محیطی چه پرورش ماهی به صورت آزاد و چه به صورت ایجاد استخرهایی در کنار رودخانه‌های فصلی که با کنار زدن مقداری از ماسه و خاک چند صد متری و یا کمتر میتوان به آب مطلوبی که نیاز به لایروبی و ... نداشته باشیم رسید و به این صورت به جَنَاتٍ تَجْرِي مِنْ تَحْتِهَا الْأَنْهَارُ که آرزوی هر بنده‌ایست رسید.

عرض شد هدف اول است و این هدف باید توسط نیروی نظامی به طور ضربتی اجرا شود و بقیه مردم باید در خدمت باشند یعنی هر فردی به اندازه توان خود برای اجرای هدف اول تلاش کند و بی شک هدف اول دارای بازدهی خواهد بود و اغلب بازدهی‌های موجود در هدف اول زودرس‌اند از جمله آبیان و حبوبات مورد نیاز چه برای تولید دانه‌های روغنی و علوفه دام و طیور و چه مصرف مواد غذایی، مخصوصاً استفاده از نیروهای نظامی که هزینه سرسام آوری در تمام زمانها در بر داشته و دارد چه زمان جنگ باشد و چه زمان صلح!

با انجام دادن هدف اول، بسیاری از اهداف بعدی آسان میشود و بعضی از هزینه‌ها کاسته میشود و نیز افزایش تولید مواد غذایی و مصرفی که ارز آوری دارد و اما درختان بر حسب رشد و بارور شدن، زمان لازم دارد و تا طول زمان بهره برداری چه از نظر میوه و چه از نظر چوب صنعتی به رشد خود ادامه میدهند. هدف اول نه تنها این سودها را در بر دارد بلکه از نظر زیست محیطی چون به تکامل میرسد با توجه به چهار فصل بودن سرزمین ما و برکات نهفته در آن، حیوانات و پرندگان مهاجر نیز در آن مسکن خواهند گزید چرا که نیاز هر نیازمندی از جنبندگان روی زمین تأمین میشود و به این صورت است که میتوان ضمن فقر زدایی از سرزمین خود به محرومین سراسر جهان کمک کرد و نیاز آنها را برای تحقق دو هدف و شاید هم بیشتر دست یافت یکی ارز آوری دوم مبارزه با استکبار جهانی که از این طریق ارز به دست می‌آوردند. از همه این امور هم که بگذریم سبب داشتن ذخایری غیر از نفت و امثال آن خواهیم شد.

از آغاز دادن این طرح در ۱۳۶۹ تا کنون که ۱۳۷۹ است طبق آنچه که داده شده اجرا نشده است و طرحهایی را دنبال کرده‌اند که مبیاید بعد از این طرحها اجرا شود یا حداقل همزمان تا که حداقل قسمت اول طرح به رشد خود ادامه میداد و برای اجرای طرحهای بزرگ ضمن کمک مالی از وجود گل و لای ناشی از رانشهایی که در اثر بارانهای سیل آسا که سبب تخریبهای بسیاری شده است جلوگیری به عمل میامد و همچنین از پر شدن گل و لای در پشت سدهای بزرگ جلوگیری میشد یعنی سدهای بزرگ نیازی به لایروبی نداشت و اگر هم داشت نه به این زودی و یا زمان کم تعیین شده و به احتمال گذاشته شده، پس بنابراین اهداف داده شده، گام به گام و لازم و ملزوم همدیگرند.

در این صورت چون آغاز انجام نگیرد هدف دوم غیر ممکن است و اگر کسی به آن اشاره کند در اغوای خلق است و خلق را دلخوش به آن میکند لیکن در حقیقت ویرانگر است و هر عذری که بیاورد موجه نمی‌باشد و در شگفت از پیروان چنین کتابی هستم که به جای حرکت صحیح و رشد، روز به روز حرکتها کژتر و امتش عقب افتاده‌تر میشوند.

پس اسلام دارای حرکت گام به گام است و چون کسی واقف بر حرکت کتاب باشد همه سیستمهای موجود را از روی حرکت شناسایی میکند و همین اندک کافی است برای شرح قسمتی از آیه ۴۱ الرحمن «بِالْأَنْوَاصِ وَالْأَقْدَامِ» پس بنابراین سیستم حکومت و یا ولایت یک میلیارد پیرو قران در کره خاکی از روی حرکت آنها در طول ۱۴ قرن روشن است.

طرحهای داده شده اگر اجرا میشد امروز نیازی به فروش نفت نبود و صحبتی از بیکاری و فقر هم نبود و تورم نیز گریبان گیر مردم نبود و ...

این امر آرزوی یکی از بندگان بوده و هست و اجرای این امر برای تمام جنبندگان لازم است و ادعای ما هیچ سود و یا زیانی برای کسی نداشته و موضوع امام زمان منظور زمان معاصر و نیاز آن است و از آغاز عرض کردم که این طرح را دولت اجرا نخواهد کرد و بدون شک در کتاب خدا این امر از پیش تعیین شده است.

با توجه به حرکت و هدف موجود، صنعت مورد نیاز خود به خود جان میگرفت چرا که صنعت نجات دهنده مردم عصر معاصر در ابزار لازم است و یا صنعت ابزار مورد نیاز و چون سرزمین هدف اول را طی کند به سبب وجود خیرات خداداده، تمام مغزهای متفکر به سوی آن روانه شوند و صنعت خود به خود در خدمت شما خواهد بود چرا که تمام صنعتها بر حسب نیاز جامعه ساخته میشوند و صیقل هر صنعتی و یا به عبارتی به تکامل رسیدن آن نیاز به زمان دارد و چه بهتر که در طی زمان با توجه به هدف اول که هدف اصلی است از نیازها کاسته شود و فقر را که آروزی شیطان و شیاطین برای اعمال آرزوهای خود و القاء آن در مسئله فقر است از بین برد. چرا که پایه اول دین اقتصاد است و رفع نیازها سبب رهایی از فقر است و چون خلق از فقر رهاننده شود آرزوهای شیطانی برای هیچ بندهای دستاویز نشود که نیاز آنها سبب اعمال هر امری که ناقض کتاب خدا باشد میشود.

بشر به آرزوی بهشت حرکت میکند حال آنکه غافل از اطراف خود میباشد و راضی به آن شده است که در مقابل آسایش اندکی، دنیا و آخرت خود را تبدیل به جهنم کند و از آنچه که خداوند در کتاب خود نهی کرده است سر باز زند چرا که مرتد گردیده و ایمانی به جهان آخرت نداشته و ندارد جز آرزوهای شیطانی که در وجودش نهفته است و تظاهر به ایمانی که خود آن را نپذیرفته است و چون فرامین کتاب از او خواسته شود سر باز میزند و به بهانه جویی میپردازد تا بتواند خود را از زیر سوال و یا خواسته‌ای از طرف کتاب خدا دور کند و مسئولیت را بر گردن دیگری بیاندازد چنانچه که در طول قرون خود و پدرانشان کرده‌اند و از هدفهای مورد نیاز به دلایلی سر باز زده‌اند و اغلب بر این عقیده‌اند که ملت را گرسنه نگاه دارید تا بتوانیم حکومت کنیم و بعضیها مثل عرب و عجم میزنند و ...

ص والقران «۷۴»

مستولیان بر کتاب چه عرب و چه عجم متفق القول با ترجمه غلط و با تفسیر بر اساس نقل قول از این و آن، روشنایی کتاب را از بین برده‌اند و در طول تاریخ توسط پادشاهان، رسولان را سرکوب کرده‌اند و در این برههٔ اخیر برای بقاء آنچه که در پس پرده است به ناچار زمام امور را به دست خود روحانیون

سپرده‌اند تا که از طریق مذهب و دین بتوانند حقیقت دین واحد را سرکوب کنند و گویا جز این چاره‌ای نبوده است که با توطئه‌ای اسطوره سازی نموده‌اند و قبل از نشر دانش و حقیقت کتاب، مؤمنان را از بین برده باشند و از خانواده‌هایشان سپر ساخته باشند و از همهٔ این امور که بگذریم، با به پا داشتن فتنه و تحریم اقتصادی همه جانبه در حق مؤمنین و رسول عصر مانع رشد نشر حقایق شوند و لهذا تمام ادیان و مذاهبی که از این کتاب دریافت کرده‌اند مهر خاموشی بر لب زده‌اند و انگار نه انگار کتابی بر حساب به دست آنها رسیده است!؟

کلمهٔ «هُدَى» ۷۹ مرتبه در ۳۱ سوره ذکر شده است، سورهٔ ۷۹ نازعات و نزول معارج و ۳۱ لقمان و نزول قیامه است.

بیشک آنهایی که به دنبال هدایت‌اند در آیات و علت خواهند اندیشید و به تفکر در چگونگی عملکرد طول هزار و اندی سال تحقیق خواهند نمود و از این پس سعی در احقاق کلمهٔ حق خواهند نمود و صفحات تازه‌ای برای زندگی نوین خواهند گشود تا که باری تعالی از گناهانشان درگذرد و از عملکردها خشنود گردد.

هدایت در جامه و ردا و یا انتخاب مردم و ... نبوده و نیست یَهْدِي مَنْ يَشَاءُ وَيُزَكِّي مَنْ يَشَاءُ و ... تا باری تعالی هدایت نکند راهی بر حقیقت امر نخواهید یافت و

همچنان به سبب ظلم خویش اغوا میشوید و شرط هدایت طبق دو سورهٔ آغاز هر نمازگزار که در سورهٔ حمد بندگان، طلب میکنند و در سورهٔ دوم خداوند در پاسخ طلب، سورهٔ اخلاص یعنی توحید را از بندهٔ خود خواسته است و بدون عملی کردن سورهٔ اخلاص راهی بر هدایت نخواهید یافت. خداوند هر گناهی را میبخشد جز شرک و شرک عبارت است از پیروی از ولایتی که سند از قران نداشته باشد و به میل آنها قوانین بر خلاف شریعت خدا وصل و فسخ شود و طلب حاجت از غیر خدا و نذر برای غیر او و واسطه قرار دادن آنها برای قرب به خدا و جلوگیری از حقیقت و تکفیر و تکذیب آن و ...

		هُدَى																	
		۱۱	۱۰	۹	۸	۷	۶	۵	۴	۳	۲	۱	بقره	۲	۸۷	أ	أ	۱	
		۱۸۵	۱۸۵	۱۷۵	۱۵۹	۱۲۰	۱۲۰	۹۷	۳۸	۱۶	۵	۲	۴	۳	۸۹	ب	ب	۲	
													۱۱۵	۴	۹۲	ت	ج	۳	
														۵	۱۱۲	د	د	۴	
		۱۵۷	۱۵۴	۹۱	۸۸	۷۱	۷۱	۷۱	۳۵	۶	۵۵	۶	۷۳	۷۳	۵	ه	ج	۵	
													۲۰۳	۱۹۸	۱۹۳	۱۵۴	۷	و	۶
													۳۳	۹	۱۱۳	ز	خ	۷	
													۵۷	۱۰	۵۱	ح	د	۸	
													۱۱۱	۱۲	۵۳	ط	ذ	۹	
													۱۰۲	۸۹	۶۴	ی	ر	۱۰	
														۹۴	۲	ک	ز	۱۱	
													۵۷	۵۵	۱۳	ل	س	۱۲	
															۷۶	م	ش	۱۳	
													۱۲۳	۴۷	۱۰	ن	ص	۱۴	
														۶۷	۸	س	ض	۱۵	
														۷۷	۲	ع	ط	۱۶	
		۸۵	۵۷	۵۰	۴۳	۳۷	۲۸	۴۹	۲۸	۳۱	۵۷	۳۱	۲۸	۴۹	۳۱	ف	ظ	۱۷	
													۲۰	۵	۳	ص	ع	۱۸	
															۲۳	ق	غ	۱۹	
													۳۲	۲۴	۳۴	ر	ف	۲۰	
														۲۳	۳۹	ش	ق	۲۱	
													۵۴	۵۳	۴۰	ت	ک	۲۲	
													۴۴	۱۷	۴۱	ث	ل	۲۳	
													۲۰	۱۱	۴۵	خ	م	۲۴	
		۳۲	۲۵	۱۷	۴۷	۹۵	۴۷	۹۵	۴۷	۹۵	۴۷	۹۵	۳۲	۲۵	۱۷	ذ	ن	۲۵	
															۴۸	ض	و	۲۶	
															۵۳	ظ	ه	۲۷	
													۹	۶۱	۱۰۹	غ	ی	۲۸	
													۱۳	۷۲	۴۰	أ	أ	۲۹	
													۱۲	۹۲	۹	ب	ب	۳۰	
													۱۱	۹۶	۱	ت	ج	۳۱	

ه ← هود ۱۱ ← ۲ سوره
د ← دخان ۴۴ ← ۱ سوره
ی ← یونس ۱۰ ← ۳ سوره
طلاق و نزول جائیه حم → ۶۵ + ۶ ← انعام و نزول مسد
۷۱ ← الم، نوح و نزول آن

ه ← یونس و نزول فجر	۱۰	۳	ی	د	ه
← مریم و نزول فیل الم	۱۹	=	۱۰	۴	۵
← مریم و نزول فیل الم	۱۹	=	۱۰	۴	۵
← منافقون و نزول زخرف	۶۳	=	۲۸	۸	۲۷

چاپ تمام کتب آسمانی در یک مجلد الزامی است و همچنین دعوت به وحدت دین از تورا تا قران یعنی كافة للناس و جهاد برای تحقق این امر به قید فوریت و بدون کم و کاست وظیفهٔ هر مسلمان ایرانی و آزاده است اعم از اهل تورا تا قران بدون هیچ عذر و بهانه‌ای از اولیاء امور جمله اهل کتاب و

جامهٔ عمل پوشاندن بر آیات ۱۳۶، ۲۸۵ بقره و ۸۴ آل عمران و آیهٔ ۱۳ شوری!؟

رو در روی در رسانه‌ها هر امری را روشن میکنند و برای احقاق این امر تلاش کنید!؟

اثبات حساب در کلمه نحل:

ن	←	نساء	۴	←	۱۰	سوره
ح	←	حجر	۱۵	←	۶	سوره
ل	←	لقمان	۳۱	←	۲	سوره
ق والقران و نزول اسراء → $\frac{۱۸}{۵۰} + \frac{۱۸}{۵۰}$ ← كهف و نزول كافرون						
۶۸ ← قلم و نزول غاشیه						

لازم به یاد آوریست که حرف هجدهم ابجد «ص» و حرف هجدهم الفباء «ع» است.

در حساب کلمه نحل همه چیز ثابت میشود، اندکی تأمل لازم است.

← نحل و نزول تکاثر	ن	ح	ل	۱۶۳
← غاشیه و نزول انفال، آیات «قصص» و آیات «ص» تأیید مورد بالا	۵۰	۸	۳۰	۸۸ =
← سباء و نزول ق تأیید مورد بالا «ق والقران»	۱۴	۸	۱۲	۳۴ =
← قمر و نزول حجر تأیید مورد بالا «حجر»	۲۵	۶	۲۳	۵۴ =

اثبات بین عین و صاد در مورد بالا ← نزول نحل ۷۰ و هفتاد عدد ابجد حرف عین است و «عین» اشاره به عنکبوت است چرا که سه سوره بنام

«حشره» داریم که از نظر تاریخ ابتداء رابطه خاص دارند و غیر قابل انکار:

۱- نحل	۲- نمل	۳- عنکبوت (۶۹ آیه است)
اتی	طس	الم
۴۱۱	۶۹	۷۱

چرا الَّذِينَ اتَّخَذُوا مِنْ دُونِ اللَّهِ أَوْلِيَاءَ كَمَثَلِ الْعَنْكَبُوتِ...؟!:

نزول سوره عنکبوت ۸۵ و در مقابل سوره بروج قرار میگیرد، ولایتی که کتاب او را تأیید نکرده باشد و به اغوای خلق در این برهه از زمان پرداخته و مردم

را از اصل حقیقت باز داشته است و در سوره نحل آیه ۶۳: به خدا سوگند پیش از تو نیز رسولانی را فرستاده‌ایم و شیطان اعمال آنها را آرایش داده و

همینک امروز ولی امر آنها است، فعل غیر مجهول و تاریخ مشخص است در ضمن در آیه ۱۱۲ سوره انعام شیطان و شیاطین در کالبد بشرند!؟

در سوره نمل فرماید: وَرَبِّنَّ لَهُمُ الشَّيْطَانُ أَعْمَالُهُمْ فَصَدَّهُمْ عَنِ السَّبِيلِ فَهُمْ لَا يَهْتَدُونَ ارتباط سه سوره با هم غیر قابل انکار است.

حجت ابن الحسن رمز آخرین حروف مقطعه است، عدد ۶۸ کلمه «حس» را به وجود می‌آورد و چون آغاز سوره «ن» جمعاً کلمه «حسن» در

آخرین حروف مقطعه به وجود آمد، لیکن همان رسول «الم» است یعنی ص والقران برابر با سند جنون داده شده به تاریخ زمان و نشان مکان

در الف لام میم!؟

جمع عدد ابجد نام هر سه سوره ← نحل ۸۸ + نمل ۱۲۰ + عنکبوت ۵۴۸ = ۷۵۶ ← ۷۵۶ ÷ ۱۱۴ = ۶ باقی مانده ۷۲ جن و نزول ابراهیم باز

مسئله شیطان در آیه ۲۲: إِنَّ اللَّهَ وَعَدَكُمْ وَعَدَ الْحَقِّ...؟!:

برای اثبات مورد بالا، جمع ترتیب هر سه سوره ← نحل ۱۶ + نمل ۲۷ + عنکبوت ۲۹ = ۷۲ جن و نزول ابراهیم باز مورد بالا تأیید شد.

← = ۶۰ ممتحنه و نزول غافر «حم»	۲۱	۲۲	۱۷
	۱۶	۲۰	۲۴
	۲۳	۱۸	۱۹

تأیید مثلث ۱۶ ← قلب مثلث عدد ۲۰ که سوره طه است، «ط» حرف

شانزدهم الفباء است و نحل سوره ۱۶ و حرف شانزدهم ابجد «ع» که عدد

آن ۷۰ است و نزول سوره نحل است. ضلع مثلث ۶۰ است و ۶۰ عدد ابجد

حرف «س» که جمعاً طس آغاز سوره نمل را نشان میدهد در ضمن «س»

سجده و سباء است که باز دارای نشان است.

اینک مربع ۱۶ ← بعد از حروف کلمه نحل به ترتیب ابجد، بعد از «ن» س و

بعد از «ح» ط و بعد از «ل» م مجموع سه حرف ← طسم که از شعراء، نمل

و قصص نشان دارد.

← = ۹۴ شرح و نزول حدید است	۱۶	۲۹	۲۶	۲۳
	۲۷	۲۲	۱۷	۲۸
	۲۱	۲۴	۳۱	۱۸
	۳۰	۱۹	۲۰	۲۵

و اما «ع» علی، یا علی که در رمز طه و آیه اول نهفته است ← و بعد فرماید: اللَّهُ لَا إِلَهَ إِلَّا هُوَ لَهُ الْأَسْمَاءُ الْحُسْنَى

با سلام و دعای خیر حضور ریاست محترم سازمان جنگلداری و منابع طبیعی، با تشکر از زحمات حضرتعالی نسبت به مساعدتهای لازم، لازم دانستم که طرحهای پیشنهادی خود را که در طی نامه مورخه ۱۳۷۹/۱۲/۲۰ تقدیم حضور گردید اینک به طور عملی نحوه عملیات را به طور خلاصه در این مختصر بگنجانم. از آنجایی که درختان بلوط انبوهاند و غیر اقتصادی و اغلب ذخایر آب زیرزمینی را تبخیر میکنند، میتوان زمینهای قابل اصلاح و مسطح را اصلاح نمود و کلاً درختان بلوط که به طور پراکنده و نامنظم اند را برچید و به شکل منظم نهالهایی در جهت رشد اقتصادی به جای آنها کاشت ولو اغلب زمینها، زیر کشت کشاورزان باشد، با توجه به اینکه زمینهای زیر کشت کشاورزان به علت وجود درختان انبوه در قطعههای زیر کشت جو و گندم و غیره دارای بازدهی کم و اندک است (مانند قطعه زمین مسطحی که در شمال جاده اصلی ایلام - دره شهر منطقه مله پنجاب قرار گرفته است) که میتوان پس از اصلاح و اجرای عملیات لازم، در قبال هزینه اصلاح مقداری از آن زمینها را به سود آن اداره تصرف نمود و این متصرفات را باز میتوان در قبال اخذ درصدی از برداشت به سود آن اداره مجدداً به صاحبان اصلی آنها و واجدین شرایط بومی که فاقد زمین و یا زمین به اندازه کافی در اختیار ندارند واگذار نمود. به این ترتیب ضمن محافظت از منافع آن اداره میتوان از درختان کاشته شده اطراف و اکناف زمینهای اصلاح شده با تعهدات مالکان نسبت به عدم تخریب نهالها مواظبت نمود. نحوه اجرای بعضی از طرحها و کیفیت و بازدهی آن:

۱- احداث آبیگرهایی به شکل مخروط در مرکز ارتفاعات که وسیع و گسترده و در عین حال مسطح هستند مخصوصاً تپههایی که در میان درهها قرار گرفتهاند و یا در بالای ارتفاعات قرار گرفتهاند که با این کار ضمن اشباع لایههای زمین و تقویت سفرههای زیرزمینی و به مرور زمان ایجاد چشمههایی در آینده، باعث جلوگیری از فرسایش خاک میشود یعنی در حقیقت با انجام دادن این کار، آب باران اضافی به طور طبیعی به مرکز مخروط هدایت میشود و تا حدودی از فرسایش خاک اطراف ارتفاعات نیز کاسته میشود و همچنین تأمین آب است جهت اجرای طرحهای اقتصادی نظیر کاشتن نهالهای تأمین چوب صنعتی چون سرو و کاج و گردو و ... بر حسب شرایط آب و هوا و خاک و درختان میوه در قسمتهای مختلف طرح جهت واگذاری و مراقبت بهتر که متقاضی بتواند به امیدی از طرح واگذار شده استقبال کند و دستور العملها را بدون عجز، مو به مو اجرا کند.

۲- احداث آبیگرهایی در نقطه آغاز سینه کشتها و اصلاح زمینهای پائین دست آن و همچنین کاشت نهالهای لازم و واگذاری آن به شکلی که گفته شد.

۳- احداث سدهایی در طول رودخانههای فصلی که دارای شرایط و ویژگیهای خاص باشند و این ویژگیها به ترتیب زیر باشد: الف) طول و عرض مناسب مقرون به صرفه و در عین حال کم هزینه. ب) مساعد برای تأمین آب اطراف و اکناف آب ذخیره شده جهت پمپاژ به زمینهای قابل اصلاح محدوده منابع ملی و رشد آبزیان به شکل زیر با کنار زدن خاک و ماسه و ایجاد کانالهایی یا استخرهایی در کنار آب ذخیره شده پشت سدهای احداث شده که میتوان بعد از قطعه بندی آنها را واگذار نمود. به این ترتیب آب مورد نیاز اطراف و اکناف محدوده زمینهای اصلاح شده تأمین شده است و هم مراتع سرسبز و سرزمینی آباد به وجود آورده ایم.

لازم به یاد آوریست که تمام و یا اغلب سدها باید به طوری طراحی شوند که سطح آب مورد نیاز با ساختن دریچههایی در هنگام بارندگی به منظور جلوگیری از تخریب قابل تنظیم باشد. در ضمن یک دریچه اصلی که در پایان هر سال به آسانی قابل لایروبی باشد که بتوانیم در طول فصل تابستان برای رشد آبزیان از خود آبهای ذخیره شده اصلی غیر از استخرهایی که در بالا از آنها یاد شد بهره برداری نمود و میتوان در بعضی از نقاط آن پرورش انواع مرغابیها را گسترش داد. مستحضر هستید که آب عامل رشد سریعتر و بهتر انواع نهالات و همچنین ایجاد آب و هوای مطبوع است گرچه بعضی از طرحها بازدهی آنها در دراز مدت است لیکن به خوبی قابل اجرا میباشد و میتواند ذخایر اقتصادی خوبی برای آینده سرزمین و جمله مخلوقات ذی حیات خداوند باشد و تا زمانی که بندگان، نعمت خدا را تکفیر نکنند جاودانه باقی بماند.

در صورت موافقت آن اداره و ادارات ذیربط و مطرح کردن آن در جلسات و در اختیار گذاشتن اقلام مشروحه زیر به صورت وام، اینجانب به تنهایی میتوانم بیش از عملکرد تمام استان کار انجام دهم و با کمترین هزینه، طرحها را به خوبی انجام دهم مشروط بر آنکه ادارات ذیربط اقدامات لازم را سریعاً مبذول دارند. گرچه این وام مبلغ قابل توجهی است لیکن به مراتب بهتر و بیشتر از آن است که گروهی صرفاً به خاطر دریافت وام اقدام به این عمل مهم و حیاتی میکنند و در نتیجه، اغلب طرحها با مشکل مواجه بوده و میشوند چنانچه که در سالهای گذشته رخ داده است و هنوز برنامه چشمگیری صورت نگرفته است. این طرحها اگر اجرا شود تا حدی به عمر مفید سدهای بزرگ میافزاید و از رسوبات پشت آنها حداقل به میزان چهل درصد میکاهد چرا که رسوبات در اثر همین آب بارانهای مضاف و فرسایش خاکها به وجود میآید. بیش از این وقت گرانبهاتان را نمیگیرم و آرزوی موفقیت دارم و من الله التوفیق. ضمیمه اقلام مورد نیاز اجرای طرحها و نحوه اجرا و واگذاری آنها در صفحه بعد.



حاشیه: این طرح بند اول کتاب خداوند است و بدون اجرای آن هیچ عدالتی نمیتواند برقرار شود، فقر نشان کفر است و کفر نشان دوزخ و در دوزخ درختی نیست؟! سازمانهای مربوطه این امر، سازمان محیط زیست و سازمان جنگلداری و مراتع تاکنون چه خدماتی انجام دادهاند، جز آنکه کشاورز نیازمند را به خاطر رفع نیاز و بهره برداری از جنگل جریمه نمودهاند و یا اداره شکاربانی فقط در برابر دریافت بهایی ناچیز، باروت و گلوله به شکارچیان دادهاند و یا محیط زیست که فردی نیازمند به چند قطعه ماهی را جریمه کرده است و ...؟!

از آنجایی که اجرای طرحهای یاد شده نیاز به مبالغ هنگفت و سرسام آور دارد با تدبیر و مدیریت صحیح میتوان هزینهها را به «ص والقران» ۷۷» حداقل رساند و همچنین با سرعت عمل بخشیدن میتوان بدون فشار اقتصادی مرحله، مرحله به اجرا در آورد و به صورت درصدی از درآمد به سود مجری، طرحها را واگذار نمود. به این ترتیب ضمن محافظت از طرحها به نحو احسن، میتوان سرزمینی آباد با بازدهی خود و مطلوب در اختیار داشت. ابزار مورد نیاز:

۱- کمپرس باد و دژیر جهت انهدام بعضی از سنگهای حجیم و بهره برداری از سنگها در بعضی از موارد همچون در اهداف راه سازی که کاربرد به سزایی دارد
 ۲- بیل مکانیکی و یا بیل اطلس دو عدد ۳- بولدوزر از نوع مطلوب دو عدد ۴- لودر از نوع مطلوب دو عدد ۵- کمپرسی بارکش از نوع مایلر و یا مشابه آن دو عدد ۶- یک کارگاه سنگ شکن با تجهیزات کامل ۷- ماشین تانکر دار جهت سوخت رسانی یک عدد ۸- ماشین سواری باری نیسان سایپا و یا لندکروز یک عدد ۹- جیب مدرن جهت سرکشی و مدیریت طرحها ۱۰- تراکتور با تجهیزات کامل دو عدد ۱۱- اره موتوری پنج عدد ۱۲- مقداری وجه نقد جهت تأمین حقوق کارگر و خرید قطعات یدکی و بذور و ابزار لازم و نوزاد آبزیان و ... که مورد نیاز طرح تا مرحله بهره برداری و برای اطمینان خاطر چک دو امضاء و با موافقت آن اداره صادر شود که از این سرمایه‌ای که به صورت وام جهت اهداف خاص است سوء استفاده نشود. «حداکثر وام نقدی ده میلیون تومان» شکل تقریبی یک آبگیر در ارتفاعات برحسب وسعت و نیاز پس از مطالعه، برش جانبی طرح مخروط و هدایت آبها بعد از اجرای عملیات به طور طبیعی:

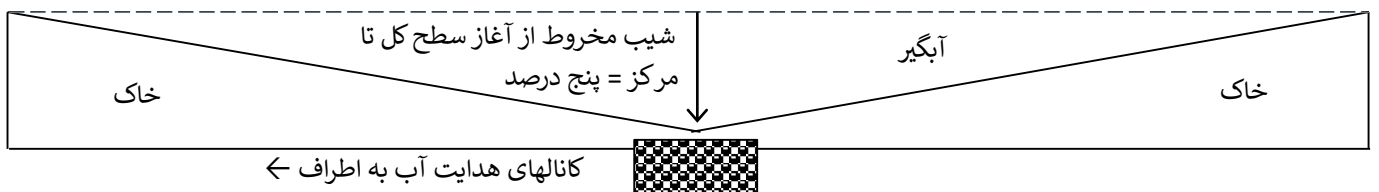

نما و برش از بالا بدون مقیاس: میتوان آبهای داخل آبگیر را از یک سو الی هشت از طریق ایجاد کانالهایی هدایت نمود که حدود یک متر پایین‌تر از سطح آب ذخیره شده قرار میگیرد.

→ کانال هدایت آبها به چهار طرف که در طول فصل بارندگی خود نیز آب ذخیره میکنند و چون این کانالها پایین‌تر از سطح زمین اند لذا سطح زمین مورد استفاده خشک و عادی باقی میماند و رفته رفته و به مرور زمان چشمه‌ها ایجاد میشود و همچنین سرعت بخشیدن به رشد محصول و بهره برداری به طور طبیعی از آن.

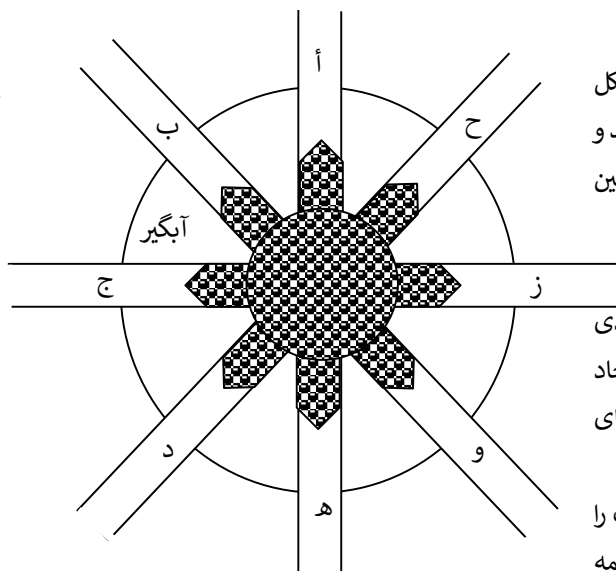

مطمئناً اغلب سفره‌هایی که همینک به شکل چشمه‌اند از این خصوصیات برخوردار هستند و همچنین پیشینیان نیز برای هدایت آب چنین کرده‌اند.

مرکز دایره، دایره‌ای به قطر سه متر با دانه بندی از سنگ و لاشه سنگ و ماسه بادی و ماسه شسته جهت تقطیر آب آبگیر برای ایجاد چشمه‌هایی در آینده و تأمین آب سفره‌های زیرزمینی و تغذیه نهالها و مراتع. مزیت این سیستم در این است که میتوان آب را به نقطه دلخواه و حاصلخیز به صورت چشمه هدایت کرد.

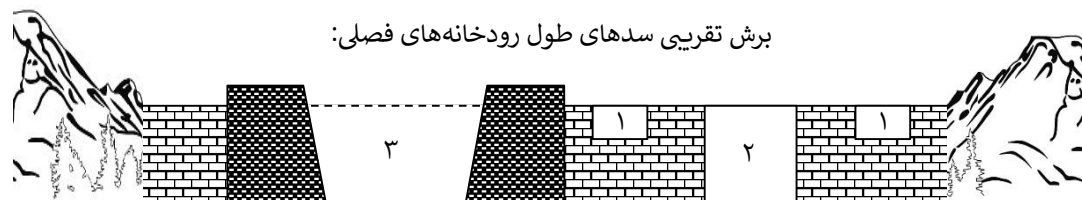

شرح تصویر: ۱- دریاچه‌های سد برای تنظیم سطح آب ۲- دریاچه اصلی برای تخلیه کامل و لایروبی ۳- کانالهای احداث شده یا استخرهایی برای رشد آبزیان به طور خلاصه، طرحهای پیشنهادی طول یازده سال گذشته اینجانب است که هنوز موافقت نشده است و این موافقت نکردن‌ها سبب عقب افتادگی اقتصاد و تورم موجود و مهاجرت روستاها به شهر به علت نبود امکانات شده است!؟

اصولاً سازمانهای موجود مربوطه هیچ عمل مثبتی انجام نداده‌اند و تنها از درختان خودرو محافظت نموده‌اند و از منابع خدادادی بهره برداری نموده‌اند، این طرح در سال ۱۳۶۹ نیز به دولت داده شده بود و هنوز اجرا نشده است که اگر اجرا میشد امروز مورد بهره برداری قرار میگرفت!؟ اگر این امکانات در اختیارم گذاشته شود متعهد میشوم برابر با سطح کل استان با نازلترین قیمت فهرست بهای موجود کار مثبت تحویل دهم در ضمن از بودجه‌های طرح سوء استفاده نمی‌شود یعنی طرح آماده تحویل داده میشود.

با تقدیم احترامات فائقه و من الله التوفیق، اقل العباد صادق حیدری پشتکوهی

ص والقران «۷۸»

یکشنبه مورخه ۱۳۷۹/۱۲/۲۸ ص والقران ذی الذکر بل الذین کفروا ... ← کلمه «قلوبهم»:

تکرار این کلمه ۶۸ مرتبه در ۳۰ سوره است، سوره ۶۸ قلم و نزول غاشیه و ۳۰ روم و نزول قارعه است.

اساساً قران اغلب برای زمان ظهور تنظیم شده است و تمام امور آن دارای تاریخ است و در آیه ۴۹ سوره کهف درباره وضع کتاب و آنچه که مرتکب شده‌اند سخن گفته است. در این نامه هدف آیه ۶۴ سوره توبه است چرا که گویا کسی حاضر به اصلاح نبوده و نیست و افشاگری را بیشتر از هر امری

دوست دارند یعنی وادار به افشاگری میکنند!

حال که چنین است در این صفحه اشاره‌ای مختصر سپس مطرح کردن اصل موضوع و آنچه که در سینه‌ها پنهان داشته‌اند. اولاً از تعداد و تکرار این کلمه پیداست اشاره به گروهی است که سند جنون را تنظیم کرده‌اند و در نهایت آخرین کلمه قلوبهم در سوره مطففین است و مطففین اشاره به گروهی است که چون حقی داشته باشند به تمام میستانند و چون حقی نزد آنها باشد از دادن آن خودداری میکنند و ... یعنی در حقیقت اشاره به خاموش کنندگان راه کرده است مخصوصاً گروه منافقون که مردم را وادار به بخل نموده‌اند و از هرگونه انفاق جلوگیری میکنند که بتوانند به اهداف شوم خود برسند. اعمال فشار این گروه در مرحله اول جلوگیری از انفاق است یعنی به ذلت و خواری کشیدن رسول و مؤمنین از نظر اقتصادی است و مراحل بعدی عیب جویی و بهانه جویی و پایمال کردن حقوق حقه گروه مؤمنین و در نهایت تکفیر و تکذیب و ربط دادن آیات آینده به گذشته و تنظیم احادیث و روایات و اعمال رعب و وحشت در میان مردم در لوای دین خدا یعنی در حقیقت دستاویز قرار دادن قران و دین و مذهب بر علیه امر ظهور و بی اهمیت نمودن آن و ...

اگر عدد ابجد کلمه قلوبهم را تقسیم بر ۱۱۴ سوره کنیم عدد ۶۹ که عدد ابجد طس است به وجود خواهد آورد

و اگر عدد ترتیب الفباء آن را تقسیم بر ۱۱۴ کنیم عدد ۱۱۴ که عدد ابجد حرف «ط» است به وجود خواهد آورد که «ط» طارق است و ترتیب آن در قران ۸۶ است برابر با ترتیب نزول مطففین که آخرین سوره کلمه قلوبهم میباشد تأیید میکند که این اعمال فشارها به علت خطایای نابخشودنی میباشد و بیم از نوع توییح به علت ارتکاب جرما و جنایتها میباشد و ...؟! ...

ق	ل	و	ب	ه	م	۳۰؛ ۲۱	← انبیاء و نزول ناس؛ روم و نزول قارعه
۱۰۰	۳۰	۶	۲	۵	۴۰ =	۱۸۳	← ۱۱۴ = ۱ باقی مانده ۶۹
۱۹	۱۲	۶	۲	۵	۱۳ =	۵۷	← حدید و نزول لقمان الم
۲۱	۲۳	۲۶	۲	۲۷	۲۴ =	۱۲۳	← ۱۱۴ = ۱ باقی مانده ۹

آخرین حرف ردیف سوره‌ها حرف «ب» که آغاز سوره نهم است یعنی «برائة»!
اگر دقت کنید تمام امور روشن خواهد شد که بیمار دلان از چه طریقی وارد میشوند و چه چیزهایی را بهانه میکنند و برای پیشبرد اهداف خود از چه حربه‌هایی استفاده میکنند که در سوره انعام تمام اموری که مرتکب شده‌اند ثبت گردیده است؟! و در ضمن از روی سکوت جناحهای مخالف در برابر این امر میتوانید به اغلب حقایق دست یابید که این جناحها برای بقاء هدف واحد و وجود برجسبها و خنثی کردن حرکت‌های

قلوبهم		۱	۲	۳	۴	۵	۶	۷	۸	۹	۱۰	۱۱	۱۲	۱۳	۱۴	۱۵	۱۶	۱۷	۱۸	۱۹	۲۰	۲۱	۲۲	۲۳	۲۴	۲۵	۲۶	۲۷	۲۸	۲۹	۳۰
۱۱۸	۹۳	۱۰	۷	بقره	۲	۸۷	أ	أ	۱																						
	۱۶۷	۱۵۶	۷	آل عمران	۳	۸۹	ب	ب	۲																						
			۶۳	نساء	۴	۹۲	ت	ج	۳																						
۵۲	۴۱	۴۱	۱۳	مائده	۵	۱۱۲	د	د	۴																						
			۴۳	انعام	۶	۵۵	ه	ج	۵																						
			۱۰۰	اعراف	۷	۳۹	و	ح	۶																						
۶۳	۶۳	۴۹	۲	انفال	۸	۸۸	ز	خ	۷																						
			۸	توبه	۹	۱۱۳	ح	د	۸																						
			۸۸	یونس	۱۰	۵۱	ط	ذ	۹																						
			۲۸	رعد	۱۳	۹۶	ی	ر	۱۰																						
			۱۰۸	نحل	۱۶	۷۰	ک	ز	۱۱																						
			۴۶	اسراء	۱۷	۵۰	ل	س	۱۲																						
			۵۷	کهف	۱۸	۶۹	م	ش	۱۳																						
			۳	انبیاء	۲۱	۷۳	ن	ص	۱۴																						
۵۴	۵۳	۵۳	۳۵	حج	۲۲	۱۰۳	س	ض	۱۵																						
			۶۰	مؤمنون	۲۳	۷۴	ع	ط	۱۶																						
			۵۰	نور	۲۴	۱۰۲	ف	ظ	۱۷																						
۶۰	۲۶	۱۲	احزاب	۳۳	۹۰	ص	ع	ع	۱۸																						
			۲۳	سباء	۳۴	۵۸	ق	غ	۱۹																						
			۲۳	زمر	۳۹	۵۹	ر	ف	۲۰																						
۲۹	۲۰	۱۶	محمد	۴۷	۹۵	ش	ق	ق	۲۱																						
۲۶	۱۸	۱۱	فتح	۴۸	۱۱۱	ت	ک	ک	۲۲																						
			۳	حجرات	۴۹	۱۰۶	ث	ل	۲۳																						
			۱۶	حدید	۵۷	۹۴	خ	م	۲۴																						
			۲۲	مجادله	۵۸	۱۰۵	ذ	ن	۲۵																						
			۱۴	حشر	۵۹	۱۰۱	ض	و	۲۶																						
			۵	صف	۶۱	۱۰۹	ظ	ه	۲۷																						
			۳	منافقون	۶۳	۱۰۴	غ	ی	۲۸																						
			۳۱	مدثر	۷۴	۴	أ	أ	۲۹																						
			۱۴	مطففین	۸۳	۸۶	ب	ب	۳۰																						

ق	← قصص	۲۸	←	۸	سوره
ل	← لقمان	۳۱	←	۲	سوره
و	← واقعه	۵۶	←	۱	سوره
ب	← بقره	۲	←	۴	سوره
ه	← هود	۱۱	←	۲	سوره
م	← مائده	۵	←	۱۵	سوره
۱۹	لا	۱۳۳	+	۳۲	← سجده و نزول همزه
مریم و نزول فیل		۱۱۴	-	۱۶۵	← آیات سوره انعام
		۵۱	←		ذاریات و نزول یونس
			←		«ذ» ذاریات حرف نهم الفباء است و تأیید حساب

روشن و یکسو ساز کننده، و برجسبهای آماده و بالاترین دلیل این است که تمام گروه‌ها و ادیان مختلف و مذاهب از این نامه‌ها «ص والقران» دریافت نموده‌اند لیکن هیچگاه در این خصوص به زبان نیامده‌اند و در این میان، گروهی اغفال شده تحت عنوان روشن‌فکر از پای درآورده میشوند و اندر پی این امر ایجاد رعب و وحشت در میان عامه مردم از ترس برجسب زدن آنها؟! وگرنه تمام گروه‌های مخالف دارای رسانه‌اند چرا در این مورد چیزی عنوان نمی‌کنند؟! امروز میتوان بسیاری از مسائل را برای روشن کردن حقایق عنوان کرد و زیر سوال برد گرچه تمام مردم از این حقایق آگاه‌اند لیکن مطمئن نبوده و نیستند و نیاز به یک رهبری خاص دارند که بتوانند حرکت کنند لیکن متأسفانه به علت فشارهای وارده و بیزاری از دین در طول برخوردهای دوره اخیر به طور کلی مأیوس شده‌اند علی‌الخصوص عدم مطالعه دقیق قران و مسئله دین اسلام در طول ۱۳۷۹ سال گذشته تا کنون که بر خلاف حقیقت کلام خدا سوق داده شده‌اند و از دین راستین به سوی شرک مطلق هدایت شده‌اند و بدون در نظر گرفتن زمان معاصر، منتظر امام زمانی شده‌اند که نام و نشانی در کتاب خدا نداشته و ندارد، الا رسولی بنام ص ا د والقران که سوره سی و هشتم قران است و ق والقران که سوره پنجاهم قران است و در حقیقت رسول «الم» و سوره بینه است که قران ضمن اینکه به آمدن او اشاره نموده، برخوردها و زمان یعنی تاریخ را در آن ثبت نموده است و برای روشن نمودن این امر نیاز به رسانه‌ها است و زیر سوال بردن علماء در رسانه‌های سمعی و بصری که این رسانه‌ها در اختیار دولت است و هرگز این امر را تا زمانی که مردم نخواهند و فشار نیاورند حاضر به انجام نخواهد شد.

پس بنابراین وظیفه مردم این است که بخواهند و حرکت کنند و تا آنجایی که در توان دارند در تکثیر و نشر این نامه‌ها سعی کنند و به سوی هیچ حزبی نگرند تا که کسی نتواند برجسبی بزند و یا به امری از امور بیگانه پرستی و یا ضد انقلاب متهم کند؟!

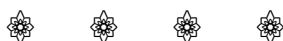

مردم میتوانند به بسیاری از امور از طریق رفتارها و برنامه ریزیهای موجود از طریق درک حقایق در موارد زیر پی ببرند و به علت بیکاری‌ها و تورمها با توجه به وسعت زمین و جمعیت موجود نسبت به دیگر کشورها و جمعیت و وسعت سرزمینهایشان همه امور را مثل روز روشن لمس کنند. فرض مثال پاکستان و هند و جمعیت و وسعت سرزمینهایشان نسبت به سرزمین ما و وجود معادن ما و ... در بازار مصرفی موجود دقت کنید، برنج پاکستان دو شمشیر نشان که تاریخ آن در سال ۱۹۹۹ انقضاء پیدا کرده و با تاریخی جدید ۲۰۰۲/۸ وارد بازار ما گردیده است که مردم ما به علت فقر این برنج به اصطلاح ارزان را با خوشحالی خریداری میکنند و آن را به مصرف میرسانند و ... در صورتی که وسعت سرزمین ما نسبت به جمعیت ما گویای این حقیقت است که برنج پاکستان و امثال آن را ما باید تأمین کنیم و ... این یک مسئله خیلی ساده و پیش پا افتاده در بازار موجود ما ایرانیان است.



حال در تصمیمات جلسات اداری دقت کنید، به جای اینکه در این جلسات مشکلات حل شود و اقتصاد بهبود پیدا کند و از میزان دوندگی‌های اداری کاسته شود، نه تنها مشکلات ناشی از بی جواب ماندن ارباب رجوع به علت نبودن فرد مسئول در مراجعات پی در پی حل نشده به مشکلات افزوده شده و میشود و یا در اغلب مراجعات بعد از دوندگیهای مدید، فرد مراجعه کننده خسته میشود و در نهایت انصراف میدهد و یا اغلب دستورهای مافوق تحت عنوان استقلال اداری بدون هیچ بازخواستی از طرف مافوق، نادیده گرفته میشود و بی‌شک این برنامه ریزیها از سوی شورای تأمین که در هر اداره‌ای عده‌ای منتخب خود دارد که در طول هفته دو الی سه بار در هر اداره‌ای منتخبین خود را جهت برنامه ریزی فرا میخواند و به آنها دستور العمل میدهد که این دستور العملها شامل طبقه بندی اداری بوده و نحوه برخوردها را القاء میکند و غالباً از موقعیت سیاسی و اقتصادی مردم سوء استفاده میکند، یا به عبارتی مانع روند صحیح رشد مردم با از بین بردن زمان و بهره برداری از آن میشود.

فرض مثال ایلام با این همه شهر و روستا و مشکلات روز افزون مراجعین به ادارات جهت حل پاره‌ای از مشکلات روز افزون با برخوردهای موجود نه تنها مشکل آنها حل نشده است بلکه متحمل هزینه‌ها و اتلاف وقت شده‌اند، چرا که فرد مسئول یا در مرخصی به سر میرود و یا در جلسه است و اگر هم تشریف داشته باشد نامه پراکنی‌ها در حدیست که برای امضاء نامه‌ای ممکن است روزها طول بکشد تا که آن نامه امضاء شود و یا دستور آن داده شود و گاه اتفاق افتاده است که یک مراجعه کننده برای اخذ وام بیش از پنج الی شش ماه دوندگی نموده و تمام مراحل را طی کرده و بعد از اتمام مراحل و هزینه‌های سنگین ایاب و ذهاب جواب منفی دریافت میکند یا با کسری بودجه روبرو میشود و یا با پایان سال و یا بهانه‌های خارج از منطق قروض شرعی و یا با عدم تأمین اعتبار و ...؟!

در نتیجه فقر روز به روز با سرعت تمام بر مردم مستولی میشود و سرمایه‌های نقدی در بانکها بدون بهره برداری عقیم میماند و بر سطح تورم افزوده میشود و جامعه در خفت و خواری بیشتری فرو میرود و اغلب سرمایه‌ها با توجه به اتلاف وقت نیازمندان توسط پارتی به کسانی داده میشود که نه تنها بهره برداری صحیحی از آن نمی‌کنند بلکه هزینه اموری میشود که در اصل طرحهای ارائه شده هزینه نمی‌شود مگر به ندرت و خیلی کم، یا وام را به کسانی میدهند که هیچ اطلاعی درباره طرحهای پیشنهادی ندارند. به طور خلاصه اصول شرعی اسلامی مورد قروض را به طور کلی نادیده گرفته‌اند و هر گروهی به میل خود برای شخص نیازمند تعیین تکلیف میکند.

این است علت بحرانهای موجود و تورم روز افزون اقتصادی علیرغم وجود سرمایه‌ها و منابع خداداده موجود در سرزمین ما، والسلام؟!

«بِسْمِ اللَّهِ الرَّحْمَنِ الرَّحِيمِ»

از آنجایی که طبق آیات ۱۳۶ و ۲۸۵ بقره و آیه ۸۴ آل عمران و با توجه به آیه ۱۳ شوری و عطف به آیات ۳۰ الی ۳۲ سوره روم که خطاب به رسول المر است و طبق آیه ۴۰ سوره احزاب و شواهد موجود در میان عامه پیروان قران چه عام و چه خاص، دین از وحدت خارج شده است و به پیروی بدون دانش از این و آن، وارد شرک مطلق شده‌اند. یعنی دین واحد به طول کامل طبق آیات فوق الذکر از هم گسیخته شده است و هر گروهی به گمان خود از دین حق پیروی نموده است و غافل از آنند که وارد شرک شده‌اند. همچنین طبق دو آیه ۱۳۴ و ۱۴۱ سوره بقره که دو آیه یکسان هستند هیچ امتی در گروهی اعمال دیگر امتهای نبوده و نیست و زمان ما هیچ ربطی به اعصار گذشته ندارد جز پندی؟!؟

لذا این عقدنامه به عنوان امتیازی بین شرک و دین واحد منتشر می‌شود، باشد که گروندگان از ذکور و اناث به هم ملحق شوند و بدانند که طبق آیات ۲۳ و ۲۴ سوره توبه هیچکس جز خدا و ولایتی که خدا طبق قران بر آنها تعیین کرده است، ولایتی بر آنها ندارد و رضایت کسی لازم نیست و تنها رضایت طرفین در صورت بالغ بودن کافی است، لیکن از عهدی که با هم دارند سر باز نزنند و از این عقدنامه سوء استفاده نکنند.

«الْحَمْدُ لِلَّهِ الَّذِي حَلَلَ النِّكَاحَ وَ حَرَّمَ الزَّانَا»

أَنْكَحُوا الْأَيَّامِي مِنْكُمْ وَالصَّالِحِينَ مِنْ عِبَادِكُمْ وَإِمَائِكُمْ إِنْ يَكُونُوا فُقَرَاءَ يُعْزِمَهُمُ اللَّهُ مِنْ فَضْلِهِ وَاللَّهُ وَاسِعٌ عَلِيمٌ

اینجانبان زوج و زوجه در این تاریخ و روز و ساعت سعد بنام خدا و در راه خدا با مهریه یک جلد جمله کتب آسمانی از تورا تا قران به عنوان زوج و زوجه پیمان زناشویی می‌بندیم و سوگند یاد می‌کنیم که هرگز شرک نورزیم و پیوسته با مشرکین در ستیز باشیم و طبق آیات فوق خلق را به وحدت دین به دور از هر گونه از هم گسیختگی دعوت کنیم.

مشخصات زوجه:

نام و نام خانوادگی: نام پدر: نام مادر: متولد:

شماره شناسنامه: صادره از:

مشخصات زوج:

نام و نام خانوادگی: نام پدر: نام مادر: متولد:

شماره شناسنامه: صادره از:

لوازم اولیه برای آغاز حیات زوجین:

امضاء و اثر انگشت زوجه: امضاء و اثر انگشت زوج:

مشخصات گواه:	مشخصات گواه:	مشخصات گواه:	سایر توضیحات:
			عده طلاق چه دائم و چه غیر دائم برای زنان سه پاکی و ده روز طبق سوره طلاق است، یعنی حدود صد روز است.

هر مسجدی که عکس و یا پوستری غیر از اسماء الله در آن باشد، در آن مسجد نماز جایز نیست.

نذر برای اولیاء و یا پیامبران خدا و یا ائمه طبق جمله کتب آسمانی مطلق حرام است، نه بکنید و نه بخورید و نه بدهید.

نذر برای خدا چهار حیوان است: ۱- شتر ۲- گاو ۳- گوسفند ۴- بز پاک و بی عیب باشند، نر و یا ماده چهار حیوان فرقی نمی‌کند.



قطره‌های از

هفت دریا

۲۸	۲۷	۲۶	۲۵	۲۴	۲۳	۲۲	۲۱	۲۰	۱۹	۱۸	۱۷	۱۶	۱۵	۱۴	۱۳	۱۲	۱۱	۱۰	۹	۸	۷	۶	۵	۴	۳	۲	۱
ی	ه	و	ن	م	ل	ک	ق	ف	غ	ع	ظ	ط	ض	ص	ش	س	ز	ر	ذ	د	خ	ح	ج	ث	ت	ب	أ
غ	ظ	ض	ذ	خ	ث	ت	ش	ر	ق	ص	ف	ع	س	ن	م	ل	ک	ی	ط	ح	ز	و	ه	د	ج	ب	أ
۱۰۰۰	۹۰۰	۸۰۰	۷۰۰	۶۰۰	۵۰۰	۴۰۰	۳۰۰	۲۰۰	۱۰۰	۹۰	۸۰	۷۰	۶۰	۵۰	۴۰	۳۰	۲۰	۱۰	۹	۸	۷	۶	۵	۴	۳	۲	۱

(حروف الفباء و ابجد - اعداد ابجد)

۱	فاتحة . علق	۲۰	طه . فلق	۳۹	زمر . اعراف	۵۸	مجادلة . سباء	۷۷	مرسلات . ملک	۹۶	علق . رعد
۲	بقرة . قلم	۲۱	انبیاء . ناس	۴۰	غافر . جن	۵۹	حشر . زمر	۷۸	نباء . حاقة	۹۷	قدر . رحمن
۳	آل عمران . مزمل	۲۲	حج . اخلاص	۴۱	فصلت . یس	۶۰	ممتحنه . غافر	۷۹	نازعات . معارج	۹۸	بینه . انسان
۴	نساء . مدثر	۲۳	مؤمنون . نجم	۴۲	شوری . فرقان	۶۱	صف . فصلت	۸۰	عبس . نباء	۹۹	زلزلة . طلاق
۵	مائدة . فاتحة	۲۴	نور . عبس	۴۳	زخرف . فاطر	۶۲	جمعه . شوری	۸۱	تکویر . نازعات	۱۰۰	عادیات . بینه
۶	انعام . مسد	۲۵	فرقان . قدر	۴۴	دخان . مریم	۶۳	منافقون . زخرف	۸۲	انفطار . انفطار	۱۰۱	قارعة . حشر
۷	اعراف . تکویر	۲۶	شعراء . شمس	۴۵	جاثیه . طه	۶۴	تغابن . دخان	۸۳	مطففین . انشقاق	۱۰۲	تکاثر . نور
۸	انفال . اعلیٰ	۲۷	نمل . بروج	۴۶	احقاف . واقعه	۶۵	طلاق . جاثیه	۸۴	انشقاق . روم	۱۰۳	عصر . حج
۹	توبة . لیل	۲۸	قصص . تین	۴۷	محمد . شعراء	۶۶	تحريم . احقاف	۸۵	بروج . عنکبوت	۱۰۴	همزة . منافقون
۱۰	یونس . فجر	۲۹	عنکبوت . قریش	۴۸	فتح . نمل	۶۷	ملک . ذاریات	۸۶	طارق . مطففین	۱۰۵	فیل . مجادلة
۱۱	هود . ضحیٰ	۳۰	روم . قارعه	۴۹	حجرات . قصص	۶۸	قلم . غاشیة	۸۷	اعلیٰ . بقرة	۱۰۶	قریش . حجرات
۱۲	یوسف . شرح	۳۱	لقمان . قیامة	۵۰	ق . اسراء	۶۹	حاقه . كهف	۸۸	غاشیه . انفال	۱۰۷	ماعون . تحريم
۱۳	رعد . عصر	۳۲	سجدة . همزة	۵۱	ذاریات . یونس	۷۰	معارج . نحل	۸۹	فجر . آل عمران	۱۰۸	کوثر . تغابن
۱۴	ابراهیم . عادیات	۳۳	احزاب . مرسلات	۵۲	طور . هود	۷۱	نوح . نوح	۹۰	بلد . احزاب	۱۰۹	کافرون . صف
۱۵	حجر . کوثر	۳۴	سباء . ق	۵۳	نجم . یوسف	۷۲	جن . ابراهیم	۹۱	شمس . ممتحنة	۱۱۰	نصر . جمعة
۱۶	نحل . تکاثر	۳۵	فاطر . بلد	۵۴	قمر . حجر	۷۳	مزمل . انبیاء	۹۲	لیل . نساء	۱۱۱	مسد . فتح
۱۷	اسراء . ماعون	۳۶	یس . طارق	۵۵	رحمن . انعام	۷۴	مدثر . مؤمنون	۹۳	ضحیٰ . زلزلة	۱۱۲	اخلاص . مائدة
۱۸	كهف . کافرون	۳۷	صافات . قمر	۵۶	واقعة . صافات	۷۵	قیامه . سجدة	۹۴	شرح . حدید	۱۱۳	فلق . توبة
۱۹	مریم . فیل	۳۸	ص . ص	۵۷	حدید . لقمان	۷۶	انسان . طور	۹۵	تین . محمد	۱۱۴	ناس . نصر

(ترتیب رسمی و نزول سورهها)

مجموع ضلع مربع = (خانه اول × ۴) + ۳۰ = ۳۴ ←

۸	۱۱	۱۴	۱
۱۳	۲	۷	۱۲
۳	۱۶	۹	۶
۱۰	۵	۴	۱۵

(جدول مربع)

مجموع ضلع مثلث = (خانه اول × ۳) + ۱۲ = ۱۵ ←

۲	۷	۶
۹	۵	۱
۴	۳	۸

(جدول مثلث)

تیپ حساب، باب اول ← آلم ← ذَالِكْ الْكِتَابِ ← صَ وَالْفُرْقَانِ ذِي الذِّكْرِ بَلِ الَّذِينَ كَفَرُوا...

ابتداء دو ترتیب حروف، حروف ابجد و حروف الفباء که این دو ترتیب همه جهان با آن آشنا می‌باشد و در فرهنگ لغت عمید و دهخدا و سایر کتب موجود است لیکن مردم و عوام الناس از آن غافل‌اند و ابتداء از حرکت ابجد سخن می‌گویم و سپس حرکت آن را در قرآن ثابت می‌کنم. باشد که بدانید در طول هزار و اندی سال که از قرآن و نظام آن می‌گذرد، عرب و عجم هرگز به حقیقت آن پی نبردند و از سال ۱۳۶۹ در میان عموم اهل کتاب برای روشن نمودن قرآن و حقیقت آن منتشر کردم تا که خردها به کار گرفته شود و حجتی بر خلق نماند و هر آنچه که از نیک و بد مرتکب میشوند بر

اعمال و پاداش خود واقف باشند!

← جدول مقابل: حروف ابجد، عدد ابجد و عدد ترتیب حروف ابجد

اینک دقت کنید، ستون دوم که عدد ابجد حروف است متشکل از چهار گروه است:

گروه یکان از حرف «الف» الی حرف «طا» نه حرف‌اند، گروه دوم مرتبه دهگان از حرف «یا» الی حرف «صاد» باز نه حرف‌اند، گروه صدگان از «قاف» الی «ظا» باز نه حرف و گروه چهارم «غین» تنها یک حرف است.

در نتیجه هر دوری از ابجد طبق بالاترین عدد هر گروهی ۱۹۹۹ سال طی میکند و اگر ۱۹۹۹ به این شکل با هم جمع کنیم: $28 = 1 + 9 + 9 + 9$ و جمع کل حروف ۲۸ حرف‌اند. باز برای تأیید آن، جمع کل عدد ابجد ۲۸ حرف ۵۹۹۵ است و اگر این ارقام را با هم جمع کنیم ← $28 = 5 + 9 + 9 + 5$ و باز تأیید کننده مورد بالا است.

اینک توجهی دیگر، صفرها یا نقطه‌های کل عدد ابجد و ترتیب ابجد را حذف کنید سپس ارقام عدد ترتیب هر حرفی را با هم جمع کنید، خواهید دید که مورد بالا صدق پیدا خواهد کرد. تا حرف دهم عدد ابجد و عدد ترتیب حروف یکسان است و از عدد دهم به بعد، ارقام عدد ترتیب هر حرفی را که به علاوه همدیگر کنید، عدد بدون نقطه ابجد آن حرف به دست می‌آید. مثال آن با فلش در کنار جدول از حرف دهم به بعد شروع شده است، حرف یازدهم $2 = 1 + 1$ عدد ابجد حرف «ک» بدون نقطه، $4 = 1 + 3$ عدد ابجد حرف «م» بدون نقطه و الی آخر که در ترتیب بالا نیز ثابت شد و این تیپ از حساب در صفحات بعد به آن اشاره خواهد شد لیکن الان ترتیب سوره‌هایی برای اثبات این قضیه مثال می‌زنم:

سوره قدر سوره ۹۷ است ← $16 = 9 + 7$ که سوره نحل است، جواب قدر در آیه دو سوره نحل روشن است و تعجیل کنندگان در این امر مشرک‌اند از آیه یک الی دو سوره نحل را به دقت بخوانید، در سوره قدر تَزَّلُ الْمَلِكَةُ وَالرُّوحُ فِيهَا و در سوره نحل يُزَّلُ الْمَلِكَةُ بِالرُّوحِ مِنْ أَمْرِهِ عَلَى مَنْ يَشَاءُ مِنْ عِبَادِهِ پس بنابراین آنانکه به میل خود تعیین نام کرده‌اند نیز مشرک‌اند و باز نحل که سوره ۱۶ است: $7 = 1 + 6$ سوره هفتم اعراف المص است که «الر» موضوع ذَالِكْ الْكِتَابِ است یعنی همین عالم حساب برای روشن کردن قرآن و «ص» صَ وَالْفُرْقَانِ ... که سوره سی و هشتم است.

ا	۱	۱
ب	۲	۲
ج	۳	۳
د	۴	۴
ه	۵	۵
و	۶	۶
ز	۷	۷
ح	۸	۸
ط	۹	۹
ی	۱۰	۱۰
ک	۲۰	۱۱ ← ۱ + ۱
ل	۳۰	۱۲ ← ۱ + ۲
م	۴۰	۱۳ ← ۱ + ۳
ن	۵۰	۱۴ ← ۱ + ۴
س	۶۰	۱۵ ← ۱ + ۵
ع	۷۰	۱۶ ← ۱ + ۶
ف	۸۰	۱۷ ← ۱ + ۷
ص	۹۰	۱۸ ← ۱ + ۸
ق	۱۰۰	۱۹ ← ۱ + ۹
ر	۲۰۰	۲۰ ← ۲ + ۰
ش	۳۰۰	۲۱ ← ۲ + ۱
ت	۴۰۰	۲۲ ← ۲ + ۲
ث	۵۰۰	۲۳ ← ۲ + ۳
خ	۶۰۰	۲۴ ← ۲ + ۴
ذ	۷۰۰	۲۵ ← ۲ + ۵
ض	۸۰۰	۲۶ ← ۲ + ۶
ظ	۹۰۰	۲۷ ← ۲ + ۷
غ	۱۰۰۰	۲۸ ← ۲ + ۸

پس بنابراین حروف ابجد قبل از قرآن موجود بوده و تیپ حساب آن همچنین، لیکن خداوند همه امور را از پیش تعیین کرده است و واقف شدن بر حساب قبل از هر امری، خود، بنده خود را آموخته است و چنان آموخته که منحصر به فرد باشد که کسی یارای تکفیر و تکذیب نداشته باشد.

اینک سوره‌ای دیگر مثال می‌زنم، سوره مریم سوره نوزدهم است ۱۹ ← $10 = 1 + 9$ سوره یونس است که با رمز الر شروع شده است و «الر» ابتدای

آغاز نام سه سوره است:

نام سوره: ← الرعد ← الروم ← الرحمن

ترتیب سوره: ← ۱۳ ← ۳۰ ← ۵۵ = ۹۸ ترتیب رسمی سوره بینه و ترتیب نزول سوره انسان و آیات سوره نوزدهم یعنی سوره مریم

است که با رمز کهیعیص شروع شده است و سوره یونس و هشدار دهنده آن همان کهیعیص است و تعداد نام سوره‌هایی که نام آنها با حروف «الر»

ا ← ۱۴ سوره شروع شده است بعد از حذف «ال» تعریف یا «ال» اضافه، ۱۹ سوره‌اند و این امر اثبات کننده آن است که قران و

ل ← ۲ سوره

ظهور و دانش آن بر حساب است!؟

ر ← ۳ سوره

۱۹ ← که سوره مریم است و از هر نظر عدد ۹۸ ثابت است که در این مورد در صفحات بعد نیز اشاره خواهد شد.

در محتویات سوره‌هایی که به آن اشاره شده است دقت کنید، مخصوصاً در سوره بینه و این است صفحه‌های پاک که اندر آن است کتابهایی گرانبها

که جز از راه حساب هیچ کس توان فهم کتاب را نخواهد داشت چنانکه در طول تاریخ، امتهای پیرو آن به پیروی بدون دانش از این و آن به جای

اینکه پیش بروند، غرق در اختلاف و از همگسیختن دین واحد و هر گروهی خوشحال به آنچه که در دست دارد.

نزول سوره قدر ۲۵ است و سوره ۲۵ ترتیب رسمی سوره فرقان است: ۲۵ ← ۵ + ۲ = ۷ اعراف المص است و فرقان مربوط به الم ص والقران

ذی الذکر است که در قدر نیز در حساب بالا اشاره شد!

توجه داشته باشید که هر عددی فراتر از ۱۱۴ باشد باید تقسیم بر ۱۱۴ سوره شود و هر آنچه که از آن عدد باقی ماند ترتیب سوره است که موضوع

در آن نهفته است. باشد که هر آنچه که عرب و عجم به آن راه نیافته است راه یابید و بدانید که کتابهای قطور تأویل و تفسیر طبق آیه ۷۸ بقره و آیه

۷۸ آل عمران الی ۸۵ مردود است وگرنه در قران درباره فضانوردی و ماهواره و ... سخن رفته است که تأویل این آیات تا قبل از این یک قرن اخیر به

دلیل ساخته نشدن آنها غیر ممکن بوده چه رسد به اینکه کتابهای قطور تنظیم شود!؟

در جدول زیر، ترتیب حروف ابجد و الفباء و اعداد آنها و بعد از آن جدول بسم الله الرحمن الرحیم و اثبات عدد و قضیه فوق الذکر و ...

ا	ب	ج	د	ه	و	ز	ح	ط	ی	ک	ل	م	ن	س	ع	ف	ص	ق	ر	ش	ت	ث	خ	ذ	ض	ظ	غ
۱	۲	۳	۴	۵	۶	۷	۸	۹	۱۰	۲۰	۳۰	۴۰	۵۰	۶۰	۷۰	۸۰	۹۰	۱۰۰	۲۰۰	۳۰۰	۴۰۰	۵۰۰	۶۰۰	۷۰۰	۸۰۰	۹۰۰	۱۰۰۰
۱	۲	۳	۴	۵	۶	۷	۸	۹	۱۰	۱۱	۱۲	۱۳	۱۴	۱۵	۱۶	۱۷	۱۸	۱۹	۲۰	۲۱	۲۲	۲۳	۲۴	۲۵	۲۶	۲۷	۲۸
ا	ب	ت	ث	ج	ح	خ	د	ذ	ر	ز	س	ش	ص	ض	ظ	ع	غ	ف	ق	ک	ل	م	ن	و	ه	ی	

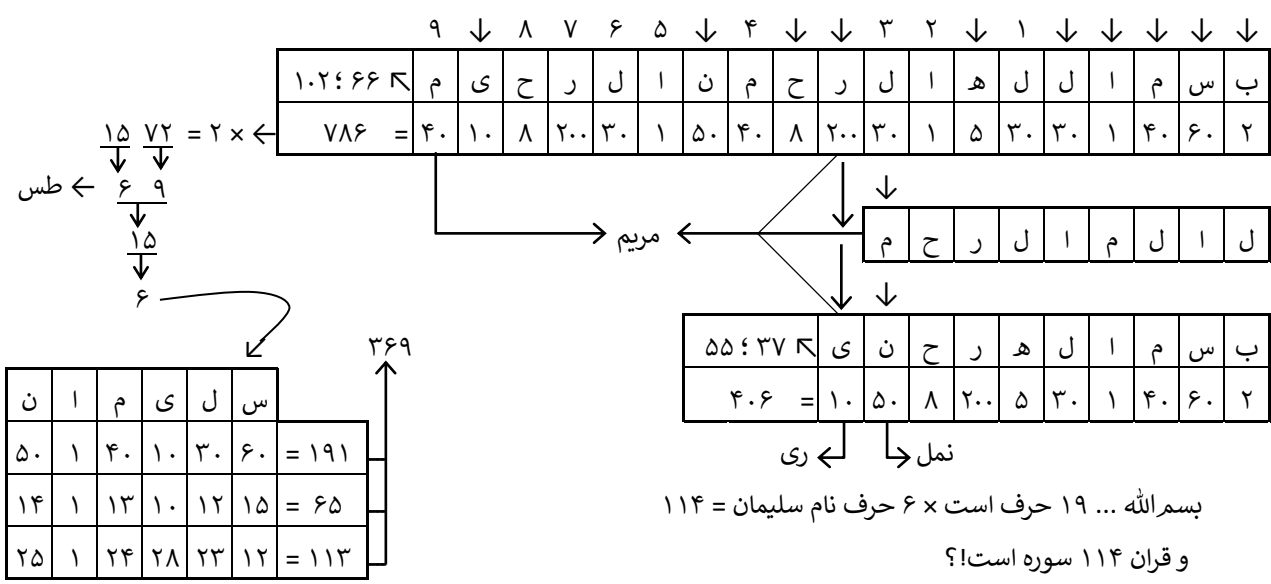

در عدد ۱۹ حرف بسم‌الله الرحمن الرحیم دقت کنید: ۷۸۶×۲ که سوره نمل دو بسم‌الله ... دارد، جمعاً ۱۵۷۲ ← جمع دو عدد اول «۹» و جمع دو عدد دوم «۶» که در کنار هم عدد ۶۹ را به وجود می‌آورد که عدد ابجد رمز سوره نمل «طس» است.

اگر توجه کنید بعضی از اعداد ابجد بسما ... دارای دو نقطه (صفر) است و بعضی دارای یک نقطه و بعضی بدون نقطه است. جمع کل عدد به طور کامل ۷۸۶ شد و بعد از هر کدام از اعداد یک نقطه (صفر) حذف کردیم و عدد را جمع کردیم، جواب ۱۰۲ شد و بعد بقیه نقطه‌ها را حذف کردیم و باز جمع کردیم ۶۶ شد، عدد ۱۰۲ ابجد کلمه «بسم» است و عدد ۶۶ کلمه «الله» شد. در سوره هود آیه ۴۱ $أَرْكَبُوا فِيهَا بِسْمِ اللَّهِ حَرْبَهَا وَ ...$ کل بسم‌الله ... ۱۹ حرف تکرار و غیر تکرار است. از این نوزده حرف فاکتور گرفتیم، کلاً تشکیل دهنده حروف بسما ... ده حرف خالص و نه حرف تکرار است که به ترتیب بدون حرفی پس و یا پیش زیر همدیگر قرار دادیم. ستون نهم کلمه «نمل» را تشکیل داد و آغاز نمل «ط» که حرف نهم ابجد است و سوره توبه که بسما ... ندارد سوره نهم است که در حزب ۱۹ که بسما ... ۱۹ حرف است و در جزء ۱۰ که بسم‌الله ... متشکل از ده حرف خالص است. از سوره توبه که بسم‌الله ... ندارد الی سوره نمل که دارای دو بسما ... است ۱۹ سوره‌اند برابر با ۱۹ حرف بسم‌الله الرحمن الرحیم.

حروف تکرار بسم‌الله الرحمن الرحیم کلمه حرم، محرم، المحرم را تشکیل میدهد، آیه ۳۶، ۳۷ سوره توبه را بخوانید تا که علت هدایت نشدن پیروان قران بر امر حساب را بدانید!؟

جمع عدد ده حرف خالص بسم‌الله ... $۴۰۶ \leftarrow ۴ + ۰ + ۶ = ۱۰$ کل حروف ده حرف‌اند و آخرین حرف «ی» حرف دهم ابجد است. بعد از حذف یک نقطه از هر کدام از اعداد، ۵۵ شد: $۵ + ۵ = ۱۰$ و بعد از حذف کل نقطه‌ها (صفرها) از ده حرف ۳۷ شد: $۳ + ۷ = ۱۰$ و این اثبات‌کننده اصل عدد در صفحه اول و تیپ حساب در کتاب خدا است.

حرف پایان حروف تکرار «م» دو حرف وسط بسم‌الله ... «ری» و حرف پایان بسما ... «م» جمعاً کلمه مریم تشکیل داده شد و سوره مریم سوره نوزدهم قران است برابر با تعداد حروف بسم‌الله الرحمن الرحیم.

توجه کنید که از سوره مریم الی سوره ۳۷ که سوره صافات است ۱۹ سوره است، و از سوره ۳۷ الی سوره الرحمن باز ۱۹ سوره است. جمعاً از سوره ۱۹ الی سوره ۵۵، سی و هفت سوره برابر با عددی که ده حرف خالص بسم‌الله ... تعیین نموده است.

جمع ترتیب سوره‌ها از سوره ۱۹ الی سوره ۵۵ یعنی: $۱۹ + ۲۰ + ۲۱ + ۰۰۰ + ۵۵ = ۱۳۶۹$ و اگر ۳۷×۳۷ شود = ۱۳۶۹ که دو رقم اول، عدد «طس» آغاز سوره نمل است و جمع عدد نام سلیمان ابجد و ترتیب ابجد و ترتیب الفباء = ۳۶۹ که همه میدانند «غ» عدد آن هزار است و عدد هزار در حساب، عدد سرخط است و هر هزاره‌ای نشانی و اگر توجه کنید حرف نوزدهم الفباء «غ» است و عدد ابجد آن ۱۰۰۰ است و این خود حل‌کننده این موضوع است.

و لازم است که بدانید نه موعود، پی‌نام و نشان و تاریخ است در کتاب، نه وعده پس و یا پیش میشود و اگر نزد اهل کتاب هر کدام باب میل خود تعیین نام و نشان و ... بدون زمان و مکان و نامی که در قران به آن اشاره شده است کرده‌اند به دلیل شرک‌شان است. چرا که از مجموع ۱۱۴ سوره قران ۲۹ سوره با حروف مقطعه شروع شده است و ۸۵ سوره بدون حروف مقطعه است، ۲۹ سوره عنکبوت با رمز الم است و دارای ۶۹ آیه است برای تأیید مورد فوق و ۸۵ ترتیب رسمی سوره بروج $وَأَلْيَوْمَ الْمَوْعُودِ$ است و نیز ۸۵ نزول سوره عنکبوت یعنی سوره بیست و نهم است و حروف مقطعه خطاب به موعود است که در طول تاریخ گفته‌اند حروف مقطعه رمزی بین خدا و رسول است که توسط رسول «الم» ص والقران ذی الذکر باید روشن شود فلا غیر و نام محمد «صفت» است نه اسم یا به قول امروزی‌ها اسم مستعار است و یا به عبارتی این اسم رمز است که در صفحات آینده بعد از چند قلمی از عالم حساب که اثبات‌کننده موضوع‌اند ثابت میشود، که پیروان قران در حقیقت جز حفظ و قرائت قران چیزی در این مورد نمی‌دانند و اگر میدانستند این نوشته‌ها منحصر به فرد نبود و قبل از این نیز در دسترس بود.

سه جدول حروف: ۱- حروف ابجد ۲- عدد ابجد آن ۳- نام حروف

کاربرد دقیق چون قفل رمز کیف دیپلمات (سامسونت) است. اگر توجه کرده باشید در هر ردیف، سه عدد یکسان است و توسط نقطه و حذف نقطه یا صفر از عدد، حروف سیر صعودی و سیر نزولی طی میکنند.	ق ا ف	ی ا	ل ف	۱۰۰	۱۰	۱	←	ق ی ا
	ر ا	ک ا ف	ب ا	۲۰۰	۲۰	۲	←	ر ک ب
	ش ی ن	م ا م	ج ی م	۳۰۰	۳۰	۳	←	ش ل ج
	ت ا	م ی م	د ا ل	۴۰۰	۴۰	۴	←	ت م د
	ث ا	ن و ن	ه ا	۵۰۰	۵۰	۵	←	ث ن ه
	خ ا	س ی ن	و ا و	۶۰۰	۶۰	۶	←	خ س و
	ذ ا ل	ع ی ن	ز ا	۷۰۰	۷۰	۷	←	ذ ع ز
	ض ا د	ف ا	ح ا	۸۰۰	۸۰	۸	←	ض ف ح
	ظ ا	ص ا د	ط ا	۹۰۰	۹۰	۹	←	ظ ص ط
	غ ی ن			۱۰۰۰			←	غ

فرض مثال کلمه علق: ع ل ق

عدد ابجد آن ← ۲۰۰ = ۱۰۰ + ۳۰ + ۷۰

عدد سه گانه آن ← ۷۷۷ = ۳۳۳ + ۱۱۱ + ۱۱۱

در عدد سه گانه آن ۱۳۳۷ مشخص است. عدد کلمه علق ۲۰۰ شد و ۲۰۰ عدد حرف «ر» شد و اولین سوره‌ای که نام آن با حرف «ر» شروع شده است «رعد» است که نزول آن ۹۶ است و برابر با ترتیب رسمی سوره علق است.

و اما عدد سه گانه: ۷۷۷ ۳۳۳ ۱۱۱

↓	↓	↓	ع	ل	ی	۱۱۳	کلمه:
ا	ج	ز	۷۰	۳۰	۱۰	۱۱۰ =	عدد ابجد:
← علی	ی	ل	۱۶	۱۲	۱۰	۳۸ =	ترتیب ابجد:
ق	ش	ذ	۱۸	۲۳	۲۸	۶۹ =	ترتیب الفباء:

اینک دقت لازم است، کلمه علق ۲۰۰ منهای ۱۱۰ = ۹۰ عدد ابجد حرف «ص» است.

ترتیب کلمه علی ۳۸، سوره سی و هشتم قران ص والقران ذی الذکر است. بعد از حذف نقطه از عدد کلمه علی ۱۱، حرف یازدهم ابجد «ک» است نام اولین سوره‌ای که با حرف «ک» شروع شده است کهف است که دارای ۱۱۰ آیه است.

کلمه: ک ه ف ۱۵۳ حجر

عدد ابجد: ۲۰ ۵ ۸۰ = ۱۰۵ سوره فیل و نزول مجادله که محتویات آن مشخص و رسول نه عرب است و نه عجم، مَا هُمْ مِّنْكُمْ وَلَا مِنْهُمْ ترتیب ابجد: ۱۱ ۵ ۱۷ = ۳۳ احزاب که نزول آن ۹۰ است.

ترتیب الفباء: ۲۲ ۲۷ ۲۰ = ۶۹ که باز مورد بالا تأیید شد. در ضمن از نظر تاریخ، ۱۳۶۹ برابر است با ۱۹۹۰ چرا که اختلاف تاریخ بین هجری

شمسی و میلادی ۶۲۱ سال + ۱۳۶۹ = ۱۹۹۰ یعنی «ص» نه تنها اسم است بلکه تاریخ نیز میباشد که کسی یارای تکفیر و تکذیب نداشته باشد.

اینک در نام حروف دقت کنید: از الف الی صاد که حرف هجدهم ابجد است ۴۷ حرف است و سوره ۴۷ محمد است که نزول آن ۹۵ = صاد است

← ص ا د = ۹۰ + ۱ + ۴ = ۹۵ و سوره ۹۵ قران در ترتیب رسمی، تین والذیتون است که این نشان نه در عربستان است و نه در شهر ری تهران بلکه در سرزمین المر است.

تعداد حروف نام حروف از الف الی «ظا» ظهور که حرف بیست و هفتم است ۶۹ حرف است و آغاز سوره بیست و هفتم که نمل است طس ۶۹ است. در ضمن ترکیب کل حروفی که نام سوره‌ها را تعیین کرده است، بیست و هفت حرف است و حرف «ظ» در میان نام سوره‌ها موجود نیست و در آغاز سوره‌ها هم نیست و در انتهای سوره‌ها هم نیست جز سوره ۸۵ که بروج والیوم الموعود است و کلمه آخر این سوره «محفوظ» و نزول این سوره ۲۷ و در برابر ترتیب رسمی سوره نمل قرار میگیرد که بدانید نظام هر امری از روی حساب است و وعده خدا دارای تاریخ است!؟

در عدد حروف وسط بسم الله ... که حرف «ری» است دقت کنید:

حروف ← ر ی
 عدد ابجد ← ۲۰ + ۱۰ = ۲۱۰ ÷ ۱۱۴ سوره = ۱ باقی مانده ۹۶ که علق و نزول رعد است
 ترتیب ابجد ← ۲۰ + ۱۰ = ۳۰ روم الم و نزول قارعه، در ضمن بسم الله ... دوم نمل در آیه ۳۰ است
 ترتیب الفباء ← ۲۸ + ۱۰ = ۳۸ ص والقران ذی الذکر و نزول آن

حروف: م ح م د
 عدد ابجد: ۴۰ ۸ ۴۰ ۴ = ۹۲ لیل و نزول سوره نساء
 ترتیب ابجد: ۱۳ ۸ ۱۳ ۴ = ۳۸ ص والقران و نزول آن و آیات سوره محمد
 ترتیب الفباء: ۲۴ ۶ ۲۴ ۸ = ۶۲ جمعه و نزول شوری جمعسق که در آیه ۳۸ شوری فرماید: وَأَمْرُهُمْ شُورَى بَيْنَهُمْ

تکرار نام محمد در کل قران ۴ مرتبه × عدد ابجد نام ۹۲ = ۳۶۸ و آخرین سوره حروف مقطعه، قلم سوره ۶۸ است و تکرار کلمه ملائکه ۶۸ مرتبه در کل قران و تکرار کلمه شیطان ۶۸ مرتبه و ترتیب سوره محمد از چپ به راست قران ۶۸ و «لا اله الا الله» ۱۲ حرف است × ۱۱۴ سوره = ۱۳۶۸ و «محمد رسول الله» باز ۱۲ حرف است × ۱۱۴ سوره = ۱۳۶۸ حال کجایش پدر این گروه است، در ضمن موضوع موعود در سوره یونس است که فرماید نه ساعتی پس شود و نه ساعتی پیش و آیه ۴۰ احزاب فرماید: نبوده است محمد پدر هیچ یک از مردان شما لیکن هست فرستاده خدا و سرآمد پیامبران و بود خدا به همه چیز آگاه. یعنی عده‌ای بنام اولاد محمد جلوی موعود را میگیرند و خداوند از پیش از این امر آگاهی داشته است و این آیه با توجه به تاریخ ذکر شده میباشد، چنانکه وای بر این نمازگزاران دارای تاریخ است و این تاریخ ثبت شده است که «۴۰» عدد حرف «م» میباشد و میم ← م ی م = ۴۰ + ۱۰ + ۴۰ = ۹۰ نزول احزاب است.

واحزاب ← ا ح ز ا ب = ۱ + ۷ + ۱ + ۸ = ۱۹ مریم و نزول فیل است.

که موضوع الر ← ا ل ر = ۱ + ۳۰ + ۲۰ = ۲۳۱ ← ۲۳۱ ÷ ۷ = ۳۳ احزاب و نزول مراسلات

۲۳۱ ÷ ۳ = ۷۷ که از نظر تاریخ ۱۳۷۷ + ۶۲۱ = ۱۹۹۸ ساختن فیلم مریم که این موضوع چکیده‌ای از الم است:

		میم			لام			الف				
م	ل	ی	ف	۹	۸	۷	۶	۵	۴	۳	۲	۱
۱۹ مریم و نزول فیل		۶	۲	۸	۳							
و البته همگی فیلم مریم و وضعیت علماء را دیدید!												
ل	ی	ف	↓	↓	↓	↓	↓	↓	↓	↓	↓	↓
۱۳ رعد الم و نزول عصر ...!؟		۲	۸	۳								
م	ا	ل	ی	ا	↓	↓	↓	↓	↓	↓	↓	↓
۲۲ حج و نزول اخلاص		۶	۵	۲	۸	۱						

در ضمن حج ۷۸ آیه است و کل حروف مقطعه ۷۸ حرف تکرار و غیر تکرار است و نزول حج ۱۰۳ که عصر است و در بالا به آن اشاره شد، ۷۸ آیات سوره الرحمن است و ترتیب رسمی سوره نباء است و نزول حاقه که سوره شصت و نهم قران است و این است امتیازی بین دین تاریک و دین روشن،

آیه الكرسي: قَدْ تَبَيَّنَ الرُّشْدُ مِنَ الْغَيِّ ... دین تاریک از دین روشن آشکار گردید ... دین روشن، دین حساب است و دین تاریک، دین بدون حساب و نقل قول‌ها است. نقل قول‌هایی که هیچ صحتی ندارد و بی‌ربط را ربط داده‌اند؟!...

نام سوره‌هایی که با حروف «الم» بعد از حذف «ال»
 ا ← ۱۴ سوره
 ل ← ۲ سوره
 م ← ۱۵ سوره
 جمعاً ← ۳۱ سوره‌اند، سوره سی و یکم لقمان است که با رمز «الم» شروع شده

است که آیه ۵ سوره لقمان و آیه «۵» بقره دو آیه یکسان‌اند: *أُولَئِكَ عَلَىٰ هُدًى مِّن رَّبِّهِمْ وَأُولَئِكَ هُمُ الْمُفْلِحُونَ ...*

← جمعاً ۱۴۵ ÷ ۱۱۴ سوره = ۱ باقی مانده ۳۱ باز لقمان با رمز «الم» در اینجا ثابت شد که همه امور بر حسب حساب است، نه بازی با اعداد چنانکه گروه‌ها شایع کرده‌اند، آنهم خود به حقیقت امر پی برده‌اند که این موضوع بازی با اعداد نبوده و نیست بلکه اثبات‌کننده آن است که گروه مخالفین حساب با توجه به خطایای نابخشودنی که مرتکب شده‌اند سعی در تکفیر و تکذیب دارند و دین خدا

ا ل م
 عدد ابجد: ← ۱ ۳۰ ۴۰ = ۷۱
 عدد ترتیب ابجد: ← ۱ ۱۲ ۱۳ = ۲۶
 عدد ترتیب الفباء: ← ۱ ۲۳ ۲۴ = ۴۸

و ایمان به آن را دستاویز سرکوب حقیقت قرار داده‌اند و طبق سوره نباء از آیه ۲۴ الی ۲۷ این گروه روی خوش نخواهد دید چرا که تمام سعی در تکفیر و تکذیب دارند و با روشن شدن این موضوع چهره حقیقی آنها برای همه آشکار خواهد شد و تا ابد الآباد شرمنده و روسیاه خواهند ماند!...

برای هر عددی از ترتیب سوره‌ها دو جدول است یکی به نام مثلث که جدول ۳ × ۳ که جمعاً ۳ که خانه است و یکی جدول مربع که ۴ × ۴ است و جمعاً شانزده خانه است و این جدولها نزد تمام اهل کتاب و عالم طلسمات یکسان است و نحوه پر کردن آنها به شکل زیر است. هر عددی بعد از منهای دوازده، قابل قسمت بر سه باشد مثلث است. مثال: ۱۵ - ۱۲ = ۳ ÷ ۱ = ۱ ←

۲	۷	۶
۹	۵	۱
۴	۳	۸

اصل عدد که ۱۵ - ۱۲ = ۳ ÷ ۱ = ۱ ←

«ضلع» عبارت است از مجموع سه خانه‌ای که در امتداد همدیگر باشند

چه عمودی و چه افقی و چه ضریبی و اگر عدد یکی از خانه‌ها پس و یا پیش شود، نظام اضلاع آن بهم میخورد و یا به عبارتی مساوی نخواهد بود.

مثال دیگر، عدد بسم‌الله ... در صفحات قبل: ۲۵۹ ۲۶۴ ۲۶۳ ← ۷۸۶ جمع یک ضلع مساویست با اصل عدد بسم‌الله ...
 ۲۶۶ ۲۶۲ ۲۵۸ ← ۷۸۶ - ۱۲ = ۳ ÷ ۲۵۸
 ۲۶۱ ۲۶۰ ۲۶۵

قلب جدول ۲۶۲ - = با کلمه: ا ی ر ا ن
 ۲۶۲ = ۵۰ ۱ ۲۰۰ ۱۰ ۱

که در صفحات قبل موضوع فاکتور از جمله حروف بسم ... قلب حروف، کلمه «ری» به وجود آمد و اینک در قلب جدول، عدد کلمه ایران و مطمئناً «ری» پایتخت فعلی ایران است که «طهران» و یا به عبارتی نام جدید آن تهران است. پس بنابراین موضوع ظهور و ام القراء اشاره به عربستان

نکرده است، چنانکه گفته‌اند و میگویند و تاریخ نیز مشخص است؟!...

اگر بخواهیم جدول بسم ... را تبدیل به نام سوره کنیم، کافی است عدد اول آن را تقسیم بر ۱۱۴ کنیم و باقی مانده را وارد خانه اول کنیم.

یعنی ۲۵۸ ÷ ۱۱۴ = ۲ باقی مانده ۳۰ ←

← ۱۰۲ = جمع ضلع مساوی با عدد کلمه «بسم» و ...

در هر خانه‌ای یک شماره و نام سوره‌ای که در قسمت بالا است ترتیب رسمی همان شماره است و نام سوره پایین، نزول سوره با همان شماره است.

۳۵ فاطر بلد	۳۶ یس طارق	۳۱ لقمان قیامة
۳۰ روم قارعة	۳۴ سباء ق والقران	۳۸ ص والقران
۳۷ صفات قمر	۳۲ سجدة همزة	۳۳ احزاب مرسلات

نامه سلیمان برای سباء است و قلب جدول ۳۴ که ترتیب رسمی سوره سباء است.

۱۰۲ ← ب، ق و این دو حرف تنها آغاز نام سوره بقره است که موضوع «ذالک الكتاب» است که همین نسخه، قسمتی از آن است؟!

عدد ۳۰ و ۳۸ در صفحه ۵ موضوع عدد دو حرف وسط بسم الله الرحمن الرحيم. روم اشاره به امریکا و متحدانش میباشد که در جنگ خلیج به تاریخ ۱۳۶۹ با دولت عراق و ... که دخان یعنی دود، نشانه‌ای از آن جنگ بود و موضوع افغانستان در سال ۱۳۸۰ که موضوع سوره نباء و عَمَّ يَتَسَاءَلُونَ عَنِ النَّبِیِّ الْعَظِيمِ ...؟!

ب	س	م	۱۲	← یوسف «الر» و نزول شرح
۲	۶۰	۴۰	۱۰۲ =	← تکاثر و نزول نور
۲	۱۵	۱۳	۳۰ =	← روم «الم» و نزول قارعه
۲	۱۲	۲۴	۳۸ =	← ص والقران و نزول آن

و اما موضوع جدول مربع که ۴ × ۴ است، هر عددی بعد از منهای سی، قابل قسمت بر چهار باشد مربع است.

فرض مثال: ۳۴ - ۳۰ ÷ ۴ = ۱ ← در جدول مربع نه تنها مجموع هر چهار خانه‌ای که در امتداد همدیگرند برابر است با یک ضلع، بلکه مجموع هر چهار خانه‌ای که رو در روی نصف مقابل‌اند باز مساویست با عدد یک ضلع که نصف آن با فلش ← علامت گذاری شده است.

۱	۱۴	۱۱	۸
۱۲	۷	۲	۱۳
۶	۹	۱۶	۳
۱۵	۴	۵	۱۰

مثال خانه‌های: ۳۴ = ۱۰ + ۱۵ + ۸ + ۱ و ۳۴ = ۳ + ۱۳ + ۶ + ۱۲ و ۳۴ = ۱۶ + ۹ + ۲ + ۷ و ۳۴ = ۵ + ۴ + ۱۱ + ۱۴

و این نظام دال بر صحت حسابی است که هیچ گروهی یارای رد آن را نداشته باشد. چرا که حساب عام و خاص ندارد و در همه زبانها و در میان تمام امتهای یکسان است و کلاً زبان حساب یک زبان بین المللی است و برای همین رسول آخر، رسول تمام امتهای است چرا که همه امتهای با زبان حساب آشنا هستند حتی آنهایی که کر و لال‌اند.

اینک عدد بسم الله الرحمن الرحيم را وارد مربع میکنیم: ۷۸۶ ← ۱۸۹ = ۴ ÷ ۳۰ - جمع ضلع = ۷۸۶ که اصل عدد بسم الله الرحمن الرحيم است.

۱۸۹	۲۰۲	۱۹۹	۱۹۶
۲۰۰	۱۹۵	۱۹۰	۲۰۱
۱۹۴	۱۹۷	۲۰۴	۱۹۱
۲۰۳	۱۹۲	۱۹۳	۱۹۸

اگر بخواهیم این شماره‌ها را تبدیل به ترتیب سوره کنیم باز چون موضوع مثلث، عدد خانه اول تقسیم بر ۱۱۴ سوره میشود و باقی مانده باید در خانه اول جدول

قرار داده شود و بقیه آن طبق معمول پُر شود ← ۱۸۹ ÷ ۱۱۴ = ۱ باقی مانده ۷۵ باز چون موضوع جدول مثلث، نام سوره بالای عدد، ترتیب رسمی همان عدد خانه و قسمت پایین ترتیب نزول است.

← = ۳۳۰ ÷ ۱۱۴ = ۲ باقی مانده ۱۰۲ باز عدد کلمه «بسم» است. در جدول مثلث بسما ... صفحه قبل، خانه آخر جدول عدد ۳۸ آمده بود و در این جدول که مربع عدد بسما ... است، خانه آخر عدد «۹۰» است، سوره ۳۸ ص والقران است که عدد ابجد حرف «ص» ۹۰ است.

ترتیب سوره ص ۳۸ که کلمه حل ← ح ل = ۳۰ + ۸ = ۳۸ را تشکیل میدهد و کلمه «حل» در سوره ۹۰ یعنی سوره بلد است و این تأیید دین حساب و مسئله موعود است که از تورا تا قران دارای یک اسم است، در صورتی که

۷۵	قیامة	۸۸	غاشية	۸۵	بروج	۸۲	انفطار
	سجدة	انفال	انفالت	عنكبوت	انفطار		
۸۶	طارق	۸۱	تکویر	۷۶	انسان	۸۷	اعلی
	مطففین	نازعات	طور	بقره			
۸۰	عبس	۸۳	مطففین	۹۰	بلد	۷۷	مرسلات
	نباء	انشقاق	احزاب	ملک			
۸۹	فجر	۷۸	نباء	۷۹	نازعات	۸۴	انشقاق
	آل عمران	حاقة	معاوج	روم			

هر گروهی و هر دینی و هر مذهبی به میل خود و برگزیدگانشان بدون توجه کردن به حساب و نامی که در قران و دیگر کتب آسمانی به صورت رمز داده شده است، یکی گوید عزیز است و یکی گوید مسیح است و یکی گوید حجت ابن الحسن و یکی گوید علی و ... یعنی در حقیقت در لوای دین خدا و موعود واحد از تورا تا قران، به میل خود تعیین نام و صفت و ... کرده‌اند یعنی کلاً در حکم خدا شرک ورزیده‌اند؟!

لازم است که بدانید پیروان قرآن بدون توجه به تاریخ گنجانده شده در قرآن و موضوع بعثت در آن و با توجه به احادیث و روایات، بی‌خبر از قرآن و برگزیدگان‌شان هستند و تا قبل از تاریخ ۱۳۶۹ که اولین نامه‌ها منتشر شده است کاملاً بی‌خبر از عالم حساب بوده‌اند و تنها در حفظ و قرائت با صوت کوشیده‌اند نه در دانش، آن چنانکه در این نامه‌ها میخوانید و برای همین، این نامه‌ها منحصر به فرد است.

اگر توجه در آیه ۵۳ بقره که با الم شروع شده است بکنید، فرماید: ما به موسی کتاب و فرقان را دادیم تا که هدایت شوید. در صورتی که موسی آورنده تورا است نه فرقان و صحت این امر در آغاز سوره آل عمران روشن میشود که آغاز آن «الم» است بعد فرماید: اللَّهُ لَا إِلَهَ إِلَّا هُوَ الْحَيُّ الْقَيُّومُ ... که متصل به آیه الکرسی سوره بقره است و بعد فرماید: نَزَّلَ عَلَيْكَ الْكِتَابَ بِالْحَقِّ مُصَدِّقًا لِمَا بَيْنَ يَدَيْهِ يَعْنِي فِي حَقِّقَتِ كِتَابٍ مَوْجُودٍ فِي زَبَانِ عَرَبِيٍّ تَصْدِيقٌ كُنْتُمْ كَسَى اسْتِ وَ بَعْدُ فَرْمَايِد: وَأَنْزَلَ التَّوْرَةَ وَالْإِنْجِيلَ مِنْ قَبْلُ هُدًى لِلنَّاسِ ← و تورا و انجیل را قبل از این کتاب برای هدایت مردم فرو فرستاده است وَأَنْزَلَ الْفُرْقَانَ وَ فَرُودِ آوَرْدِ فَرُقَانَ رَا يَعْنِي فِي «الم» وَ تَوْسُطِ رَسُولِ عَصْرِ كِه ص وَالْقُرْآنِ اسْتِ وَ ... كِه مَوْضُوعِ بَيْنَ يَدَيْهِ فِي سُوْرَةِ سَبْأٍ وَ دِيْگَرِ سُوْرِهِا نِيْزَ بِهْ اَنْ اِشَارَهْ شُدِهْ اسْتِ وَ فِي حَقِّقَتِ كَلِمَةُ «قرآن» يَعْنِي فَرَاخَوَانَ وَ هَرِ اَمْتِي رَا فَرَاخَوَانِي اسْتِ وَ فَرَسْتَادِهْ اِي بِهْ زَبَانِ قَوْمِ خُوْيِش، جَزِ رَسُولِ عَصْرِ كِه كَافَةُ لِلنَّاسِ اسْتِ وَ اِيْنِ اِيْهْ بَا تَوْجِهْ بِهْ نَامَةُ بِسْمِ اللّٰهِ ... كِه بِهْ سُوِي سَبْأٍ اسْتِ فِي آيَةِ ۲۸ سُوْرَةِ سَبْأٍ اسْتِ كِه فِي آيَةِ ۳۱ اِيْنِ سُوْرِهْ فَرْمَايِد: كُوْيِنْدِ اَنْهَائِي كِه كُفْرَ وَرَزِيْدِنْدِ، نِهْ بِهْ اِيْنِ قُرْآنِ اِيْمَانَ آوَرِيْمِ وَ نِهْ بَا اَنْكِهْ فِي دَسْتِ دَارِدِ. يَعْنِي فِي حَقِّقَتِ هَمِيْنِ مَحْتَوِيَّاتِي اسْتِ كِه فِي دَسْتِ شَمَا اسْتِ وَ اَمْرُوزِ دَارِيْدِ اَنْ رَا مِيْخَوَانِيْدِ!؟

اینک در پی صحت جدولهای مثلث و مربع، جدول مثلث و مربع سوره بقره را پُر میکنیم و نشانه‌های این دو را ثابت میکنیم. باشد که کتاب خدا و حقیقت زمان موجود و علت بسیاری از امور و رخدادها را بدانید و همچنین علت تکفیر و تکذیب بعد از گذشت یازده سال از ظهوری که جمله رهبران اهل کتاب از تورا تا قرآن و زرتشتیان از آن اطلاع کامل دارند و علیرغم اختلافات دینی و تظاهر به دشمنی، هنوز در این مورد سخن به میان نیاورده‌اند مخصوصاً اهل تورا و انجمن کتاب مقدس از تورا تا قرآن که با تمام جهان در رابطه‌اند و احزاب سیاسی موافق و مخالف در دولت جمهوری اسلامی موجود در ایران و ... چرا که همه و همه با وحدت دین مخالف صد در صد هستند، نه در این برهه از زمان بلکه در طول تاریخ هزار و اندی ساله قرآن که به نام دین اسلام و مذهب، مسئله دین و قرآن را دستاویز قرار داده‌اند و مذهب راه‌گزینی برای کتمان حقیقت در هر زمان لازم و ...؟! و اگر باور ندارید خود این نامه را به تمام مخالفین فاکس کنید، خواهید دید که هیچگاه این مسئله را عنوان نخواهند کرد.

۲ بقره قلم	۱۵ حجر کوثر	۱۲ یوسف شرح	۹ توبه لیل
۱۳ رعد عصر	۸ انفال اعلی	۳ آل عمران مزمّل	۱۴ ابراهیم عادیات
۷ اعراف تکویر	۱۰ یونس فجر	۱۷ اسراء ماعون	۴ نساء مدثر
۱۶ نحل تکائر	۵ مائده فاتحه	۶ انعام مسد	۱۱ هود ضحی

← ۱۸ = کهف و نزول کافرون و حرف هجدهم ابجد «ص»

۷ اعراف تکویر	۸ انفال اعلی	۳ آل عمران مزمّل
۲ بقره قلم	۶ انعام مسد	۱۰ یونس فجر
۹ توبه لیل	۴ نساء مدثر	۵ مائده فاتحه

ص والقرآن = ۳۸ →

۱۸ + ۳۸ ← جمعاً ۵۶ واقعه و نزول صفات از سال ۱۳۳۷ به بعد،

۵۶ ÷ ۷ = ۸ انفال و نزول اعلى سجده هر نمازگزار و آیه آخر فرماید: إِنَّ هَذَا لَنِي الصُّحُفِ الْأُولَىٰ صُحُفِ إِبْرَاهِيمَ وَمُوسَىٰ كِه پِيروانِ قُرْآنِ هِنُوزِ قُرْآنِ رَا نَخَوَانْدِهْ اِنْدِ چِه رَسِدْ بِهْ كِتَابِ اِبْرَاهِيمِ وَ مُوسَىٰ وَ دِيْگَرِ كِتَبِ اَسْمَانِي كِه قُرْآنِ بِهْ اَنْهَا اِشَارَهْ كَرْدِهْ اسْتِ!؟

خانه آخر مثلث «۱۰» یونس است که دارای ۱۰۹ آیه است و ۱۰۹ شماره ترتیب رسمی سوره کافرون است که نزول آن ۱۸ است و برابر با جمع ضلع مثلث سوره بقره است و موضوع موعود در آیه ۴۷ الی ۴۹ سوره ۱۰ یعنی «یونس» میباشد.

بدانید جمع اضلاع دو جدول مثلث و مربعی که ورودی آن یا به عبارتی اولین عدد آن یکسان باشد، قابل قسمت بر هفت است. چرا که ضلع مثلث سه خانه است و ضلع مربع چهار خانه است و جمعاً هفت خانه‌اند و عدد هفت نزد اهل جمله کتب آسمانی عدد مقدسی است، که هفت آسمان و هفت زمین و هفت روز هفته و هفت اختر و هفت دور طواف به دور کعبه و هفت جایگاه خداوند و انسان متشکل از هفت قسمت: سر و گردن و تنه و دو دست و دو پا که جمعاً هفت پارچه است و اگر در محورهای مجمله دقت کنید: دو چشم، دو بینی، دو گوش و یک محل عبور نخاع جمعاً هفت.

در دو جدول مثلث و مربع «۲» که مربوط به سوره بقره است دقت کنید: شماره آخر مثلث ۱۰ ← یونس آیه ۵ مورد تاریخ

شماره آخر مربع ۱۷ ← اسراء آیه ۱۲ مورد تاریخ

۲۷ نمل و نزول بروج ۱۷ اسراء و نزول ماعون

جمع هر دو: $۲۷ + ۱۷ = ۴۴$ دخان و نزول مریم و آیات معارج و ترتیب الفباء نام صادق ← ص ۱۴ = $۱ + ۸ + ۲۱ = ۳۰$ و در این امر شکی نبوده و نیست و اثبات این قضیه روشن است که این نام، نامی است که از تورا تا قران ثبت شده است.

۲۷ سوره نمل است و «طس» تاریخ و آغاز نام شش سوره است: ۱- طه ۲- طور ۳- طلاق ۴- طارق ۵- سجده ۶- سباء و عنوان نامه سلیمان! و عدد «۶» عدد ابعاد حرف «و» است که هفده سوره با حرف «و» شروع شده‌اند و جمع ترتیب این هفده سوره، ۱۳۷۰ شمسی را نشان می‌دهد و این موضوع در آیه ۵ یونس با توجه به آیه ۱۲ سوره اسراء این تاریخ شمسی می‌باشد چرا که در آیه ۱۲ فرماید: *فَمَحَوْنَا آيَةَ الْاَلِيلِ و آية شب قمر یا به عبارتی وجود ماه است و آية الْاَنْهَارِ مُبْصِرَة و آية روز که شمس و یا به عبارتی خورشید است روشن قرار دادیم که*

از فضل پروردگار بر شمارش سالها واقف شوید، و از این تاریخ به بعد *فَوَيْلٌ لِلْمُصَلِّينَ* اعلام شده است.

ترتیب سوره‌های «و» ↓

۱	صفات	۳۷
۲	ذاریات	۵۱
۳	طور	۵۲
۴	نجم	۵۳
۵	مرسلات	۷۷
۶	نازعات	۷۹
۷	مطففین	۸۳
۸	بروج	۸۵
۹	طارق	۸۶
۱۰	فجر	۸۹
۱۱	شمس	۹۱
۱۲	لیل	۹۲
۱۳	ضحی	۹۳
۱۴	تین	۹۵
۱۵	عادیات	۱۰۰
۱۶	عصر	۱۰۳
۱۷	همزة	۱۰۴
جمعاً: شمسی ۱۳۷۰		

چرا که نماز بر پایه ظهور و زمان پایه‌ریزی شده است که در سوره نساء آیه ۱۰۳ که سوره ۱۰۳ عصر است و نزول حج است. در ضمن جمع ترتیب دو سوره اسراء و یونس ۲۷ است و ۲۷ نزول سوره بروج است با توجه به جمع آن با عدد ۱۷ که $۴۴ =$ دخان شد، در سوره بروج *اَلنَّارِ ذَاتِ الْاَوْقُوْدِ* و دخان در اثر جنگ خلیج به تاریخ ۱۳۶۹ که جهانی را در بر گرفت، در صورتی که ۱۳۸۱ سال پیش خبری از جنگ آتشین و دود نبود. در ضمن ۴۴ عدد دو حرف «م د» است و آغاز سوره ۴۴ که دخان است «ح م» است که تشکیل دهنده کلمه محمد است. در ضمن سوره‌هایی که با حروف «حم» شروع شده‌اند هفت سوره‌اند و سوره هفتم اعراف و با رمز المص شروع شده است و عدد آن $۱۱۴ \div ۱۶۱ = ۱$ باقی مانده ۴۷ که ترتیب رسمی سوره محمد است و گفت و شنیده‌های قران با توجه به تاریخهای یاد شده است و از آنجایی که قبل از برانگیخته شدن، کسی واقف بر این راز نبوده است، جمله پروان قران چنین پنداشته‌اند که این گفت و شنیدهها مربوط به ۱۳۸۱ سال پیش بوده است در صورتی که قران گفت و شنیده‌های موعود و بهانه‌های مردم و اولیاء و اتباع را ثبت کرده است و قبل از برانگیخته شدن نه قابل تأویل و نه قابل تفسیر بوده که در اعراف آیه ۵۳ فرماید: روزی بیاید تأویل آن و ... مخصوصاً گروه مذهبی که *شُفَعَاءَ* خود را برای سرکوب امر بهانه کرده‌اند چرا که نزول سوره اعراف ۳۹ است و سی و نهمین سوره در ترتیب رسمی زمر است و *تکفیر کنندگان، شُفَعَاءَ* خود را بهانه قرب به خدا کرده‌اند در صورتی که موعود سند در کتاب خدا دارد و *شُفَعَاءَ* هیچ سندی در کتاب خدا ندارند، و فرق بین احمد و محمد را نمی‌دانند.

در صورتی که فاصله احمد تا عیسی ۶۲۱ سال است و فاصله تا محمد ۱۹۵۸ سال است و این تاریخ به دلیل نداشتن دانشی از کتاب و فرا نرسیدن تأویل پاره‌ای از آیات، غیر قابل فهم بوده و هست.

اینک توجه کنید که در صفحه دو، بسم‌الله ... اشاره به سوره نمل نمود و سوره نمل دارای دو بسم‌الله ... که هر بسم‌الله ... ۱۹ حرف است: $2 \times 19 = 38$ که ص والقران است و ترتیب الفباء دو حرف وسط بسم‌الله ... بعد از فاکتور گرفتن عدد حرف «ری» در ترتیب الفباء: $38 = 28 + 10$ اشاره شد و موضوع بسم‌الله ... سوره نمل در جزء ۱۹ و در حزب ۳۸ است و این قضیه کاملاً تأیید شده است و همچنین موضوع سوره نمل و آن زن در آیه ۴۴ ختم شده است که در صفحه قبل به آن اشاره شد.

۱	عدد دو بسم‌الله ...	۱۵۷۲ ←
۲	تعداد سوره‌های قران	۱۱۴ ←
۳	ترتیب سوره محمد	۴۷ ←
۴	نزول سوره محمد	۹۵ ←
۵	تعداد آیات سوره محمد	۳۸ ←
۶	عدد ابجد نام محمد	۹۲ ←

جمعاً: ۱۹۵۸ میلادی

کلاً شش مورد مربوط به محمد ←

لازم به یادآوریست تعداد آیات آخرین سوره که سوره ناس است «۶» آیه است.

خلقت در شش «۶» روز میباشد، ضریب قران شش و 6×19 حرف بسم‌الله ... = ۱۱۴ سوره، از مجموع پیامبرانی که در قران از آنها یاد شده است تنها شش پیامبر سوره به نام آنها ثبت شده است:

نام سوره ← یونس هود یوسف ابراهیم محمد نوح

ترتیب سوره ← $10 + 11 + 12 + 14 + 47 + 71 = 165$ سوره ششم انعام است و دارای ۱۶۵ آیه است و موضوع شرک و مشرکین و چگونگی تلبیس دینشان در طول تاریخ و اعصار گذشته و نیز در این برهه از زمان کاملاً روشن است!؟

جمع ۱۱۴ به شکل حساب در صفحات قبل: $6 = 1 + 1 + 4$ و حرف ششم الفباء «ح» که نام شش سوره با این حرف شروع شده است: ۱- حجر

۲- حج ۳- حجرات ۴- حدید ۵- حشر ۶- حافه، که ترتیب آخرین سوره حرف «ح» حافه شصت و نهمین سوره قران است و مورد «طس» است.

در سوره حجر آیه ۱۴ و ۱۵ موضوع فضانوردی عنوان شده است که با توجه به موضوع رمز سوره که «الر» بوده و اشاره به سوره‌های الرعد و الروم

و الرحمن است که موضوع رعد با توجه به رمز سوره و نزول آن و ترتیب آن و تعداد آیات که در صفحات قبل نیز به آن اشاره شد، مربوط به عصر

موجود است و گویا که قران عربی همین امروز فرود آمده است و یا به عبارتی هر روزش تازه‌تر از روز قبل است. آیه ۱۳۴ و ۱۴۱ سوره بقره که دو آیه

یکسان‌اند همین را می‌رساند که هیچ روزی ربط به روز قبل ندارد مگر در حد پند و اندرز و هر امتی در قید حیات خود در گروی اعمال خود میباشد.

عدد نام سلیمان $191 \times 7 = 1337$ و این تولد در عدد سه گانه نیز ثبت است. در ضمن یک «الف» است و نود «صاد» است و صد «قاف» است و

کلمه صادق در آن روشن است و مسئله سلیمان مثال است. در ضمن تکرار نام مریم در کل قران ۳۴ مرتبه در دوازده سوره است که سوره دوازدهم

یوسف است و با رمز «الر» شروع شده است که در موضوع «الر» اشاره به سوره مریم شد و سوره ۳۴ سباء است که موضوع عنوان نامه سلیمان

است و نیز موضوع آن در جزء ۱۹ و حزب ۳۸ است و نیز نزول سوره «ق والقران المجید» است که

«ق» حرف نوزدهم ابجد است و اگر جدول مثلث «۱۹» را پُر کنیم همان موضوع را باز عنوان خواهد کرد.

← $69 =$ طس است، خانه آخر جدول ۲۷ که نمل است در اینجا هم عدد ضلع مثلث ۶۹ شد و هم آغاز

سوره نمل ۶۹ است.

لابد همگی از نام زن جناح مخالف دولت جمهوری به نام مریم رجوی باخبر هستید، موضوع سلیمان مثال

و قیاس است که اگر علماء علمی دارند که در یک چشم بهم زدن توان کاری را دارند بدون چون و چرا باید

در خدمت موعود باشند نه اینکه سرپیچی کنند. یعنی در حقیقت موعود فی المثال سلیمان است که علمی از کتاب ندارد و علماء باید آن کنند که در قران

فرمان داده شده است به این ترتیب هم آزمون علماء و هم هدف عالی که تمام آنچه که ذی‌حیات است از این هدف منتفع‌اند و گرنه، نه آدمی به زبان

۲۴	نور عبس	۲۵	فرقان قدر	۲۰	طه فلق
۱۹	مریم فیل	۲۳	مؤمنون نجم	۲۷	نمل بروج
۲۶	شعراء شمس	۲۱	انبیاء ناس	۲۲	حج اخلاص

حیوانات سخن رانده است و نه حیوانات به زبان آدمی.

تکرار نام سلیمان در کل قران ۱۷ مرتبه در هفت سوره است که موضوع هفده سوره‌ای که با حرف «و» شروع شده است، موضوع تاریخ اَیُّکُمْ ... در آیه ۳۸ سوره نمل است که هنوز بعد از گذشت ده سال از موضوع این نامه نه تنها اقدامی نشده است بلکه به سرکوب امر پرداخته‌اند و سوره هفتم اعراف المرص است و آخرین نام سلیمان در سوره «ص» و القرآن است و تمام اینها مثال است و در حقیقت آزمون علم و ایمان است که تا این ساعت که روز دوم سال ۱۳۸۱ است نه خبر از علم است و نه ایمان، جز ایمانی که هیچ سندی در کتاب و کتب آسمانی از تورا تا قران ندارد و نشانی از آن یافت نشده و نمی‌شود جز آنچه که پدران القاء کرده‌اند، وگرنه تمام ادیان

و مذاهب خبری از کتابی که با دانش حساب منتشر شده است می‌آوردند؟!

در صفحات قبل اشاره به عدد ۱۰۲ که کلمه «بسم» است شد، در آیه

۱۰۲ سوره بقره وَأَتَّبِعُوا مَا تَتْلُوا الشَّيَاطِينُ عَلَىٰ مُلْكٍ سُلَيْمَانَ ... اولاً کتاب

هاروت و ماروت که چاپ مصر است خود به چشم خود در این سرزمین

در این برهه از زمان دیدم در ضمن عدد ترتیب ابجد نام سلیمان ۶۵ است

و سوره ۶۵ طلاق است و جدایی افکند میان زن و مرد، و عدد ترتیب

الغباء نام سلیمان ۱۱۳ و سوره ۱۱۳ فلق و ضد سحر است که موضوع

آیه ۱۰۲ بقره موضوع سحر و جدایی افکندن میان زن و مرد است و ... که عدد کل نام سلیمان ۳۶۹ را نشان داد و در جریان بسم‌الله ... ۱۳۶۹ و

تاریخ مشخص این امر کاملاً روشن گردیده است و وضعیت دادگاه‌های موجود در این قسم برای همگی روشن شده است.

	س	ل	ی	م	ا	ن	
← نام سلیمان	۱۵	۱۲	۱۰	۱۳	۱	۱۴	۶۵ =
← عدد ترتیب ابجد	۱۲	۲۳	۲۸	۲۴	۱	۲۵	۱۱۳ =
← عدد ترتیب الغباء							

← طلاق و نزول جاثیه «حم»
← فلق و نزول توبه

لازم به یاد آوریست که بسم‌الله الرحمن الرحیم که سرلوحه تمام سوره‌های قران است از طرف سلیمان است و ترتیب الغباء نام سلیمان ۱۱۳ است و

سوره‌هایی که آغاز آنها با بسم‌الله ... شروع شده است ۱۱۳ سوره‌اند و سوره توبه که بسم‌الله ... ندارد نزول آن ۱۱۳ است که در صفحات قبل نیز

به آن اشاره شد و مدعیان ارث پیامبر و یا دین اسلام گویا از این حقیقت بی‌خبر بوده‌اند؟!

جمع ترتیب هفت سوره‌ای که نام سلیمان در آن یاد شده است ۱۳۲ میباشد و ۱۳۲ کلمه اسلام است وَإِنَّ الدِّينَ عِنْدَ اللَّهِ الْإِسْلَامُ ...

یعنی تا این حرکت شروع نشود و آیه ۱۳۶، ۲۸۵ بقره و آیه ۸۴ آل عمران جامه عمل پوشانده نشود، هیچ گروهی نمی‌تواند اسم خود را اسلام بگذارد

چرا که قَوْلُوا امر به جمع است و قُلْ امر به فرد است و دین از همگسیخته مذهبی‌ها دین شرک است که نه موعودشان برابر با موعود تعیین شده در

کتاب خدا است و نه تاریخی برای موعودشان تعیین کرده‌اند که در سوره شوری آیه ۱۳ شَرَعَ لَكُمْ مِنَ الدِّينِ ... وَلَا تَتَفَرَّقُوا فِيهِ كَبُرَ عَلَى الْمُشْرِكِينَ مَا

تَدْعُوهُمْ إِلَيْهِ مشرکین با وحدت دین مخالف‌اند و هر گروهی از مذهبی‌های جدا شده از دین، خود را حق میدانند و طرف مقابل را باطل و این امر اندر

پی اختلاف سلیقه است نه اختلاف دین چرا که دین واحد همان است که قران به آن اشاره کرده است که نه آورده من است و نه آورده دیگری که من

و این و آن فقط وظیفه ابلاغ آن را داشته‌ایم نه عنوان کردن و برنامه ریزی‌های آن، و این امر از طریق وحی ابلاغ شده است نه خودسری که جماعت

مذهبی‌ها اندر پی امور و سلیقه پیشوایان گذشته‌شان و آنچه که پدرانشان القاء کرده‌اند بدون دانش و دستور خدا در کتاب خود عمل کرده‌اند که اینک

حقیقت امر از دست همه به در رفته است که در حال حاضر نه مردم و نه پیشوایان، حاضر به پذیرفتن حقیقت نبوده و نه هستند آنهم علیرغم پیش‌بینی‌های مطرح شده و دیدن نشانه‌های آن که از تورم اقتصادی گرفته الی عوامل ناشی از آب و هوا و خشکسالی‌ها و سیل‌های ویرانگر و ... جنگها و خونریزی‌هایی که خود شاهد آن هستید و همچنین مسئله اعتیاد و معضل‌های اجتماعی موجود که طرح پیشگیری تمام موارد بالا در همان آغاز داده شد و کسی نه حاضر به اصلاح بود و نه به پیشگیری و ...

← جدول نام سوره‌هایی که نام مریم در آن برده شده است که در

۲۵۳	۸۷	بقرة	۲۸۶	۸۷	۲	۱										
۴۵	۴۵	۴۴	۴۳	۴۲	۳۷	۳۶	آل عمران	۲۰۰	۸۹	۳	۲					
			۱۷۱	۱۷۱	۱۵۷	۱۵۶	نساء	۱۷۵	۹۲	۴	۳					
۱۱۶	۱۱۴	۱۱۲	۱۱۰	۷۸	۷۵	۷۲	۴۶	۱۷	۱۷	مائدة	۱۲۰	۱۱۲	۵	۴		
									۳۱	توبه	۱۲۹	۱۱۳	۹	۵		
							۳۴	۲۷	۱۶	مریم	۹۸	۴۴	۱۹	۶		
										۵۰	مؤمنون	۱۱۸	۷۴	۲۳	۷	
										۷	احزاب	۷۳	۹۰	۳۳	۸	
										۵۷	زخرف	۸۹	۶۳	۴۳	۹	
										۲۷	حدید	۲۹	۹۴	۵۷	۱۰	
									۱۴	۶	صف	۱۴	۱۰۹	۶۱	۱۱	
											۱۲	تحریم	۱۲	۱۰۷	۶۶	۱۲

صفحة قبل، جدول نام سلیمان عنوان شد که جمع تعداد هر دو :

عالم حساب که قران دارای دو وجه است یکی ظاهر و یکی باطن که

هر آن ممکن است ظاهر و باطن، دو وجه متضاد داشته باشند که

موضوع سوره مریم در جدول: ردیف ۶ + ترتیب ۱۹ + نزول ۴۴ =

۶۹ که عنوان جدول مثلث ۱۹ و موضوع سوره نمل ...!

موضوع سوره مریم که مثال است موضوع همسر موعود نیز هست

که متولد ۱۳۳۹ میباشد ← ۱۳۳۹ ÷ ۴۰ که عدد حرف «م» است

= ۳۳ احزاب باقی مانده ۱۹ که سوره مریم است. محل عقد فلکه وسط شهر «ری» که در وسط بسم‌الله ... ثبت شده است آنهم به تاریخ

۱۳۶۰/۴/۲۸ در محضر شماره «۶» شهر «ری».

← فند محل تولد و عروسی او ← فند نام روستایی در گرمسار از توابع استان سمنان است.

و همینک دارای شش فرزند ذکور به نام علی، کاوه، آرش، محمد، یحیی و عیسی است و همسر این‌جانب صادق حیدری است که در سال ۱۳۶۰ به علت مجروح شدن از ناحیه گردن در غرب کشور یعنی گیلان غرب برای استراحت به خانه خواهرم به نام سمیره رفته بودم که او هم یکی از رانده شدگان عراق بود و دولت در آن روستا در خانه‌های سازمانی شرکت زراعی اسکان داده بودند که همسر این‌جانب به طور اتفاقی در خانه خواهرم او را دیدم و در عرض یک

آغاز سوره مریم

ک	۱	ف
ه	۱	
ی	۱	
ع	۱	ن
ص	۱	د

هفته بدون هیچ مقدماتی در ماه رمضان مسئله عقد ما در شهر ری در داخل خود محضر انجام گرفت و عروسی ما در عید فطر انجام گرفت و ...

ک ه ی ع ص
 ۲۰ ۵ ۱۰ ۷۰ ۹۰ = ۱۹۵ که عدد ایجاد نام ص ا د ق است.
 ۱۹۵ = ۱۰۰ ۴ ۱ ۹۰
 و نزول سوره، ۴۴ است که ترتیب الفباء نام ← ۱۴ ۱ ۸ ۲۱ = ۴۴

ک ه ی ع ص
 ۱۱ ۵ ۱۰ ۱۶ ۱۸ = ۶۰ زمان عقد و نیز ۱۳۳۹ + ۶۲۱ اختلاف تاریخ = ۱۹۶۰ میلادی
 ۶۰ × ۱۱۴ سوره ÷ ۱۹ که ترتیب سوره است = ۳۶۰ سال عقد و ازدواج
 ۶۰ × ۱۱۴ سوره ÷ ۵ حرف رمز = ۱۳۶۸ که فرزند چهارم‌مان بنام محمد به دنیا آمد و آغاز ریاضتهای اینجانب و

چاپ مواردی چند و نامه‌هایی به صورت محرمانه به دولت و در سال ۱۳۶۹ اعلام موضوع به صورت آشکار در بازار و کوچه و خیابانهای تهران که تا به امروز ۱۳۸۱/۱/۳ هیچ گروهی در این باره سخن نگفته است و گویا اندر پس نقاب از یکجا فرمان میگیرند و برنامه‌ریزی میشود و به گفته خود قرآن سَمَاعُونَ لِقَوْمٍ ءَاخِرِينَ گوش فرا داده به بیگانگان اند.

ترتیب الفباء: ک ه ی ع ص

۲۲ ۲۷ ۲۸ ۱۸ ۱۴ = ۱۰۹ کافرون لَا أَعْبُدُ مَا تَعْبُدُونَ و نزول صف

در اینجا عبد، عباد یعنی غلام، بنده و پیرو، لَا أَعْبُدُ مَا تَعْبُدُونَ یعنی از آنچه که پیروی میکنید پیروی نمی‌کنم و اگر دشمنان ما آنطور که به ایمان تظاهر میکنند میبودند تا به امروز این حقیقت کتمان و سرکوب نمی‌شد و قرآن و ایمان و نمازشان طبق گفته خود قرآن دستاویزی برای سرکوب حق است چنانکه در عصر ظهور هر یک از اولیاء و پیامبران مرتکب شده‌اند و نمونه آن در فیلمهای مذهبی موجود لمس شده است.

نزول آخرین سوره‌ای که نام مریم در آن یاد شده است ۱۰۷ ماعون است، علیرغم اتهامات ناروا و فشارهای اقتصادی همه جانبه و ... که گاهی شام شب نداشتیم مرا دلداری میداد و میگفت صادق دنیا در همینجا تمام نمی‌شود و اگر روزی ما کم است برای آن است که خداوند ما را دوست دارد که همیشه با او سخن گوئیم و از او بخواهیم، لیکن مردمی که امروز غرق در ثروت اند خداوند آنها را دوست ندارد، به حدی که آنها روزی میدهد که آنها مشغول ثروت شوند و یاد خدا از بادشان برود و اگر به خاطر داشته باشی زمانی همه اهل این آبادی یا نیازمند تو بودند و یا کارگر تو بودند و همه چشم به دست تو دوخته بودند و ...

مرا به یاد گذشته‌ها میانداخت و دیدم که او راست میگوید و رفتاراً با هیچ مهمانی ترش‌رویی نکرده است و در میان عامه زن‌ها او را امتیازبست که هم قانع به وضعیت موجود است و هم مهمان دوست و معتقد بر آن است که مهمان حبیب خدا است آنها نه زیاناً بلکه عملاً، نذر برای غیر خدا از روزی که حرام بودنش را فهمید قطعاً نخورد و اجازه ورود آن را به خانه‌اش هرگز نداد! ...؟

۱۹۱ نام سلیمان + ترتیب ابجد نام سلیمان ۶۵ + ترتیب الفباء نام سلیمان ۱۱۳ = ۳۶۹

← ۳۶۹ ÷ ۱۱۴ = ۳ باقی مانده ۲۷ که سوره نمل سوره بیست و هفتم است لیکن در ترتیب نزول سوره بیست و هفتم سوره بروج والیوم الموعود است و در کتاب سلیمان چیزی به نام «بسم الله الرحمن الرحيم» وجود ندارد و «بسم الله الرحمن الرحيم» کد زمان و مکان و موضوع موعود است والسلام.

و اگر علماء امروز علمی از کتاب میداشتند امروز مریم رجوی در عراق نبود و چنانکه عرض شد امروز به یک چشم به هم زدن در اختیار موعود میبود، موعودی که در کتاب خدا به نام صاد القران و قاف والقران با تاریخی مشخص معرفی شده است نه موعود بی‌نام و نشان و زمان در کتاب خدا!؟ این سیزده صفحه، مقدمه‌ای بود برای آشنایی با اعداد و حروف و نحوه تیب حساب، ابتدا در خود عدد و بعد تأیید و صحت آن در خود قرآن.

حروف «کلمه» ←	ک	ل	م	ه	۱۴	← ابراهیم، موضوع «کلمه» در سوره چهاردهم ابراهیم آیه ۲۴
عدد ابجد ←	۲۰	۳۰	۴۰	۵	۹۵ =	← تین والزیتون و نزول محمد که شرح آن در صفحات قبل گذشت
ترتیب ابجد ←	۱۱	۱۲	۱۳	۵	۴۱ =	← فصلت حم و نزول یس والقران الحکیم، کلمه «مسیح»
ترتیب الفباء ←	۲۲	۲۳	۲۴	۲۷	۹۶ =	← علق اقراء و نزول رعد المر ← المرسلات

در آغاز «کلمه» بود و کلمه در زمین ساکن شد و این کلمه همان نشان بود.

بیست و هفتم است موجود نیست و در آغاز سوره‌ها هم نیست و در پایان سوره‌ها هم نیست جز پایان سوره بروج که نزول آن ۲۷ است و در اینجا ثابت میشود که سوره بروج مربوط به موعود است و اگر به زبان نمی‌رانند برای آن است که جرم آنها به سبب آنچه که خود و پدران‌شان مرتکب شده‌اند نابخشودنی است.

در صفحات قبل موضوع محمد و تولد به تاریخ ۱۹۵۸ را خواندید، اینک حروف نوزده سوره‌ای که «ال» در آغاز نام آنها نیست از سوره آل عمران الی سوره محمد که ردیف پانزدهم است بشمارید خواهید دید که ۵۸ حرف است و مورد تاریخ بالا تأیید شد و برای همین پدر هیچ یک از مردان شما نبوده و نیست و این تاریخ طبق ۱۹ حرف بسم‌الله الرحمن الرحیم که اشاره به سوره مریم است، این تاریخ میلادی است نه هجری شمسی و نه قمری و از طرفی دیگر نام اصلی صادق است نه محمد!؟

ردیف سوره محمد ۱۵ + سوره ۴۷ + نزول ۹۵ + آیات ۳۸ = ۱۹۵ که عدد ابجد نام صادق است. در ضمن بدانید هیچ اعجازی فراتر از آن نیست که یک بی‌سواد رموز قران را به حساب درآورد و بعد از حق جز ضلالت چیزی نبوده و نیست و کسی که ایمان داشته باشد نیازی به اعجاز ندارد وانگهی آنانکه بر شما مستولی شده‌اند چه اعجازی داشته‌اند؟! ۵۸ ترتیب رسمی سوره مجادله است خود بیانگر آن است که بنده نه عرب و نه عجم هستم و قوم من قومی را به ولایت برگزیده‌اند که نه از عرب‌اند و نه از خودشان مآ هم مینکم و لا مینهم و ۵۸ نزول سوره سباء است و سباء عنوان بسم‌الله ... و كافة للناس جز نشان بسم‌الله ... کسی نبوده و نه هست اگر هم باشد فراتر از بسم‌الله ... نبوده و نیست!؟

شما کسی را معرفی کنید که در طول هزار و اندی سال قران را با عدد ثابت کرده باشد!؟ شما کسی را معرفی کنید که بدون هیچ دانشی در اقتصاد، نرخ تورم ریال را حساب کرده باشد!؟ یعنی قبل از ده سال قیمت ریال در برابر دلار را نوشته باشد و راه حل خنثی کردن این تورم را ارائه داده باشد!؟ شما کسی را معرفی کنید که طرح سرزمین فاضله را در شش ماه داده باشد آنهم برای سرزمینی به این پهناوری!؟ و ...

نیاز به رسانه است تا که این حقیقت روشن شود و یا حرکتی بدون بهانه‌جویی برای روشن شدن این موضوع!؟ بی‌شک هیچ گروهی برای هیچ امری جوابی ندارد جز آنچه که پیشوایان گذشته القاء کرده‌اند را بهانه کنند!؟

در صفحه قبل گفتیم حروف فاکتور گرفته از نام سوره‌ها ۲۷ حرف است و آخرین حرف «ض» ضحی که سوره نود و سوم است و گفتیم که سوره ۲۷ که نمل است ۹۳ آیه است، اینک $۳ \times ۹ = ۲۷$ و $۲ \times ۱۴ = ۲۸$ ابراهیم است و تکرار نام او در کل قران ۶۹ مرتبه در ۲۵ سوره است.

$۳ + ۹ = ۱۲$ یوسف و موضوع «الر» را خواندید و لمس کردید و موضوع یوسف و طرح آن برای جلوگیری از خشکسالی‌ها داده شد آنهم هفت سال قبل از رخداد به صورت طرح و شعر و در نه سال قبل از رخداد به صورت طرح و عرض کردم که دولت طرح داده شده را انجام نخواهد داد و نرخ تورم و ریال را به فلان جا خواهد رساند که اینک رسیده است و ریال پُر قدرت و ارزشی را به هزار تومان در برابر یک دلار رساند در صورتی که با اجرای طرح‌های داده شده، امروز نیازی به فروش نفت هم نبود و نرخ تورم نه تنها به اینجا نمی‌کشید بلکه ارزش ریال نسبت به پول جهان برتری مطلق داشت آنهم با توجه به حاصلخیز بودن سرزمین و چهار فصل بودنش نسبت به تمام جهان و اگر امروز طرحی داده میشود انحصاری و بعد از دوندگی‌های مدید و غیر اقتصادی یعنی طرح داده شده به عنوان اشتغال زایی مطرح کرده‌اند و کاغذ بازیه‌های اداری به حدیست که جلوی سرعت این کار گرفته شود یا به عبارتی در حدیست که جوابگوی رشد جمعیت نباشد و بعد از آن باید سود و بازدهی قروض وام را پرداخت کند آنهم به صورتی که قبل از ثمر بخشیدن نهال، ماهانه برابر با حقوق یک کارگر ساده باید قسط پرداخت کند در صورتی که خود طرح نیاز به درآمد جهت کارگر و چرخاندن آن طرح دارد تا اینکه مثمر ثمر واقع گردد یا به عبارتی نهال کاشته شده میوه دهد!؟

در حقیقت به نرخ تورم افزودن به طرق مختلف و این چیزبست که از همان آغاز به آن اشاره کردم و نکردم جز آنچه که در خود قران خواندم و تمام

این اقتصاد و نحوه پیشرفت آن در قرآن ثبت شده است و ان شاء الله در آینده‌ای نه چندان دور همه مردم به حقیقت امر پی خواهند برد که قرآن در درجه اول حل مشکل اقتصادی نموده است و بعد بقیه امور و شیطان به سوی فقر دعوت میکند که امروز بر سرزمین چیره شده است! و برای سکه نقره‌ای ریال ارزشی باقی نمانده است در صورتی که پیروان قرآن اگر طبق قرآن حرکت کنند باید قبل از هر چیزی مشکل اقتصادی آنها حل شود و اصولاً قرآن کتاب حل اختلاف و حل مشکل است نه مشکل بر مشکل افزودن، حال آنکه پیروان قرآن روز به روز بر مشکلاتشان افزوده میشود و حتماً اشکال در نحوه عملکرد و نوع پیروست و یا به عبارتی مستولیان بر آن برخلاف جهت آن در حرکت‌اند که چنین دچار ناملایمات شده‌اند و در طول تاریخ مشغول قلع و قمع کردن همدیگر بوده‌اند و به جای پیشرفت صنعتی و اقتصادی، روز به روز به عقب برگشته‌اند مخصوصاً ایرانیان و اگر صنعت‌های امروزی بهانه شده است، این صنعتها صنعت نیست چون کلاً به سود بیگانه است و مواد اولیه هر کاری و یا ساخت هر دستگاهی سود اصلی آن را بیگانه میبرد به طوری که باعث چنین نرخ تورم روز افزونی گشته است.

تمام خدمات، دارالتجاره شده است و از طرفی تمام مردم مقروض بانکها که هر چه سود میبرند توان پرداخت قروض را ندارند و اجازه لحظه‌ای آسایش به هیچ مقروضی داده نشده و نمی‌شود، آنهم با توجه به این سرزمین پهناور و ثروتهای آن کمال بی‌انصافی را می‌رساند که ملتش چنین خوار و زیون باشند که در طول تاریخ چنین ذلتی و خواری به خود ندیده است و یقین دارم این ذلتها و خواری‌ها به سبب شرک است و چه شرکی فراتر از پیروی کردن از آنهایی که در قید حیات نبوده و هیچ سندی در کتاب خدا نداشته و ندارند و رد کردن کسی که از تورا تا قرآن سند دارد!؟

آیا شگفت از این ایمان و دین نیست؟ محمد که صفت است نه اسم و متولد ۱۹۵۸ برابر با ۱۳۳۷ باشد، اینهمه فرزند و نوه و نتیجه داشته باشد که خود از آن بی‌خبر است و در کتاب خدا هیچ نشانی ندارند و همچنین مرتکب اعمالی شوند که در کتاب خدا شرک نام نهاده شده است، از نذر غیر خدا گرفته و الی اعمال دیگر و اگر نذر برای غیر خدا حلال میبود حتماً خدا دستور آن را میداد و یا انبیاء و اولیاء خدا در کتب خود مکتوب میکردند و دستور حتم آن را میدادند و ...؟! در قرآن اشاره به بیست و هفت پیامبر شده است لیکن در هیچ قسمتی از کتاب و داستان آنها نذر برای غیر خدا ابلاغ نشده است و ابراهیم را الگو قرار داده که نذر برای خدا کرده است نه برای اولیاء و انبیاء قبل از خودش و غیر از دین او، دینی معرفی نشده است. آیا شما فراتر از او هستید یا دیگر پیامبران فراتر از او؟! و تنها دین او اسلام است و غیر از آن شرک است.

در بسم الله الرحمن الرحیم دقت کنید که تنها سه حرف آن دارای نقطه است و آنهم کلمه «بنی» و نبی را تشکیل داده است و تاریخ مرقوم بسمرا ... مشخص که هم به ترتیب بسمرا ... و هم به ترتیب سوره و هم به رمز سوره، یکی است و از همه این امور که بگذریم از مجموع ۱۱۴ سوره تنها یک سوره بسمرا ... ندارد باقی مانده ۱۱۳ و از این ۱۱۳ یکی که سرلوحه فاتحه است شماره خورده یعنی به عنوان یک آیه حساب شده است و باقی مانده ۱۱۲ بسمرا ... دیگر شماره آیه ندارد، کل قرآن آیه‌های شماره شده ۶۲۳۶ آیه است بعلاوه ۱۱۲ بسمرا ... که شماره ندارد جمعاً ۶۳۴۸ ÷ ۱۱۴ = سوره = ۵۵ باقی مانده ۷۸ که سوره ۵۵ الرحمن است و ۷۸ آیه است و اگر ۶۳۴۸ ÷ ۹۲ شود که عدد ابجد نام محمد است = ۶۹ که همان عدد ابجد «طس» است یعنی برای آنچه که در طول تاریخ بنا نهاده شده است گریزگاهی نیست نه شفاعت و نه غیر و امروز روز عاشورا پنجم نوروز سال یک هزار و سیصد و هشتاد و یک ه. ش رو به تلویزیون نشسته‌ام و مینویسم، اقلیتهای مذهبی و گرفتن نذوراتی که در کتاب آنها نیز حرام اعلام شده است.

جمع اعداد نام حسین: ۱۲۸	← طه و نزول فلق	ح	س	ی	ن	۲۰
۴۷	← ۱۱۴ = ۱ باقی مانده ۱۴ ابراهیم و نزول عادیات	۸	۶۰	۱۰	۵۰	۱۲۸ =
۷۱	← محمد و نزول شعراء	۸	۱۵	۱۰	۱۴	۴۷ =
۲۴۶ → = ۴۰ + ۶ + ۲۰۰	← «الم» نوح و نزول آن	۶	۱۲	۲۸	۲۵	۷۱ =

روم آغاز آن الم و عدد نام حسین به ترتیب الفباء باز الم و اگر به ترتیب حسین در بسم الله الرحمن الرحیم دقت کنید:

ح س ی ن
 ۱۱ ← ۲ ← ۱۸ ← ۱۳ = ۴۴ دخان و نزول مریم است و اگر در ۹ حرف تکرار بسم الله الرحمن الرحیم در نظام فاکتور گرفتن از حروف

دقت کنید. کلمه حرام، محرم، حرم، المحرم را خواهید دید. بسم‌الله ... متشکل از ۱۹ حرف است و توبه در حزب ۱۹ و نه حرف تکرار دارد که توبه سوره نهم است و ده حرف خالص است و توبه در جزء ده است. کلمات فوق در آیه ۳۶، ۳۷ است و گویا این اعمال آرایش داده شده است که هرگز هدایت نشوند، دو آیه ۳۶، ۳۷ توبه را به دقت بخوانید نه خبری از چهار ماه جهاد است و نه نشانی از آن، در صورتی که شرک سراسر جهان را در بر گرفته است. پیروان حسین بی‌خبر از پیام حسین، حسین پرستند و غافل از بسما ... کشتی نجات‌اند. اگر عدد ۲۰ که عدد بدون نقطه کلمه حسین است به کل عدد کلمه حسین اضافه کنیم یعنی: $۲۴۶ + ۲۰ = ۲۶۶ \div ۱۱۴ = ۲$ سوره = ۲ باقی مانده ۳۸ ص والقران ذی‌الذکر ...؟! ...

در سوره «ص» ءَالِهَةٌ به معنی برگزیدگان است نه به معنی بت، چرا که اِلَه اشاره به شُفَعَاء شده است و این شُفَعَاء در اغلب قران گردن خالی کرده‌اند و از پیروان خود بیزاری میجویند و بی‌شک این بیزاری به سبب برخورد نابجا با حق است و فهم این امر بسی ساده است که هر کسی اگر به اطراف خود بنگرد همه چیز را لمس خواهد کرد. ساده‌ترین موضوع، دوستان و آشنایان خود را که می‌شناسید و در مراسم‌های عزاداری و امثال آن شرکت می‌کنند، حرکت و برخوردهای آنها در کوچه و بازار و ... دیده و می‌بینید که مرتکب چه خطایابی شده و میشوند، خود با خود به بررسی بپردازید آیا حسین توان شفاعت آنها را خواهد داشت؟! اگر بگویید آری، پس ناقض محتویات کتاب خدا شده‌اید و اگر بگویید خیر، پس بر آنچه که هستید خط بطلان میکشید!

پس بنابراین ابتداء کتاب خدا را به دقت بدون توجه به حدیث و روایت و ... بخوانید و پندارید مخاطب خود شما هستید، شاید چنین به حقیقت امر پی برید و این همه اختلاف در لوای یک دین واحد و یک خدای واحد را بدانید. در سوره آل‌عمران و در سوره بقره آیه ۷۸ به بعد، گروهی که حدیث و روایت نوشتند ضمن اینکه اینهمه اختلاف به وجود آورده‌اند و در لوای همین امر مردم یا به عبارتی پیروان خود را وارد شرک و کفر کرده‌اند و دین واحدی را که در آیه ۱۳۶ و ۲۸۵ سوره بقره و ۸۴ آل‌عمران آمده از هم گسیختند و این امر در سوره شوری آیه ۱۳ مخالفت آنها و در آیه ۲۱ شوری شرحه شرحه کردن از دین به سود خود، آنچه که خدا اذن آن را نداده است و غالباً این کفر و شرک را به عنوان مستحب به وجود آورده‌اند. آیه ۷۸ آل‌عمران الی آیه ۸۰ را به دقت بخوانید هیچ پیامبری دستور کفر نداده است و کلمه «اریاب» خاص خدا است و نمی‌توان به بشری اطلاق کرد حال آنکه این مردم کلمه اریاب را به کسانی اطلاق می‌کنند که هیچ اطلاعی جز آنچه که به آنها القاء شده ندارند؟! در سه آیه فوق پیشوایان هر آنچه که کرده‌اند در لوای دین و کتاب خدا کرده‌اند و مردم هر آنچه که چشیده‌اند و بر سرشان آمده است، یکی در اثر احساسات و یکی در اثر بی‌دانشی و تحقیق نکردن است و گرنه این سه آیه خود روشن‌کننده تمام و کمال امور است از اختلافات دینی گرفته و اختلافات مذهبی الی از همگسیختن دین واحد و خاموش کردن راه موعود واحد و دعوت واحد، چنانکه خود موعود غرق در ابهامات دین القاء شده پدران عصر جدید به مدت شاید بیش از چهار سال قبل این موضوع هم نوحه خوانده و هم سینه زده و هم زنجیر و هم قمه زده و هم ادای نذری که برای به دنیا آمدنش توسط پدر و مادرش ادا نموده و هم در عتبات زیارت کرده و هم از روزی که پا گرفته و خود را به عنوان آدم شناخته است در هیچ شب عاشورایی خواب نکرده، حال چه سبب شد که اینهمه را پشت سر بگذارد خداوند به این امر اعلم‌تر است که نه برای رد و قبول است و نه برای جاه و مقام جز آنچه که کتاب خواسته و امر، امر خدا بوده و هست.

دعوت به وحدت دین و گرد آوردن این همه اختلافات به دین واحد، پذیرنده هیچ مذهبی و آئین خاصی که خارج از کتاب خدا باشد نیست چه دین و چه مذهب، به هر گروهی که بگروم گروه‌های دیگر مخالف خواهند بود. پس بنابراین دین واحد در گرو فهم کتاب و دعوت واحد است که قسمتی از آن عملی است که باید انجام بگیرد و قسمتی در گرو نشانه‌هاییست که باید رخ بدهد و قسمتی در گرو تعصبات القاء شده است و ... واقعاً مشکل‌ترین رسالتی است که تاریخ به خود دیده است، از طرفی اختلافات سیاسی از طرفی اختلاف دینی و از طرفی اختلافات مذهبی و از طرفی جنگهای خانمانسوز و ... بدعت‌های موجود طول قرون و اعصار گذشته که حل نشود جز به خواست خدا و من مأمور ابلاغ هستم نه کم و نه بیش، نه دعوت به جنگ کرده‌ام و نه به برادر کشی و نه به مرگ بر کی و نه زنده باد کی، و ابتدا دعوت به کاری کرده‌ام که از عهده نفر خاصی بر نمی‌آید و نیازمند ابزار لازمه است و سرمایه‌هایی برای پیاده کردن آن، که موانع بسیاری دارد از زمامداران امور گرفته الی مردم و آنها طرح سرزمین فاضله است یعنی سرزمینی که حاصلش صد در صد

فراتر از جمعیت آن باشد یا به عبارتی طرح یوسف و انبیاء که از راه احداث بهشت‌ها ممکن است یا به عبارتی دگرگون کردن زمین و ترمیم آن که با توجه به نیروی انسانی نه تنها کار مشکلی نبوده و نیست بلکه در اسرع وقت قابل اجرا بوده و هست. اگر به این امر توجه شود یا به عبارتی مانعی چون اولیاء مستولی بر امور به جای ممانعت و به طرق مختلف گُند کردن حرکت، کمک کنند تا که طرحهای داده شده اجرا شود و هیچ نشنه‌ای از فرط تشنگی آزرده نشود و حسینی به دنبال جرعه‌ای آب مظلوم خشکه لب کشته نشود. آب مایه حیات که هر ذی‌رویی از آن برخاست و بی‌شک امتهای با این کم‌آبیها و خشکسالیها مواجه شده‌اند که امروز در شهرهای بزرگ ناگزیر به تصفیه آب و فاضلاب پرداخته‌اند که این کمبودها را جبران کنند و به دنبال آن زیانهای وارده و کوچ روستاییان و از بین رفتن منابع اعم از علوفه مراتع تا به از بین رفتن آبزیان و ... که خود در این سرزمین در همین اواخر شاهد آن بودید. در صورتی که طرحهای داده شده میتواندست مانع این زیانها باشد و از تورمها بکاهد و ... در کتاب خدا راه و چاه ثبت شده است لیکن از پیروان جز راه چاه چیزی ندیدم و هنوز اصرار دارند که بر راه درست در حرکت‌اند.

آنچه که سبب شد تا من را از بحران تردید در امری که با به عرصه آن نهادم نجات داد این بود که روزی کتابی در چهارچوب ظهور به نام منتها الامال پیدا کردم و آیات مربوط به ظهور موجود در آن را خواندم، دیدم که به راز و رمز سخن گفته است و اضافات آغشته به موضوع از قبیل اسم و ... برای آن است که جز صاحب اصلی آن کسی به آن راه نیابد و ادعای آن نکند وگرنه هم تاریخ در آن بوده و هم نشان و هم نام اصلی که قران به آن اشاره کرده است و همه امور در کلمه کبری نهفته است یعنی غیبت کبری:

← کلمه کبری ←

ک	ب	ر	ی	۲۵؛ ۷
۲۰	۲	۲۰۰	۱۰	۲۳۲ =
۱۱	۲	۲۰	۱۰	۴۳ =
۲۲	۲	۱۰	۲۸	۶۲ =

← عدد ابجد ←
← ترتیب ابجد ←
← ترتیب الفباء ←

۳۳۷ غ غیبت عدد آن هزار است که از وفات تا تولد ۱۳۳۷ طول بکشد یا به عبارتی بعثت مجدد و اما اشکال کار در خواسته‌های مردم برخلاف کتابهای آسمانی است مخصوصاً قران، مردم چیزی میخواهند که از دست بنی‌آدم خارج است مگر آنچه که خدا خواهد اعجاز و ... که این امر و دیگر امور بستگی به حکم خدا دارد نه اراده بنده،

بهرتر آن است که بروید و عین آیات مندرج در آن احادیث را بخوانید و بقیه موضوع همان آیات را در قران پیگیری کنید تا که حقیقت امر و برخورد خود و علماء و عوام الناس را لمس کنید آنهاهم با توجه به تاریخ ثبت شده در قران. اینک آیات مندرج در منتهی الامال چاپ سنگی به ترتیب:

۱- قُلْ جَاءَ الْحَقُّ وَرَهَقَ الْبَاطِلُ ... سورة هفدهم «اسراء» آیه ۸۱ و موضوع سورة هفده و ۱۷ رکعت نماز ... که در صفحات قبل گذشت؛ ۲- وَتُرِيدُ أَنْ نَمُنَّ عَلَى الَّذِينَ اسْتُضِعُوا فِي الْأَرْضِ سورة بیست و هشتم قصص طسم که دارای ۸۸ آیه است و در برابر سورة «ص» ۸۸ آیه است در ضمن جمع ترتیب ص سورة ۳۸ و ق و القرآن سورة ۵۰ = ۸۸ که این دو حرف تشکیل دهنده کلمه قصص است؛ ۳- بَقِيَّتُ اللَّهُ خَيْرٌ لَكُمْ ... در سورة یازدهم هود با رمز «الر» که در صفحات قبل به آن اشاره شد آیه ۸۶؛ ۴- أَرَأَيْتُمْ إِنْ أَصْبَحَ مَاؤُكُمْ غَوْرًا ... آیه ۳۰ سورة ملک و دارای تاریخ است؛ ۵- أَعْلَمُوا أَنَّ اللَّهَ يُحْيِي الْأَرْضَ بَعْدَ مَوْتِهَا بقره سورة دوم آیه ۱۶۴ و سورة شانزدهم نحل آیه ۶۵ و در سورة بیست و نهم عنكبوت آیه ۶۳ و سورة سی‌ام روم آیه ۱۹ و ۲۴ و ۵۰ یعنی سه آیه و در سی و پنجم فاطر آیه ۹ و سورة چهل و پنجم جائیه آیه ۵ و در سورة پنجاه و هفتم حدید آیه ۱۷؛ ۶- سَنُرِيهِمْ آيَاتِنَا فِي الْأَفَاقِ وَفِي أَنْفُسِهِمْ سورة چهل و یکم فصلت آیه ۵۳؛ ۷- وَأَسْمِعْ يَوْمَ يُنَادِي الْمُنَادِ مِنْ مَكَانٍ قَرِيبٍ سورة «ق» و القرآن المجید آیه ۴۱؛ ۸- إِنِّي وَهَنَ الْعَظْمُ مِنِّي وَأَشْتَعَلَ الْأَرْسُ شَيْبًا سورة نوزدهم مریم آیه ۴؛ ۹- يَوْمَ تُبَدَّلُ الْأَرْضُ غَيْرَ الْأَرْضِ سورة چهاردهم ابراهیم آیه ۴۸؛ ۱۰- وَأَشْرَقَتِ الْأَرْضُ بِنُورِ رَبِّهَا سورة زمر آیه ۶۹؛ ۱۱- وَلَهُ أَسْلَمَ مَنْ فِي السَّمَاوَاتِ وَالْأَرْضِ ... آل عمران آیه ۸۳؛ ۱۲- وَعَدَّ اللَّهُ الَّذِينَ آمَنُوا مِنْكُمْ وَعَمِلُوا الصَّالِحَاتِ سورة بیست و چهارم آیه ۵۵؛ ۱۳- قُلْ هُوَ الْقَادِرُ عَلَى أَنْ يَبْعَثَ عَلَيْكُمْ ... سورة ششم انعام آیه ۶۵؛ این آیات چیزی است که در طول تاریخ در کتب احادیث ظهور بر پیروان تلاوت شده است و هنوز این کتابها در کوچه و بازار موجود است، میتوان طبق قران تاریخ را عنوان کرد و همچنین نامی که قران تعیین کرده و برخوردها را، ولیکن نمی‌توان گفت که حجت ابن الحسن نام دارد چنانکه گفته‌اند و مردم بر آنند و ...؟!

بعد از حذف نقطه‌ها از عدد کلمه کبری به ترتیب یعنی ابتدا حذف یک نقطه از هر کدام از اعداد جمعاً ۲۵ شد و بعد از حذف تمام نقطه‌های عدد ابجد، هفت شد. ۲۵ فرقان و نزول قدر است در ضمن فرقان دارای ۷۷ آیه است و ۱۳۷۷ هـ. ق برابر با ۱۳۳۷ هـ. ش و سوره هفتم اعراف المص است و موضوع تولد صالح.

بهرحال عدد $۲۵ + ۷ + ۳۳۷$ که عدد کلمه کبری است = ۳۶۹ همان عدد مورد نمل و سلیمان یا به عبارتی تاریخ ظهور ۱۳۶۹ یعنی به هر صورتی که بخواهید حساب کنید همان است که قران عنوان کرده است، ظهور با تاریخی مشخص و مکانی مشخص بدون چون و چرای این مردم و اولیاء امورشان که نه این امر به خواست من بوده و نه به خواست مردم، چیز نیست که خداوند در کتاب خود مرقوم داشته **وَالْعَاقِبَةُ لِلْمُتَّقِينَ** لازم است که بدانید سوره‌های یاد شده‌ای که دارای رمزند، حروف رمز ضمن ارتباط بین سوره‌ها جریان تاریخ و نشانه‌های آن را عنوان میکند و همچنین سیستم حکومت و نوع آن و بیک شک هیچ قدرتی در زمین نمی‌تواند جلوی آن را بگیرد مگر آنچه که در کتاب خدا برای شناخت تعیین کرده است آنهم در لوای دین و مذهب چنانکه در فیلمهای تاریخی موجود عنوان کرده است که دشمن سرسخت انبیاء و اولیاء از طریق دین و مذهب القاء شده از طرف پدران گروه موجود در هر زمان توسط اولیاء امور و پیروانشان است نه پادشاهان و امثال آنها که خود پادشاهان باز از اولیاء دینی و مذهبی زمان خود پیروی کرده‌اند، و فیلم جزء آیات و آفاق و انفس است که این نشان در دسترس و ساخته خود مردم این زمان است و سوال برانگیز است چرا که آنهاپی که مریم را سرکوب کردند اقرباء دسته اول خود مریم و علماء زمان بودند و سرکوب خود عیسی باز توسط همان اولیاء موجود بود نه از طرف حکومت وقت، حکومت وقت هم به توصیه علماء برخورد آنچنانی کردند و ... که خود آن را مشاهده کردید! اختلاف بین اهل تسنن و اهل تشیع در یک مسئله مَهر نماز که اهل تشیع از مهر استفاده میکنند و اهل تسنن بدون مهر نماز می‌گذارند.

کلمه مهر:	م	ه	ر	← ۱۱ هود و نزول ضحی؛ ۲۹ عنکبوت الم و نزول قریش
۴۰	۵	۲۰۰	= ۲۴۵	← ۱۱۴ سوره = ۲ باقی مانده ۱۷ اسراء و نزول ماعون و تعداد رکعات نماز
۱۳	۵	۲۰	= ۳۸	← ص والقران و نزول آن
۲۴	۲۷	۱۰	= ۶۱	← صف و نزول فصلت حم

مهر نشانی از موعود است و از آنجایی که مهر از جنس خاک است و سجده بر آن یعنی به خاک فرو رفتن و از سجده برخاستن یعنی از خاک برخاستن یا به عبارتی بعثت مجدد و سلام یعنی حضور نبی و صالحین، در کل، قران مربوط به وعده آخر و بعثت است که در سوره سجده فرماید: **أَعِنَّا لَفِي خَلْقِ جَدِيدٍ** و در سوره ق: **بَلْ هُمْ فِي لَبْسٍ مِّنْ خَلْقٍ جَدِيدٍ** و مشرکین در شک از این بعثت مجددند. لازم به یادآوریست که کلمه اعلی سجده هر نمازگزار است و دارای «۱۹» آیه است که شرح آن در صفحات قبل گذشت و حرف نوزدهم ابجد «ق» است که موضوع آن مشخص و اگر توجه در نماز کنید عموم مسلمانان دو سوره در دو رکعت اول میخوانند: ابتدا سوره فاتحه که ضمن سپاس درخواست بندگان است به صورت جماعت و سوره دوم اخلاص **قُلْ** امر به رسول عصر است شرط نعمتها و هدایت خدا توحید است یعنی قبول رسالت است.

نزول سوره فاتحه ۵ و نزول اخلاص ۲۲ جمعاً ۲۷ برابر با نزول بروج والیوم الموعود و ترتیب رسمی سوره نمل است و هنوز اسلام موجود از این امر بی‌خبر است که نماز بر پایه زمان استوار شده است و برای همین ستون دین است و با توجه به تاریخ، ویل للمصلین عنوان شده است نه در طول تاریخ بلکه در شناخت علت که این علت را هیچ یک از اولیاء به آن اشاره نکرده است. این موعود طبق قران در تورا نیز ثبت شده است، تورا پنج کتاب است و کتاب پنجم سفر تثنیه موضوع موعود مطرح شده است، ۵ برابر با پنج وعده نماز و موضوع موعود در باب هجدهم است.

$۹۰ = ۱۸ \times ۵$ عدد ابجد حرف «ص» والقران است فلا غیر و این موضوع در سوره اعراف است.

آیه ۱۵۷، ۱۵۸ اعراف المے ص گرچه این آیه ۱۳۸۱ سال پیش نوشته شده است لیکن کلام آن با توجه به زمان ثبت شده در آن سوره است و هیچ ربطی به اعصار گذشته ندارد مخصوصاً ۱۵۸ اعراف قُل ... فَاٰمِنُوْا بِاللّٰهِ وَرَسُوْلِهِ الَّذِيْٓ اٰتٰىكُمْ اٰیٰتِهٖنَّ ایشان که اشاره به خود نکرده است بلکه اشاره به بعد از خود کرده و تاریخ موجود در سوره.

← کلمه اعلی: ←	ا	ع	ل	ی	۱۲۳
← مسد و نزول فتح، آیات سوره هفدهم اسراء	۱	۷۰	۳۰	۱۰	۱۱۱ =
← زمر و نزول اعراف المے ص	۱	۱۶	۱۲	۱۰	۳۹ =
← معارج و نزول نحل اَتَىٰ اَمْرٌ اَللّٰهُ ...	۱	۱۸	۲۳	۲۸	۷۰ =

موضوع تاریخ ۱۳۷۰ در صفحات گذشته و اشاره به آن در سوره هفدهم آیه ۱۲ و اگر دقت کنید آیه آخر سوره هفدهم اسراء آیه ایست که در اذان ظهر نماز تهران خوانده میشود و این نشانی از موضوع است، کلمه اعلی که سجده هر نمازگزار است ۱۱۱ که تعداد آیات سوره هفده را نشان داد و بدون نقطه یعنی حذف نقطه از عدد، آیه ۱۲ سوره اسراء و ترتیب سوره یوسف که باز ۱۱۱ آیه است که اگر به «الر» آغاز سوره یوسف و حسابهای مربوط به آن در صفحات گذشته دقت کنید و بعد از الر تِلْكَ اٰیٰتُ الْكِتٰبِ الْمُبِيْنِ دقت کنید موضوع ذالک الكتاب را لمس خواهید کرد که نشانه‌هایی در این صفحات در رابطه با موضوع یوسف است و ... اگر ترتیب ابجد کلمه یوسف را جمع کنیم ۴۸ خواهد شد و ۴۸ فتح است که نزول آن ۱۱۱ برابر با آیات سوره یوسف است! ی و س و ف

$$۱۰ \quad ۶ \quad ۱۵ \quad ۱۷ = ۴۸ \text{ فتح و نزول نمل طس}$$

ترتیب الفباء کلمه یوسف ← ۲۸ ۲۶ ۱۲ ۲۰ = ۸۶ طارق است که نزول یوسف ۵۳ و سوره پنجاه و سوم قران نجم است و از آنجایی که درباره نجم دو سوره داریم یکی ۵۳ و دیگری ۸۶ و ستاره‌ها انواع مختلف است در اینجا منظور طارق است و اَلنَّجْمُ اَلثَّقَابُ نشانه خشکسالی‌ها و ... که در سال ۱۳۶۹ به عنوان یک طرح به آن اشاره شد و در سال ۱۳۷۱ ← یعنی الم، به طور سروده‌ای به زبانم جاری شد که با یک سرلوحه‌ای نوزده حرفی سرودها قسمت قسمت تا خود صبح نوشتم.

ا	ل	م
۱	۳۰	۴۰ = ۷۱

← کلمه قران:	ق	ر	ا	ن	۳۶؛ ۹۳
← ۹ توبه و نزول لیل در موضوع قُمِ اَلَّیْلِ ... سوره مزمل؛ ۳۶ یس و نزول طارق	۱۰۰	۲۰۰	۱	۵۰	۳۵۱ =
← ۳ آل عمران و نزول مزمل باقی مانده ۹ باز توبه و نزول لیل	۱۹	۲۰	۱	۱۴	۵۴ =
← قمر و نزول حجر الر	۲۱	۱۰	۱	۲۵	۵۷ =
← حدید و نزول لقمان الم					

اینک جمع اعداد کلمه قران ← ۳۵۱ + ۵۴ + ۵۷ = ۴۶۲ تشکیل دهنده کلمه سبت: س ۶، ب ۲، ت ۴۰۰ = ۴۶۲

۴۶۲ ÷ ۱۱۴ = ۴ نساء و نزول مدثر باقی مانده «۶» انعام و نزول مسد و عدد «۶» که از قبل به آن اشاره شد و ضریب قران و هفده سوره‌ای که با حرف ششم ابجد یعنی حرف «و» شروع شده است. اینک عدد را وارد جدول مثلث میکنیم: ۴۶۲ - ۱۲ ÷ ۳ = ۱۵۰ ← ۱۵۰ ÷ ۱۱۴ = سوره ۱ = باقی مانده ۳۶ یس و نزول طارق یعنی عدد آغاز مثلث ۳۶:

۴۶۲ ←	۱۱۵	۱۱۸	۱۲۱	۱۰۸	لیکن مربع ۴۶۲ - ۳۰ ÷ ۴ = ۱۰۸ ← کوثر و نزول تغابن خانه اول مربع	← ۳۷	۴۲	۴۱	
	۱۲۰	۱۰۹	۱۱۴	۱۱۹		۶ باز انعام و نزول مسد	۴۴	۴۰	۳۶
	۱۱۰	۱۲۳	۱۱۶	۱۱۳			۳۹	۳۸	۴۳
	۱۱۷	۱۱۲	۱۱۱	۱۲۲					

خانه آخر مربع ۱۲۳ ÷ ۱۱۴ = ۱ باقی مانده ۹ توبه و نزول لیل، ترتیب نزول توبه ۱۱۳ و قران ۱۱۳ بسم الله الرحمن الرحیم در آغاز سوره‌ها ...

اصولاً کلمه قران یعنی فراخوان و هر امتی فراخوانی و اجلی و کتابی و رسولی به زبان قوم خود دارد الا رسول عصر که کافه للناس است چرا که فراخوان به زبان عدد است و عدد یک گفتگوی جهانی است و همه کره زمین با این زبان آشنا است.

تبدیل کلمه قران به صورت حروف و صدای آنها و یا به عبارتی نام حروف یعنی:

تعداد نام سوره‌هایی که از این حروف حاصل شده است:

ق	ر	ا	ن
ق	ر	ا	ن
۱	۲	۳	۴
۵	۶	۷	۸
۹	۱۰	۱۱	۱۲

۱- ق (والقران المجید) ۲- انفال ۳- فلق ۴- نور ۵- فرقان

پنج سوره به وجود آمده است که هر کدام موضوعی را عنوان میکند، نام این پنج سوره متشکل از هفده حرف است و لابد میدانید که نماز پنج وعده و هفده رکعت است. اینک به ترتیب از آغاز قران نام پنج سوره را به طور مقطعه مینویسیم و از تعداد حروف آنها فاکتور میگیریم:

عدد سه حرف حاصل که تا نظام فاکتور گرفته شده، هفت حرف است:

۱	۲	۳	۴	۵	۶	۷	۸	۹	۱۰	۱۱	۱۲	۱۳	۱۴	۱۵	۱۶	۱۷
ا	ن	ف	ا	ل	ن	و	ر	ف	ر	ق	ا	ن	ق	ف	ل	ق
ا	ن	ف	ا	ل	ن	و	ر	ف	ر	ق	ا	ن	ق	ف	ل	ق

و ق ق ق و ق ق ق

۶ ۱۰۰ = ۲۰۶ = ۲۰۶ هفتم آیه است

و صحت این حساب را نشان داد، عدد ۲۰۶ - ۳۰ ÷ ۴ = ۴۴ ترتیب الفباء نام صادق و ترتیب رسمی سوره دخان و نزول سوره مریم است.

ی ا ص ا د ق

۱۰ + ۱ + ۹۰ + ۱ + ۴ = ۱۰۰ + ۴ = ۲۰۶ و این صحت خانه اول مربع عدد ۲۰۶ را تأیید کرد.

و عدد ترتیب ابجد رمز اعراف: ا ل م ص

۱۲ + ۱۳ + ۱۸ = ۴۴ باز هم مورد بالا را تأیید کرد. موضوع اعراف در صفحه‌های قبل در رابطه با قدر

عنوان شد و نیز در رابطه با محمد و ...

ذاریات	قمر	حدید	دخان
۵۱	۵۴	۵۷	۴۴
یونس	حجر	لقمان	مریم
۵۶	۴۵	۵۰	۵۵
واقعه	جاثیه	ق والقران	رحمن
صافات	طه	اسراء	انعام
۴۶	۵۹	۵۲	۴۹
احقاف	حشر	طور	حجرات
واقعه	زمر	هود	قصص
۵۳	۴۸	۴۷	۵۸
نجم	فتح	محمد	مجادله
یوسف	نمل	شعراء	سباء

← ۲۰۶ (یا صادق) ÷ ۱۱۴ = ۱ باقی مانده ۹۲ لیل و نزول نساء و عدد ابجد نام «محمد» ...!

در این جدول آیات مربوط به ظهور در پاره‌ای از سوره‌های داخل جدول عنوان شده است مخصوصاً مورد سوره قصص و ... که در صفحات قبل به آیات مربوط به ظهور اشاره شده است و اگر دقت و توجه شود مسئله خاتم اگر غیر از آن باشد که به آن اشاره شد یک تناقض در رابطه با آیات مربوط به ظهور به وجود خواهد آمد چرا که رسالت و نبوت در محمدی که آن را ربط به ۱۳۸۰ سال پیش داده‌اند ختم میشود در صورتی که آنکس که موعود است و ظهور میکند طبق آیات مندرج در احادیث، هم رسول است و هم نبی مگر اینکه آیات گنجانده

شده در احادیث ظهور و پاره‌ای از آیات قران را رد کنیم و حروف مقطعه و تاریخهای گنجانده شده در پاره‌ای از رموز و سوره‌ها را نادیده بگیریم که

آنها ممکن نیست. پس بنابراین غلط بودن آنچه که مردم بر آنند حتمی شده و چاره جویی و به رسانه‌ها کشاندن این امر حتمی و الزامی است!؟

میدانم آخرین تلاش شما استفاده از دارو و بهانه جنون است هرگاه اقدام کنید هیچ فرقی با دار ندارد چنانکه در طول یازده سال اقدام به مسائل گوناگون کرده‌اید برجسبها و عنوان کردن هر گونه مسائلی بر توطئه‌ای بر علیه این امر هیچ چیزی نمی‌توان آن را نام نهاد و بنده پیش پیش صحنه‌ها را میبینم و چنان برنامه ریزی کرده‌ام که اگر گروهی غیر از گروه دولت شما اقدام کند باز دولت شما باید جوابگو باشد چرا که حفظ و حراست از جان را از من به عناوین مختلف گرفته‌اید و همچنین موضوع دفاع از جان را آنها با توجه به برجسب جنون و مخصوصاً اعتیاد و ... هیچ بهانه‌ای و هیچ برجسبی بر این موضوع، موضوع را عوض نمی‌کند و دولت شما موظف به حراست از جان من است چه بخواید و چه نخواهد چنانکه متقابلاً همه

چیز را از من گرفته‌اید و هر بی‌سر و پایی جرأت توهین و دست درازی را به خود داده است و شما بر این امر خود شاهد بوده‌اید!؟

به این ترتیب سوای استفاده از سند جنون به سود خودتان به عنوان دارو و درمان و ناکامی برابر است با خطا بر خطا افزودن و اگر من از سند جنون به سود خود بهره‌برداری میکنم حق مسلم من است چون با این کار بازوی دفاعی اینجانب را از من گرفته‌اید و مقامی که حق مسلم من است غصب کرده‌اید؟! ای عجب حسین پرستانی که ناقض صاحب سند از تورا تا قران شده‌اند و مجالس سوگواری را بهانه کرده‌اند؟! آنان که فرق بین احمد و محمد را فهمیدند و لمس کردند میدانند که آنچه که بنا نهاده شده است دیگر جایی ندارد چرا که فاصله تاریخ خود بیانگر آن است که ساختند و پرداختند تا به امروز که باید حقیقت امر دین روشن شود و دین واحدی که از طرف خدای واحد است نمی‌تواند اینهمه اختلاف را در خود جای دهد مگر آنکه خدایانی ساخته و پرداخته باشند که بی‌شک چنین است. هر گروهی به تبعیت از هوای نفس خود پرداخته است نه آنچه که در کتب آسمانی بنا نهاده شده است و به تحکم بین از دار دنیا رفته‌ها پرداخته‌اند و به میل خود برای هر گروهی دوزخ و بهشتی را بنا نهاده‌اند که چه کسی به بهشت میرود و چه کسی به دوزخ و ... و غافل از اعمال خود گردیده‌اند.

کلمه ایران:	ا	ی	ر	ا	ن	۲۸؛ ۱۰۳
← ۱۰ یونس و نزول فجر ؛ ۲۸ قصص و نزول تین والزیتون	۱	۱۰	۲۰	۱	۵۰	۲۶۲ =
← ۲ باقی مانده ۳۴ سباء و نزول ق والقران المجید	۱	۱۰	۲۰	۱	۱۴	۴۶ =
← احقاف و نزول واقعه	۱	۲۸	۱۰	۱	۲۵	۶۵ =
← طلاق و نزول جائیه						

نامه سلیمان به سوی سباء که عنوان آن بسرا ... بوده، وسط بسرا ... «ری» که متعلق به ایران است، جمع عدد بعد از حذف یک نقطه از جمله اعداد کلمه «ایران» قصص آمد با رمز طسم که شرح مختصر آن گذشت و با حذف کل نقطه‌ها از عدد، یونس با رمز «الر» که جمعاً شش حرف و با این حروف، آغاز نام چهل سوره به وجود خواهد آمد که میتوانید موضوع و محتویات آن را با توجه به فراگیری موضوع این کتاب در قالب پند و مثال درک و لمس کنید مخصوصاً یونس آیه ۴۷ به بعد که موضوع موعود است و قصص موضوع و تَرِيدُ أَنْ نَمُنَّ ... و آیه ۵۹ آن ...

مجموع قصص و یونس: $۲۸ + ۱۰ = ۳۸$ ص والقران ذی الذکر ...

جمع کل عدد کلمه ایران: $۱۰ + ۲۸ + ۲۶۲ + ۴۶ + ۶۵ = ۴۱۱$ که موضوع تاریخ ۱۳۶۹ برابر با ۱۴۱۱ است و برای صحت این امر $۴۱۱ \div ۱۱۴$ سوره قران = ۳ باقی مانده ۶۹ همان عدد طس و موضوع تاریخ، اگر امروز هیچ گروهی زیر بار هیچ امری نمی‌رود به سبب یا بی‌اطلاعی از القانات پدران گذشته این گروه است و یا به سبب خطایای نابخشودنی که مرتکب شده‌اند و بی‌شک خطایایی که مرتکب شده‌اند. امروز آنچه شما به نام دین و مذهب میبینید پوششی بر حقیقت امر است و یا به گفته خود قران دستاویز است، دستاویزی که آن را مکر گویند و این مکرها اندر پی خطایا و بی‌دانشی است که در سوره یونس به آن اشاره شده است و غفلت از تاریخی که در قران ثبت شده است.

عدد نام صادق:	ص	ا	د	ق	۲۴؛ ۱۵۳
← ۱۵ حجر و نزول کوثر ؛ ۲۴ نور و نزول عبس	۹۰	۱	۴	۱۰۰	۱۹۵ =
← ۱ باقی مانده ۸۱ تکویر و نزول نازعات	۱۸	۱	۴	۱۹	۴۲ =
← شوری حمعس ق و نزول فرقان	۱۴	۱	۸	۲۱	۴۴ =
← دخان حم و نزول مریم کهیعص					

جمع عدد: $۱۵ + ۲۴ + ۱۹۵ + ۴۲ + ۴۴ = ۳۲۰ \div ۱۱۴$ سوره = ۲ بقره الم و نزول قلم ن، باقی مانده ۹۲ ← عدد ابجد نام محمد و ترتیب سوره لیل و نزول سوره نساء، و اگر ترتیب دو سوره نساء و لیل را جمع کنیم: $۹۲ + ۴ = ۹۶$ ← علق اقراء و نزول سوره رعد

ص ← صفات ۳۷ ← ۳ سوره	۱۱۲ + ۲۶ = ۱۳۸ ÷ ۱۱۴ = ۱ باقی مانده ۲۴ نور و نزول عبس
ا ← آل عمران ۳ ← ۱۴ سوره	
د ← دخان ۴۴ ← ۱ سوره	
ق ← قصص ۲۸ ← ۸ سوره	
اخلاص و نزول مائدة ۱۱۲	۲۶ شعراء و نزول شمس

در اینجا ثابت میشود که نزول و ترتیب رسمی سوره‌ها رمزی است که بر همگی روشن خواهد شد و هیچ عددی بدون حکمت نبوده و نیست. بعضی از امور نشانه است نشانه‌ای برای سنجش زمان و آنچه که از آن باقی مانده است که همه امور بر پایه زمان بنا شده است که این زمان نه ساعتی پس و نه ساعتی پیش میشود.

در صفحات قبل موضوع محمد که اشاره به ص والقران است و نزول سورۀ محمد که ۹۵ است و ۹۵ باز اشاره به «ص ا د» است، مطرح شد. در اینجا نام سوره‌هایی که آغاز آنها بعد از حذف «ال» اضافه با هر کدام از این سه حرف «ص ا د» شروع شده است و تعداد آنها را مینویسم تا که به حقیقت این امر واقف شوید:

جمع ترتیب اولین سوره‌هایی که با حروف ص ا د شروع شده است ۸۴ انشقاق و نزول روم الم که موضوع بعثت در آیه ۵۶ روم مورد بحث قرار گرفته است. روم سورۀ ۳۰ + تعداد آیات ۶۰ = ۹۰ عدد ابجد حرف «ص» است، تعداد سوره‌هایی که با این حروف نامشان شروع شده است ۱۸ سوره‌اند، حرف هجدهم ابجد باز «ص» است.

ص ← صفات ۳۷ ← ۳ سورۀ
 ا ← آل عمران ۳ ← ۱۴ سورۀ
 د ← دخان ۴۴ ← ۱ سورۀ
 انشقاق و نزول روم ۸۴ ۱۸ کهف و نزول کافرون
 $۱۸ + ۸۴ = ۱۰۲$ تکاثر و نزول نور و کلمه «بسم»

ع	ل	ی
۱۶	۱۲	۱۰
۳۸ =		

ترتیب رسمی سورۀ کهف نیز ۱۸ است، تعداد آیات کهف ۱۱۰ که کلمه «علی» به عدد ابجد است و ترتیب ابجد این

کلمه که باز «ص» والقران است و ترتیب الفباء کلمه بسم که شرح آن در صفحات قبل گذشت باز ۳۸ است و سورۀ ۳۸ قران باز ص است. در اینجا موضوع آن از تمام جهات ثابت شده است و این امر و نظام این کتاب از عهدۀ بشر خارج است و اگر از طرف غیر از خدا بود در آن اختلاف بسیار پیدا میشد و گفتیم عدد ۱۰۲ عدد دو حرف «ب ق» که تنها دو حرف نام سورۀ بقره الم و موضوع ذالک الكتاب است و در این امر شکی وجود ندارد. پس لذا مردم پیرو قران اعم از خاص و عام مؤظف به روشن کردن این موضوع هستند و الا بعد از این تاریخ هیچ قدرتی توان شفاعت و حمایت این مردم را از کیفر خدا نخواهد داشت و اولیائی که به سرکوب و کتمان این امر پرداخته‌اند و به این وضع ادامه دهند باید بازخواست شوند چرا که طرح نجات این سرزمین و موضوع اقتصادش داده شده بود و از آغاز عرض کردم که این دولت اقدام نخواهد کرد و این موضوع ثابت شد.

و اما موضوع «ق ا ف»:

سجده با رمز الم را به دقت بخوانید که عواقب کار را بدانید که حتم بدانید پادشاه مقرر در کتاب خدا ثبت شده است و ارتباط سجده با ق والقران المجید در رابطه با بعثت مجدد و انکار آن توسط این گروه مستولی بر کتاب، سجده آیه ۱۰ اَعْتَابْنَا لَنِي خَلَقِي جَدِيدٍ و در سورۀ «ق» آیه ۱۵ بَلْ هُمْ فِي لَبْسٍ مِّنْ خَلْقٍ جَدِيدٍ و مجموع این دو آیه ۲۵ ← فرقان و نزول قدر که شرح آن گذشت.

ق ← قصص ۲۸ ← ۸ سورۀ
 ا ← آل عمران ۳ ← ۱۴ سورۀ
 ف ← فاتحه ۱ ← ۸ سورۀ
 سجده الم و نزول همزه ۳۲ ۳۰ روم و نزول قارعه
 $۳۰ + ۳۲ = ۶۲$ جمعه و نزول شورئ حمعسق

نزول سورۀ «ق» ۳۴ که در برابر ترتیب رسمی سورۀ سباء و موضوع بسم الله الرحمن الرحيم است و ترتیب رسمی سورۀ ق ۵۰ در برابر ترتیب نزول سورۀ اسراء یعنی سورۀ هفدهم است و موضوع تاریخ عنوان شده در صفحات قبل که غیر قابل انکار است در ضمن به سبب کمبود مالی به سبب تحریمهای همه جانبه، اشاره به تمام حسابها نکرده‌ام و همه امور به طور خلاصه به آنها اشاره میکنم و این امر نیازمند کمک مالی است که بتوان بسیاری از مسائل را عنوان کرد که این‌جانب در سال ۱۳۷۹ اقدام به افتتاح حساب جاری در شعبۀ مرکزی بانک کشاورزی استان ایلام به شماره ۲۵۰۱۰ و به شماره حساب ۲۰۴۲ بنام صادق حیدری پشتکوهی جهت یاری رساندن به این امر نمودم و کسانی که مایل به کمک در این امرند با توجه به شماره حساب بالا میتوانند کمک کنند، از هر گونه یاری رساندن به امر سپاسگزارم و این امر با توجه به آیه ۱۹۵ سورۀ بقره و با توجه به آیه ۲۵۴ بقره که بعد از این آیه، آیه الکرسی مطرح شده است پس لذا دریغ در این امر سبب هلاک است!؟

(توضیح: شماره حساب فوق به علت وفات آقای صادق حیدری در تاریخ ۱۳۸۴/۱۰/۲۴ ه. ش مسدود شده است)

بدانید که قرآن بر شش امر استوار است: ۱- حرف ۲- کلمه ۳- آیه ۴- سوره ۵- حزب ۶- جزء

که موضوع آن در عناوین و مسائل مختلف مطرح شد که خلقت زمین و آسمان در ۶ روز و ضریب قرآن ۶ و از مجموع پیامبران یاد شده در قرآن تنها شش پیامبر سوره بنام دارند و آخرین سوره قرآن که ناس است ۶ آیه و حرف ششم الفباء حرف «ح» و نام شش سوره‌ای که با حرف «ح» شروع شده است: ۱- حجر که در آیه ۱۴، ۱۵ در مورد عصر فضا سخن رانده و گفتگوی فضانوردان در بهبودگی این سفرها و ...

۱- حجر ۲- حج ۳- حجرات ۴- حدید ۵- حشر ۶- حاقه
ترتیب سوره‌ها ← ۱۵ ← ۲۲ ← ۴۹ ← ۵۷ ← ۵۹ ← ۶۹ = ۲۷۱
که عدد ابجد رمز سوره سیزدهم که رعد است: ا ل م ر
۱ + ۳۰ + ۴۰ + ۲۰۰ = ۲۷۱

که نزول این سوره ۹۶ است و در برابر سوره علق که اولین سوره در ترتیب نزول است میباشد.

۲۷۱ ÷ ۱۱۴ = ۲ باقی مانده ۴۳ که رعد ۴۳ آیه است، آیه چهل و سوم آن را بخوانید! اگر در صدد تکفیر نبودند این آیه نوشته نمی‌شد.

پس بنابراین شما به تظاهر در دین و مذهب و جامه و ردا و یا سن شخص نگاه نکنید، جوایای حقیقت امر باشید و علت تن ندادن به این موضوع و عنوان نکردن آن و ادامه به بازی دیرینه هزار و اندی سال گذشته که چرا پیروان کتاب خدا به جای پیشرفت، رو به عقب رفته‌اند و به جای حل اختلافات دینی و مذهبی به اختلافات و از همگسیختگی بیشتر پرداخته‌اند، حال آنکه هم خدا واحد است و هم دین واحد است و هم موعود واحد است و هم زمان واحد است در صورتی که ادیان از هم گسیخته و مذاهب هر گروهی بر یک رأی جداگانه است که هیچ گروهی با گروه دیگر در رابطه با ایدئولوژی واحد همخوانی ندارد و هر گروهی خود را احق از گروه دیگر میدانند حال آنکه در این برهه از زمان و در خصوص مسئله موعود چه موافق و چه مخالف نظام حاکم و یا مسائل دین و مذهب، درباره این موضوع بعد از گذشت یازده سال لب نگشوده‌اند در صورتی که همیشه ریزترین مسائل اختلافاتشان را مطرح میکنند و هر چیزی که مطرح میشود، دشمنی با دین و مذهب و ملت و ... عنوان میشود!؟

در صورتی که این موضوع دعوت به توحید و حل اختلافات دینی و مذهبی است و حضور در رسانه‌های سمعی و بصری رهبران مجمع الادیان است و این موضوع کلاً فقط به زیان تعداد معدودی از اشخاصی است که مانع رشد و حرکت صحیح‌اند والسلام و شاید به زیان هیچ احدی هم نباشد.

در قرآن به پنج وعده بودن نماز با توجه به سوره اعلیٰ و به صُخْف موسی که پنج کتاب است اشاره شده و همچنین تعداد سوره‌هایی که آغاز آنها الحمدلله است پنج سوره‌اند که: ۱- فاتحه ۲- انعام ۳- کهف ۴- سباء ۵- فاطر

و موضوع یاد پروردگار در سوره طه آیه ۱۳۰ آمده است که فرماید: یاد کن از پروردگارت قبل از طلوع آفتاب و قبل از غروب آن و در دل شب و دو طرف نهار یعنی قبل از ظهر و بعد از ظهر که در سوره هود اَلصَّلٰوةَ طَرَفَیْ اَلنَّهَارِ در آیه ۱۱۴ باز تأیید شده است لیکن چرا صبح دو و ظهر ۴ و عصر ۴ و مغرب ۳ و عشاء چهار سخنی گفته نشده است اما رویهم رفته هفده رکعت است و حرف هفدهم ابجد «ف» که آغاز نام فاتحه و آغاز نام فاطر است یعنی از اولین سوره‌ای که آغاز آن الحمدلله است الی آخرین سوره‌ای که آغاز آن الحمدلله است و فاطر سوره سی و پنجم است و وسط ۳۵ عدد هجدهم است که سوره کهف است و باز آغاز آن الحمدلله است. وعده‌های نماز پنجگانه طبق آیه فوق الذکر با وعده‌های نمازی که جمله پیروان قرآن میخوانند همخوانی ندارد چرا که قبل از غروب آفتاب را هرگز نخوانده و نمی‌خوانند و بعد از غروب به نام نماز مغرب آن را میخوانند، موضوع طرفی النهار یعنی قبل و بعد از ظهر را میتوان گفت نماز قبل از ظهر و عصر، لیکن نمیتوان ربط به نماز قبل از غروب داد و این امر ساده و روشن است. حال چرا اهل تسنن نمازها را جدا جدا میخوانند و بر حسب پنج وعده است و چرا اهل تشیع ظهر و عصر را با هم میخوانند و مغرب و عشاء با هم، مسئله‌ایست علیحده که در اصل موضوع اوقات نماز هر دو بر حسب آنچه که در قرآن از وقت تعیین کرده است نمی‌خوانند و اما حرف

هفدهم الفباء «ظ» ظهور است که در صفحات قبل به آن اشاره شد. در ضمن چیزی بنام نماز کوتاه نداریم که بر حسب متر و کیلومتر باشد، الا اینکه در سرزمین دشمن باشید و در حال جهاد و بیم کشته شدن داشته باشید و این موضوع نماز شکسته در سوره نساء آیه ۱۰۱ است وَإِذَا صَرَبْتُمْ فِي الْأَرْضِ ... و کلاً سه مورد نماز شکسته اعلام شده توسط علماء، یعنی در سه مورد چهار رکعتی نماز شکسته اعلام کرده‌اند یکی ظهر و یکی عصر و یکی عشاء که چهار رکعتی‌اند و کلاً شش رکعت از کل نماز کم میشود و باید علت متر و کیلومتر را از خودشان بپرسیم.

چرا که در قرآن متر و کیلومتر تعیین نشده است و دو مورد صبح و مغرب را شکسته اعلام نکرده‌اند در صورتی که در آیه مورد نماز کوتاه وقتی تعیین نشده است و در این مورد خاص چیزی در دست نیست. حداقل شکسته توسط علماء ۲ الی ۶ در نظر گرفته شده است آنهم بر حسب فاصله از جایگاه نه بر حسب زمان جهاد و در سرزمین دشمن چنانکه قرآن اشاره کرده است و باید از این کار منظوری باشد و بی‌شک این منظور عددی و بر حساب است، بی حساب نبوده و نیست که ان شاء الله زمان باشد و این امر مطرح شود که از زبان خود آنها بشنویم.

این موضوع از دو تا شش بر حسب اوقات دور افتادن از جایگاه است که امکان دارد فرد مسافر یک وعده دور از جایگاه خود باشد و امکان دارد دو وعده و امکان دارد سه وعده و هر وعده دو رکعت کم میشود. اگر یک وعده دور شود ۱۵ رکعت خوانده میشود و اگر دو وعده دور شود ۱۳ رکعت خوانده میشود و اگر سه وعده دور شود یازده رکعت خوانده میشود و میدانم همگی غافل از این امرند لیکن برای روشن شدن موضوع آن را عنوان میکنم.

حروف یازدهم الفباء و سیزدهم و پانزدهم را مینویسم و آن را عدد ابجد میدهم و سپس سه حرف ابجد با عدد ابجد آنها:

$$\begin{array}{r} \text{ز ش ض} \\ ۱۱ \quad ۱۳ \quad ۱۵ = ۳۹ \text{ زمر و نزول اعراف} \div ۳ = \text{موضوع} = ۱۳ \text{ رعد المر و نزول عصر} \\ ۷ \quad ۳۰۰ \quad ۸۰۰ = ۱۱۰۷ \div ۳ = \text{مورد} = ۳۶۹ \text{ عین تاریخ موضوع ظهور} \\ ۷ \quad ۲۱ \quad ۲۶ = ۵۴ \text{ قمر و نزول حجر} \div ۳ = \text{مورد} = ۱۸ \text{ كهف و نزول كافرون} \end{array}$$

و اما حروف یازدهم و سیزدهم و پانزدهم ابجد:

$$\begin{array}{r} \text{ک م س} \\ ۲۰ \quad ۴۰ \quad ۶۰ = ۱۲۰ \div ۳ = ۴۰ \text{ غافر و نزول جن} \end{array}$$

اگر $۱۲۰ \div ۱۱۴ = ۱$ باقی مانده «۶» و این صحت موضوع را میرساند که از جمله هفده رکعت، شش رکعت در نماز شکسته کم میشود.

حرف «ب» که آغاز تمام سوره‌های قرآن است عدد ابجد آن ۲ + ترتیب ابجد آن ۲ و ترتیب الفباء آن ۲ جمعاً «۶» است.

نام سوره‌هایی که با حرف «ب» بعد از حذف «ال» اضافه، شروع شده است هفده حرف است و چهار سوره‌اند و از آن یازده حرف خالص است:

بقرة - بروج - بلد - بینه

۱۷	۱۶	۱۵	۱۴	۱۳	۱۲	۱۱	۱۰	۹	۸	۷	۶	۵	۴	۳	۲	۱
ت	ه	ن	ی	ب	د	ل	ب	ج	و	ر	ب	ت	ه	ر	ق	ب
						ن	ی	د	ل	ج	و	ت	ه	ر	ق	ب

باز شش حرف از مجموع هفده سوره کم شد که برابر با موضوع نماز است و شکستگی آن و بی‌شک موضوع تاریخ اعلام شده صفحات قبل.

والسلام علی من اتبع الهدی و دین الحق.

«معجون شفابخش»

این معجون برای تقویت بدن و مقابله با انواع بیماریها مناسب است.

طرز تهیه معجون شفابخش:

- | | |
|-------------------------|------------------------------|
| ۱- عسل ۲۵۰ گرم | ۲- زعفران نیم مثقال یا ۲ گرم |
| ۳- هل ۱۰ دانه پوست کنده | ۴- شکر یک لیوان |
| ۵- شیر یک لیتر | ۶- انجیر تازه و خوب نیم کیلو |

ابتدا انجیر را پاک کرده و میشوییم بعد همراه با یک استکان آب داخل قابلمه ریخته و روی شعله با حرارت کم میگذاریم تا کمی نرم شود. سپس به ترتیب شیر، زعفران، هل و شکر را اضافه میکنیم و روی شعله با حرارت کم دائم مخلوط را هم میزنیم تا شیر تقریباً بخار شده و معجون غلیظ شده و بدون آب باشد.

سپس قابلمه را از روی اجاق برمیداریم و بعد از حدود ده دقیقه که کمی خنک شد عسل را اضافه میکنیم.

بیمار به صورت صبحانه دو قاشق از معجون را همراه با چند انجیر خشک بخورد.

الهم، ذالك الكتاب

۲۸	۲۷	۲۶	۲۵	۲۴	۲۳	۲۲	۲۱	۲۰	۱۹	۱۸	۱۷	۱۶	۱۵	۱۴	۱۳	۱۲	۱۱	۱۰	۹	۸	۷	۶	۵	۴	۳	۲	۱
ی	ه	و	ن	م	ل	ک	ق	ف	غ	ع	ظ	ط	ض	ص	ش	س	ز	ر	ذ	د	خ	ح	ج	ث	ت	ب	أ
غ	ظ	ض	ذ	خ	ث	ت	ش	ر	ق	ص	ع	ف	ص	ن	م	ل	ک	ی	ط	ح	ز	و	ه	د	ج	ب	أ
۱۰۰	۹۰	۸۰	۷۰	۶۰	۵۰	۴۰	۳۰	۲۰	۱۰	۹۰	۸۰	۷۰	۶۰	۵۰	۴۰	۳۰	۲۰	۱۰	۹	۸	۷	۶	۵	۴	۳	۲	۱

(حروف الفباء و ابجد - اعداد ابجد)

۱	فاتحة . علق	۲۰	طه . فلق	۳۹	زمر . اعراف	۵۸	مجادلة . سباء	۷۷	مرسلات . ملک	۹۶	علق . رعد
۲	بقرة . قلم	۲۱	انبیاء . ناس	۴۰	غافر . جن	۵۹	حشر . زمر	۷۸	نباء . حاقة	۹۷	قدر . رحمن
۳	آل عمران . مزمل	۲۲	حج . اخلاص	۴۱	فصلت . یس	۶۰	ممتحنه . غافر	۷۹	نازعات . معارج	۹۸	بينة . انسان
۴	نساء . مدثر	۲۳	مؤمنون . نجم	۴۲	شوری . فرقان	۶۱	صف . فصلت	۸۰	عبس . نباء	۹۹	زلزلة . طلاق
۵	مائدة . فاتحة	۲۴	نور . عبس	۴۳	زخرف . فاطر	۶۲	جمعه . شوری	۸۱	تکویر . نازعات	۱۰۰	عادیات . بینه
۶	انعام . مسد	۲۵	فرقان . قدر	۴۴	دخان . مریم	۶۳	منافقون . زخرف	۸۲	انفطار . انفطار	۱۰۱	قارعة . حشر
۷	اعراف . تکویر	۲۶	شعراء . شمس	۴۵	جاثیه . طه	۶۴	تغابن . دخان	۸۳	مطففین . انشقاق	۱۰۲	تکائر . نور
۸	انفال . اعلى	۲۷	نمل . بروج	۴۶	احقاف . واقعه	۶۵	طلاق . جاثیه	۸۴	انشقاق . روم	۱۰۳	عصر . حج
۹	توبة . لیل	۲۸	قصص . تین	۴۷	محمد . شعراء	۶۶	تحريم . احقاف	۸۵	بروج . عنكبوت	۱۰۴	همزة . منافقون
۱۰	یونس . فجر	۲۹	عنكبوت . قريش	۴۸	فتح . نمل	۶۷	ملك . ذاریات	۸۶	طارق . مطففين	۱۰۵	فیل . مجادلة
۱۱	هود . ضحی	۳۰	روم . قارعه	۴۹	حجرات . قصص	۶۸	قلم . غاشية	۸۷	اعلى . بقرة	۱۰۶	قريش . حجرات
۱۲	یوسف . شرح	۳۱	لقمان . قیامة	۵۰	ق . اسراء	۶۹	حاقه . كهف	۸۸	غاشیه . انفال	۱۰۷	ماعون . تحريم
۱۳	رعد . عصر	۳۲	سجدة . همزة	۵۱	ذاریات . یونس	۷۰	معارج . نحل	۸۹	فجر . آل عمران	۱۰۸	كوثر . تغابن
۱۴	ابراهيم . عادیات	۳۳	احزاب . مرسلات	۵۲	طور . هود	۷۱	نوح . نوح	۹۰	بلد . احزاب	۱۰۹	كافرون . صف
۱۵	حجر . كوثر	۳۴	سباء . ق	۵۳	نجم . یوسف	۷۲	جن . ابراهيم	۹۱	شمس . ممتحنة	۱۱۰	نصر . جمعة
۱۶	نحل . تکائر	۳۵	فاطر . بلد	۵۴	قمر . حجر	۷۳	مزمل . انبياء	۹۲	لیل . نساء	۱۱۱	مسد . فتح
۱۷	اسراء . ماعون	۳۶	یس . طارق	۵۵	رحمن . انعام	۷۴	مدثر . مؤمنون	۹۳	ضحی . زلزلة	۱۱۲	اخلاص . مائدة
۱۸	كهف . كافرون	۳۷	صافات . قمر	۵۶	واقعة . صافات	۷۵	قیامه . سجدة	۹۴	شرح . حديد	۱۱۳	فلق . توبة
۱۹	مریم . فیل	۳۸	ص . ص	۵۷	حديد . لقمان	۷۶	انسان . طور	۹۵	تین . محمد	۱۱۴	ناس . نصر

(ترتیب رسمی و نزول سورهها)

$$34 = \left(\begin{array}{|c|c|c|c|} \hline ۸ & ۱۱ & ۱۴ & ۱ \\ \hline ۱۳ & ۲ & ۷ & ۱۲ \\ \hline ۳ & ۱۶ & ۹ & ۶ \\ \hline ۱۰ & ۵ & ۴ & ۱۵ \\ \hline \end{array} \right)$$

مجموع ضلع مربع = (خانه اول $\times 4$) + ۳۰

(جدول مربع)

$$15 = \left(\begin{array}{|c|c|c|} \hline ۲ & ۷ & ۶ \\ \hline ۹ & ۵ & ۱ \\ \hline ۴ & ۳ & ۸ \\ \hline \end{array} \right)$$

مجموع ضلع مثلث = (خانه اول $\times 3$) + ۱۲

(جدول مثلث)

شنبه ۱۳۸۲/۶/۱ بعد از گذشت ۱۳ سال از موضوع ص وَالْقُرْآنِ ذِي الذِّكْرِ بَلِ الَّذِينَ كَفَرُوا ... که گاه این منشور به عنوان فطره‌ای از هفت دریا و گاه به عنوان إِنَّهُ مِنْ سُلَيْمَانَ وَإِنَّهُ بِسْمِ اللَّهِ الرَّحْمَنِ الرَّحِيمِ و گاه به نام الوح المحفوظ و المهدی المنصور قائم للقسط ... در این چند صفحه که منتشر میشود تکرار عناوینی چند از آنچه که تا کنون منتشر شده است، باشد که بر کفر و یا ایمان خویش واقف باشید که این نامه حجتی بر شما ایرانیان به طور خاص و بر جهانیان به طور عام است چرا که کَافَّةً لِلنَّاسِ یعنی برای تمام جهان است.

آنچه که مسلم است ما با کتابی روبرو هستیم که طبق شواهد موجود در آن و به تأیید انجیل و خود قران در سوره جمعه که میفرماید:

مانند آنهایی که تورا را حمل کردند و حمل نکردند مگر بمانند خری که کتاب بار اوست. نه عرب بر حقیقت این کتاب عربی واقف شد و نه عجم مگر ظاهری از آن و ... و این قران فقط تصدیق کننده کسی است که میاید و آن کس که میاید خاتم است نه اینکه خاتم همان کسی است که قران عربی را آورده است چرا که اَلَمْ ذَلِكَ الْكِتَابُ لَا رَيْبَ فِيهِ باید توسط رسولی بیاید و اگر خاتم آن باشد که همین قران عربی را آورده باشد پس ذالک الکتاب یعنی آن کتاب مفهومی ندارد و از طرفی دیگر اگر محمد اشاره به آن شخصی باشد که قران عربی را آورده باشد کسی در عهد خودش نمی‌تواند ادعای آن کرده باشد که فرزند او است و دقیق ترجمه آیه ۴۰ احزاب به این شکل است:

نبوده است محمد پدر هیچ یک از مردان شما لیکن همینک هست رسول خدا و سرآمد پیامبران و بود خدا بر همه چیز آگاه. و این آیه دال بر آن است که زمان فرا رسیدن موعود گروهی که در مقابل او قد علم کرده‌اند و زمام امور را در دست دارند خود را فرزند محمد معرفی کرده‌اند و غافل از آنند که خود موعود محمد است و این کتاب عربی که قران نام دارد تصدیق کننده اوست و این آیات و رخدادهای کتاب دارای تاریخ‌اند و قران کتاب شخص خاص نبوده و نیست و کتاب خداوند است و خواست خدا و آنچه که رخ میدهد از آغاز تا پایان در آن ثبت گردیده است و از آنجایی که عوام الناس غافل از این امرند گمان برده‌اند خاتم اشاره به کسی است که این قران عربی را آورده است که طبق نمازی که اهل قران میخوانند و سلامی که میدهند محمد اشاره به شخصی است که در آخر الزمان میاید و البته خود او همان کسی است که قران عربی در آن زمان به او القاء شده و در این زمان دوباره برای روشن کردن کتاب مجدداً مبعوث شده تا این کتاب را در طی محتویات ذالک الکتاب روشن کند والسلام.

و البته این موضوع دارای زمان و مکان و نشانه‌های فیزیکی در زمین و آسمان است و رخدادهایی که دارد رخ میدهد و همه امته‌ها شاهد بر آنند و آن را دارند لمس میکنند لیکن تکفیر کنندگان و تکذیب کنندگان در برابر هر رخدادی چه در زمین و چه در آسمان به دنبال مکر خود آن را یا جزء بلایای طبیعی قلمداد میکنند یا میفرمایند هر چند گاهی چنین نشانه‌ای رخ میدهد که البته بلا از آنجا میتواند طبیعی باشد که فرض مثال سیل در زمستان و خشکی و گرمای بیش از حد در تابستان، نه در زمستان خشکسالی و سیل در تابستان و یا تگرگ و سیل در تابستان و گرما در زمستان و ... بهر حال لَا يَسْمَعُ الْأَصْمُ الدَّعَاءَ إِذَا مَا يُنْدَرُونَ اگر هشدار و هشدار دهنده را نپذیرند دعای آنها اجابت نشود همچنان که نمی‌شود.

برای فهم موضوع ابتدا باید با حروف ابجد و عدد ابجد و ترتیب حروف ابجد و الفباء آشنا شوید و برای صحت این امر سوره جن که هفتاد و دومین سوره قران است را بخوانید مَقَاعِدَ لِلْسَّمْعِ اشاره به ماهواره‌ها است و از آنجایی که هشدارها داده شده و با اغلب هشدارها رو در رو شده‌اند از آیه ۲۴ الی آیه ۲۸ که به کلمه عدد ختم میشود را بخوانید که جمع حروف دارای عدد ۲۸ حرف‌اند و کلاً سوره جن ۲۸ آیه است.

برای خواندن قران، لازم است که چند موردی را توجه کنید:

۱- قران را با صدا نخوانید چرا که صدای آراسته روی تارهای عصبی اثر منفی میگذارد و حضور ذهن را از بین میبرد.

۲- قران را با توجه به روایت و حدیث نخوانید چرا که قران کتابی پویا است و ربطی به آنچه که گفته‌اند نداشته و ندارد.

۳- قران را در دل شب مرتب و پیوسته بخوانید و در آیات، تفکر و تدبر و تعقل کنید.

مثلاً در آیه ۵۳ سوره بقره میفرماید: *وَإِذْ آتَيْنَا مُوسَى الْكِتَابَ وَالْفُرْقَانَ* در صورتی که فرقان، ذالک الکتاب است و برای روشن شدن این موضوع آغاز سوره آل عمران را بخوانید، موسی آورنده تورا است نه فرقان در اینجا موسی خطاب به رسول عصر است.

یا اینکه گاه آیه‌ای ربط به آیه قبل و آیه بعد ندارد مانند آیه ۲۳۸ و ۲۳۹ سوره بقره که فرماید: *حَافِظُوا عَلَى الصَّلَوَاتِ* ... که آیه قبل آن مربوط به طلاق است و آیات بعد درباره وفات و ... و گاه آیات یکسان در یک سوره و یا در چند سوره مثلاً در سوره بقره آیه ۱۳۴ و ۱۴۱ دو آیه یکسان است و این دو آیه یکسان، پویا بودن دین خدا را می‌رساند و از قید مرده پرستی هر بنده‌ای را آزاد میکند یا اینکه دو آیه یکسان آیه ۵ بقره و آیه ۵ سوره لقمان که هر دو سوره با «الم» شروع شده‌اند که ارتباط بین این دو سوره عنوان میشود و ...

و یا آغاز سوره الرحمن ابتدا فرماید: *عَلَّمَ الْقُرْآنَ* و بعد فرماید: *خَلَقَ الْإِنْسَانَ* و بعد فرماید: *عَلَّمَهُ الْبَيَانَ* اول قرآن آموخته سپس خلق کرده، این خود یک مسئله‌ایست که بی‌نهایت دارای عمق و بررسی است که چطور ابتدا قرآن را یاد داده سپس خلق کرده است در صورتی که اول باید خلق کند سپس بیاموزد و ... به این ترتیب است که میتوانی تا حدودی به آیات و مفاهیم آن برسید و گاه در پاره‌ای از موضوعات بسیاری از موارد تکرار میشود، این تکرارها به جهت حساب است حسابی که با آن آشنا خواهید شد.

و گاه در پاره‌ای از موارد با تناقض روبرو میشوید که این تناقضها در حقیقت تناقض نیست بلکه وابسته به زمانهای متفاوت است. فرض مثال در آیه ۴۱ سوره عنکبوت فرماید: *مَثَلُ الَّذِينَ اتَّخَذُوا مِنْ دُونِ اللَّهِ أَوْلِيَاءَ كَمَثَلِ الْعَنْكَبُوتِ* ... لیکن در سوره نساء آیه ۵۹ فرماید: *أَطِيعُوا اللَّهَ وَأَطِيعُوا الرَّسُولَ وَأُولِي الْأَمْرِ مِنْكُمْ* در این دو آیه با توجه به این دو سوره و نزول آنها، سوره عنکبوت که آغاز آن «الم» است ۸۵ است و در مقابل ترتیب رسمی سوره بروج والیوم الموعود قرار میگیرد، فتنه‌هایی که به پا شده است و آتشی که در اثر این فتنه‌ها توسط این ولایتها افروخته شده است و گرنه چگونه مؤمنان مفتون میشوند؟

و اما نزول سوره نساء ۹۲ میباشد و اختلاف این دو سوره در حل تناقض چنین است: ۹۲ منهای ۸۵ = ۷ سوره هفتم اعراف المرص است که الم موضوع ذالک الکتاب است و «ص» خطاب به ص والقران ذی الذکر که رسول سوره بینه است که در آغاز سوره الرحمن به آن اشاره شده است. در سوره اعراف *الْمَصِّ كِتَابٌ أُنزِلَ إِلَيْكَ فَلَا يَكُنْ فِي صَدْرِكَ حَرَجٌ مِّنْهُ لِئِنَّكَ بِهِ ...* و بعد به مؤمنان فرماید: تبعیت کنید از آنچه که خدا برای شما فرستاده است و از غیر او هیچ ولایتی برنگزینید هیچ برای شما یادآوری نمی‌شود!

در اینجا ثابت میشود که رسولی پا به عرصه وجود نهاده است ولیکن موضوع آیه ۴۰ سوره احزاب همه امتهایی که از حساب بی‌خبرند را سر درگم نموده است چرا که الم ذالک الکتاب را در نظر نداشته است و گمان برده که خاتم اشاره به رسولی است که قرآن عربی را آورده است والسلام. در صورتی که قرآن خبر آمدن رسول را عنوان کرده و زمان فرا رسیدن او را در نمازی که ستون دین است عنوان کرده است که متأسفانه مردم هم از حساب و تاریخهای درج شده در قرآن بی‌خبرند و هم مردمی که در اصل خود قرآن تحقیق میکنند برحسب حدیث و روایت عمل میکنند نه برحسب برداشت خودشان که آن برداشت هم با تهدید مواجه میشود آنهم تهدید به مرگ و ... که در طول تاریخ پیش آمده است یعنی حق فهم خارج از خواست گروه خاص مطلق ممنوع بوده و هست و تنها حفظ و قرائت مورد تحسین بوده و تفسیر طبق رأی روایت و احادیث نه مورد حقیقت و تعیین تاریخ و ... که ان شاء الله در این نسخه به بسیاری از امور پی خواهید برد.

مخصوصاً که قرآن تمام سوره‌هایش با حرف «ب» آغاز گشته است که حرف «دوم» ترتیب حروف ابجد و الفباء است و از این «دو» میتوان به رازهای بسیاری پی برد. از جمله اینکه قرآن دارای دو ترتیب است: یکی ترتیب نزول و دیگری ترتیب رسمی و البته شأن نزول یک امر باطل برای از بین بردن حقیقت قرآن است. ترتیب رسمی در برابر ترتیب نزول برای قسمتی از مفاهیم و تفسیر مورد استفاده قرار میگیرد.

مثلاً سوره بقره سوره دوم است که با الم ذالک الکتاب شروع میشود، در ترتیب نزول سوره دوم قلم است که به موعود کتاب برچسب جنون زده میشود آنهم توسط گروهی که هم ادعای اسلامی دارد و هم خود را فرزند محمد معرفی کرده‌اند و هم به خیال خویش بزرگ منش و مصلح‌اند چنانکه در آیه ۶ به بعد سوره بقره میخوانید و ...

بهر حال هر سوره‌ای که میخوانید دارای ترتیبی است و در برابر این ترتیب، ترتیب نزولی هم قرار میگیرد. تنها سه سوره‌اند که ترتیب نزول و ترتیب رسمی آنها یکسان است و جمع ترتیب این سه سوره عدد ابجد نام سلیمان را که صادر کننده بسم الله الرحمن الرحیم است تعیین میکنند:

سوره ص ۳۸ + نوح ۷۱ + انفطار ۸۲ = ۱۹۱ که شرح این امور را در محتویات این نشریه خواهید دید. لازم به یادآوری است که به عنوان مهمترین امر سعی در فراگیری حساب کنید که طبق سوره نباء از آیه ۱۷ که یوم الفصل و آخرین وعده است الی آیه ۲۷ که جهنم جایگاه امتی است که حساب را نادیده بگیرد و پس زند یا به عبارتی حاضر به حساب نباشد مخصوصاً گروهی که شفیعان را بهانه خود کرده‌اند والسلام.

ابتدا فراگیری حساب و تیپ حساب و یا به عبارتی نوع حساب قبل از آغاز کلمه، سپس اثبات تیپ حساب در کلمه و بعد اثبات آن در آیه و بعد اثبات آن در ترتیب سوره و ... یعنی هر امری باید در خود قران تأیید شود و الا برای آن هیچ توجیهی وجود ندارد.

مثلاً چرا نماز هفده رکعت و پنج وعده است و چرا ستون دین است و ... هنوز هیچ نمازگزاری این امر را نه سوال کرده و نه زیر سوال برده است. چرا نماز شکسته و چرا از نماز شکسته طول ۱۷ رکعت تنها شش رکعت از آن کم میشود و ... بسیاری از چراها نه تنها معما است بلکه کشف حقایق در آن نهفته است که در طول تاریخ جز از ۱۳۶۹/۷/۷ که توسط این‌جانب عنوان شده است هنوز هیچ امامی آن را عنوان نکرده است و اگر هم کرده است به دست هیچ یک از پیروان نرسیده است.

	أ	ب	ج	د	ه	و	ز	ح	ط	ی	ک	ل	م	ن	س	ع	ف	ص	ق	ر	ش	ت	ث	خ	ذ	ض	ظ	غ
۵۹۹۵ ←	۱	۲	۳	۴	۵	۶	۷	۸	۹	۱۰	۲۰	۳۰	۴۰	۵۰	۶۰	۷۰	۸۰	۹۰	۱۰۰	۲۰۰	۳۰۰	۴۰۰	۵۰۰	۶۰۰	۷۰۰	۸۰۰	۹۰۰	۱۰۰۰
۴۰۶ ←	۱	۲	۳	۴	۵	۶	۷	۸	۹	۱۰	۱۱	۱۲	۱۳	۱۴	۱۵	۱۶	۱۷	۱۸	۱۹	۲۰	۲۱	۲۲	۲۳	۲۴	۲۵	۲۶	۲۷	۲۸
	أ	ب	ت	ث	ج	ح	خ	د	ذ	ر	ز	س	ش	ص	ض	ط	ظ	ع	غ	ف	ق	ک	ل	م	ن	و	ه	ی

ردیف اول جدول بالا ترتیب حروف ابجد است. سطر دوم عدد ابجد است. سطر سوم عدد ترتیب حروف ابجد و الفباء است. سطر چهارم ترتیب حروف الفباء است. توجه کنید تنها دو حرف اول «الف و با» در هر دو ترتیب حرف اول و دوم هستند بقیه حروف عدد ترتیب آنها متفاوت است، یا به عبارتی هر حرفی دارای دو ترتیب است مثلاً حرف «ج» در ابجد حرف سوم است و در الفباء حرف پنجم است و یا حرف «د» حرف چهارم ابجد است و در الفباء حرف «د» حرف هشتم است و ...

قران که با حرف «ب» شروع شده است در این امر بسیاری از امور نهفته است: عدد «۲» چون شب و روز - بهشت و دوزخ - ماه و خورشید برای تعیین تاریخ قمری و شمسی - جسم و جان - بر و دریا - زوج و زوجه - خالق و مخلوق - حیات و ممات - سوال و جواب - فعل و انفعال - سوره‌ها دارای دو ترتیب‌اند، ترتیب رسمی و ترتیب نزول - و چون دو بسم الله الرحمن الرحیم - و چون دو آیه یکسان - و چون دو ترتیب حروف و ...

حرف «ب» از بعثت مجدد در این جهان برای روشن کردن کتاب سخن میگوید و چون دو گروه روحانی که گروهی با عمامه سیاه و گروهی با عمامه سفید و ... و چون دو نیم کردن هر عدد و یا هر جسمی و چون وجود شیء در مقابل آینه و یا عکس و معکوس هر عددی که میتوان در کف دست چپ و راست خود آن را ببینید: ۱۸ ↔ ۸۱ و ...

در اصل اعداد ابجد دقت کنید که چهار گروه‌اند: گروه یکان از الف الی طا - گروه دهگان از یا الی صاد - گروه صدگان از قاف الی ظا - گروه هزارگان که

تنها یک حرف است و آن حرف غین غیب است.

اگر بالاترین رقم هر گروهی را کنار هم بگذاریم عدد ۱۹۹۹ سال را به دست خواهیم آورد که اگر این چهار رقم را با هم جمع کنیم یعنی:

$۲۸ = ۱ + ۹ + ۹ + ۹$ که جمله حروف ابجد ۲۸ حرف است. جمع کل عدد ابجد که ۵۹۹۵ است با هم جمع کنیم یعنی: $۲۸ = ۵ + ۹ + ۹ + ۵$ باز تأیید شد که این عدد ۲۸ حرف ابجد است ... و اگر نقطه‌های اعداد ابجد را به طور کلی حذف کنیم که از حرف دهم شروع میشود هر دو رقمی از اعداد ترتیب را با هم جمع کنیم باز این موضوع صدق پیدا میکند. مثلاً حرف یازدهم $۱ + ۱ = ۲$ عدد ابجد حرف ک ۲۰ است و بدون نقطه ۲ میشود. حرف سیزدهم $۱ + ۳ = ۴$ عدد ابجد حرف «م» ۴۰ است و بدون نقطه ۴ میشود و حرف چهاردهم $۱ + ۴ = ۵$ عدد حرف «ن» ۵۰ و بدون نقطه ۵ است و الی آخر که این نوع حساب قبل از آغاز کلمه بود و حال در کلمه آن را ثابت میکنیم.

مثلاً کلمه نماز: ن م ا ز

عدد ابجد ← $۵۰ + ۴۰ + ۱ + ۷ = ۹۸$ که دو رقم ۹۸ را با هم جمع کنیم: $۱۷ = ۹ + ۸$ و نماز ۱۷ رکعت است و اگر نقطه‌ها را از عدد حذف کنیم

یعنی اعداد ابجد کلمه نماز را بدون نقطه بنویسیم: ن م ا ز

عدد ابجد بعد از حذف نقطه‌ها ← $۵ + ۴ + ۱ + ۷ = ۱۷$ و همه میدانید که نماز ۱۷ رکعت است. حال برای صحت این امر

از چپ به راست قرآن یعنی از سوره ناس شروع کنید هفده سوره را بشمارید خواهید دید که هفدهمین سوره، سوره بینه است که نود و هشتمین سوره از راست به چپ قرآن و یا به عبارتی ترتیب رسمی آن ۹۸ است که کلمه نماز ستون دین خود معنی و مفهوم را رسانده است و اثبات کننده آن است که ظهور در بادیه غیر عرب زبان است، یعنی در حقیقت ظهور در ایران است.

اینک میرویم تا که در ترتیب سوره همین امر را ثابت کنیم. فرض مثال سوره نود و هفتم سوره قدر است، گوییم که این دو عدد را با هم جمع کنیم:

$۱۶ = ۹ + ۷$ سوره شانزدهم نحل است. در سوره قدر آمده است: *تَنْزِيلُ الْمَلِكَةِ وَالرُّوحِ فِيهَا يَأْتِنُ رَبِّهِمْ مِنْ كُلِّ أَمْرٍ* در سوره نحل فرماید: *يُنزِلُ الْمَلِكَةَ بِالرُّوحِ مِنْ أَمْرِهِ عَلَى مَنْ يَشَاءُ مِنْ عِبَادِهِ* در اینجا نه تنها موضوع قدر روشن شده است بلکه موعود کتاب موعودی است که خدا از قبل با تاریخی خاص بدون پس و پیش و چون و چرا تعیین کرده است و مشرکین گروه‌هایی هستند که هم طلب تعجیل در امر کرده و میکنند و هم به میل خود در محتویات احادیث و روایات باب میل خود تعیین نام و نشان کرده‌اند.

۱۶ که ترتیب نحل است باز دو عدد را با هم جمع میکنیم: $۷ = ۱ + ۶$ اعراف المرص که الم ذالک الکتاب است و ص آغاز نام موعود است و اگر

عدد ابجد: ا ل م ص

$۱۶۱ = ۹۰ + ۴۰ + ۳۰ + ۱$ منهای ۱۱۴ کنیم $۴۷ = ۴۷$ که ترتیب سوره محمد است که محمد اسم نیست بلکه صفت است و این صفت

برای نام صادق است و رسول الم ذالک الکتاب است و برای تأیید این امر عدد ترتیب ابجد نام محمد: م ح م د

عدد ترتیب ابجد: $۱۳ + ۸ + ۱۳ + ۴ = ۳۸$ که سوره ۳۸

قرآن، ص و القرآن است و از طرفی نزول سوره محمد ۹۵ است و ۹۵ عدد ابجد: ص ا د

$۹۵ = ۴ + ۱ + ۹۰$ و این امر برای صحت این جریان است که

محمد خطاب به ص و القرآن ذی الذکر است و اگر در قرآن توجه کنید بر بالای نام ۲۳ سوره حرف «م» علامت زده شده است و اولین سوره، اعراف است که بر بالای حرف «اعراف» گذاشته شده است و حرف «م» حرف سیزدهم است.

از سوره ص که سوره ۳۸ است الی سوره ق که سوره ۵۰ است ۱۳ سوره است. جمع ترتیب این ۱۳ سوره یعنی:

$$۵۷۲ = ۵۰ + ۴۹ + ۴۸ + ۴۷ + ۴۶ + ۴۵ + ۴۴ + ۴۳ + ۴۲ + ۴۱ + ۴۰ + ۳۹ + ۳۸$$

و ۵۷۲ معادل ابجد کلمه «بعث» است و اگر این عدد تقسیم بر ۱۳ شود: $۵۷۲ \div ۱۳ = ۴۴$ که ترتیب سوره دخان و نزول سوره مریم میشود.

۴۴ عدد کلمه: م د

۴۰ + ۴ = ۴۴ است و آغاز سوره دخان حم که جمعاً نام محمد تشکیل داده میشود که عصر دود و آهن و موشک کجا و عصر عرب هزار و اندی سال پیش کجا؟! و از طرفی ۴۴ عدد ترتیب نام صادق است و ۴۴ نزول سوره مریم است که آغاز سوره مریم فرماید: کهیصص فلانی ... که این حروف نه تنها ندایی به موعود است جهت نشانه حمل همسر و اطمینان خاطر بلکه حروف آغاز نام ۱۶ سوره است و مریم در جزء شانزدهم است و تکرار کلمه رحمن در کل سوره مریم نیز ۱۶ مرتبه است که این موضوع باز در صفحات بعد روشن میشود و از طرفی برای روشن شدن ص ا د ق ا ف سوره ص ۳۸ + ق ۵۰ = ۸۸ و ۸۸ تعداد آیات «ص» است که حرف هجدهم ابجد است.

اگر در سوره قبل از ق که سوره حجرات است دقت کنید خواهید دید که ۱۸ آیه است و حرف هجدهم ص و حرف بعد از ص حرف نوزدهم «ق» است که بعد از حجرات سوره ق شروع میشود. عدد ابجد حرف ق ۱۰۰ لیکن ترتیب آن در قران ۵۰ میباشد یعنی نصف عدد ابجد ق و عدد ابجد ص ۹۰ است و نصف آن ۴۵ که سوره ق ۴۵ آیه است جمعاً ۵۰ + ۴۵ = ۹۵ که نزول سوره محمد و ترتیب تین والذیتون است و این نشان از عهد نوح است و در عربستان یا شهر ری تهران چنین نشانی وجود ندارد و از طرفی سوره حجرات که ۱۸ آیه دارد سوره ۴۹ است و در مقابل نزول سوره قصص است و باز قصص دارای ۸۸ آیه است که موردی از حرف «ص» کم نشود.

در ضمن موضوع این بعثت هم در آغاز سوره الرحمن علم القران روشن است و هم در سوره ق از این بعثت در شگفتند و این گروهی که خود و پدرانشان بنام اولاد محمد خود را معرفی کرده‌اند همان گروهی‌اند که خود و پدرانشان وعده کرده‌اند که این کتاب اساطیر الاولین است و در تمام زمانها به این شکل قران را ربط به گذشته داده‌اند با حدیث و روایات آبیاتی را که هنوز تأویل آن نیامده است ربط به این و آن داده‌اند و ربط به کسانی داده‌اند که هیچ نام و یا نشانی در این کتاب نداشته و ندارند. چرا که این کتاب برای تصدیق موعود و آنچه که در دست دارد تنظیم شده است و در کل این قران تمام سرکوب کنندگان موعود از راه دین و مذهب و ... وارد شده‌اند که بعد از بینه قران فرموده است: ویل للمصلین که این نمازگزاران دین بدعت را پذیرفته‌اند نه دین خدا و موعود را و جلوی یاری رساندن به موعود را گرفته‌اند و قران و نماز و دین خدا را دستاویز سرکوب و پیروزی بر موعود قرار داده‌اند و برای همین نبوده است محمد پدر هیچ یک از مردان شما. چرا که این آیه دارای سه تاریخ است:

۱- هجری شمسی ۲- هجری قمری ۳- میلادی علاوه بر نشانه‌های فیزیکی زمین و آسمان و رخدادهای آن و ...

در چند موردی دقت کنید برای شناخت مؤمنان امروزی، آیه ۶ الی ۲۴ سوره بقره که عاقبت الامر است مخصوصاً که در مقابل ترتیب سوره بقره که سوره دوم است نزول سوره قلم که آخرین سوره حروف مقطعه است و سند جنون دارای تاریخ زمان و مکان در دست خود این‌جانب موجود است که خداوند اسبابی فراهم کرد که بتوانم این نامه محرمانه را به دست بیاورم که این نامه عین کپی آن در قران موجود است که چرا و به چه دلیلی این کار را کردند. در ضمن طبق حساب هر سوره‌ای دارای دو جدول است: یکی بنام جدول مثلث و دیگری جدولی بنام مربع.

جدول مثلث و مربع به این شکل است که فرض مثال سوره بقره سوره دوم است اولین شماره جدول ۲ به شکل زیر پر میشود:

← ۳۸ که ترتیب ص والقران است که ضلع مثلث ۱۸ حرف هجدهم ابجد را تأیید کرد.

۹	۱۲	۱۵	۲
۱۴	۳	۸	۱۳
۴	۱۷	۱۰	۷
۱۱	۶	۵	۱۶

← ۱۸ ترتیب کهف و نزول کافرون که سوره ۱۰۹ قران است. خانه آخر جدول ۱۰ سوره یونس است و دارای ۱۰۹ آیه به تأیید ترتیب سوره کافرون در ضمن حرف هجدهم ابجد «ص» است.

۳	۸	۷
۱۰	۶	۲
۵	۴	۹

این دو جدول که یکی مثلث و یکی مربع است نزد علماء اهل کتاب دو جدول معروف و دارای کاربردهای خاص و قانون هستند که این دو جدول برای

ارتباط بین سوره‌ها به کار گرفته میشوند. در جدول مثلث مجموع سه خانه‌ای که در امتداد همدیگرند مساویست با یک ضلع و در مربع مجموع تعداد خانه‌هایی که در امتداد همدیگرند مساویست با یک ضلع.

در جدول مثلث و مربع سوره بقره دقت کنید:

خانه آخر مثلث ۱۰ که سوره یونس است با رمز الر، آیه ۵ آن مورد تاریخ

خانه آخر مربع ۱۷ که سوره اسراء است، آیه ۱۲ آن مورد تاریخ

جمعاً: ۲۷ نمل و نزول بروج والیوم الموعود ۱۷ اسراء و نزول ماعون ویل للمصلین

چرا ویل للمصلین؟ با توجه به تاریخ رقم خورده در قران، سرکوب موعود توسط این گروه کاملاً روشن و محسوس گردیده است و دشمنی آنها با موعود و جلوگیری از یاری رساندن در حدی که نه موعود و نه پیروان، نان خشک و خالی در خانه‌هایشان یافت نشود و اعمال تحریم‌های همه جانبه در ضمن فرماید: *ذُرُوا مَا بَقِيَ مِنَ الزَّبْوَاتِ إِنَّ كُنْتُمْ مُؤْمِنِينَ* و اگذارید ربا را اگر به راستی ایمان دارید وگرنه جنگ با خدا و رسول دارید.

یعنی مؤمنان مدعی، رباخوار شده‌اند و از رباخواری دست نمی‌کشند و طبق سوره روم رباخواری با سپرده‌های مردم، در سوره هود آیه ۸۶ فرماید: *بَقِيَّتُ اللَّهِ خَيْرٌ لَّكُمْ إِن كُنْتُمْ مُؤْمِنِينَ* اگر به راستی مؤمن هستید بقیة الله بهتر از خود برگزیدگانتان است. وجود این آیه دال بر این است که مدعیان ایمان به میل خود برخلاف کتاب خدا و موعود کتاب، ولایت برگزیده‌اند آنها ولایتی به قید قرعه که در اسلام به طور مطلق حرام است و هیچ اجباری آن را حلال نمی‌کند. یعنی اساساً جمهوری برخلاف دین قران است و خلافت در دین قران بر حسب دانش است اگر موعودی در کار نباشد و اگر موعودی در کار باشد هیچ دانشی نمی‌تواند برخلاف موعود حرکت کند مگر تمام دانشها باید در خدمت موعود باشد چنانکه در سوره نمل عنوان شده است والسلام.

توجه کنید که چرا قران نمی‌تواند بیش از این دو جدول داشته باشد، لازم است که بدانید هر یک از جدولها دارای قانون خاص خود میباشد که به هیچ وجه کم و کاست در آن جایز نبوده و نیست. مثلاً جدول مثلث، هر عدد بعد از منهای ۱۲ قابل قسمت بر سه باشد مثلث است.

مثال عدد ۱۵ ← ۱۵ - ۱۲ ÷ ۳ = ۱ خانه اول جدول، عدد یک است و به طریق زیر پر میشود.

از هر طرف مجموع سه خانه‌ای که در امتداد همدیگرند مساوی است با اصل عدد تقسیم شده، چه عمودی چه افقی و چه به صورت ضریبری و این قانون نزد جمله اهل کتاب موجود بوده و هست و اگر شماره‌ای پس و یا پیش شود تمام نظام جدول بهم میخورد. صحت این جدول که خانه اول آن «یک» رقم خورده است و سوره یکم فاتحه است، ضلع جدول ۱۵ است سوره ۱۵ حجر است آیه ۸۷ *وَلَقَدْ ءَاتَيْنَاكَ سَبْعًا مِّنَ الْمَثَانِي وَالْقُرْءَانَ الْعَظِيمَ* و سبع المثانی سوره فاتحه است.

۱۵ = ←	۲	۷	۶		
۱۵ = ←	۹	۵	۱		
۱۵ = ←	۴	۳	۸		
	↙	↓	↓	↓	↘
	۱۵	۱۵	۱۵	۱۵	۱۵

و اما قانون مربع هر عدد بعد از منهای سی قابل قسمت بر چهار باشد مربع است. فرض مثال عدد ۳۴ ← ۳۴ - ۳۰ ÷ ۴ = ۱

از هر طرف که بشمارید عدد ۳۴ خواهد شد چه عمودی و چه افقی و چه ضریبری مجموع هر چهار خانه‌ای که در امتداد همدیگرند مساویست با یک ضلع. در ضمن جدول مربع نه تنها اضلاع آن مساوی است بلکه مجموع هر چهار خانه‌ای که رو در روی هم قرار میگیرند باز همان جواب را میدهد. برای مثال: $۱ + ۸ + ۱۵ + ۱۰ = ۳۴$ و یا $۱۴ + ۱۱ + ۳ + ۶ = ۳۴$ ؛ $۱۲ + ۶ + ۱۳ + ۳ = ۳۴$ ؛ $۷ + ۲ + ۹ + ۱۶ = ۳۴$ و هر چیزی که قانون آن ردیف باشد نمی‌تواند غیر منطقی و غیر علمی باشد، پس بنابراین خارج از حساب هیچ امری پذیرفته نمی‌شود.

۸	۱۱	۱۴	۱
۱۳	۲	۷	۱۲
۳	۱۶	۹	۶
۱۰	۵	۴	۱۵

و غیر از این هم نباید باشد چرا که جمله کتب انبیاء بر شمار است و شمار امر اختصاصی نیست و به امت خاصی ربط پیدا نمی‌کند بلکه به تمام امتها مربوط میشود و چهار عمل اصلی نزد تمام امتها یکسان است و هیچ امتی نمیتواند مسئله حساب را رد کند حتی کر و کور و لال با زبان و یا با اشاره، مسئله حساب را عنوان میکنند و حساب تنها زبانی است که بین المللی است و هیچ گریزی از آن نبوده و نیست.

لازم است که بدانید در اوایل این موضوع، اشاره به ترتیب حروف ابجد در زیور باب ۱۱۹ نمودم که بعد از مطرح کردن این موضوع و موضوع توضیح المسائلها که اقتباسی از تورا است و هر کس باور ندارد برود اسفار پنجگانه موسی را بخواند و عرض شد که توضیح المسائلها هم ناقص قران و هم ناقص تورا است.

از آنجایی که جمله رهبران دینی بر علیه این امر عمل کرده و میکنند از تاریخ عنوان کردن موضوع فوق الذکر از چاپ و نشر کتب مقدسه از تورا تا انجیل جلوگیری شد و انجمن کتاب مقدس هیچ یک از کتب مقدسه را منتشر نکرد و بعد از گذشت سالیان دراز اقدام به چاپ کتب مقدسه نموده آنهم با انحراف بسیاری از امور مخصوصاً باب ۱۱۹ زیور که ۲۲ قسمت است و بر بالای هر قسمتی حرفی از حروف ابجد قرار داده شده بود که اینک عین ۲۲ حرف آن را حذف کرده‌اند و این خود دال بر خیانت گسترده جمله اهل کتاب به کتب مقدسه و انحراف آنها بر خلاف کتب آسمانی و موعود است و برای صحت این امر، یکی از کتب مقدسه عهد عتیق و عهد جدید قدیمی پیدا کنید و یک جلد چاپ جدید امروزی و اینها را با هم مقایسه کنید و حقیقت انحرافات و همدست بودن ادیان مختلف را بر خلاف موعود طبق گزارش خود قران دریابید و یا به عبارتی بفهمید.

مسئله موعود بودن برای جمله اهل کتاب بر خلاف رسولان اعصار گذشته نه تنها مشکل‌تر و سخت‌تر است بلکه با توجه به مسئله دین توحید و پرورش خود موعود در یک خانواده مذهبی، یک شکاف کلی فقط در مسئله خانوادگی و اقوام و خویشاوندان پیش آمده، و سرکوب توسط عزیزان و نزدیکان خود از یک طرف و حکومت مذهبی حاکم بر سرزمین از طرفی دیگر و متحد بودن ادیان و مذاهب مختلف در این برهه بر علیه امر آنهم با برنامه ریزی‌های دینی مذهبی از قبل و تنظیم مسئله موعود واحد با نامهای مختلف و مشخصات و خصوصیات متناقض و سرزمینهای مختلف و بدون تاریخ؟!

حال آنکه در کتب آسمانی زمانها و مکانها مشخص شده است و در کتاب اول موسی سفر پیدایش فرماید: ماه و خورشید را برای آگاهی از شمارش سالها آفرید، و از همه مهمتر این است که تا کنون نه تنها هیچ توجهی به مسائل قران ننموده‌اند بلکه قران را آخرین کتاب بدون ذالک الکتاب عنوان کرده‌اند و مسئله آیه ۴۰ احزاب را ربط به اعصار گذشته داده‌اند نه اینکه خاتم اشاره به موعود است و جالب اینجا است که خودشان را فرزند محمد معرفی کرده‌اند و مردم به پاس حرمت پیامبر هستی خودشان را تسلیم دستشان کرده‌اند یعنی هیچ راهی برای موعود نگذاشته‌اند و خود به خود مردم را دشمن موعود کرده‌اند چرا که در ریشه عقاید این مردم آنچه را که خواسته‌اند کرده‌اند و اگر خود نظام حاکم به چنین چیزی تن دهد هیچ بعید نیست که مردم بر علیه این دولت بشورند. مخصوصاً که تا کنون چنان برخورد کرده‌اند که کسی دیگر آنها را مسلمان نمی‌داند مگر تعدادی معدود و انگشت شمار آنهم به حرمت پیامبر.

فقط اینجا یک موضوع است که میتواند همه امور را ثابت کند آنهم حساب است و وجود رسانه‌ها در دسترس باشد و مردم برای عنوان کردن حساب آماده باشند والا راهی وجود ندارد و از آنجایی که جمله کتب آسمانی بر این حساب است و گردش روز و هفته و ماه و سال برای امتها یکسان است هیچ گروهی نمیتواند در صدد تکذیب برآید و این تکفیر و تکذیبها تا زمانی است که ملتها حساب را لمس نکرده باشند و یا به عبارتی آن را نفهمیده باشند و چون مسئله حساب برای امتها روشن شود خود به خود تمام امور بدون چون و چرا الزامی خواهد شد.

که البته با توجه به نشرهایی که در میان اهل کتاب و انجمنهای آنها پخش میشود و مکرری که در برابر آن میکنند، سرزمینهایشان را به تباهی کشانده و میکشانند مخصوصاً در طی دو ماه گذشته به هر انجمنی از انجمنهای دینی اهل کتاب یک سی دی کامپیوتری که حدود سیصد صفحه در آن جای داده شده بود تحویل آنها داده شده که البته هر انجمنی با رهبری خود در ارتباط است و چون هیچ گروهی به زبان نیامدند امتهای پیروشان دچار ویرانهایی در آن سرزمینها شده است به طوری که نه تنها آبهایشان فروکش شده است بلکه از طرفی گرما زدگی و از طرفی حوادث و بلایا و ... که خود شاهد بر آن هستید.

و این امر جز اینکه در برابر مکرشان سرکوب میشوند چه چیزی میتواند باشد و البته هر زمانی که منشوری تحویل آنها داده شده و در برابر آن به مکر پرداخته‌اند این حوادث و بلایا در سرزمینهای دوردست و امتهای پیروشان رخ داده است و این وضع چنان ادامه خواهد داشت که چیزی جز ویرانه‌هایی از سرزمینهایشان باقی نخواهد ماند و عاقبت این مکرها و کتمان و سرکوب‌ها جز رسوایی چیزی در بر نخواهد داشت.

البته این قسمت از نامه‌ها جهت اطلاع به دیگر نامه‌های سی دی پیوسته خواهد شد که بدانند پدیده‌های بی‌نظیر از تاریخ ۱۹۹۱ برابر با ۱۳۷۰ برابر با ۱۴۱۲ شروع شده است و نیازی نیست کل سرزمین به یکباره درهم و برهم شود چرا که رسوایی بزرگ در پی خواهد بود و تمام گردن‌کنشان، گردن خم خواهند کرد و ... که بدانید نیروی فراتر از نیروها در پس پرده غیب در کمین است و تمام امتها و بازیهایی که دارند میکنند به سوی احقاق وعده حق در حرکت‌اند و این را خود نمی‌دانند.

در صفحه بعد دو کلمه را عنوان میکنم که این دو کلمه طبق حساب با نشانه‌های فیزیکی و رخدادهای موجود عنوان میشود که بدانید برای هر امری از امور تاریخ ثبت شده است. این دو کلمه عبارت‌اند از: «صراط مستقیم» که در آیه ۶ سوره فاتحه است و لازم است که بدانید عنوان موضوع عدد شش بسیار اموری که پیوسته به جمله کتب آسمانی است مخصوصاً قرآن در بر دارد و این مسئله را عنوان نمی‌کنم مگر برای شرمندگی شدن تکذیب‌کنندگان و سرکوب‌کنندگان امر، در ترتیب زیر دقت کنید:

۱- خلقت زمین و آسمان در شش روز ۲- ضرب قرآن ۱۹×۶ حرف بسم‌الله ... = ۱۱۴ سوره قرآن

۳- از مجموع نام پیامبرانی که در قرآن از آنها یاد شده است تنها شش پیامبر سوره بنام دارند که عبارت‌اند از:

۱- یونس ۲- هود ۳- یوسف ۴- ابراهیم ۵- محمد ۶- نوح

ترتیب سوره‌ها ← ۱۰ + ۱۱ + ۱۲ + ۱۴ + ۴۷ + ۷۱ = ۱۶۵

جمع ترتیب شش سوره ۱۶۵ شد و سوره ششم قرآن انعام است که دارای آیه ۱۶۵ است و این امر برای اثبات برابری کلمه و تعداد تکرار در برابر ترتیب سوره میباشد.

۴- و اگر در خود نماز شکسته دقت کنید از مجموع ۱۷ رکعت، دو رکعت از نماز ظهر و دو رکعت از نماز عصر و دو رکعت از نماز عشاء کم میشود که جمعاً شش رکعت از هفده رکعت کم میشود و نماز شکسته طبق سوره نساء آیه ۱۰۱ در صورتی است که برای جهاد خروج کرده باشید و بیم از جنگ و کشته شدن داشته باشید و هیچ ربطی به متر و کیلومتر ندارد و این متر و کیلومتر تعیین کردنها مسئله حساب و عنوان دین شرک است نه چیزی دیگر.

۵- و آخرین سوره قرآن که سوره ناس است دارای شش آیه است.

۶- و حرف ششم ابجد حرف «و» است که ۱۷ سوره با این حرف شروع شده‌اند و اولین آنها صافات است و ... که در جدول سوره بعد عنوان شده، جمع ترتیب این ۱۷ سوره طبق آیه ۱۲ سوره هفدهم یعنی سوره اسراء تاریخ ۱۳۷۰ شمسی را نشان میدهد و از آنجایی که دو کلمه صراط مستقیم به سوره ملک ختم میشود، ملک نیز تاریخ ۱۴۱۲ قمری که برابر است با ۱۳۷۰ را نشان میدهد که اگر مسئله وحی نبود تمام ذره‌بین‌های دنیا آن را کشف

نمی‌کردند و تاریخ عنوان سال این نامه به تاریخ ۱۳۸۲ شمسی را نیز عنوان خواهد کرد که بعد از این آنهایی که سرپیچی میکنند از ضالین خواهند بود و دیگر حجت بر آنها تمام شده است.

در کلمه ملک دقت کنید که بدانید هیچ امری بدون حساب و تاریخ و نشانه نبوده و نیست.

حروف کلمه ←	م	ل	ک	۹	← توبه و نزول لیل
عدد ابجد کلمه ←	۴۰	۳۰	۲۰	۹۰ =	← بلد و نزول احزاب مَا كَانَ مُحَمَّدٌ ... وَلَا كَيْن ...
عدد ترتیب ابجد ←	۱۳	۱۲	۱۱	۳۶ =	← یس والقران الحکیم و نزول طارق
عدد ترتیب الفباء ←	۲۴	۲۳	۲۲	۶۹ =	← حاقه و نزول کهف

عدد ابجد کلمه ملک جمعاً ۹۰ شد و ۹۰ عدد ابجد حرف «ص» حرف هجدهم است.

تَبَارَكَ الَّذِي بِيَدِهِ الْمُلْكُ از آغاز سوره ملک الی کلمه ملک ۱۸ حرف تکرار و غیر تکرار است که به حرف «ک» ختم گردیده و سوره هجدهم کهف است که نزول آن ۶۹ است باز برابر با جمع عدد ترتیب الفباء کلمه ملک.

۱۸	۱۷	۱۶	۱۵	۱۴	۱۳	۱۲	۱۱	۱۰	۹	۸	۷	۶	۵	۴	۳	۲	۱	
ک	ل	م	ل	ا	ه	د	ی	ب	ی	ذ	ل	ا	ک	ر	ا	ب	ت	
							← مکی	م	ه	د	ی	ذ	ل	ک	ر	ا	ب	ت
							← ۱۴۱۲	۴۰	۵	۴	۱۰	۷۰۰	۳۰	۲۰	۲۰۰	۱	۲	۴۰۰

تعداد حروف تا کلمه ملک تکرار و غیر تکرار ۱۸ حرف و حروف خالص فاکتور گرفته شده جمعاً یازده حرف است. آخرین حرف فاکتور گرفته شده حرف «م» است که زیر حرف یازدهم کل حروف که حرف «ی» است قرار گرفته است.

جمع عدد این دو حرف به عدد ابجد: ی ۱۰ + م ۴۰ = ۵۰ ترتیب ق والقران المجید و نزول سوره هفدهم یعنی سوره اسراء است و ۵۰ عدد ابجد حرف «ن» است که سوره بعد از سوره ملک است و نیز حرف آخر کل جمله، حرف ک است و با توجه به حروف «ی» و «م» که به آن اشاره شد جمعاً کلمه مکی تشکیل داده شد و از آنجایی که فرائض بر حسب سال قمری است به آن جهت این تاریخ مکی است.

در ضمن اموری دیگر دال بر تأیید امر را بدانید، نزول سوره ملک ۷۷ است که تعداد آیات سوره فرقان است که این سوره آغازش چون سوره ملک کلمه تبارک است و مورد دیگر اگر از چپ به راست قران سوره‌ها را بشمارید سوره هفتاد و هفتم سوره ص والقران است که عدد ابجد آن در کلمه ملک تأیید شد و بر نام سوره «ص» حرف «ص» بر آن نقش بسته است که تاریخ رسول ص والقران و رسول بینه عنوان شده است.

در ضمن جمع اعداد ابجد و ترتیب ابجد و ترتیب الفباء حرف م ← ۴۰ + ۱۳ + ۲۴ = ۷۷ که ترتیب رسمی سوره مرسلات است و نیز حرف «م» آغاز نام سوره ملک است. سوره ملک دارای ۳۰ آیه است و سوره ۳۰ روم است که دارای ۶۰ آیه است که جمعاً ۳۰ + ۶۰ = ۹۰ باز عدد ابجد کلمه ملک است و ...

کلمه صراط ۳۸ مرتبه ذکر شده است یعنی به تعداد ترتیب خود سوره «ص» تکرار شده است و آخرین تکرار این کلمه در آیه ۲۲ سوره ملک است و اما کلمه مستقیم ۳۱ مرتبه است و باز در آیه ۲۲ سوره ملک ختم میشود. سوره ۳۱ لقمان الم است و شروع عنوان ذالک الکتاب و ... حال در این امر توجه کنید:

کلمه مستقیم در ۲۲ سوره ذکر شده است و سوره ۲۲ حج است که دارای ۷۸ آیه است و اما کلمه صراط در ۲۳ سوره ذکر شده است و سوره ۲۳

مؤمنون است كه داراي ۱۱۸ آيه است. اينك جمع آيات حج و مؤمنون:

$7۸ + ۱۱۸ = ۱۹۶ \div ۱۱۴ = ۱$ باقى مانده ۸۲ و اينك سال ۸۲ است كه اين موضوع عنوان شده است و بهتر است موضوعات سوره ملك كه در برابر نزول سوره ذاريات است را بخوانيد و در اوضاع جهان نيك بنگريد تا كه وجود نشانه‌ها را لمس كنيد كه مپنداريد امرى از امورى كه خداوند در كتاب خود مطرح کرده است بتوانيد آن را خنثى كنيد!؟

← ۱- ردیف ۲- ترتیب سوره ۳- نزول سوره ۴- آيات سوره

۵- نام سوره ۶- شماره آيه‌هاى كلمه صراط

همه در نماز به دنبال صراط المستقيم‌اند حال آنكه هيچ كس و هيچ گروهى حساب پذير نيست و همه در رد حساب و يا به عبارتى در تكفير و تكذيب حساب‌اند.

«ص» سوره ۳۸ قران است و كلمه صراط كه آغاز آن حرف «ص» است ۳۸ مرتبه در ۲۳ سوره عنوان شده است كه سوره ۲۳ مؤمنون است و در جزء ۱۸ قرار گرفته است و هجدهمين حرف ابجد «ص» و به دنبال تأييد مسئله ملك است. در ضمن مؤمنون در حزب ۳۵ است سوره ۳۵ فاطر است و نزول سوره بلد كه سوره ۹۰ است و باز به دنبال تأييد موضوع ملك است. حال هر كسى بعد از اين به بهانه پردازد نه تنها قابل بخشش نبوده و نيست بلكه با دست خود جهنم را خريده است جهنمى كه هيچ گريزى از آن نبوده و نيست و هيژمش طبق قران از جنس انسان تكفير كننده است والسلام.

۱	۲	۳	۴	۵	۶
۱	۱	۵	۷	فاتحه	۶
۲	۲	۸۷	۲۸۶	بقره	۷
۳	۳	۸۹	۲۰۰	آل عمران	۲۱۳
۴	۵	۱۱۲	۱۲۰	مائدة	۱۰۱
۵	۶	۵۵	۱۶۵	انعام	۱۶۱ ۱۲۶ ۸۷
۶	۷	۳۹	۲۰۶	اعراف	
۷	۱۰	۵۱	۱۰۹	يونس	
۸	۱۱	۵۲	۱۲۳	هود	
۹	۱۴	۷۲	۵۲	ابراهيم	
۱۰	۱۵	۵۴	۹۹	حجر	
۱۱	۱۶	۷۰	۱۲۸	نحل	۱۲۱
۱۲	۱۹	۴۴	۹۸	مريم	
۱۳	۲۰	۴۵	۱۳۵	طه	
۱۴	۲۲	۱۰۳	۷۸	حج	۵۴
۱۵	۲۳	۷۴	۱۱۸	مؤمنون	۷۴
۱۶	۲۴	۱۰۲	۶۴	نور	
۱۷	۳۴	۵۸	۵۴	سباء	۶
۱۸	۳۶	۴۱	۸۳	يس	۶۶ ۶۱
۱۹	۳۷	۵۶	۱۸۲	صافات	۱۱۸
۲۰	۳۸	۳۸	۸۸	ص	
۲۱	۴۲	۶۲	۵۳	شورى	۵۳
۲۲	۴۳	۶۳	۸۹	زخرف	۶۴ ۶۱
۲۳	۶۷	۷۷	۳۰	ملك	۲۲

صراط

در ضمن كلمه حمد نيز كه مؤمنان وَاَخِرُ دَعْوَاهُمْ اَنْ الْحَمْدُ لِلّٰهِ رَبِّ الْعَالَمِينَ كه سندی فراتر از اين در دست نبوده و نيست بهتر است آن را بخوانيد.

← ۲۱ انبياء و نزول ناس؛ ۳۹ زمر و نزول اعراف المص

← $114 \div 114 = 1$ باقى مانده ۷۲ جن و نزول ابراهيم

← فتح و نزول نمل

← فصلت و نزول يس والقران الحكيم

ص	ر	ا	ط	۳۹؛ ۲۱
۹۰	۲۰۰	۱	۹	= ۳۰۰
۱۸	۲۰	۱	۹	= ۴۸
۱۴	۱۰	۱	۱۶	= ۴۱

جمع كل اعداد صراط: $37 + 13 + 3 = 53$ باقى مانده

۴۷ محمد و نزول شعراء طسم

اين حساب كه حجت را بر شماها تمام کرده است با توجه به سند جنون داشته باشيد كه معنى آنچه كه کرده ايد بفهميد و لمس كنيد و بدانيد حق است والسلام ...!؟

ص	←	صافات	۳۷	←	سوره
ر	←	رعد	۱۳	←	سوره
ا	←	آل عمران	۳	←	سوره
ط	←	طه	۲۰	←	سوره
مزمّل و نزول انبياء	→	۷۳	←	۲۴	← نور و نزول عبس
۹۷ = ۲۴ + ۷۳	←	قدر و نزول الرحمن	عَلَّمَ الْقُرْآنَ خَلَقَ الْإِنْسَانَ ...		

← ۱- ردیف ۲- ترتیب سوره ۳- نزول سوره ۴- آیات سوره

۵- نام سوره ۶- شماره آیه کلمه مستقیم

کلمه مستقیم بعد از کلمه صراط، این کلمه در ۲۲ سوره ذکر شده است و سوره ۲۲ حج است و نزول اخلاص یعنی دین توحیدی که هنوز هیچ گروهی آن را نپذیرفته است. این کلمه مانند کلمه صراط آخرین آیه در سوره ملک ذکر شده است و اما در تعداد تکرار اختلاف آن است که کلمه صراط ۳۸ مرتبه ذکر شده است لیکن کلمه مستقیم ۳۱ مرتبه در ۲۲ سوره.

اگر در قران توجه کرده باشید ضریب آن ۶×۱۹ حرف بسم الله ... = ۱۱۴ سوره و خلقت در شش روز انجام گرفته است و از مجموع پیامبرانی که در قران نام آنها یاد شده است تنها شش پیامبر سوره بنام دارند که این شش سوره عبارت اند از:

۱- یونس ۲- هود ۳- یوسف ۴- ابراهیم ۵- محمد ۶- نوح

ترتیب: ۱۰ + ۱۱ + ۱۲ + ۱۴ + ۴۷ + ۷۱

جمع ترتیب این شش سوره = ۱۶۵ و سوره ششم قران که سوره انعام است ۱۶۵ آیه است و طبق ترتیب حرف «ب» دومین سوره ای است که آغاز آن با الحمد لله شروع شده است و در آیه ۱۱۲ این سوره است که شیطان در کالبد بشر معرفی شده است و در سوره نحل آیه ۶۳ سمت او را تعیین کرده است و ...؟! :

آنچه که مسلم است در سوره اعراف الم، ذالک الکتاب است و «ص» نیز اشاره به ص والقران است و سمت ولایت و تاریخ مشخص است.

کلمه اسلام در کل قران ۶ مرتبه ذکر شده است و عدد ابجد بدون نقطه این کلمه ۱۵ است: $۶ \times ۱۵ = ۹۰$ عدد ابجد حرف «ص» است و جمع کل عدد ترتیب ابجد و الفبا و عدد ابجد آن $۶ \times ۲۳۵ = ۱۴۱۰$ برابر با ۱۳۶۸ که موضوع مورد محمد و ملائکه و شیطان و جمله لا اله الا الله که ۱۲ حرف است $\times ۱۱۴$ سوره مساویست با ۱۳۶۸ و محمد رسول الله باز ۱۲ حرف است $\times ۱۱۴$ سوره = ۱۳۶۸ و ... که در نشریه های قبل تحت عنوان ذالک الکتاب منتشر شد.

← حجر الر و نزول سوره کوثر، جمع عدد بی نقطه $۶ \times ۹۰ =$ عدد ابجد ص

← $۱۱۴ \div ۱ =$ باقی مانده ۱۸ کهف و نزول کافرون

← شوری و نزول فرقان

← صف و نزول فصلت

جمع عدد ابجد و ترتیب ابجد و الفباء: $۱۳۲ + ۴۲ + ۶۱ = ۲۳۵ \times ۶ = ۱۴۱۰$ آغاز عنوان اسلام و موضوع ذالک الکتاب لاریب فیه و از تاریخ ۱۳۷۰ برابر با ۱۴۱۲ که بینه عنوان شد، آغاز ویل للمصلین چرا که تبعیت از غیر ولایتی که خدا در کتاب تعیین نموده است یعنی کفر و کافرنه دعایش مستجاب و نه نمازش قبول است والسلام علی من اتبع الهدی و دین الحق و لو کره المشرکون و لو کره الکافرون.

در آیه ۷۶ نمل فرماید: **إِنَّ هَذَا الْقُرْآنَ يَفُضُّ عَلَىٰ بَنِي إِسْرَائِيلَ أَكْثَرَ الَّذِي هُمْ فِيهِ يَخْتَلِفُونَ** این قران برای حل اختلاف بنی اسرائیل است و هر کسی که از بنی اسرائیل نیست ادعایی بر این کتاب نداشته و ندارد و اگر هم دارد جز سجده کند وگرنه باطل است، در هر جامه و ردایی باشد در هر مقام و منصبی باشد شیطانی بیش نبوده و نیست.

۱	۲	۳	۴	۵	۶
۱	۱	۵	۷	فاتحه	۶
۲	۲	۸۷	۲۸۶	بقرة	۱۴۲
۳	۳	۸۹	۲۰۰	آل عمران	۵۱
۴	۵	۱۱۲	۱۲۰	مائدة	۱۶
۵	۶	۵۵	۱۶۵	انعام	۳۹
۶	۷	۳۹	۲۰۶	اعراف	۱۶
۷	۱۰	۵۱	۱۰۹	یونس	۲۵
۸	۱۱	۵۲	۱۲۳	هود	۵۶
۹	۱۵	۵۴	۹۹	حجر	۴۱
۱۰	۱۶	۷۰	۱۲۸	نحل	۷۶
۱۱	۱۷	۵۰	۱۱۱	اسراء	۳۵
۱۲	۱۹	۴۴	۹۸	مریم	۳۶
۱۳	۲۲	۱۰۳	۷۸	حج	۵۴
۱۴	۲۳	۷۴	۱۱۸	مؤمنون	۷۳
۱۵	۲۴	۱۰۲	۶۴	نور	۴۶
۱۶	۲۶	۴۷	۲۲۷	شعراء	۱۸۲
۱۷	۳۶	۴۱	۸۳	یس	۴
۱۸	۳۷	۵۶	۱۸۲	صافات	۱۱۸
۱۹	۴۲	۶۲	۵۳	شوری	۵۲
۲۰	۴۳	۶۳	۸۹	زخرف	۴۳
۲۱	۴۶	۶۶	۳۵	احقاف	۳۰
۲۲	۶۷	۷۷	۳۰	ملک	۲۲

مستقیم

۱۲۱

۶۷

۶۱

۶۴

۶۱

در این امر دقت کنید، از مجموع ۱۱۴ سوره ۲۹ سوره با حروف مقطعه شروع شده است اگر از ۱۱۴ بیست و نه را کم کنیم ۸۵ سوره باقی می ماند. سوره ۲۹ عنکبوت الم است و دارای ۶۹ آیه است و نزول آن ۸۵ است و این امر برابری تعداد با ترتیب را تأیید میکند. کل حروف مقطعه تکرار و غیر تکرار ۷۸ حرف است سوره ۶۹ حاقه که نزول آن ۷۸ است باز مورد بالا تأیید شد. اگر از حروف مقطعه فاکتور بگیریم و حروف تکرار آن را حذف کنیم ۱۴ حرف خالص بدون تکرار خواهد بود و سوره چهاردهم ابراهیم است که تکرار نام او در کل قران ۶۹ مرتبه در ۲۵ سوره است. نام سوره‌هایی که حرف اول نام آنها با یکی از حروف مقطعه شروع شده باشد ۸۰ سوره خواهند شد. سوره ۷۸ نباء است که نزول آن هشتاد است در ضمن آخرین حرف از حروف مقطعه حرف «ن» نباء است.

← ۱- ردیف ۲- ترتیب سوره ۳- نزول سوره ۴- آیات سوره

۵- نام سوره ۶- حروف مقطعه آن سوره

تمام حروف مقطعه تکرار و غیر تکرار ۷۸ حرف است و اگر فاکتور از کل این ۷۸ حرف بگیریم خواهیم دید که ۱۴ حرف خالص خواهند شد و این چهارده حرف هر کدامشان حرف اول نام تعدادی سوره است که جمعاً این ۱۴ حرف، اول نام ۸۰ سوره است که ۸۰ نزول سوره ۷۸ نباء است.

۱۴	۱۳	۱۲	۱۱	۱۰	۹	۸	۷	۶	۵	۴	۳	۲	۱
ا	ل	م	ص	ر	ک	ه	ی	ع	ط	س	ح	ق	ن
۱۴	۲	۱۵	۳	۳	۳	۲	۳	۵	۴	۲	۶	۸	۱۰

جدول فوق: سطر اول ردیف، سطر دوم حروف فاکتور گرفته شده از کل حروف مقطعه جمعاً ۱۴ حرف و حرف چهاردهم ابجد «ن» است و آخرین حروف مقطعه «ن» است و در ترتیب الفباء حرف چهاردهم «ص» است. سطر سوم جدول تعداد سوره‌هایی که نام آنها با آن حرف شروع شده است یا به عبارتی زیر حرف «ا» عدد ۱۴ است تعداد سوره‌هایی که نام آنها با حرف «ا» شروع شده است ۱۴ سوره‌اند که از آل عمران شروع میشود الی اخلاص و زیر حرف «ل» عدد دو نوشته شده است سوره‌هایی که حرف اول نام آنها «ل» است دو سوره- اند: لقمان و لیل و الی آخر ...

اگر بخواهیم نام چهارده حرف بالا را صدا بزینم یعنی: ا ← الف و ل ← لام و ... بر کل حروف مقطعه سه حرف اضافه میشود و این سه حرف عبارت‌اند از: ا ← الف ص ← صاد ن ← نون جمعاً سه حرف «ف د و» بر کل حروف مقطعه اضافه میشود و چهارده حرف تبدیل به هفده حرف میشوند برابر با تعداد رکعات نماز و ترتیب سوره اسراء و نزول سوره ماعون ویل للمصلین شروع میشود.

۱	۲	۳	۴	۵	۶
۱	۲	۸۷	۲۸۶	بقرة	ا ل م
۲	۳	۸۹	۲۰۰	آل عمران	ا ل م
۳	۷	۳۹	۲۰۶	اعراف	ا ل م ص
۴	۱۰	۵۱	۱۰۹	یونس	ا ل ر
۵	۱۱	۵۲	۱۲۳	هود	ا ل ر
۶	۱۲	۵۳	۱۱۱	یوسف	ا ل ر
۷	۱۳	۹۶	۴۳	رعد	ا ل م ر
۸	۱۴	۷۲	۵۲	ابراهیم	ا ل ر
۹	۱۵	۵۴	۹۹	حجر	ا ل ر
۱۰	۱۹	۴۴	۹۸	مریم	ا ل م ص ع ی ه ک
۱۱	۲۰	۴۵	۱۳۵	طه	ا ل م ه ط
۱۲	۲۶	۴۷	۲۲۷	شعراء	ا ل م س ط
۱۳	۲۷	۴۸	۹۳	نمل	ا ل م س ط
۱۴	۲۸	۴۹	۸۸	قصص	ا ل م س ط
۱۵	۲۹	۸۵	۶۹	عنکبوت	ا ل م
۱۶	۳۰	۸۴	۶۰	روم	ا ل م
۱۷	۳۱	۵۷	۳۴	لقمان	ا ل م
۱۸	۳۲	۷۵	۳۰	سجدة	ا ل م
۱۹	۳۶	۴۱	۸۳	یس	ا ل م ی س
۲۰	۳۸	۳۸	۸۸	ص	ا ل م ص
۲۱	۴۰	۶۰	۸۵	غافر	ا ل م ح
۲۲	۴۱	۶۱	۵۴	فصلت	ا ل م ح
۲۳	۴۲	۶۲	۵۳	شوری	ا ل م ح ع س ق
۲۴	۴۳	۶۳	۸۹	زخرف	ا ل م ح
۲۵	۴۴	۶۴	۵۹	دخان	ا ل م ح
۲۶	۴۵	۶۵	۳۷	جاثية	ا ل م ح
۲۷	۴۶	۶۶	۳۵	احقاف	ا ل م ح
۲۸	۵۰	۳۴	۴۵	ق	ا ل م ق
۲۹	۶۸	۲	۵۲	قلم	ا ل م ن

چرا که بر خلاف ولایتی که در کتاب تعیین شده است ولایت برگزیده‌اند و زکوة را به کسانی میدهند که بازدارنده از دین خدا هستند و هیچ دانشی

از کتاب ندارند و کلاً آیه یک الی پنج سوره بقره را عملاً نپذیرفته‌اند و به جای پیروی از حق به سرکوب آن پرداخته‌اند و به جای پرداخت زکوة از انفاق جلوگیری کرده‌اند و به جای ایمان بر کفر خویش افزوده‌اند و ... یعنی کلاً دین و مذهب را دستاویز قرار داده‌اند ...

در صفحه قبل گفتیم که چهارده حرف، آغاز نام هشتاد سوره است و چون حروف را صدا بزینم سه حرفی که در حروف مقطعه موجود نیستند بر حروف مقطعه اضافه میشوند که این سه حرف آغاز نام ده سوره‌اند و جمعاً ۸۰ سوره تبدیل به ۹۰ سوره میشوند و جمع عدد ابجد این سه حرف: ف ۸۰ + د ۴ + و ۶ = ۹۰ که مورد تعداد سوره‌ها را تأیید کردند.

۹۰ عدد ابجد حرف «ص» است که سوره ۳۸ است و ۳۸ عدد ابجد کلمه «حل» ح ۸ + ل ۳۰ = ۳۸ این کلمه جهت وجود نشان و صحت حساب در سوره ۹۰ که سوره بلد است موجود میباشد، در ضمن ۹۰ ترتیب نزول سوره احزاب است که در آیه ۴۰ موضوع نبوده است محمد پدر هیچ یک از مردان شما لیکن ... عنوان شده است. اگر دقت کنید عدد ابجد حرف «م» ۴۰ است و آغاز آیه ۴۰ احزاب با حرف «م» ما کان شروع شده است در ضمن سوره احزاب یکی از ۲۳ سوره‌ای است که نام آن با حرف «م» احزاب علامت گذاری شده است اگر حرف «م» را صدا بزینم م ۴۰ + ی ۱۰ + م ۴۰ = ۹۰ میم خوانده میشود که عدد ابجد آن ۹۰ است و ۹۰ نزول سوره احزاب است، طبق ترتیب حرف «ب» که حرف دوم است «۹۰» دو رقم اول تاریخ ۱۹۹۰ م میلادی است که برابر با ۱۳۶۹ هجری شمسی و برابر با ۱۴۱۱ هجری قمری است که آیه ۴۰ سوره احزاب با توجه به تاریخ فوق الذکر عنوان شده است مخصوصاً که تاریخ سوره «م» ملک مؤید آن است و گفت و شنیدهای قران با توجه به تاریخهای رقم خورده شده است که مردم در طول تاریخ بدون توجه به تاریخها آن را خوانده‌اند و مرتب توسط گروه روحانی آیات را ربط به گذشته داده‌اند.

مخصوصاً که در مورد حروف مقطعه و تعداد رکعات نماز با توجه به آیه ۱۰۳ سوره نساء نماز برای شناخت زمان ظهور تنظیم شده است که با توجه به دو سوره‌ای که خوانده میشود که یکی فاتحه است و نزول آن ۵ است و دیگری اخلاص قل خطاب به فرد رسول عصر است نزول آن ۲۲ جمعاً هر دو سوره نزولشان ۲۷ است و ۲۷ ترتیب سوره نمل و نزول سوره بروج است در ضمن دو بسم الله الرحمن الرحیم که نشانه ظهور است در سوره نمل و نام تمام ۱۱۴ سوره قران متشکل از ۲۷ حرف است و حرف بیست و هفتم ابجد «ظ» ظهور است که این حرف، حرف هفدهم الفباء برابر با تعداد رکعات نماز است و حرف هفدهم ابجد حرف «ف» که آغاز سوره فاتحه و نام سوره فاطر که باز آغاز آن الحمد لله است و سوره‌هایی که آغاز آنها الحمد لله است پنج سوره‌اند برابر با تعداد نمازهای پنجگانه که اگر آخرین الحمد لله که سوره فاطر است را بخوانید علت به زبان نیامدنشان بعد از اینهمه سال انتظارشان چیست آیه ۴۲ فاطر.

در سوره هود آیه ۴۱ به ترتیب سوره فصلت که کلمه فصلت در آغاز سوره هود آمده است در آیه ۴۱ هود با رمز الر فرماید: *أَرْكَبُوا فِيهَا بِسْمِ اللَّهِ نَجْرُهَا وَمُرْسَاهَا* و در سوره فصلت با رمز حم فرماید: *تَنْزِيلٌ مِّنَ الرَّحْمَنِ الرَّحِيمِ بِسْمِ اللَّهِ* در حقیقت نشان و فرمان کشتی نجات است و تنها بسم الله نشان است که میتواند منجی باشد و غیره فلا، یا شیطانی برای اغوای خلق است و یا درنده خویی است که سخن آراسته برای سرپوش گذاشتن بر امر دین خدا را بهانه کرده است والسلام در هر مقام و منصبی باشد و هر جامه و ردایی و سمتی داشته باشد، بر خلاف دین خدا در حرکت است و دین خدا را بهانه نموده که دین خود و پدرانشان را در لوای دین خدا تلبیس کنند که رخنه در ایمانشان به حدی است که طبق آیه ۱۳۷ سوره انعام میکشند فرزندان و برگزیدگان خود را که در باورهای مردم برای تلبیس دینشان جای گیرند که این امر را همه شاهد آن بوده‌اید و نیز شیطان طبق آیه ۱۱۲ انعام کالبد بشری دارد و طبق آیه ۶۳ سوره نحل که فعل غیر مجهول است سمت ولایت دارد و طبق آنچه که در قران آمده است شیطان و شیاطین راه راست خدا را بهانه و عنوان میکنند تا که بتوانند خلق را اغوا کنند.

یکی از اعمال شیطان این است که دین خدا را به قید قرعه میسپارد یعنی حکومت «ازلام» یا به عبارتی انتخابات به وجود میآورد که خلق در نقض قوانین خدا شریک جرم باشد و نیز در غصب ولایت حق سهیم باشد.

دوم، یکی از اعمال شیطان این است که شعار فتنه و آشوب جنگ طلبی را به وجود میآورد و یا به عبارتی دین را وارد سیاست میکند که در سوره بقره آیه ۲۰۸ یا أَيُّهَا الَّذِينَ ءَامَنُوا ادْخُلُوا فِي السِّلْمِ كَآفَّةً وَلَا تَتَّبِعُوا خُطُوَاتِ الشَّيْطَانِ ... خطاب به جمله اهل کتاب که وارد صلح و آشتی شوند و شعارهای مرگ بر کی زنده باد کی از خطوات شیطان است. سوم، مسئله رباخواری و زندان در پی رباخواری و ... از آیه ۲۷۵ الی آیه ۲۸۲ سوره بقره که بدهکار زندانی ندارد و ... مخصوصاً رباخواری با سپرده‌های مردم آیه ۳۹ سوره روم.

چهارم، شیطان مردم را به فقر میکشاند که مردم وادار به اجرای فرامین او شوند چرا که فقر و بی‌کاری سبب تمام ذلتها است و ... بدانید که دین خدا در این برهه از زمان فرمان اجرای طرح گام به گام سرزمین فاضله را داده است آنهم بدون تعیین بودجه خاص و یا طرحهای دراز مدت و تجاری که بتوان مردم را وادار به شرکت و خرید سهام در اجرای آن طرحها کرد که بهانه‌ای برای وجود رباخواری وجود داشته باشد و ...

اینک وجود «بسم الله الرحمن الرحيم» و حساب آن طبق تیپ حساب که در آغاز حساب این نامه عنوان شد و اصولاً نظام فاکتور گرفتن از بسم الله الرحمن الرحيم شروع میشود.

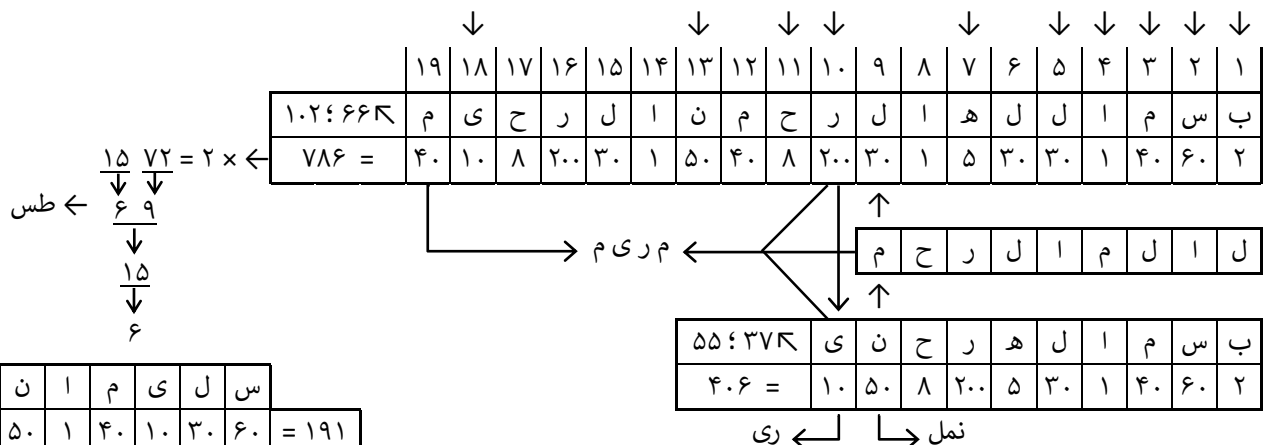

توضیحات: در جدول بالا نهایت دقت را به عمل آورید که بر حقیقت امر واقف شوید و تیپ حساب در حروف، قبل از آغاز کلمه در بسم الله الرحمن الرحيم تأیید شده ببینید.

قسمت اول جدول، تمام حروف بسم الله الرحمن الرحيم که عدد ابجد آن ۷۸۶ است. بعد از حذف یک نقطه از هر کدام اعداد ابجد، تمام عدد جمع شد و عدد ۱۰۲ که عدد کلمه «بسم» که سه حرف آغاز بسم الله الرحمن الرحيم است به وجود آمد و در مرحله سوم تمام نقطه‌های عدد بسم الله الرحمن الرحيم را حذف کردیم و آن را جمع کردیم که ۶۶ شد که این عدد، عدد کلمه الله است یعنی کلمه دوم بسم الله الرحمن الرحيم که بِسْمِ اللّٰهِ جَبْرُئِیْلًا وَمُرْسَلًا در سوره هود با رمز الر است. در بالای جدول بسم الله الرحمن الرحيم دقت کنید که با فلش، حروف فاکتور گرفته شده را تعیین کردیم و حروف تکرار بدون فلش است. حروف تکرار بدون اینکه حرفی پس و یا پیش شود زیر بسما ... قرار داده شد که نه حرف اند و حروف فاکتور گرفته شده که ده حرف است در یک سطر زیر حروف تکرار قرار دادیم و خود به خود بدون کم و کاست کلمه «نمل» تشکیل داده شد.

عدد کل بسم الله ... یعنی ۷۸۶ × ۲ نموده که سوره نمل دارای دو بسم الله ... است، جمعاً ۱۵۷۲ به دست آمد و طبق تیپ حساب هر دو عددی را با هم جمع کردیم:

$$۲ + ۷ = ۹ \text{ و عدد دوم } ۱ + ۵ = ۶ \text{ عدد شصت و نه در زیر کل عدد به وجود آمد که این عدد، عدد ابجد طس آغاز سوره نمل است.}$$

باز عدد ۶۹ را با هم جمع کردیم یعنی: $۹ + ۶ = ۱۵$ ترتیب سوره حجر با رمز الر عنوان شد که اگر در سوره حجر دقت کنید بعد از «الر» فرماید: تِلْكَ آيَاتُ الْكِتَابِ وَقُرْآنٍ مُّبِينٍ و آغاز سوره نمل طس تِلْكَ آيَاتُ الْقُرْآنِ وَكِتَابٍ مُّبِينٍ یعنی خود عبارت با یک اختلاف، قران جای کتاب را گرفته است و بی شک آن کتاب همین کتاب است که به حسابرسی آن پرداخته است.

اگر در نام کل سوره‌ها توجه کنیم و از نام آنها فاکتور بگیریم خواهیم دید که حرف بیست و هفتم فاکتور گرفته شده «ض» ضحی خواهد بود که سوره ۹۳ قران در ترتیب رسمی است و تعداد آیات سوره نمل ۹۳ آیه است و برای روشن تر شدن این موضوع ۹۳ ضحی نزول سوره زلزله است که در ترتیب رسمی، سوره ۹۹ است و سوره حجر که سوره پانزدهم است دارای ۹۹ آیه است و این امر به دنبال تأیید آن می‌رود و از طرفی سوره حجر در جزء ۱۴ که برابر با ترتیب رسمی سوره ابراهیم است و تکرار نام ابراهیم در کل قران ۶۹ مرتبه برابر با عدد رمز سوره نمل است که اگر ما عدد ۹۳ به این شکل ضریب هم کنیم: $۳ \times ۹ = ۲۷$ ترتیب سوره نمل را نشان می‌دهد و اگر عدد ۲۷ را ضریب هم کنیم یعنی: $۷ \times ۲ = ۱۴$ باز موضوع جریان ابراهیم روشن می‌شود که این ابراهیم، ابراهیم عصر کهن نیست بلکه با توجه به رمز سوره که «الر» است باز اشاره به رسول بینه است ...

به دنبال بقیه حساب بسم الله ... عدد $۱۵ \leftarrow ۱ + ۵ = ۶$ که ضریب خود قران است $۶ \times ۱۹ = ۱۱۴$ سوره و از طرفی حرف ششم ابجد حرف «و» است و آغاز سوره‌هایی که با حرف «و» شروع شده است ۱۷ سوره‌اند و بیانگر تاریخ است و از طرفی نام سلیمان نیز در کل قران ۱۷ مرتبه ذکر شده است و ... و تعداد حروف نام سلیمان نیز شش حرف است و سوره نمل در جزء ۱۹ برابر با ۱۹ حرف بسما ... و در حزب ۳۸ که اشاره به ص والقران است و تعداد حروف دو بسم الله الرحمن الرحیم: $۲ \times ۱۹ = ۳۸$

نام سلیمان در هفت سوره ذکر شده است و عدد نام $۱۹۱ \times ۷ = ۱۳۳۷$ این امر تولد است و سلیمان مثال است و خواسته شده آزمون علما است \leftarrow ۱۹۱ عدد سه حرف است: ال ف ص ا د ق ا ف که اسم در آن نهفته است. ترتیب نام سلیمان به ترتیب الفباء ۱۱۳ است که ۱۱۳ فلق و نزول سوره توبه است که بسم الله ... ندارد و از سوره توبه که بسم الله ... ندارد الی سوره نمل که دارای دو بسم الله ... است ۱۹ سوره برابر با تعداد حروف بسم الله الرحمن الرحیم است و از طرفی آغاز نمل حرف «ط» است که حرف نهم ابجد است و این امر در حروف تکرار بسم الله الرحمن الرحیم که نه حرف است ثابت گردیده است.

توجه در این امر، توبه در حزب ۱۹ و بسم الله ... ۱۹ حرف، توبه سوره نهم است و بسم الله ... نه حرف تکرار دارد و در جزء دهم است که بسما ... متشکل از ده حرف خالص است. در این امر نیز توجه کنید، آخرین حرف حروف تکرار حرف «م» وسط بسم الله الرحمن الرحیم با حروف خالص دو حرف «ری» و حرف پایان بسم الله ... حرف «م» جمعاً کلمه مریم که سوره نوزدهم است عنوان شد.

تکرار نام مریم در کل قران ۳۴ مرتبه است و سوره ۳۴ سباء است و عنوان نامه سلیمان به سوی سباء و علماء در مورد مریم رجوی در طی نامه‌ای آزموده شده‌اند که در آیه ۳۸ برابر با ترتیب «ص» در سال ۱۳۷۰ تحت عنوان نامه‌ای اَیُّكُمْ یَاتِينِی بَعْرِشَهَا ... که اگر علمی از کتاب می‌داشتند باید در یک چشم به هم زدن انجام می‌دادند که نه تنها انجام ندادند بلکه به سرکوب امر پرداختند و بدانید که قران دارای ظاهری و باطنی است گاه از کلمه به عناوین مختلف استفاده شده است ... آیه ۱۰۲ سوره بقره وَاتَّبِعُوا مَا نَزَّلُوا الشَّيَاطِينُ عَلَىٰ مَلِكٍ سُلَيْمَانَ ... جادو یاد می‌دهند که ترتیب نام سلیمان ۱۱۳ سوره فلق و ضد جادو است. یاد می‌دهند آنچه که میان زن و مرد جدایی می‌افکند که ترتیب نام سلیمان ۶۵ و سوره ۶۵ طلاق است و موضوع جدایی را عنوان کرده است و خود کتاب هاروت و ماروت را در این سرزمین با چشم خود دیده‌ام و بابل اشاره به عراق است و این امر در قالب مثال گفته شده است و آزمون و هیچ ربطی به اعصار گذشته نداشته و ندارد چرا که بر آن تاریخ رقم خورده است.

اگر اعداد نام سلیمان را جمع کنیم یعنی $191 + 65 + 113 = 369$ که در آغاز نمل دو عدد اول تاریخ رقم خورده است و اینک سه رقم تاریخ، لازم به یادآوریست که حرف نوزدهم الفباء حرف «غ» است و عدد ابجد آن هزار است که مجموع تاریخ را عنوان میکند.

در نه حرف تکرار بسم الله الرحمن الرحيم دقت کنید که این نه حرف کلمات المحرم، الحرام، حرم و محرم را تشکیل میدهد که این گروه در ماه محرم به جای مبارزه با شرک خود شرک میورزند چرا که ذبح قربانی برای غیر خدا حرام است و این گروه در لوای مستحبات، حرام خدا را حلال میکنند و به این سبب این عمل زشت و ناپسند برای آنها آرایش داده شده است و هرگز هدایت نمی شوند. رجوع کنید به آیه ۳۶ و ۳۷ سوره توبه که به دلیل شرک اثری از این دو آیه باقی نمانده است و از اسلام تنها نامی باقی مانده است و در لوای این نام به از هم گسیختن دین خدا پرداخته اند چرا که دین خدا واحد است و این گروه گروه شدن در لوای مذهب جز شرک به دین خدا چه چیزی میتواند باشد؟!

در ده حرف خالص بسم الله الرحمن الرحيم دقت کنید کل عدد ابجد آن ۴۰۶ و با حذف یک نقطه از اعداد و جمع کردن آن ۵۵ به دست آمد و با حذف تمام نقطه ها از اعداد ابجد جمعاً ۳۷ به دست آمد. جمع سه رقم اول یعنی $406 \leftarrow 6 + 0 + 4 = 10$ و عدد ۵۵ $\leftarrow 5 + 5 = 10$ و عدد ۳۷ $\leftarrow 7 + 3 = 10$ که کل حروف ۱۰ حرف اند و آخرین حرف، حرف «ی» که حرف دهم ابجد است این موضوع باز تیپ حساب را تأیید نمود.

وسط بسم الله الرحمن الرحيم دو حرف «ری»:

دو حرف	←	ر	ی
عدد ابجد	←	۲۰۰	۱۰
عدد ترتیب ابجد	←	۲۰	۱۰
عدد ترتیب الفباء	←	۱۰	۲۸

۱۱۴ ÷ ۲۱۰ = ۱۰ = ۱ باقی مانده ۹۶ علق و نزول رعد
 ۳۰ = ۱۰ = ۲۰ روم الم و نزول قارعه و بسما ... دوم نمل در آیه ۳۰
 ۳۸ = ۲۸ ص والقران ذی الذکر و نزول آن

جمع کل اعداد: $210 + 30 + 38 = 278 \div 114 = 2$ بقره الم و نزول قلم، باقی مانده ۵۰ ترتیب ق و القران المجید و نزول سوره اسراء.

لازم به یاد آوری است که حرف «ق» حرف نوزدهم ابجد است و مثلث ۱۹ خود موضوع را بیان میکند.

← $69 =$ عدد ابجد طس، قلب جدول ۲۳ سوره مؤمنون است که حرف آغاز آن «ق» است به تأیید جدول، ۲۳ نزول سوره نجم است. خانه آخر جدول نمل است که آغاز آن طس باز ۶۹ تأیید شد و ۲۷ نزول سوره بروج والیوم الموعود است و مؤمنان مفتون شده و آتش افروخته شده و ... که مؤمنان جز توسط پیشوایان دینی و مذهبی چگونه مفتون میشوند؟!

۲۴	۲۵	۲۰
۱۹	۲۳	۲۷
۲۶	۲۱	۲۲

گفتیم که بسم الله الرحمن الرحيم اشاره به نام مریم نمود و اینک در عدد ۳۷ و ۵۵ دقت کنید آنها با توجه به سوره نوزدهم مریم، از سوره ۱۹ الی سوره ۳۷ نوزده سوره است از سوره ۳۷ که صافات است الی سوره الرحمن که سوره ۵۵ است باز ۱۹ سوره است و از سوره ۱۹ الی سوره ۵۵ سی و هفت سوره است. اگر $37 \times 37 = 1369$ و اگر از ترتیب سوره مریم که سوره ۱۹ است الی سوره الرحمن که سوره ۵۵ است جمع کنیم یعنی: $19 + 20 + 21 + \dots + 55 = 1369$ باز مورد بالا تأیید شد.

لازم به یادآوری است که آغاز سوره مریم ۵ حرف است و این پنج حرف آغاز نام ۱۶ سوره است که سوره مریم در جزء ۱۶ است و کلمه الرحمن که سوره ۵۵ است در سوره مریم باز ۱۶ مرتبه ذکر شده است. این هم مورد بسم الله الرحمن الرحيم بر حسب تیپ حساب قبل از آغاز کلمه که شکی برای عنوان کردن حساب و نحوه آن باقی نماند و هر گروهی در هر لباسی و مقامی و منصبی باشد چون تکذیب کند جز رسوایی چیزی حاصل نکند مخصوصاً اگر در جامعه روحانیت اهل کتاب از تورا تا قران باشد و البته با توجه به باب ۱۱۹ زیور داود که ترتیب حروف ابجد بر آن رقم خورده است هیچ دینی و یا مذهبی توان رد حساب حروف را نخواهد داشت چرا که جمله انبیاء و رهبران دینی از این حساب آگاهی کامل دارند.

اینک در توضیحات دو جدول عنوان شده در آغاز که یکی مربع و یکی مثلث است توجه کنید. گفتیم هر جدولی بر حسب تعداد خانه‌های یک ضلع نامی دارد و این نام نزد خاص و عام غیر قابل انکار است در ضمن برای پرکردن هر جدولی باید عددی از اصل کل عدد کم شود سپس بر تعداد خانه‌های ضلع تقسیم شود و عدد اول وارد خانه اول آن جدول شود و بر هر خانه‌ای یک عدد بر خانه قبل اضافه شود تا تمام خانه‌ها پر شود و چون خانه‌ها پر شد هر ضلعی از آن که جمع شود، اصل عدد منها شده و تقسیم شده به دست میاید و کل اضلاع آن مساوی است و اگر غیر از این باشد غلط است. مثلاً برای مثلث باید از اصل عدد ۱۲ کم شود سپس تقسیم بر سه شود و برای مربع باید از اصل عدد سی کم شود سپس تقسیم بر چهار شود و برای مُخمس باید از اصل عدد شصت کم شود سپس تقسیم بر پنج شود و برای مسدس باید از اصل عدد ۱۰۵ کم شود سپس تقسیم بر شش شود و برای مسبع باید ۱۶۸ از اصل عدد کم شود سپس تقسیم بر هفت شود و ... و اگر بعد از کم کردن عدد لازم قابل قسمت بر ضلع نباشد آن جدول کاملاً غلط است و اضلاع آن نمی‌تواند مساوی باشد.

تمام اعداد قران یا به عبارتی اعداد مربوط به مسائل قرانی از دو جدول که یکی مثلث است و یکی مربع است خارج نیست، چه عدد تعداد سوره‌ها باشد و چه عدد بسم‌الله الرحمن الرحیم باشد فقط پذیرنده دو جدول است چرا که اگر عدد ۱۱۴ سوره را برای مخمس یعنی 5×5 بخواهیم آماده کنیم باید از ۱۱۴ عدد شصت کم کنیم و اگر از ۱۱۴ عدد ۶۰ کم شود باقی مانده غیر قابل قسمت بر پنج است و اگر عدد بسم‌الله الرحمن الرحیم که ۷۸۶ است برای مخمس آماده کنیم یعنی از آن عدد شصت کم کنیم باز غیر قابل قسمت بر پنج است و بقیه موارد نیز همچنین.

به این ترتیب قران فقط دارای دو جدول است یکی مثلث و یکی مربع که اگر تعداد سوره‌ها را برای مثلث آماده کنیم $114 - 12 \div 3 = 34$ که این عدد ترتیب سوره سباء و عنوان نامه سلیمان است و ۳۴ نزول سوره ق و القرآن است و اگر همین عدد ۱۱۴ سوره را برای مربع آماده کنیم یعنی:

$114 - 30 \div 4 = 21$ انبیاء و نزول سوره ناس آخرین سوره قران است. پس بنابراین نه برای مثلث کسر آورده شد و نه برای مربع و اما تعداد عدد بسم‌الله الرحمن الرحیم برای مثلث $786 - 12 \div 3 = 258$ بدون کسر خانه اول مثلث عدد بسم‌الله الرحمن الرحیم و اگر ۷۸۶ برای مربع آماده کنیم یعنی $786 - 30 \div 4 = 189$ باز بدون کسر انجام شد و اگر غیر از این دو جدول بخواهیم برای قران به کار ببریم با غلط روبرو خواهیم شد و با کسر که بعضیها این جدول را پر میکنند آنها برای جادو جنبل که در خور کتاب و ارتباط سوره‌ها نبوده و نه خواهد بود.

اینک اصل اعداد فوق مربوط به تعداد سوره‌ها هم مربع هم مثلث در جدول پر میکنیم که در هر خانه‌ای یک شماره و نام دو سوره که قسمت بالای عدد، ترتیب رسمی سوره و قسمت پایین عدد، نزول سوره قرار میدهم:

قصص ۲۸ تین	لقمان ۳۱ قیامة	سباء ۳۴ ق	انبیاء ۲۱ ناس
احزاب ۳۳ مرسلات	حج ۲۲ اخلاص	نمل ۲۷ بروج	سجدة ۳۲ همزة
مؤمنون ۲۳ نجم	یس ۳۶ طارق	عنكبوت ۲۹ قريش	شعراء ۲۶ شمس
روم ۳۰ قارعه	فرقان ۲۵ قدر	نور ۲۴ عبس	فاطر ۳۵ بلد

← $114 =$ سوره که اصل عدد ما بود.
قسمت بالای هر عددی ترتیب رسمی سوره است و قسمت پایین هر عددی ترتیب نزول سوره است.
هر دو جدول مربوط به عدد ۱۱۴ سوره قران است غیر قابل انکار.

فاطر ۳۵ بلد	غافر ۴۰ جن	زمر ۳۹ اعراف
شوری ۴۲ فرقان	ص ۳۸ ص	سباء ۳۴ ق
صافات ۳۷ قمر	یس ۳۶ طارق	فصلت ۴۱ یس

← $114 =$ که اصل عدد ما بود. قلب جدول مثلث ۳۸ ص و القرآن ذی الذکر است.

عدد ورودی مثلث ۳۴ + عدد ورودی مربع $21 = 55$ ترتیب سوره الرحمن که نتوان چیزی را تکذیب و یا تکفیر کرد و این قانون را رد کرد.
خانه آخر مثلث و مربع $42 + 36 = 78$ تعداد حروف مقطعه، آیات سوره الرحمن، آیات سوره حج و ترتیب رسمی سوره نباء و نزول سوره حاقه است که با ظهور نشانه‌ها پاسخ خداوند به تمام و کمال داده شود.

و اما عدد ورودی مثلث و مربع عدد بسم الله الرحمن الرحيم:

← = ۷۸۶ که اصل عدد بسم الله الرحمن الرحيم است. قلب جدول عدد ۲۶۲ که اگر این عدد را با هم جمع کنیم:

۲۵۹	۲۶۴	۲۶۳
۲۶۶	۲۶۲	۲۵۸
۲۶۱	۲۶۰	۲۶۵

۲ + ۶ + ۲ = ۱۰ که وسط بسم الله الرحمن الرحيم ۱۰ حرف است درضمن از آنجایی که وسط بسم الله الرحمن الرحيم «ری» است پس قلب عدد باید ایران باشد چرا که «ری» اشاره به تهران است و آنچه که داخل دروازه‌ها قرار گرفته است چون دروازه

غار، دروازه شمران، دروازه قزوین، دروازه دولا و ...

حروف ایران ←	۱	ی	ر	ا	ن	۱۰؛ ۲۸
عدد ابجد ←	۱	۱۰	۲۰	۱	۵۰	۲۶۲ =
ترتیب ابجد ←	۱	۱۰	۲۰	۱	۱۴	۴۶ =
ترتیب الفباء ←	۱	۲۸	۱۰	۱	۲۵	۶۵ =

جمعاً ۲۶۲ + ۴۶ + ۶۵ = ۳۷۳ ÷ ۱۱۴ = ۳ = ۳ باقی مانده ۳۱ لقمان الم و نزول قیامه. توجه کنید هر عددی که در خانه اول جدول فراتر از ۱۱۴ سوره باشد باید اصل عدد را تقسیم بر ۱۱۴ نمود و باقی مانده را وارد خانه اول جدول کنید و جدول را طبق قانون پر کنید. فرض مثال خانه اول مثلث ۲۵۸ ÷ ۱۱۴ = ۲ بقره و نزول قلم باقی مانده ۳۰ که خانه اول جدول مثلث بسم الله الرحمن الرحيم حساب میشود.

← = ۱۰۲ عدد ابجد کلمه «بسم» که در صفحات قبل عنوان شد. قلب جدول ۳۴ که سبأ است و عنوان نامه إِنَّهُ مِنْ سُلَيْمَانَ وَإِنَّهُ بِسْمِ اللَّهِ الرَّحْمَنِ الرَّحِيمِ و این به جهت تأیید تیپ حساب است و نحوه پر کردن جدولها بعد از انجام کارهای لازم.

۳۵	فاطر	۳۶	یس	۳۱	لقمان
بلد	طارق	قیامه			
۳۰	روم	۳۴	سبأ	۳۸	ص
قارعه	ق	ص			
۳۷	صافات	۳۲	سجده	۳۳	احزاب
قمر	همزه	مرسلات			

حال عدد ورودی مربع بسم الله الرحمن الرحيم ۱۸۹ است و از آنجایی که این عدد فراتر از ۱۱۴ سوره است ۱۸۹ ÷ ۱۱۴ = ۱ فاتحه و نزول علق باقی مانده ۷۵ اولین عدد ورودی بسم الله الرحمن الرحيم.

← = ۳۳۰ ÷ ۱۱۴ = ۲ باقی مانده ۱۰۲ عدد کلمه بسم آمد و باز مورد بالا تأیید شد.

خانه اول مثلث و مربع: ۱۰۵ = ۷۵ + ۳۰ = ۱۰۵ فیل و نزول مجادله

خانه آخر مثلث ۳۸ ص والقران، خانه آخر مربع ۹۰ عدد ابجد حرف «ص» است که باز

مورد تأیید شد که همین امر در عدد نام علی و عدد کلمه بسم نیز تأیید میشود.

عدد بدون نقطه علی جمعاً ۱۱ حرف یازدهم ابجد ک کهف که سوره هجدهم است و دارای

۱۱ آیه است. حتی در مهر نماز باز تأیید میشود و ...

۷۵	قیامه	۸۸	غاشیه	۸۵	بروج	۸۲	انفطار
سجده	انفال	عنکبوت					انفطار
۸۶	طارق	۸۱	تکویر	۷۶	انسان	۸۷	اعلی
مطففین	نازعات	طور					بقرة
۸۰	عبس	۸۳	مطففین	۹۰	بلد	۷۷	مرسلات
نبا	انشقاق	احزاب					ملک
۸۹	فجر	۷۸	نبا	۷۹	نازعات	۸۴	انشقاق
آل عمران	حاقه	معارض					روم

ب	س	م	۱۲	یوسف الر و نزول شرح
۲	۶۰	۴۰	۱۰۲ =	تکثیر و نزول نور
۲	۱۵	۱۳	۳۰ =	روم و نزول قارعه
۲	۱۲	۲۴	۳۸ =	ص والقران و نزول آن

ع	ل	ی	۱۱	هود و نزول ضحی
۷۰	۳۰	۱۰	۱۱۰ =	نصر و نزول جمعه
۱۶	۱۲	۱۰	۳۸ =	ص والقران
۱۸	۲۳	۲۸	۶۹ =	حاقه و نزول کهف

که این امر برای گروه شیعه که از مُهر استفاده میکنند و به عنوان یک نشان است از تمام امتهای بیشتر تکفیر و تکذیب و سرکوب نموده است و این امر بسی گران تمام خواهد شد.

← ۱۱ هود الر و نزول ضحیٰ؛ ۲۹ عنکبوت و نزول قریش	م	ه	ر	۱۱۳؛ ۲۹
← ۱۱۴ سوره = ۲ باقی مانده ۱۷ که تعداد رکعات نماز است	۴۰	۵	۲۰۰ =	۲۴۵
← ص والقران و نزول آن	۱۳	۵	۲۰ =	۳۸
← صف و نزول فصلت حم	۲۴	۲۷	۱۰ =	۶۱

گروه شیعه با استفاده از مُهر در نماز برتری خود را نسبت به امر دانسته حال آنکه خود منکر تمام امور شده است.

دومین سوره بقره الم است که نزول آن ۸۷ و در مقابل ترتیب رسمی اعلیٰ یعنی کلمه سجده هر نمازگزار است. نام تمام انبیاء در سوره اعلیٰ به پایان میرسد مخصوصاً نام ابراهیم و موسی و تکرار نام ابراهیم در کل قران ۶۹ مرتبه در ۲۵ سوره است و لازم است که بدانید سوره اعلیٰ ۱۹ آیه است که شرح جدول آن و تعداد حروف بسم الله الرحمن الرحیم داده شد.

اینک توجه کنید که چهارده حرف خالص حروف مقطعه این جمله را تشکیل میدهد: صراط علی حق نمسکه.

علی نام خدا و ذکر برای دریافت وحی است نه اینکه نام شخص باشد، رجوع به سوره شوری آیه ۵۱ الی ۵۳ شود.

در این مورد توجه کنید، در آیه ۱۵۹ سوره آل عمران فرماید: *وَشَاوِرْهُمْ فِي الْأَمْرِ* و این خطاب به فرد رسول است نه اینکه به قید قرعه، مجلس شورایی را به این شکل درست کنند. برای اثبات این امر کل آیات آل عمران ۲۰۰ آیه است اگر از ۲۰۰ آیه ۱۵۸ آیه کم کنیم ۴۲ آیه باقی خواهد ماند یعنی آیه *وَشَاوِرْهُمْ فِي الْأَمْرِ* در آغاز ۴۲ آیه مانده به آخر آل عمران قرار میگیرد که عدد ۴۲ نه تنها ترتیب نام صادق است بلکه ترتیب رسمی سوره شوری و نزول سوره فرقان است و در سوره شوری راجع به شوری چیزی نگفته است جز در آیه ۳۸ آن که میفرماید: *وَأْمُرْهُمْ شُورَىٰ* باینکه هر دو موضوع مربوط به شوری در مقام فرد است نه در مقام جمع که چون سایر امور بی ربط را ربط دهند و چنین برنامه‌هایی را تدوین و عنوان کنند و آیه ۳۸ خطاب به «ص والقران ذی الذکر» است؟!

اینک توجه در جدول مثلث عدد ابجد ۱۴ حرف مقطعه کنید که عدد این ۱۴ حرف ۶۹۳ است: ۶۹۳ - ۱۲ ÷ ۳ = ۲۲۷ که آیات سوره شعراء است. از آنجایی که این عدد فراتر از ۱۱۴ سوره است ۲۲۷ ÷ ۱۱۴ = ۱ باقی مانده ۱۱۳ که سوره فلق است و نزول سوره توبه است که قران با ۲۹ سوره حروف مقطعه، ۱۱۳ سوره با بسم الله الرحمن الرحیم شروع نموده است و یک سوره توبه بسم الله الرحمن الرحیم ندارد و این امر در پی تأیید حساب در حرکت است.

← ۳۵۱ عدد ابجد کلمه قران است: ق ر ا ن

$$۳۵۱ = ۵۰ + ۱ + ۲۰۰ + ۱۰۰$$

خانه آخر جدول ۱۲۱ عدد ابجد کلمه یاعلی است: ی ا ع ل ی

$$۱۲۱ = ۱۰ + ۳۰ + ۷۰ + ۱ + ۱۰$$

۱۱۴	۱۱۹	۱۱۸
۱۲۱	۱۱۷	۱۱۳
۱۱۶	۱۱۵	۱۲۰

از عدد ۱۱۴ به بعد چون فراتر از ۱۱۴ است باید ۱۱۴ کم کنید به این ترتیب: ۱۱۵ - فاتحه ۱۱۶ - بقره ۱۱۷ - آل عمران ۱۱۸ - نساء ۱۱۹ - مائده ۱۲۰ - انعام ۱۲۱ - اعراف المرص است و اگر عدد سه حرف اضافه شده که عدد ابجد آن ۹۰ است را به ۶۹۳ اضافه کنید:

$$۹۰ + ۶۹۳ = ۷۸۳ - ۱۲ ÷ ۳ = ۲۵۷ \text{ است و چون فراتر از } ۱۱۴ \text{ سوره است لذا:}$$

$$۲۵۷ ÷ ۱۱۴ = ۲ \text{ بقره الم و نزول قلم باقی مانده } ۲۹ \text{ عنکبوت و نزول قریش و}$$

تعداد سوره‌هایی که با حروف مقطعه شروع شده‌اند، باز عدد در تأیید امر است.

← ۹۹ زلزله و نزول طلاق	۳۰	۳۵	۳۴
و آیات سوره حجر با رمز الر	۳۷	۳۳	۲۹
	۳۲	۳۱	۳۶

اینک فاکتور از نام سوره‌ها از آغاز قران الی آخرین سوره که در سوره ۹۳ آخرین حرف فاکتور گرفته شده «ض» ضحی تمام میشود یعنی ۲۱ سوره مانده به پایان قران، ۲۷ حرف تشکیل دهنده نام سوره‌ها به پایان میرسد، ۲۱ سوره انبیاء است و نزول سوره ناس که آخرین سوره است و باز به دنبال تأیید در حرکت است.

← ردیف	۲۷	۲۶	۲۵	۲۴	۲۳	۲۲	۲۱	۲۰	۱۹	۱۸	۱۷	۱۶	۱۵	۱۴	۱۳	۱۲	۱۱	۱۰	۹	۸	۷	۶	۵	۴	۳	۲	۱
← حروف	ض	ذ	ث	خ	غ	ز	ص	ش	ط	ک	ج	ی	و	د	س	ن	م	ع	ل	ر	ق	ب	ه	ح	ا	ت	ف

تمام حروف فاکتور گرفته شده از نام سوره‌ها ۲۷ حرف است. در میان این ۲۷ حرف، حرف بیست و هفتم ابجد که حرف «ظ» ظهور است وجود ندارد این حرف در آغاز شروع سوره‌ها هم موجود نیست و در پایان سوره‌ها جز سوره بروج که نزول آن ۲۷ است وجود ندارد. پایان سوره بروج که ۲۲ آیه است فرماید: *فِي لَوْحٍ مَّحْفُوظٍ* سوره بروج که سوره ۸۵ است نزول آن ۲۷ است و به حرف بیست و هفتم ابجد که حرف «ظ» ظهور است خاتمه پیدا کرده است.

کلمه قران به عدد ترتیب حروف جدول فوق که فاکتور گرفته از نام سوره‌ها است: ق ر ا ن
 ۷ ۸ ۲ ۱۲ = ۲۹ عنكبوت الم و نزول قریش، در ضمن
 تعداد سوره‌های حروف مقطعه که ۲۹ سوره‌اند باز عمل فاکتور مورد تیپ حساب را تأیید میکند.

لازم است که بدانید از مجموع ۱۱۴ سوره، ۱۹ سوره «ال» تعریف و یا به عبارتی «ال» اضافه در آغاز نام آنها نیست و ۹۵ سوره «ال» اضافه و یا به عبارتی «ال» تعریف در آغاز نام آنها موجود است. حرف نوزدهم ابجد «ق» است و ۹۵ ضمن اینکه ترتیب تین والزیتون است، نزول سوره محمد است و عدد ابجد نام حرف ← ص ا د
 ۹۰ = ۴ + ۱ + ۹۰ است و جمعاً کلمه صادق تشکیل داده میشود.

درب ورود به دین خدا سوره توبه است در ضمن بسیاری از نشانه‌ها در سوره توبه نوشته شده است از جمله *مَا كَانَ لِلْمُشْرِكِينَ أَنْ يَعْمُرُوا مَسَاجِدَ اللَّهِ شَاهِدِينَ عَلَىٰ أَنْفُسِهِم بِالْكَفْرِ* مشرکین را نسزد که برای خدا مساجدی را بنا کنند چرا که بر کفر خویش آگاه‌اند. موضوع بنای مساجد برای خدا در آیه ۱۷ سوره توبه است و از روی شماره آیه کاملاً روشن است که این گروه اقدام کننده، همان گروهی است که ویل للمصلین شده‌اند! مخصوصاً یهود و نصارا در آیه ۳۰ سوره توبه از ظهور آگاهی کامل یافته‌اند و برای سرکوب امر همینک همدیگر را به ولایت گرفته‌اند و بیمار دلانی که بیم از تاویل آیات دارند در میان آنها غوطه‌ورند و گویند بیم از آن داریم که چون به زبان آییم از چهار سو به ما حمله شود.

در صفحه بعد ابتدا عدد ترتیب و عدد ابجد و ترتیب حروف ابجد در یک جدول نوشته شده است سپس در مقابل هر حرفی، تعداد سوره‌هایی که نام آنها با آن شروع شده است پشت سر هم بدون پس و پیش نوشته شده است که این جدول کاربرد مهمی دارد و برای اثبات آن موضوعاتی عنوان شده تا

د	← دخان	۴۴	←	۱	سوره
ا	← ال عمران	۳	←	۱۴	سوره
ب	← بقرة	۲	←	۴	سوره
ه	← هود	۱۱	←	۲	سوره
ت	← توبه	۹	←	۶	سوره
		۲۷	←	۶۹	

که بر حقیقت این تیپ از حساب نیز واقف شوید. ناگفته نماند که باید ترتیب هر سوره‌ای در ترتیب رسمی قران را بدانید و استفاده از آن به این طریق است که ابتدا کلمه را به طور مقطعه در یک ردیف عمودی بنویسید سپس اولین سوره‌ای که با آن حرف شروع شده و ترتیب آن را در قران در مقابل آن بنویسید سپس تعداد سوره‌هایی که با آن حرف نام آنها شروع شده است در مقابل آن بنویسید. مثلاً کلمه «دابة» که در سوره نمل آیه ۸۲ است، جواب ترتیب اولین سوره‌های این کلمه، ۶۹ و تعداد سوره‌های آن ۲۷

۱	۱	أ	آل عمران	انعام	اعراف	انفال	ابراهيم	اسراء	انبیاء	احزاب	احقاف	انسان	انفطار	انشقاق	اعلی	اخلاص
۲	۲	ب	بقرة	بروج	بلد	بینه										
۳	۳	ج	جاثية	جمعة	جن											
۴	۴	د	دخان													
۵	۵	هـ	هود	همزة												
۶	۶	و	واقعة													
۷	۷	ز	زمر	زخرف	زلزلة											
۸	۸	ح	حجر	حج	حجرات	حديد	حشر	حاقة								
۹	۹	ط	طه	طور	طلاق	طارق										
۱۰	۱۰	ی	یونس	یوسف	یس											
۱۱	۲۰	ک	کهف	کوثر	کافرون											
۱۲	۳۰	ل	لقمان	لیل												
۱۳	۴۰	م	مائدة	مریم	مؤمنون	محمد	مجادلة	ممتحنة	منافقون	ملك	معارض	مزل	مدثر	مرسلات	مطففين	ماعون
۱۴	۵۰	ن	نساء	نحل	نور	نمل	نجم	نوح	نبا	نازعات	نصر	ناس				
۱۵	۶۰	س	سجدة	سباء												
۱۶	۷۰	ع	عنكبوت	عبس	علق	عاديات	عصر									
۱۷	۸۰	ف	فاتحة	فرقان	فاطر	فصلت	فتح	فجر	فيل	فلق						
۱۸	۹۰	ص	صافات	ص	صف											
۱۹	۱۰۰	ق	قصص	ق	قمر	قلم	قيامه	قدر	قارعة	قریش						
۲۰	۲۰۰	ر	رعد	روم	رحمن											
۲۱	۳۰۰	ش	شعراء	شورى	شمس	شرح										
۲۲	۴۰۰	ت	توبة	تغابن	تحريم	تكوير	تين	تكاثر								
۲۳	۵۰۰	ث														
۲۴	۶۰۰	خ														
۲۵	۷۰۰	ذ	ذاريات													
۲۶	۸۰۰	ض	ضحى													
۲۷	۹۰۰	ظ														
۲۸	۱۰۰۰	غ	غافر	غاشية												

سوره، سورة ۲۷ نمل است که آغاز آن با رمز طس که عدد ابجد آن ۶۹ است، مورد دابة الارض در سورة نمل تأیید شد.

در سورة ۲۷ که سورة نمل است میفرماید: چون وعده حق فرا رسد جنبنده‌ای از زمین برانگیزیم که با مردم سخن گوید که مردم از روی یقین به آیات ما نمی‌گروند.

جمع عدد ترتیب اولین سوره‌های حروف این کلمه ۶۹ که آغاز رمز سورة نمل است و تعداد سوره‌های هر کدام از حروف جمعاً ۲۷ سوره که سورة نمل سورة ۲۷ است.

جمع هر دو مورد فوق: $۶۹ + ۲۷ = ۹۶$ علق اقرء و نزول سورة رعد المر ...

در این موضوع و نوع حساب بسیاری از امور نهفته است که جواب آن را خود به خود خواهید گرفت در آغاز سورة رعد فرماید:

تِلْكَ ءَايَاتُ الْكِتَابِ وَالَّذِي أُنزِلَ إِلَيْكَ

همین مورد امری نازل شده است که درک این گونه موضوعات قبلی نداشته است اگر میداشت امروز همه آن را میدانستند.

بطور خلاصه هر چیزی که رمز است و نامفهوم یا به عبارتی مجهول است فرماید: تِلْكَ ءَايَاتُ الْكِتَابِ وَالَّذِي أُنزِلَ إِلَيْكَ مقصود ذالك الكتاب است و این امر غیر قابل انکار و دارای تاریخ است و اگر بیرون قران پی به این تاریخها ببرند خود به خود مسائل حل میشود و نیازی به گفتار و نوشتن نبوده و نیست.

بی‌شک قدر مربوط به موعود است چرا که راه یک شبه، بهتر از هزار و اندی سال

و از هر باغی گلی یا به عبارتی مِّنْ كُلِّ أَمْرٍ سَلَامٌ ... امید است به انواع حسابهایی که به آنها اشاره شد پی برده باشید و یا به عبارتی درک کرده باشید.

ق ← قصص ۲۸ ← ۸ سوره
د ← دخان ۴۴ ← ۱ سوره
ر ← رعد ۱۳ ← ۳ سوره
بروج و نزول عنكبوت → ۱۲ + ۸۵ ← یوسف و نزول شرح
۹۷ = ۱۲ + ۸۵ ← قدر و نزول الرحمن

در جدول قبل دقت کنید، آغاز نام سوره‌ها کلاً ۲۵ حرف است. سه حرف از مجموع ۲۸ حرف، سوره‌ای که نام آنها با این سه حرف شروع شده باشد نداریم که این سه حرف عبارت‌اند از: ث خ ظ که جمعاً عدد این سه حرف دو هزار است که گذشت اینک سال ۲۰۰۳ می‌باشد. در نظام فاکتور حروف نام سوره‌ها ۲۷ حرف است و تنها حرف «ظ» وجود ندارد دو حرف دیگر که در آغاز نام سوره‌ها نیست در هفت سوره به کار گرفته شده است:

۱- زخرف ۲- دخان ۳- جاثیه ۴- مدثر ۵- تکاثر ۶- کوثر ۷- اخلاص ؛ برابر با ترتیب سوره هفتم قران سوره اعراف المرص.

جدول قران به ترتیب حروف کلاً ۲۵ ردیف است و از همه ردیفها بلندتر ردیف حرف «م» که ۱۵ سوره است $15 \times 25 = 375$ خانه است، از این ۳۷۵ خانه ۱۱۴ خانه نام سوره در آن جای دارد و ۲۶۱ خانه خالی است.

اگر بر مبنای ۲۸ حرف، ۲۸ ردیف حساب کنیم $28 \times 15 = 420$ یکصد و چهارده سوره در آن جای دارد و کلاً خانه‌های خالی ۳۰۶ خانه خالی دارد این عدد هم مثلث است و هم مربع است و کلاً خانه‌های خالی جدول، جواب در آن نهفته است.

۳۷۵ خانه \div ۱۱۴ سوره = ۳ آل عمران الم و نزول مزل برای ردیف کردن قران بر حساب، باقی مانده ۳۳ احزاب و نزول مرسلات.

$420 \div 114 = 3$ سوره = ۳ باقی مانده ۷۸ نباء و نزول حاقه و تعداد حروف مقطعه و آیات سوره حج و آیات سوره الرحمن علم القران، در جدولهای مربوطه همین جوابها را دارد برای آنکه سخن به درازا نکشد میرویم بر اصل موضوع.

جدول حروف و قران به ترتیب حروف به کار بسیاری از امور میاید مخصوصاً ارتباط سوره‌ها در رابطه با کلمات مهم و حروف مقطعه که در صفحات قبل شرح آن گذشت که در صفحه ۱۳ سوره‌های حروف مقطعه عنوان شد و بعد حروف خالص ۱۴ حرف و در زیر چهارده حرف، تعداد سوره‌هایی که با آن حروف نام آنها شروع شده است که برای صحت آن میتوانید در جدول قران به ترتیب حروف ابجد تعداد سوره‌های هر حرف را نگاه کنید.

در ضمن ۴۲۰ عدد دو حرف وسط دو بسم الله الرحمن الرحیم است که وسط بسما ... ر ۲۰۰ + ی ۱۰ = ۲۱۰ ← $2 \times 210 = 420$ که صدور جدول و زمان آن را بدانید.

۳۷۵ برای مثلث منهای $12 \div 3 = 121$ یا علی، از آنجایی که این عدد فراتر از ۱۱۴ سوره است پس تقسیم بر ۱۱۴ میکنیم:

$121 \div 114 = 1$ مساویست با یک باقی مانده ۷ که اعراف المرص است.

← $33 =$ احزاب ما کان محمد ... و نزول مرسلات

و اما عدد $420 - 12 = 408 = 3 \div 136$ چون فراتر از ۱۱۴ سوره است $\div 114 = 1$

باقی مانده ۲۲ حج و نزول اخلاص

یوسف	۱۲	رعد	۱۳	انفال	۸
شرح		عصر		اعلی	
اعراف	۷	هود	۱۱	حجر	۱۵
تکویر		ضحی		کوثر	
ابراهیم	۱۴	توبه	۹	یونس	۱۰
عادیات		لیل		فجر	

تمام امور کتاب بر حساب است و در جدولها ارتباط سوره‌ها با همدیگر در یک امتداد و جمع یک ضلع مانند جمع سه خانه در امتداد همدیگر برای مثلث

و برای مربع جمع چهار خانه در امتداد همدیگر و ...؟!

مؤمنون	۲۳	قصص	۲۸	نمل	۲۷
نجم		تین		بروج	
روم	۳۰	شعراء	۲۶	حج	۲۲
قارعه		شمس		اخلاص	
فرقان	۲۵	نور	۲۴	عنکبوت	۲۹
قدر		عبس		قریش	

← $78 =$ نباء و نزول حاقه و تعداد حروف مقطعه و آیات سوره حج و آیات سوره الرحمن علم القران

کلمه «یدیه» ۱۷ مرتبه در ۱۳ سوره تکرار شده است. آیات مربوط به این کلمه اثبات کننده آن است که قران تصدیق کننده کسی است که میاید و آن کس رسول عصر است و اگر آیتی که در احادیث ظهور گنجانده شده از اصل داستانهای سرهم کرده جدا کنید حقیقت موضوع بر شما روشن خواهد شد و اگر آیات را پیگیر شوید خواهید دید که دشمنان در کالبد دین و مذهب و برگزیدگان به سرکوب پرداخته‌اند!

سوره ۱۷ اسراء است و نزول سوره ماعون ویل للمصلین و سوره ۱۳ رعد است و نزول عصر.

قران تصدیق کننده کسی است که تورا و انجیل به آن اشاره کرده‌اند، سباء و سجده را بخوانید!؟

شماره آیات کلمه «یدیه» در جدول آورده شده است در میان این آیات تصدیق‌الذی بین یدیه یا به عبارتی

تصدیق کننده کسی است که میاید و در آیه ۳۱ فاطر این موضوع کاملاً روشن و مشخص است!؟ بقره آیه

۹۷، آل عمران آیه ۳، آیه ۴۶ مائده، با توجه به اینکه سند موعود هم در تورا و هم در انجیل است که در

آیه بعد این موضوع ثابت میشود آیه ۹۲ انعام، آیه ۳۷ یونس، یوسف آیه ۱۱۱، آیه ۱۱ سوره رعد که با

انتشار هر نامه‌ای به هر سوئی و مکر در برابر آن سبب ویرانگری در هر فصلی از سال در طول تاریخ

۱۳۶۹ الی همین تاریخ چرا که با هشدار در ام القراء در پایتخت سرزمین غضب آغاز میشود و نتایج آن را

تاکنون لمس کرده‌اید که علیرغم پیشرفته‌ها، تورم اقتصادی و نرخ بیکاری روز افزون و ...؟!؟

آیه ۱۳ رعد را بخوانید تا که بسیاری از حقایق غافلگیر کننده را بدانید و جدال در این امر از محالات

است!؟ آیه ۳۱ سوره سباء را به دقت بخوانید تا که بدانید چه چیزهایی را برای جلوگیری از امر عنوان کرده

و میکنند. فاطر آیه ۳۱، فصلت آیه ۴۲ در سوره احقاف آیه ۳۰ فرماید: ما شنیدیم که کتابی آمده بعد از

موسی تصدیق کننده آن کسی است که میاید یا به عبارتی تشریح کرده است زمان و مکان و برخوردها در

حق موعود تعیین شده در باب هجدهم کتاب پنجم موسی یعنی سفر پنجم «سفر تثنیه» سوره جن مقاعد للسمع اشاره به ماهواره‌ها است از آیه ۲۴

الی آخر را بخوانید تا که دیدند آنچه که وعده داده شده‌اند و ... دیده‌بانی از راه شمار.

البته روز به روز داریم نزدیک میشویم و شکی در سرکوبتان وجود ندارد آنگاه شفاعتی پذیرفته نمی‌شود مگر در این عهد بگردد و شهادت حق دهد از آغاز

الی آیه ۵ سوره بقره جامعه عمل بپوشاند و آیه ۱۳۶، ۲۸۵ بقره و آیه ۸۴ آل عمران و آیه ۱۳ شوری را بدون چون و چرا ببیدید و الا غیر از این شرک است

و از کسی آیینی و یا مذهبی و یا ولایتی پذیرفته نمی‌شود در هر لباسی و هر جامه‌ای که باشد خواه ادعای پیامبر زادگی کند خواه ادعای دوستی با اهل بیت،

و هر آنچه که گذشته برای دین خدا بوده و دین خدا یعنی فرمان قران و غیر از فرمان قران در عصر حاضر از هیچکس نه حدیثی و نه روایتی و نه کلامی

پذیرفته نمی‌شود اَلَّذِینَ اتَّخَذُوا مِنْ دُونِ اللَّهِ اَوْلِیَاءَ كَمَثَلِ الْعَنْكَبُوتِ اتَّخَذَتْ ... آیه ۴۱ عنكبوت با توجه به نزول آن که ۸۵ است و در مقابل سوره بروج

والیوم الموعود قرار گرفته است ناقض آیه اَطِيعُوا اللَّهَ وَاَطِيعُوا ... در سوره نساء آیه ۵۹ است و این تناقض نیست بلکه به حساب زمان است که سوره

نساء نزول آن ۹۲ میباشد و با نزول سوره عنكبوت، ۷ شماره اختلاف دارد که سوره هفتم اعراف الم ذالک الکتاب بعد ص والقران ذی الذکر است

«التَّصَّ» كِتَابٌ ... اَتَّبِعُوا مَا اَنْزَلَ اِلَيْكُمْ مِنْ رَبِّكُمْ وَلَا تَتَّبِعُوا مِنْ دُونِهِ اَوْلِیَاءَ قَلِيلًا مَّا تَذَكَّرُونَ ... در طول هزار و اندی سال و یا در عصر حاضر چگونه

عمل کرده و میکنند!؟

آنهایی که دین واحد را از هم بگسلانده‌اند مشرک‌اند و هنوز اسلام نیاورده‌اند چه رسد به ایمان و اگر آیات یاد شده را به دقت بخوانید به حقیقت این

امر پی خواهید برد که دین وحدت در کتاب خدا طبق دستور آیات فوق است نه زیاده و یا کم، نه مذهب و نه کیش خاص القاء شده بلکه دین با دانش،

آیه ۱۵۹ سوره انعام خبر از گذشته است و قبل از ظهور که آگاهی نداشته‌اند برحسب اعمالشان بازخواست میشوند و در سوره روم آیه ۳۲ و ۳۱ ...

آنهایی که دین را پاره پاره کرده‌اند مشرک‌اند.

آخرین پیام، نباء است و مربوط به مسئله یا جوج و مأجوج است که در شرف انجام است و هنوز دستورات کتاب که به دولت شما و دیگر دولتهای اهل

کتاب ابلاغ شده است انجام نگرفته است و غوطه‌ور در بازی سیاست‌اند و غافل از آنچه که در پیش است هستند!؟ موضوع یا جوج و مأجوج در انجیل

مکاشفات یوحنا عنوان شده است و همچنین در سوره انبیاء اَفْتَرَبَ لِلنَّاسِ حِسَابُهُمْ ... یا جوج و مأجوج که اسم مثالی است و تعداد آنها از حد برون است

اگر بخوانند با دولتهای شما نجنگند و فقط اسیر بدهند آیا میتوانید ده میلیون اسیر را غذا دهید؟! یک میلیون اسیر را نمی‌توانید غذا دهید چه رسد به

فراتر از آن، حال آنکه طبق انجیل و طبق قران نیروی مافوق تصور است و غافلگیر کننده است و تنها راه علاج، طرح داده شده بود که در سال ۱۳۶۹

به عنوان طرح و نحوه اجرای آن و در سال ۱۳۷۱ به طور شعر و سروده با حسابی از قران و زمان عنوان شده در آن سروده تا سال ۱۳۷۷ و فروکش

شدن آنها به عنوان نشان در سال ۱۳۷۸ به بعد و غضب همزمان با فرود آمدن خیرات شروع میشود و ظالمان را حاصلی نیست جز ...

۱	۲	۳	۴	۵	۶
۱	۲	۸۷	۲۸۶	بقره	۹۷
۲	۳	۸۹	۲۰۰	ال عمران	۳
۳	۵	۱۱۲	۱۲۰	مائده	۴۶
۴	۶	۵۵	۱۶۵	انعام	۹۲
۵	۱۰	۵۱	۱۰۹	یونس	۳۷
۶	۱۲	۵۳	۱۱۱	یوسف	۱۱۱
۷	۱۳	۹۶	۴۳	رعد	۱۱
۸	۲۵	۴۲	۷۷	فرقان	۲۷
۹	۳۴	۵۸	۵۴	سباء	۱۲
۱۰	۳۵	۴۳	۴۵	فاطر	۳۱
۱۱	۴۱	۶۱	۵۴	فصلت	۴۲
۱۲	۴۶	۶۶	۳۵	احقاف	۲۱
۱۳	۷۲	۴۰	۲۸	جن	۲۷

یدیه

۴۸

۳۰

يکي از ترتيبهاي قرآن ترتيب ترادف است يعنى قرار دادن ترتيب نزول در برابر رسمي که اگر اين کار را انجام دهيم، قرآن به هشت قسمت تبديل ميشود و لازم است که بدانيد از مجموع ۱۱۴ سوره، سه سوره، ترتيب رسمي و ترتيب نزول آنها يکسان است.

نام اين سه سوره: ۱- ص ۲- نوح ۳- انفطار
 ترتيب سوره ← ۳۸ ← ۷۱ ← ۸۲ = ۱۹۱ که جواب، ابجد نام سليمان را ميدهد. گویا قرآن طوري تنظيم شده است که کتاب سليمان است و از همه نظر اين امر ثابت است.

قسمت اول				۲۹	۵۷	حدید	۹۴	۶۰	۲۹	عنكبوت	۸۵	۸۹	۷۸	نبا	۸۰	
۱	۹۶	علق	۱	۳۰	۹۴	شرح	۱۲	۶۱	۸۵	بروج	۲۷	۹۰	۸۰	عبس	۲۴	
۲	۱	فاتحه	۵	۳۱	۱۲	يوسف	۵۳	۶۲	۲۷	نمل	۴۸	۹۱	۲۴	نور	۱۰۲	
۳	۵	مائدة	۱۱۲	۳۲	۵۳	نجم	۲۳	۶۳	۴۸	فتح	۱۱۱	۹۲	۱۰۲	تکائر	۱۶	
۴	۱۱۲	اخلاص	۲۲	۳۳	۲۳	مؤمنون	۷۴	۶۴	۱۱۱	مسد	۶	۹۳	۱۶	نحل	۷۰	
۵	۲۲	حج	۱۰۳	۳۴	۷۴	مدثر	۴	۶۵	۶	انعام	۵۵	۹۴	۷۰	معاراج	۷۹	
۶	۱۰۳	عصر	۱۳	۳۵	۴	نساء	۹۲	۶۶	۵۵	رحمن	۹۷	۹۵	۷۹	نازعات	۸۱	
۷	۱۳	رعد	۹۶	۳۶	۹۲	ليل	۹	۶۷	۹۷	قدر	۲۵	قسمت پنجم				
قسمت دوم				۳۷	۹	توبه	۱۱۳	۶۸	۲۵	فرقان	۴۲	۹۶	۱۰۸	۱۰۸	کوثر	۱۵
۸	۶۸	قلم	۲	۳۸	۱۱۳	فلق	۲۰	۶۹	۴۲	شورى	۶۲	۹۷	۱۵	حجر	۵۴	
۹	۲	بقرة	۸۷	۳۹	۲۰	طه	۴۵	۷۰	۶۲	جمعة	۱۱۰	۹۸	۵۴	قمر	۳۷	
۱۰	۸۷	اعلى	۸	۴۰	۴۵	جائيه	۶۵	۷۱	۱۱۰	نصر	۱۱۴	۹۹	۳۷	صافات	۵۶	
۱۱	۸۸	انفال	۸	۴۱	۹۹	طلاق	۶۵	۷۲	۱۱۴	ناس	۲۱	۱۰۰	۵۶	واقعه	۴۶	
۱۲	۸۸	غاشيه	۶۸	۴۲	۹۹	زلزله	۹۳	۷۳	۲۱	انبيا	۷۳	۱۰۱	۴۶	احقاف	۶۶	
قسمت سوم				۴۳	۹۳	ضحى	۱۱	قسمت چهارم				۱۰۲	۶۶	۱۰۷	تحریم	۱۰۷
۱۳	۷۳	مزل	۳	۴۴	۱۱	هود	۵۲	۷۴	۸۱	تکویر	۷	۱۰۳	۱۰۷	ماعون	۱۷	
۱۴	۳	آل عمران	۸۹	۴۵	۵۲	طور	۷۶	۷۵	۷	اعراف	۳۹	۱۰۴	۱۷	اسراء	۵۰	
۱۵	۸۹	فجر	۱۰	۴۶	۷۶	انسان	۹۸	۷۶	۳۹	زمر	۵۹	۱۰۵	۵۰	ق	۳۴	
۱۶	۱۰	يونس	۵۱	۴۷	۹۸	بينة	۱۰۰	۷۷	۵۹	حشر	۱۰۱	۱۰۶	۳۴	سباء	۵۸	
۱۷	۵۱	ذاريات	۶۷	۴۸	۱۰۰	عاديات	۱۴	۷۸	۱۰۱	قارعة	۳۰	۱۰۷	۵۸	مجادله	۱۰۵	
۱۸	۶۷	ملك	۷۷	۴۹	۱۴	ابراهيم	۷۲	۷۹	۳۰	روم	۸۴	۱۰۸	۱۰۵	فيل	۱۹	
۱۹	۷۷	مرسلات	۳۳	۵۰	۷۲	جن	۴۰	۸۰	۸۴	انشقاق	۸۳	۱۰۹	۱۹	مریم	۴۴	
۲۰	۳۳	احزاب	۹۰	۵۱	۴۰	غافر	۶۰	۸۱	۸۳	مطففين	۸۶	۱۱۰	۴۴	دخان	۶۴	
۲۱	۹۰	بلد	۳۵	۵۲	۶۰	ممتحنة	۹۱	۸۲	۸۶	طارق	۳۶	۱۱۱	۶۴	تغابن	۱۰۸	
۲۲	۳۵	فاطر	۴۳	۵۳	۹۱	شمس	۲۶	۸۳	۳۶	يس	۴۱	قسمت ششم				
۲۳	۴۳	زخرف	۶۳	۵۴	۲۶	شعراء	۴۷	۸۴	۴۱	فصلت	۶۱	۱۱۲	۳۸	ص	۳۸	
۲۴	۶۳	منافقون	۱۰۴	۵۵	۴۷	محمد	۹۵	۸۵	۶۱	صف	۱۰۹	قسمت هفتم				
۲۵	۱۰۴	همزة	۳۲	۵۶	۹۵	تين	۲۸	۸۶	۱۰۹	کافرون	۱۸	۱۱۳	۷۱	نوح	۷۱	
۲۶	۳۲	سجدة	۷۵	۵۷	۲۸	قصص	۴۹	۸۷	۱۸	کهف	۶۹	قسمت هشتم				
۲۷	۷۵	قيامه	۳۱	۵۸	۴۹	حجرات	۱۰۶	۸۸	۶۹	حاقة	۷۸	۱۱۴	۸۲	انفطار	۸۲	
۲۸	۳۱	لقمان	۵۷	۵۹	۱۰۶	قریش	۲۹									

کل ترتيب ترادف قرآن هشت قسمت شد و اين تقسيمها خود به خود پيش ميآيند شما در بخش اول دقت کنيد ابتدا علق در برابر علق و در برابر فاتحه مائده و در برابر مائده اخلاص و در برابر اخلاص حج و در برابر حج عصر و در برابر عصر رعد و ترتيب رعد ۹۶ است و سوره ۹۶ علق است و اگر ادامه دهيم بر هفت سوره فقط دور ميزند. بعد از قسمت اول، قسمت دوم قلم و بعد از قلم بقرة، بعد از بقرة اعلى، بعد از اعلى انفال، بعد از انفال

غاشیه، نزول غاشیه ۶۸ و در برابر ترتیب قلم قرار میگیرد باز دور میزند و محلی برای عبور ندارد. قسمت سوم مزمل قسمت چهارم تکویر قسمت پنجم کوثر قسمت ششم ص قسمت هفتم نوح قسمت هشتم انفطار که سه سوره آخر به دلیل اینکه ترتیب نزول و ترتیب رسمی آنها یکسان است خود به خود در جایگاههای ششم و هفتم و هشتم قرار گرفتند و اگر در آغاز هر قسمت دقت کنید از نظر ترتیب هیچ شماره‌ای پس و یا پیش نشده است. حال در یک سطر، اولین سوره هر قسمت را کنار هم قرار میدهیم سپس فاکتور میگیریم و صحت حساب را هشت سوره ۲۹ حرف برابر با ۲۹ سوره حروف مقطعه.

۲۹	۲۸	۲۷	۲۶	۲۵	۲۴	۲۳	۲۲	۲۱	۲۰	۱۹	۱۸	۱۷	۱۶	۱۵	۱۴	۱۳	۱۲	۱۱	۱۰	۹	۸	۷	۶	۵	۴	۳	۲	۱								
ر	ا	ط	ف	ن	ا	ح	و	ن	ص	ر	ث	و	ک	ر	ی	و	ک	ت	ل	م	ز	م	م	ل	ق	ق	ل	ع								
← طور →												ط	ف	ا	ح	ن	ص	ر	ث	و	ک	ر	ی	و	ک	ت	ل	م	ز	م	م	ل	ق	ق	ل	ع

هفده حرف از ۲۹ حرف فاکتور گرفته شد و کلمه طور را تشکیل داد که این کلمه ده مرتبه در ۸ سوره ذکر شده است و آخرین سوره‌ای که کلمه طور در آن است سوره تین است باز دارای ۸ آیه است و ترتیب ترادف هشت بخش بود تأیید شد. در ضمن این سه حرف آغاز نام هشت سوره است.

← ۱۷ اسراء و نزول ماعون و تأیید مورد فوق؛ ۳۵ فاطر و نزول بلد

← $114 = 1$ باقی مانده ۱۰۱ قارعه و نزول حشر

← فاطر و نزول بلد

← طور و نزول هود الر که ان شاء الله زمان فرا خواهد رسید و دروغگویان

ط	و	ر	۳۵؛ ۱۷
۹	۶	۲۰۰	۲۱۵ =
۹	۶	۲۰	۳۵ =
۱۶	۲۶	۱۰	۵۲ =

ط	طه	۲۰
ط	طور	۵۲
ط	طلاق	۶۵
ط	طارق	۸۶
و	واقعه	۵۶
ر	رعد	۱۳
ر	روم	۳۰
ر	رحمن	۵۵
مجموع: ۳۷۷		

تکلیفشان روشن خواهد شد. در خود سوره همین عبارت نوشته شده است: **إِنَّ مَوْعِدَهُمُ الصُّبْحُ أَلَيْسَ الصُّبْحُ بِقَرِيبٍ؟!**

← در این تاریخ من و او به هم ملحق شدیم و با همدیگر آشنا شدیم.

$377 \div 114 = 3$ باقی مانده ۳۵ عدد ترتیب ابجد خود کلمه طور، در حساب دقت کنید مبدا چیزی پس و یا پیش شده باشد!

۱۳۷۷ به بعد الان سال ۱۳۸۲ است و ۸۲ آخرین سوره‌ای که ترتیب رسمی و نزول آن یکسان است یعنی انفطار.

آخرین حرف فاکتور گرفته شده، حرف ۲۷ حرف «ط» آغاز سوره ۲۷ نمل که صحت حساب دقیق تأیید شود.

کلمه طور به معنی کوه طور نیست نشانی از زمان است و این نوشته را شخص خودم در آسمان بر بالای قسمت «گل» پاکل گراب آن را به رنگ طلاپی دیدم آنهم به تکرار نوشته شده بود سپس خاموش شد بعد از اندکی تأمل گفتم خدایا اگر با من هستی دوباره آن را بنویسید دوباره بر آسمان همان نقطه به رنگ طلاپی با خط درشتی که دهانه «کل» را در بر گرفته بود نوشت و بعد از اینکه مطمئن شدم که خطاب به من است خاموش شد یا به عبارتی آن کلمه محو شد. چشم و دل آدم به خود آدم که دروغ نمی‌گوید و تو پندار که دروغ است حساب را چکار میکنید نشانه‌های فیزیکی زمین و آسمان و رخدادهایی که رخ داده و میدهد کجا میبرید چگونه آن را محو میکنید سند جنون نوشته دست خودتان با مشخصات تاریخ و سرزمین چگونه محو میکنید و ... بهر حال هر امتی در گروهی اعمال خود میباید.

در هر امری از حساب و ردیف هر کلمه‌ای، سوره‌ها خود به خود ردیفی دیگر به خود میگیرند. مثلاً در ترتیب ترادف ص والقران خود به خود در یکصد و دوازدهم قرار گرفت و این ترتیب در نظام موجود قران ترتیب رسمی سوره اخلاص است و ترتیب نزول سوره مائده است و موضوع **أَكْمَلْتُ لَكُمْ دِينَكُمْ** که ربط به هزار و اندی سال پیش داده‌اند در صورتی که ۷۲ ملت هیچگاه به دین توحید نگرویده است و در طول تاریخ تضاد و درگیری و از

زمان نشر این موضوع همه پسر یک پدر بر علیه این امر شده‌اند و ...

در ترتیب زیر دقت کنید که از آغاز سوره‌ها به ترتیب سوره‌های کوتاه‌ترین آیه است که اولین سوره، عصر که دارای ۳ آیه است و ...

۵۲	۷۸	حج	۸۶	۳۱	۴۰	قیامه	۵۸	۱۳	۱۷	طارق	۳۰	۱	عصر	۳
	۷۸	رحمن	۸۷		۴۰	نبا	۵۹		۱۸	حجرات	۳۱		کوثر	۲
۵۳	۸۳	یس	۸۸	۳۲	۴۲	عبس	۶۰	۱۴	۱۸	تغابن	۳۲	۱	نصر	۳
۵۴	۸۵	غافر	۸۹	۳۳	۴۳	رعد	۶۱		۱۹	انفطار	۳۳	۲	قریش	۴
	۸۸	قصص	۹۰	۳۴	۴۴	معارض	۶۲	۱۵	۱۹	اعلیٰ	۳۴	۲	اخلاص	۵
۵۵	۸۸	ص	۹۱		۴۵	فاطر	۶۳		۱۹	علق	۳۵	۳	قدر	۶
۵۶	۸۹	زخرف	۹۲	۳۵	۴۵	ق	۶۴	۱۶	۲۰	مزل	۳۶	۳	فیل	۷
۵۷	۹۳	نمل	۹۳	۳۶	۴۶	نازعات	۶۵		۲۰	بلد	۳۷	۳	مسد	۸
۵۸	۹۶	واقعه	۹۴	۳۷	۴۹	طور	۶۶	۱۷	۲۱	لیل	۳۸	۳	فلق	۹
۵۹	۹۸	مریم	۹۵	۳۸	۵۰	مرسلات	۶۷		۲۲	مجادله	۳۹	۴	کافرون	۱۰
۶۰	۹۹	حجر	۹۶		۵۲	ابراهیم	۶۸	۱۸	۲۲	بروج	۴۰	۴	ناس	۱۱
۶۱	۱۰۹	یونس	۹۷	۳۹	۵۲	قلم	۶۹		۲۴	حشر	۴۱	۵	فاتحه	۱۲
۶۲	۱۱۰	کهف	۹۸		۵۲	حاقه	۷۰	۱۹	۲۵	انشقاق	۴۲	۵	ماعون	۱۳
	۱۱۱	یوسف	۹۹	۴۰	۵۳	شوری	۷۱		۲۶	غاشیه	۴۳	۵	شرح	۱۴
۶۳	۱۱۱	اسراء	۱۰۰		۵۴	سباء	۷۲	۲۱	۲۸	نوح	۴۴	۶	تین	۱۵
۶۴	۱۱۲	انبیاء	۱۰۱	۴۱	۵۴	فصلت	۷۳		۲۸	جن	۴۵	۶	بینه	۱۶
۶۵	۱۱۸	مؤمنون	۱۰۲		۵۵	قمر	۷۴	۲۲	۲۹	فتح	۴۶	۶	زلزله	۱۷
۶۶	۱۲۰	مائدة	۱۰۳	۴۲	۵۶	مدثر	۷۵		۲۹	حدید	۴۷	۶	تکائر	۱۸
۶۷	۱۲۳	هود	۱۰۴	۴۳	۵۹	دخان	۷۶	۲۳	۲۹	تکویر	۴۸	۷	همزة	۱۹
۶۸	۱۲۸	نحل	۱۰۵	۴۴	۶۰	روم	۷۷		۳۰	سجدة	۴۹	۷	جمعه	۲۰
۶۹	۱۲۹	توبه	۱۰۶	۴۵	۶۰	ذاریات	۷۸	۲۴	۳۰	ملک	۵۰	۷	منافقون	۲۱
۷۰	۱۳۵	طه	۱۰۷		۶۲	نجم	۷۹		۳۰	فجر	۵۱	۸	ضحیٰ	۲۲
۷۱	۱۶۵	انعام	۱۰۸	۴۶	۶۴	نور	۸۰	۲۵	۳۱	انسان	۵۲	۸	عادیات	۲۳
۷۲	۱۷۶	نساء	۱۰۹	۴۷	۶۴	عنکبوت	۸۱	۲۶	۳۴	لقمان	۵۳	۸	قارعه	۲۴
۷۳	۱۸۲	صافات	۱۱۰	۴۸	۶۹	احزاب	۸۲	۲۷	۳۵	احقاف	۵۴	۹	طلاق	۲۵
۷۴	۲۰۰	آل عمران	۱۱۱	۴۹	۷۳	انفال	۸۳		۳۶	مطففین	۵۵	۹	تحریم	۲۶
۷۵	۲۰۶	اعراف	۱۱۲	۵۰	۷۵	زمر	۸۴	۲۸	۳۷	جاثیه	۵۶	۱۰	ممتحنه	۲۷
۷۶	۲۲۷	شعراء	۱۱۳		۷۷	فرقان	۸۵	۲۹	۳۸	محمد	۵۷	۱۱	صف	۲۸
۷۷	۲۸۶	بقره	۱۱۴	۵۱	۷۷			۳۰				۱۲	شمس	۲۹

ترتیب سوره‌ها بر حسب تعداد آیات

در کل جدول دقت کنید که قرآن نه تنها نظامی دیگر به خودش گرفته است از نظر دسته بندی یا به عبارتی هر گروهی از تعداد آیات را یکی حساب کنیم خواهیم دید که تبدیل به ۷۷ بخش شده است، ۷۷ ترتیب سورهٔ مرسلات و نزول سورهٔ ملک و آیات سورهٔ فرقان و اگر از چپ به راست حساب کنیم سورهٔ هفتاد و هفتم ص والقرآن ذی الذکر است، ۱۱۴ - ۷۷ = ۳۷ صافات و عدد ۱۰ حرف خالص بسما ... بعد از حذف نقطه‌ها از عدد، در اینجا سورهٔ محمد که ۳۸ آیه است سورهٔ ۵۷ است و در ردیف ۳۰ قرار گرفته است خود این امر ثابت میکند که محمد هیچ ربطی به گروه مدعی اعم از ایرانی و غیر ایرانی ندارد چرا که اشاره به موعود است و موعود نمی‌تواند از هیچ یک از گروه‌های دینی و مذهبی جز آنچه که در کتاب خدا رقم خورده است تبعیت کند برای همین امتها از تاریخ تعیین شده برای بقاء این نیروی سرکوبگر به تمام مکرها پرداخته‌اند که بتوانند دین تلبیس خود ساخته‌هایشان باقی بماند در صورتی که نه چنین است دعوت به جهنم و هیزم جهنم شدن است.

تعداد آیه‌ها را از آغاز الی سورهٔ محمد حساب کنید که بدانید ادعاها نه تنها باطل بوده و هست بلکه همه چیز را دستاویز پیروزی و سرکوب قرار داده‌اند و بعد از گذشت سیزده سال انگار نه انگار نامه‌ای به مجمع الادیان و مذاهب برای مباحله داده شده است.

برویم سر اصل مطلب، ص در ترتیب ۹۱ قرار گرفته و سوره ۹۱ شمس است و همه ایلامیها میدانند که جایگاه ناهه و سراب در کجا قرار گرفته است. ص در ردیف ۵۵ قرار گرفته است که ۵۵ الرحمن و نزول انعام است، شما با توجه به این ترتیب و ردیفها رجوع به ترتیب رسمی و نزول سوره‌های قران کنید و این سوره‌ها را با هم بخوانید تا که به ارتباط بین این سوره‌ها برسید. ترتیب نزول فیل ۱۹ است و سوره نوزدهم مریم کهیعیص است و در این نظام سوره فیل هفتم و در مقابل اعراف المص قرار میگیرد پس شکی نیست که اَلَمْ تَرَ خَطَابَ به ص والقران ذی الذکر است فلا غیر ...

از آنجایی که طبق سوره نمل آیه «۷۶» این قران برای حل اختلاف بنی اسرائیل است و اسرائیل خطاب به یعقوب فرزند اسحاق فرزند ابراهیم است و تمام پیامبران الی موعود باید از نسل اسرائیل باشند، دین واحد از هم گسیخته شده اهل کتاب باید برای حل این اختلاف خودش را آماده کند و هیچ توجیهی از هیچ گروهی قبول نبوده و نیست چرا که موعود مؤظف به دعوت به یک سوی دین توحید است، و با این اختلافها و حق به جانب گرفتنها این امر امکان پذیر نبوده و نیست و دین واحد هر چه سریعتر باید به یک سوی بگردد مخصوصاً مذهبی‌های هر دینی بالاخص پیروان قران بر مبنای آیه ۱۳۶ و ۲۸۵ بقره و ۸۴ آل عمران و آیه ۳۰، ۳۱ و ۳۲ سوره روم که در آیه ۵۶ مورد بعثت با توجه به رمز الم آغاز روم و با توجه به آیه ۱۳ سوره شوری مخالف این امر در هر جامعه‌ای که باشد و از هر مذهب و گروهی و یا پست و مقامی باشد مشرک است و جز این نبوده و نیست، اگر به کتاب خدا ایمان دارید در غیر این صورت طبق سوره توبه آیه ۲۳ و ۲۴ بروید تا اجل خدا سر برسد که طبق آیه ۵۵ توبه با توجه به آیه ۲۳ و ۲۴ فوق الذکر به هر چه دلخوش کنند سبب عذابشان خواهد شد ...

یونس در ترتیب ۹۷ و سوره ۹۷ قران قدر و نزول رحمن است که در ردیف ۶۱ قرار گرفته است و سوره ۶۱ صف و نزول فصلت حم است و ... با توجه به سوره یونس و رمز آن در رابطه با جدول مثلث و مربع سوره بقره و ... در طول این نسخه میتوانید به تمام امور پی ببرید و نیازی به پذیرفتن هیچ عذری از هیچ گروهی نبوده و نیست و بدانید کسی دشمن اسلام نبوده و نیست، دشمنی ما با اموری است که برخلاف قران در طول تاریخ یا توجیه شده و یا تلبیس شده است و دین واحد را از هم گسیخته‌اند و هر گروهی خود را احق از بقیه گروه‌ها میدانند حال آنکه هیچ گروهی پذیرنده کتاب نبوده و نیست و به بهانه‌های مختلف به سرکوب پرداخته و مانع از انفاق در این امر شده‌اند و هر گرونده‌ای با تهدید مواجه است.

در این ترتیب سوره نور نشان درخت زیتون سوره ۸۰ است و ۸۰ عبس و نزول سوره نباء است و در ردیف ۴۷ قرار گرفته است ۴۷ در ترتیب قران محمد و نزول سوره شعراء با رمز طسم است نزول سوره محمد ۹۵ تین والزیتون است در سوره نور اشاره به درخت زیتون شده است که این درخت کهن‌ترین درخت است که در عربستان چنین نشانی یافت نمی‌شود و نمی‌توان این موضوع را ربط به عربستان داد و هیچ قدرت بشری را توان کاشت چنین درختی در عربستان نخواهد بود مخصوصاً با وجود آیات تصویری موجود در قران و رنگ کوهها در سوره فاطر آیه ۲۷ که چنین کوههایی با این رنگ نه در عربستان و نه در سرزمین «ری» تهران وجود ندارد و آیه ۶۸ سوره نحل دعوت از نحل به عنوان مثال به این کوهستانها که وَمِمَّا يَخْرِشُونَ از کندوها خبر میدهد و در سوره نحل آیه ۷ الی ۹ سفر به این کوهها در وقت لازم یا به عبارتی در زمان لازم.

نحل در این ترتیب ۱۰۵ در مقابل سوره فیل است و نزول مجادله در قران و حکومت شیطان یا به عبارتی ولایت شیطان در کالبد بشر و اغوای خلق به بهانه‌های مختلف و در ردیف ۶۸ قرار گرفته است ۶۸ ترتیب سوره قلم آخرین حروف مقطعه و نزول سوره غاشیه است و موضوع آیه ۶۸ خود نحل درباره نحل و موضوع شیطان و ملائکه است.

اگر توجه در آیات مندرج در احادیث و روایات کنید و به اصل داستان روایت ظهور توجه کنید و آیاتی گنجانده شده را از اصل داستان سرایی‌ها جدا کنید خواهید دید که نه چیزی بنام غائب در کتاب خدا هست و نه چیزی بنام حجت ابن الحسن، این موضوع از باب رمز و الفاظ وارد شده است که غیر از فرد حقیقی کسی نتواند ادعایی کند. کلمه حجت عدد ابجد آن ۴۱۱ است که این امر از نظر تاریخ با توجه به کلمه آغاز نحل که در حزب ۲۷ قرار گرفته است و سوره ۲۷ نمل است، ۴۱۱ ÷ ۱۱۴ = سوره ۳ آل عمران الم و نزول مزمل باقی مانده ۶۹ که همان آغاز نمل است و سوره قلم که آخرین

حروف مقطعه است سورة ۶۸ است و عدد ۶۸ دو حرف «حس» به وجود میاورد با توجه به حرف «ن» آغاز سورة قلم کلمه حسن تشکیل داده میشود، و از طرفی از آنجایی که حرف «غ» عدد ابجد آن هزار است و هزار با کل اعداد در حرکت است یعنی چیزی است که سرخط واقع میشود کلمه کبری عدد ۳۳۷ را به وجود میاورد یعنی انتهای کبری و غیبت که همانا تولد است ۱۳۳۷ است.

ک	ب	ر	ی	۷ ۳ ؛ ۲۵
۲۰	۲	۲۰۰	۱۰	۲۳۲ =
۱۱	۲	۲۰	۱۰	۴۳ =
۲۲	۲	۱۰	۲۸	۶۲ =

← ۷ اعراف المرص و نزول تکویر؛ ۲۵ فرقان و نزول قدر
 ← ۱۱۴ = ۲ بقره و نزول قلم و باقی مانده ۴ نساء و نزول مدثر است
 ← زخرف حم و نزول فاطر که منتظران بعد از انتظار پشت خواهند کرد
 ← جمعه و نزول شوری حمعسق

جمع عدد کامل کبری: ۳۳۷ = ۶۲ + ۴۳ + ۲۳۲

آیات قید شده در منتها الامال چاپ سنگی به قلم شیخ عباس قمی آیات زیر گنجانده شده است. رجوع به این آیات و سوره‌ها کنید که بدانید چیزی در پرده غیب به عنوان انسان غائب نبوده و نه هست، رسول ساعت است آنهم طبق قران دارای زمان تولد و اسم و زمان و مکان است، کافی است که به دنبال آیات موجود حرکت کنید تا که حتی برخوردارهای موجود را ببینید ... آیات منتهی الامال:

جَاءَ الْحَقُّ وَرَهَقَ الْبَاطِلُ إِنَّ الْبَاطِلَ كَانَ زَهُوقًا سورة اسراء؛ وَنُرِيدُ أَنْ نَمُنَّ عَلَى الَّذِينَ اسْتُضِعُوا فِي الْأَرْضِ ... سورة قصص؛ بَقِيَّتْ اللَّهُ خَيْرٌ لَكُمْ إِنْ كُنْتُمْ مُؤْمِنِينَ سورة هود با رمز الر و م ح م د به صورت مقطعه موضوع محمد؛ فَمَنْ يَأْتِكُمْ بِمَاءٍ مَعِينٍ سورة ملك آیه آخر؛ أَعْلَمُوا أَنَّ اللَّهَ يُحْيِي الْأَرْضَ بَعْدَ مَوْتِهَا در بسیاری از سوره‌ها: ۱- بقره آیه ۱۶۴؛ ۲- نحل آیه ۶۵؛ ۳- عنكبوت آیه ۶۳؛ ۴- روم الم آیه ۱۹، ۲۴ و ۵۰؛ ۵- فاطر آیه ۹-۶- جائیه آیه ۵-۷- حدید آیه ۱۷ جمعاً هفت سوره این آیه تکرار شده است. قائم بیت الحمد است که موضوع کلمه حمد در صفحه ۱۲ و قبل عنوان شد؛ سُنْرِيهِمْ ءَايَاتِنَا فِي الْأَفَاقِ وَفِي أَنْفُسِهِمْ سورة فصلت حم؛ وَأَسْمِعْ يَوْمَ يُنَادِي الْمُنَادِ مِنْ مَّكَانٍ قَرِيبٍ سورة ق والقران است؛ إِنِّي وَهَنْ الْعَظْمِ مِنِّي وَأَشْتَعَلَ الرَّأْسُ شَيْبًا آغَاذ سورة مريم خطاب به كهيعص؛ يَوْمَ تُبَدَّلُ الْأَرْضُ غَيْرَ الْأَرْضِ سورة ابراهيم آیه ۴۸؛ وَأَشْرَقَتِ الْأَرْضُ بِنُورِ رَبِّهَا ... سورة زمر آیه ۶۹؛ وَعَدَّ اللَّهُ الَّذِينَ ءَامَنُوا مِنْكُمْ وَعَمِلُوا الصَّالِحَاتِ لَيَسْتَخْلِفَنَّهُمْ فِي الْأَرْضِ ... سورة نور آیه ۵۵؛ وَلَهُ أَسْلَمَ مَنْ فِي السَّمَاوَاتِ وَالْأَرْضِ ... سورة آل عمران آیه ۸۳؛ قُلْ هُوَ الْقَادِرُ عَلَى أَنْ يَبْعَثَ عَلَيْكُمْ عَذَابًا مِّنْ فَوْقِكُمْ ... سورة انعام آیه ۶۵؛ وَمَا تَشَاءُونَ إِلَّا أَنْ يَشَاءَ اللَّهُ رَبُّ الْعَالَمِينَ سورة تكویر آیه ۲۹؛ يَمْحُوا اللَّهُ مَا يَشَاءُ وَيُثَبِّتُ وَعِنْدَهُ أُمُّ الْكِتَابِ سورة رعد آیه ۳۹؛ فَانظُرُوا إِلَىٰ مَعَكُمْ مِنَ الْمُنتَظِرِينَ اعراف المص آیه ۷۱ و سورة يونس آیات ۲۰ و ۱۰۲؛ يَا أَيُّهَا الَّذِينَ ءَامَنُوا لَا تَتَّخِذُوا عَدُوِّي وَعَدُوَّكُمْ أَوْلِيَاءَ ... آیه ۱ سورة ممتحنه.

اینک خود رجوع کنید به کتب احادیث و روایات ظهور و تمام مسائل آن را از هم جدا کنید، به این پی خواهید برد که برای موعود پیش پیش تعیین تکلیف شده است و البته که نخواهد پذیرفت چنانکه در طول ۱۳ سال پیش از این از هیچ گروهی هیچ امری نپذیرفته‌ایم آنهم علیرغم تهدیدات و تحریمهای همه جانبه و حقوقهای پایمال شده، نام من صادق فرزند علی زاده زهرا است که شناسنامه من ضمیمه این نامه است نه پیرو دینی خارج از این کتاب هستم و نه پیرو مذهبی از مذاهب موجود، مسلماً حنیفاً و ما انا من المشركين و اعوذ بالله ان اكون من الجاهلین.

در ضمن طبق سورة عنكبوت و طلب مباحله و رو در روی در رسانه‌ها و خودداری از این امر هیچ ولایتی چه زنده و چه از دار دنیا رفته جز خدا و کتابهای آسمانی به ولایت نه برگزیده و نه خواهم گزید و این ولایتیهای موجود هیچ حقی در کتاب خدا ندارند والسلام و شهادتین با توجه به سورة عنكبوت آیه ۴۱ و سورة بقره ۱۳۶ و ۲۸۵ و آیه ۸۴ آل عمران و ۸۵ با توجه به کلمه اسلام و حساب آن و آیه ۳۰ الی ۳۲ سورة روم و توجه به آیه ۱۳ سورة شوری و آیه ۱۳۴ و ۱۴۱ بقره که دو آیه یکسان هستند زمان ما هیچ ربطی به زمانهای گذشته ندارد جز در حد پند و مثال و قیاس مخصوصاً

آنهايي که هيچ نامي در قران از آنها ياد نشده است و براي آن ياد نشده است که طبق آيه ۱۳۴ و ۱۴۱ بقره به زمان ما ربطی ندارند و قران براي بعثت و ظهور تنظيم شده است و تصديق آن لذا:

اشهد ان لا اله الا انت لا اعبد الا اياک و لا اتخذ من دونک وليا فاطر السماوات و الارض
 و اشهد ان رسلک جاؤا بالحق آمنا بملائکتک و کتبتک و رسلک لانفرق بين احد من رسلک
 سمعاً و طاعتا غفرانک ربنا و اليک المصير الصلوة والسلام على جميع الانبياء و المرسلين
 والحمد لک يا رب العالمين الرحمن الرحيم مالک يوم الدين اياک نعبد و اياک نستعين
 اهدنا الصراط المستقيم صراط الذين انعمت عليهم غير المغضوب عليهم و لا الضالين آمين
 الله احد الله الصمد لم يلد و لم يولد و لم يكن له كفوا احد ...

و هر کس غير از اين بگويد مشرک است و آيات کتاب خدا را نقض نموده است. در مورد آيه ۵۶ احزاب إِنَّ اللَّهَ وَمَلَائِكَتَهُ يُصَلُّونَ عَلَى النَّبِيِّ ... کلمه ملائکه در کل قران ۶۸ مرتبه چون مورد شيطان ۶۸ مرتبه و ... و اما آيه ۵۶ احزاب ملائکتک اين کلمه پنج بار برابر با پنج الحمد لله و پنج وعده نماز عنوان شده است و مربوط به ظهور است که اين رسول، رسولى است که در سوره بقره فرمايد: هر گاه که او حاضر بود رو به او نماز بگزاريد و هر گاه خروج نموديد يعنى در منطقه غير از وجود او باشيد رو به مسجد الحرام نماز بگزاريد که بهانه‌ای در دست مردم نباشد و ميدانند که اين امر حق است از آيه ۱۴۳ الی ۱۵۱ که اين آيه خود به اعراب خطاب ميکند و ميفرمايد: همانطور که رسولى ميان شما فرستاديم رسولى نيز ميان آنها فرستاديم، يعنى زبان غير عرب و اين امر در رابطه با شيطان و ... در سوره مجادله مطرح شده است که رسول کتاب و كافة لِّلنَّاسِ در ميان عرب زبانها ظهور نميکند.

أَلَمْ تَرَ إِلَى الَّذِينَ تَوَلَّوْا قَوْمًا غَضِبَ اللَّهُ عَلَيْهِمْ مَا هُمْ مِنْكُمْ وَلَا مِنْهُم وَيَحْلِفُونَ عَلَى الْكُذِبِ وَهُمْ يَعْلَمُونَ با دانش کامل سوگند دروغ ميگويند و ... سياست مداران امروزي بيشتر از رسوايي بيم دارند وگرنه چرا بر چيزي که آگاهي دارند اگر هم نداشته‌اند براي آنکه باور کنيد که اينها از تمام امور آگاهي دارند و منکر گردیده‌اند بعد از مطالعه دقيق اين نامه‌ها، اين نامه را به هر کس و مقامي دوست داريد ارسال کنيد و يا با دست خودتان تقديم کنيد که بدانيد اين گروه منکر همه چيز شده است فقط جرأت عنوان ندارد و ...

لازم است که بدانيد تمام امتها برحسب اعمالشان بازخواست ميشوند و در زمان ظهور آخرين موعود هيچ بهانه‌ای از آنها پذيرفته نمي‌شود مگر در راه خدا و حرکت در امر روشن شدن موعود حرکت کنند و الا نه نماز قبول نه دعاي مستجاب ميشود و وَيَلِّ لِكُلِّ هُمْزَةٍ آخِرِينَ سوره‌ای که با حرف «و» شروع شده است که ۱۷ سوره‌اند و برابر است با تعداد رکعات نماز، نمازي که مردم ميخوانند و هيچ مسئوليتي در برابر امر خدا نپذيرفته‌اند و هر گروهی به دنبال هوئی و هوس خویش در حرکت‌اند چه گروه اولياء پيروان قران به سبب آنچه که اخيراً مرتکب شده‌اند و چه اديان ديگر که پشت کردند و از حسادتشان دست به دست همدیگر داده و همدیگر را به ولايت برگزيده‌اند.

مخصوصاً قوانينی که همينک در اين نظام وصل و فسخ ميشود خاصه موارد زناشویی و مهریه زن و حقوق زن و مسائل قصاص و خون بها گرفتن که حرام است. در قتل مؤمن متعمد يا قصاص و يا بخشش که البته تمام امور کتاب بر پایه بخشش است و انگهی تا زماني که اقرار به کتاب و محتويات آن نياورده تمام عقود خود به خود باطل است و بايد ابتدا مسائل عملی و انجام دستورات کاری کتاب اجرا شود تا که بتوان درباره مهریه و حقوق زن سخن گفت و با اين اوضاع آشفته و ... هيچ قانونی را نمی‌توان پياده کرد اگر هم بخواهند اجرا کنند بايد طوری باشد که کسی مورد ستم واقع نشود نه اينکه تمام امور با راه حل زندان و يا اخذ وجه نقدینگی حل نمود و اين امر نهايت ستم است و در حقيقت اين امر و تصويب چنین قوانينی براي تحريك انگیزه زن است و سوء استفاده از بنياد هر دو در رابطه با دين خداست که مشترک زن و مرد ملحق به جهنم جاودان شوند، يا در مورد

طلاق وقتی که مرد و زن مصمم به طلاق هستند هیچ قانونی از قوانین الهی اجازه تصمیم به دادگاه‌ها و یا قضات نداده است خدا در کتاب خود قانون دارد و این قوانین ابدی و ازلی هستند و کافی است یکی از دو نفر زوج و یا زوجه طبق آیه ۲ سوره مجادله کلمه خواهر یا مادر و یا یکی از محارم خود به آن اطلاق کنند خود به خود عقد آنها باطل میشود مگر مفاد آیه ۳ و ۴ سوره مجادله که برابر است با دیه یک قتل غیر عمد اجرا کنند که میتوانید رجوع به سوره نساء آیه ۹۲ کنید که بدانید تمام دیه‌هایی که از طرف دادگاه‌ها و قوانین امروزی صادر میشود برخلاف شریعت خداوند است و برای مردی که سواد خواندن و نوشتن دارد بی تفاوت در امر باشند کافر مطلق خواهند بود چرا که هر بنده‌ای به اسلام روی آورده باشد در برابر فرامین کتاب خدا مسئول است.

در ضمن نمی‌توان گناه را برگردن دیگری انداخت چرا که هر شخصی در گروی اعمال خودش میباشد و گناه کسی برگردن دیگری نخواهد رفت و کسی که چنین پندارد نه تنها گناه او سنگین‌تر خواهد شد بلکه بیش از هر کسی گناه کار خواهد بود و کافی است که مردم بگویند گناهش برگردن مسئولین امر است چرا که آنها قوانین را تدوین نموده‌اند که البته مسئولین هم طبق تأیید خود شما مردم اقدام به این کارها نموده‌اند چرا که رأی دادن بدون دانش کتاب به کسی که هیچ دانشی در کتاب خدا ندارد یعنی مرتکب اشتباه و گناه بزرگ شدن ...

امروز همه امور در ثروت و اندوخته خلاصه شده است دینکم دینارکم و قبله کم نسائکم، وگرنه جهاد در راه دین خداوند واجب‌تر از بنای خشت کعبه و دیگر مراقد است و نیز بنای مساجد، سوره توبه را به دقت بخوانید گروهی که گواه بر کفر خویش است چه مسجدی میخواهد برای خدا بسازد این خود یکی از بارزترین نشانه‌های کفر است و شرک که کفار و مشرکین برای اغوای خلق و تلبیس دینشان مساجد را بهانه میکنند و اقدام به ساختن آنها برای رخنه در باورها و ... مَن يُطِيعِ الرَّسُولَ فَقَدْ أَطَاعَ اللَّهَ شما که چشم دیدن ندارید چگونه به اطاعت از خدا پرداخته‌اید شما که حاضر به مباحله نیستید و حل اختلاف، چگونه به دین خدا ایمان آورده‌اید و ...!؟

آیه ۱۹ و ۲۰ سوره توبه: أَجَعَلْتُمْ سِقَايَةَ الْحَاجِّ وَعِمَارَةَ الْمَسْجِدِ الْحَرَامِ ...

اگر توجه کرده باشید هر گروهی از امتها بهشت را مختص خود میدانند حال آنکه نه چنین است. از کلمه «هادوا» و آیات مربوط به آن بهره‌مند شوید که حداقل به بسیاری از امور پی ببرید. این کلمه ۱۰ مرتبه در هفت سوره عنوان شده است، سوره ۱۰ یونس و نزول فجر و هفت اعراف و نزول تکویر، این گروه مدعی آن است که هدایت شده است و ...

۱- ردیف ۲- ترتیب سوره ۳- نزول سوره ۴- آیات سوره ۵- نام سوره ۶- آیاتی که کلمه هادوا در آن است و بعد از این برای هر جدولی خود همین نظام را بدانید و نیازی به توضیحات ندارد.

کلمه یهود ۸ مرتبه در سه سوره:

	۱۲۰	۱۱۳	۱۱۳	بقره	۲۸۶	۸۷	۲	۱
۸۲	۶۴	۵۱	۱۸	مائده	۱۲۰	۱۱۲	۵	۲
			۳۰	توبه	۱۲۹	۱۱۳	۹	۳

	۶	۵	۴	۳	۲	۱
	۶۲	بقره	۲۸۶	۸۷	۲	۱
	۱۶۰	۴۶	نساء	۱۷۶	۹۲	۴
۶۹	۴۴	۴۱	مائده	۱۲۰	۱۱۲	۵
		۱۴۶	انعام	۱۶۵	۵۵	۶
		۱۱۸	نحل	۱۲۸	۷۰	۱۶
		۱۷	حج	۷۸	۱۰۳	۲۲
		۶	جمعه	۱۱	۱۱۰	۶۲

هادوا

تمام فرقی یا به عبارتی ادیبانی که به آنها در قران اشاره شده است، در طی جداولی مانند جداول فوق اشاره میکنم که به موضوعات آنها پی ببرید که در هر امری هستید قبل از اینکه هیچ عذری از شما پذیرفته نشود به دین خدا بگروید که ادیان امروزی برای سرکوب امر و تمجید همدیگر به اغوای خلق پرداخته‌اند مخصوصاً گروه مشرکین که با مذاهبشان دین واحد را از هم گسیخته‌اند و شفیعیان خود را بهانه کرده‌اند، شفیعیانی که به گفته خود کتاب

خدا هیچ نام و یا نشانی در کتاب خدا ندارند نه تحت عنوان خلافت نه امامت و نه ولایت، اگر هم بوده‌اند چون قرن‌ها بین ما و آنها فاصله است و در دار دنیا نیستند طبق آیه ۱۳۴ و ۱۴۱ بقره با توجه به آیه ۴ سوره ابراهیم برای هر امتی رسولی به زبان قوم خویشان‌شان که دیگر بهانه‌ای نداشته باشند فرستاده میشود که شفیعانی که از آنها یاد میشود نه در زمان ما و نه در زبان ما بوده و هستند و تعالیم موجود از رد حساب و انکار کتاب، برای تمام مردم مسئله روشن شده است که این گروه از کجا سرچشمه گرفته‌اند و چکار دارند میکنند و ...

در آیات هادوا آیه ۱۴۶ انعام را در نظر بگیرید، در مقایسه با توضیح المسائلها و حرام کردن و حلال کردن و یا به عبارتی مکروه گفتن پاره‌ای از خوردنیها با توجه به آیه ۹۳ آل عمران و موضوع اسرائیل حرام کردن پاره‌ای از خوردنیها بر آنها برحسب سرکشی آنها بوده است.

در قران کلاً سوره مائده آیه ۳ یازده مورد حرام شده است، دو مورد آن که از چهار مورد اول آن که گاه حلال میشود آن سه موردش و مورد چهارم آن بر کسی که انجام میدهد مطلق حرام است آنهم ذبح برای غیر خدا یا به عبارتی نذر برای غیر خدا یعنی نذر برای پیشوایان از دار دنیا رفته و یا موجود حرام است که مردم ما هم میکنند و هم میخورند و هم میدهند که بر کسی که میگیرد در صورت اجبار حرام نیست بر کسی که میکند حرام است و اخیراً که این موضوع عنوان شده است گویند که ما نذر برای خدا میکنیم ولی ثوابش را برای فلان اهدا میکنیم که خدا چنین دستوری نه در تورا و نه در بقیه کتب و نه در قران نداده است.

انصاب و ازلام دو مورد حرام که از اعمال شیطان است، باز طبق آیه ۹۰ سوره مائده خمر، میسر، انصاب و ازلام چهار مورد که دو مورد از این چهار مورد در سوره بقره آیه ۲۱۹ خمر و میسر فرماید سوده‌های بسیاری اندر آن است برای مردم ... ولی دو مورد دوم یعنی انصاب و ازلام هیچ سودی در آن نبوده و نیست مخصوصاً ازلام یعنی چیزی که به قید قرعه و یا به عبارتی انتخابات به دست بیاید، ولایت از طرف خدا بر حسب دانش است در صورتی که رسولی نباشد اگر رسولی باشد که جمله دانشها باید در خدمت رسول برای دین خدا باشد.

أَكْمَلْتُ لَكُمْ دِينَكُمْ بعد از، از بین رفتن حکومت ازلام شروع میشود و یا به عبارتی غدیر یعنی از بین رفتن خم، خمها و ... و این امر را ربط به هزار و اندی سال پیش داده‌اند در صورتی که تا قبل از این حکومت ازلام وجود نداشته است، یعنی در حقیقت دین خدا جمهوری نیست و پادشاهی هم که خود تعیین کرده باشند و یا طبق برنامه ریزی‌هایی انجام داده باشند هم نیست. حکومت خدا پادشاهی است آنهم طبق مدرک و سند کتاب و ولایت تعیین شده از طرف خدا نه ولایتی که به قید قرعه بر علیه دین خدا و بنام دین خدا تعیین کرده باشند و عرض کردم مباحثه این موضوع را حل میکند و الافلا، یعنی تا ویرانی تمام سرزمین راهی برای اصلاح نخواهد بود. امروز در این سرزمین هر موضوعی را بخواهیم مطرح کنیم یا حدیث یا روایت و یا خون شهدا و یا برجسبهای سیاسی آن را سرکوب میکند، مگر که حرکتی برای صحت و سقم این موضوع به طور فراگیر توسط تمام رسانه‌ها و مردم عنوان شود مخصوصاً اینترنت برای پخش و ترجمه این موضوع به تمام نقاط مخصوصاً سازمان ملل و انجمنهای دینی و مذهبی داخل و خارج که هر گروهی بدون دلیل مخالفت کند با سرکوب مردم درخواست کننده مواجه شود.

درخواست رو در رویی برای روشن شدن موضوع آخرین موعود جمله اهل کتاب که در صورت پذیرفتن در تمام جهان صلح برقرار میشود و کسی جرأت جنگیدن با امت گیری ندارد و تمام جهان در راستای ترمیم ویرانی‌های کره زمین و تبدیل آن به یک پارچه بهشت به دور از هر سیاست و خدعه در لوای یک ولایت از طرف کتاب خدا در حرکت خواهند بود و هیچ امتی غیر از دستورات واحد انجام نخواهد داد و در صورت سرپیچی با سرکوب تمام امتهای مخالف جنگ و ستیزه جویی روبرو خواهد شد. نه اینکه گروهی برای اعتراض خروج کند و کسی به حرف آنها گوش ندهد و با سرکوب دولتها مواجه شوند و لازم است که بدانید که از مورخه ۱۳۶۹/۷/۷ که اولین نامه دعوت به دین واحد و صلح شده است، جنگها و خونریزیها شروع شده است و طبق سوره صافات به ملاء اعلی گوش نداده و با توپ و تانک به جان همدیگر افتاده‌اند ← وَيُقَدِّفُونَ مِنْ كُلِّ جَانِبٍ دُحُورًا وَلَهُمْ عَذَابٌ وَاصِبٌ ... سوره صافات و جنگ دین و امر نافذ خداوند و جبر حاکم بر امتها برای وقوع احقاق وعده حق.

گروه پیروان اهل قران به گمان‌شان اسلام فقط خطاب به پیروان قران است، گویا که امت پیرو قران در آیات و آنچه که بوده و هست تفکر نمی‌کنند و گویا طبق سوره جمعه آیه ۵ که البته گویا نیست بلکه حقیقت است و اگر غیر از این بود در وجود مذهبی بودنشان تفکر میکردند که چرا دین واحد و دستور واحد باید اینهمه اختلاف در آن باشد که در مهمترین امری که همانا نماز ستون دین است اختلاف دارند چه رسد به دیگر مسائل عنوان شده در قران که غیر قابل هضم است مخصوصاً موارد رازهای پنهان.

طبق آیه ۶ سوره مائده وضو و تیمم برای قرب به خدا بوده و حرجی در آن نیست. اهل تسنن دستور وضوی سر بالای داده است، اهل تشیع سر پایینی و ... و به صیغه کلام هیچ توجهی نشده است. آنچه که مسلم است ید عبارت است از نوک انگشتان کف دست الی انتهای بازو فَأَغْسِلُوا وُجُوهَكُمْ وَأَيْدِيَكُمْ إِلَى الْمَرَافِقِ تا آرنج دستانتان را بشویید. اهل تشیع و اهل تسنن صیغه‌ای برای سر بالای یا سر پایینی وضو گرفتن پیدا کند و به زبان عربی آن را توجیه کند و ... مهم آن است خود انسان از دستورات خداوند برای رستگاری تبعیت کند وَأَمْسَحُوا بِرُءُوسِكُمْ وَأَرْجُلَكُمْ إِلَى الْكَعْبَيْنِ ... اهل تسنن و اهل تشیع درگیر این مسائل اند در صورتی که علت ۱۷ رکعت بودن و پنج وعده بودن نماز را باید روشن کند و این اختلافهای بی ربط برمیگردد به از همگسیختن دین و ... حتی در طهارت گرفتن هم اختلاف دارند از یک بند و دو بند گرفته الی آخر، چیزی که در کتاب خدا هیچ خبری از آن نبوده و نیست مانند قربانی کردن برای خدا که گروهی شفعاء خود را بهانه کرده‌اند در صورتی که در کتاب خدا هر گروهی که مرتکب حرامهای خدا شود هرگز هدایت نمی‌شود و اعمال زشت آنها برای آنها آرایش داده شده است و برای همین در انجام اعمال حرام چون نذر برای غیر خدا مفتخرند و سینه سپر نموده که چنین میهمانی برای شفعاء خود در این زمان وانفسا انجام داده است.

سوره توبه آیه ۲۳ و ۲۴ که بارها در این نشریه عنوان شده است، در مورد نذر برای خدا در سوره حج آیه ۳۶ لَنْ يَنَالَ اللَّهُ لُحُومَهَا وَلَا دِمَائُهَا وَلَا كُنَّ يَتَّلهُ أَلْتَقَوَى مِنْكُمْ و آیه ۳۷، در این دو آیه موضوع قربانی و چه کسانی باید از آن بخورند که این موضوع اصلاً مراعات نمی‌شود، بازاریها برای اهداف خود و دیگران برای خواسته‌هایی که هیچ ربطی به بشر ندارد و چون این اعمال ناپسند برای آنها آرایش داده شده است که هدایت نشوند، هر امری از امر نافذ خدا ممکن خواهد شد که مشرکین به دلیل ستمی که کرده‌اند در ستم خویش باقی بمانند تا که باشند هیزی برای جهنمی که خود با دست خود آن را خواهند افروخت.

تمام گونه‌های کلمه شرک در ۱۱۴ مورد تکرار شده است مخصوصاً که برخورد آنها و بهانه‌های آنها را نوشته است، خاصه در سوره زمر آیه ۳ فرماید: که گویند ما از اینها پیروی نمی‌کنیم مگر برای تقرب به ذات اقدس خداوند، حال آنکه خود از گذشتگان هیچ خبری نداشته و ندارند جز یک مشت احادیث و به روایت از ... لازم به یادآوری است که عبد، عباد یعنی غلام، بنده و پیرو یعنی در هر جایگاهی مفهوم خاص خود را دارد و از آنجایی که توجیه کرده‌اند که عبد، عباد، یعبدون، تعبّدون یعنی فقط به معنای پرستش است و این امر برای آن است که مردم از حرکتی که میکنند غافل بمانند، لَا أَعْبُدُ مَا تَعْبُدُونَ یعنی از آنچه که پیروی میکنید نمی‌کنم، همچنان که شما کتاب خدا را نقض کرده‌اید و به پیروی از اشخاصی پرداخته‌اید که در حقیقت یا دار فانی را وداع گفته‌اند و یا بازدارنده از دین واقعی خدا هستند و ترسشان برای خودشان است نه برای دین خدا یا به قول خودشان شهادی که داده‌اند، اگر به راستی این گروه و دیگر گروه‌های اهل کتاب پیرو کتب آسمانی هستند تکلیف این جانب بعد از سیزده سال زندان، تهدید، تحریمهای همه جانبه و سرکوب به عناوین مختلف چیست اسناد و کُلُّ شَيْءٍ أَحْضَيْنَاهُ فِي إِمَامٍ مُّبِينٍ موجود است ...؟!

بهر حال تمام ادیان و مذاهب هر چه سریعتر یا به سوی کتاب خدا بگردند و یا سرکوب میشوند، هیچ عذر و بهانه‌ای از کسی پذیرفته نمی‌شود اذیت و آزار تا به کی، آنهم در این برهه از زمان که احدی طاقت یک روز آن را ندارد یا به طور کلی علناً همه چیز را منکر شوند تا که مردم راه خودشان را انتخاب کنند هر چند که این نامه و محتویات آن همه چیز را روشن کرده است و برای عقل سلیم و افراد خداجو تمام مسائل آن چون روز روشن

است و عاقبت سرپیچی و سرکوب این امر امتها را به کجا خواهد کشانید، برای چه و کی دارید پافشاری میکنید؟! عرض کردم دین خدا در مباحله روشن میشود و نشر موضوع به طور فراگیر و آماده کردن دولت موجود برای جواب به این امر و بهتر است آمریکا و نیروهای دشمن داخلی و خارجی را بهانه نکند که من بنده خدا هستم نه خارجی هستم و نه دشمن احدی در کره خاکی چه آمریکایی و چه غیر آمریکایی و بنده‌ای که به طرف دین توحید دعوت میکند نمی‌تواند شعار بر علیه امتی سر دهد مگر آن امت خود ناقض صلح شود که در این صورت هیچ امتی و یا ملتی چنین اجازه‌ای به او نخواهد داد حتی مردم خودش.

کافی است که ملتها هدف را بدانند و مسئله قدرت و یکسو سازی جهان را به گونه‌ای که خود وجهه زشتی از آن نشان داده و میدهند نباشد که من نه آدم آهنی هستم و نه کامپیوتری و نه جزء احزاب و گروه‌های سیاسی و قدرت طلب و غیره، تک قطبی به سوی دین توحید انبیاء فقط قابل قبول است، دنیا و یک فرمانروا از طرف کتاب خدا در سازمان ملل و بقیه، گوش و اجرا بدون جبهه گیری و گرنه از امروز به بعد هر سرزمینی که به تباهی کشانده شود مسئول ویرانی آن سرزمین در مرحله اول علماء دین‌اند که مردم را خبر نکرده‌اند دوم زمامداران امورشان از رئیس جمهور الی آخرین و پایین‌ترین مجری قانون ...

نصاری پیروان عیسی هستند و منتظران مسیح خداوند که در احادیث و روایات خودشان اسم او نوشته شده است مخصوصاً در مکاشفات یوحنا و اناجیل چهارگانه و تورا سفر پنجم باب هجدهم ... کلمه نصاری ۱۴ مرتبه در چهار سوره ذکر شده است، ۱۴ ابراهیم و نزول عادیات است و ۴ نساء

و نزول مدثر است.

۱	۲	۸۷	۲۸۶	بقرة	۶۲	۱۱۱	۱۱۳	۱۲۰	۱۳۵	۱۴۰
۲	۵	۱۱۲	۱۲۰	مائدة	۱۴	۱۸	۵۱	۶۹	۸۲	
۳	۹	۱۱۳	۱۲۹	توبه	۳۰	نَصَارَى				
۴	۲۲	۱۰۳	۷۸	حج	۱۷					

در این آیات در رابطه با نصارا درست مسائل را بخوانید و عرض کردم که همه، دفتر حساب را تحویل گرفته‌اند و با تمام دنیا در خصوص اخبار و خبر رسانی در آن واحد مجهزند، بدون چون و چرا خبرها و گفته‌ها در همان روز منتشر میشود و همین نشر باز به آنها قبل از هر کسی داده میشود و در هر زمانی که

جمعاً ۳۸ ص و القرآن

نامه دریافت نموده‌اند و به زبان نیامده‌اند، سرزمینهایشان با انواع بلایا روبرو بوده است شاید تا کنون نمی‌دانسته‌اند، اینک علت ویرانیها را باید بدانند و سرپیچی از امر بیش از هر زمانی ویرانی به بار خواهد آورد و هر گروهی که امتیاز داشته، امتیاز خود را از دست خواهد داد که بدانند سرپیچی از امر خدا آنهم با حساب بس گران تمام میشود و میدانند که حساب کلمه نزد تمام ادیان و مذاهب یکسان است نه عذری دارد و نه بهانه‌ای و نه حرفی به جای حرفی دیگر، هر حرفی صدا و حساب خود را از آغاز داشته و دارد.

رهبران دینی اعم از یهود و نصارا و زرتشتیان و فرق مذهبی گوناگون اقلیت مذهبی و دینی را در سرزمین رو در روی خودم بهانه کرده‌اند در صورتی که نه چنین است این بازیها و این گفتارها بهانه است آنها هم پیمان هستند، چرا که نشر این خبر توسط اینترنت هیچ بهایی برای هیچ گروهی نداشته و ندارد جز آنکه از آغاز بر علیه این امر هم پیمان بوده و هستند تا که گروه نصاری پشیمان خواهد شد و خود اهل کتاب پی به حقیقت امر خواهند برد و مسئله را بدون چون و چرا عنوان خواهند کرد ...

شما خواسته شده از ادیان گوناگون را در کتاب خدا به دقت بخوانید خواهید دید که چه امتی ستمکار است و مستحق لعن، مخصوصاً آنهایی که شفعاء خود را بهانه کرده‌اند ... در صورتی که زنده‌ایم و با سندی از اولین کتاب تا آخرین کتاب با وعده‌ای که ساعتی پس و یا پیش نشده است پا به عرصه وجود

گذاشته‌ایم لَا تَخْتَصِمُوا لَدَيَّ وَقَدْ قَدَّمْتُ إِلَيْكُمْ بِالْوَعِيدِ

این آیه در سوره ق و القرآن است که نزول آن ۳۴ است و در مقابل ترتیب رسمی سوره سباء قرار میگیرد و سباء عنوان نامه بسم الله الرحمن الرحيم که

۱۹ حرف است و حرف نوزدهم ابجد «ق» است که در صفحات قبل اشاره‌ای به آن شد.

در نام سوره «ص» که علامت حرف «ص» میم بر آن است دقت کنید. «م» حرف سیزدهم ابجد است از سوره ۳۸ ص الی سوره ۵۰ که سوره «ق» است ۱۳ سوره است، جمع ترتیب این ۱۳ سوره کلمه بعث که ۵۷۲ است تشکیل میدهد که در سوره روم الم یعنی سوره ۳۰ که دارای ۶۰ آیه است و جمعاً عدد ۹۰ که عدد ابجد حرف «ص» است آیه ۵۶ فرماید: درنگ کردید در کتاب خدا تا روز برانگیخته شدن همینک روز برانگیخته شدن است لیکن شما نمی دانستید و دانش آن را نداشتید. $۳۸ + ۳۹ + ۴۰ + \dots + ۵۰ = ۵۷۲ =$ بعث

← ۱۴ ابراهیم الر و نزول عادیات ؛ ۵۹ حشر و نزول زمر	ب	ع	ث	۵۹ ؛ ۱۴۳
← $۵ = ۱۱۴ \div$ مائده و نزول فاتحه باقی مانده ۲ بقرة الم و نزول قلم	۲	۷۰	۵۰۰	۵۷۲ =
← فصلت و نزول یس والقران الحکیم	۲	۱۶	۲۳	۴۱ =
← نور و نزول عبس	۲	۱۸	۴	۲۴ =

جمعاً $۵۷۲ + ۴۱ + ۲۴ = ۶۳۷ \leftarrow ۶۳۷ \div ۱۱۴ = ۵$ باقی مانده ۶۷ ملک و نزول ذاریات و ملک دارای تاریخ ...

اینک در کلمه قران و صدا زدن حروف آن دقت کنید که از این کلمه و صدا زدن حروف آن در آغاز یازده حرف تکرار و غیر تکرار به وجود میاید.

سپس حروف صدا زده شده را دوباره صدا میزنیم و هر کدام تکرار خود حروف بود آن را یادداشت نمیکنیم که فقط صدای «ل» که حرف «م» را به وجود آورد و حرف «م» ی را به وجود آورد و چون این حروف را بنویسیم و حروف تکرار این حروف را حذف کنیم ۹ حرف خالص به وجود آمد: ق ا ف ر ل ن و م ی ؛ حال کلمه قران را بنویسیم:

ق ر ا ن
ق ا ف ر ل ن و ن
ل م
م ی م

← ۹ توبه و نزول لیل ؛ ۳۶ یس و نزول طارق	ق	ر	ا	ن	۳۶ ؛ ۹۳
← $۳ = ۱۱۴ \div$ آل عمران الم و نزول مزمل باقی مانده ۹ توبه و نزول لیل	۱۰۰	۲۰۰	۱	۵۰	۳۵۱ =
← قمر و نزول سوره حجر الر ...	۱۹	۲۰	۱	۱۴	۵۴ =
← حدید و نزول لقمان الم	۲۱	۱۰	۱	۲۵	۵۷ =

جمعاً $۳۵۱ + ۵۴ + ۵۷ = ۴۶۲ =$ کلمه سبت یعنی شنبه روز هفتم خداوند را نشان میدهد. عدد $۴۶۲ \div ۱۱۴ =$ سوره قران $= ۴$ نساء و نزول مدثر باقی مانده ۶ انعام و نزول مسد در ضمن در صفحات قبل در مورد عدد شش که ضریب قران است مواردی مطرح شد.

توجه در جمع عدد نیب حساب کنید $۳۵۱ \leftarrow ۱ + ۵ + ۳ = ۹ =$ عدد بعد از حذف یک نقطه از اعداد ابجد کلمه قران $۳۶ \leftarrow ۳ + ۶ = ۹$ و عدد بدون نقطه «۹» و تعداد حروف به دست آمده نیز ۹ حرف، سوره مزمل و سوره لیل که نزول آن ۹ است به دقت بخوانید $قُمُ اَللَّیْلِ اِلَّا قَلِیْلًا$... از آنجایی که در دل شب باید قران خواند، نباید که با صدای آنجانی خواند بلکه آهسته و شمرده چرا که عرض کردم که صدا روی تارهای عصبی مغز اثر منفی میگذارد و حضور ذهن را از بین میبرد و اسلام امروز تا سرگرم مسابقه و صدای رسا است هیچگاه به حقیقت قران پی نخواهد برد مخصوصاً که همه آیات طبق حدیث و روایات به گذشته ربط داده شده است، در اینجا کلمه قران با اشاره به مزمل و سوره لیل این موضوع را برای شما روشن ساخت در ضمن شکل حساب را نیز تأیید کرد، در ضمن طبق احادیث و روایات که شکافته شدن ماه را ربط به گذشته داده اند اگر چنین رخ میداد بیشتر زمین هلاک میشد، این امر در تعداد آیات سوره حجر که ۹۹ آیه است و ۹۹ ترتیب سوره زلزله است و سوره حجر با رمز الر است چنین امری تصدیق نمی شود و تاریخ نیز تأیید نمی کند.

در ضمن اگر دقت کنید در نه حرف به دست آمده از کلمه قران، این نه حرف نه تنها هر حرفی آغاز نام تعدادی از سوره ها است بلکه این حروف نام

۱۵ سوره را به اتمه مینویسد که سوره حجر و مورد آن تأیید شود!؟

این نامه‌ها و دیگر نامه‌ها در محتویات سی دی جای داده شده است و موارد تکرار دارد و نام این کتاب الم ذالك الكتاب است و عنوان این سی دی کتاب در هم فرو ریخته الم است حدود سیصد صفحه است، می‌توانید با نهایت دقت آن را مطالعه کنید و تمام موضوعات آن را از هم جدا کنید و یک کتاب خالص از آن استخراج کنید باشد که ان شاء الله هدایت شوید. امید است که از خواندن آن احساس خستگی و یا کم حوصلگی نکنید که راه رهایی امتها از قید و بندها فقط در این امر است و الا راهی باقی نمانده است جز رحمت خدا و هدایت او.

اگر ۱۳ سوره کلمه بعث را تقسیم بر ۱۳ کنیم یعنی $572 \div 13 = 44$ که ترتیب سوره دخان و نزول سوره مریم است.

سوره دخان فرماید: لَيْلَةٌ مُّبَارَكَةٌ ... فِيهَا يُفْرَقُ كُلُّ أَمْرٍ حَكِيمٍ یعنی هم مربوط به قدر است و هم مربوط به فرقان است، ۴۴ عدد ابجد «مد» است و آغاز سوره دخان «حم» با کلمه مد جمعاً کلمه «محمد» را تشکیل می‌دهد. برویم در سوره ص و ق دقت کنیم در سوره «ص» فرماید: وَعَجِبُوا أَنْ جَاءَهُمْ مُنْذِرٌ مِّنْهُمْ و در سوره «ق» فرماید: بَلْ عَجِبُوا أَنْ جَاءَهُمْ مُنْذِرٌ مِّنْهُمْ ... این گروه از آنجایی که خود و پدرانشان وعده کرده‌اند که برگشت در این جهان را منکر شوند از این بعثت به شگفت آمده‌اند در صورتی که در سوره ق فرماید: بَلْ هُمْ فِي لَبْسٍ مِّنْ خَلْقٍ جَدِيدٍ و ...

سوره حجرات قبل از «ق» است دارای ۱۸ آیه است، حرف هجدهم ابجد «ص» است و حرف نوزدهم «ق» است که بعد از حجرات سوره ق والقران شروع میشود که به این ترتیب، ترتیب حروف ابجد این دو حرف نیز ثابت شده باشد. عدد ابجد «ق» ۱۰۰ است و ترتیب آن در قران ۵۰ یعنی نصف عدد خود و عدد ابجد حرف «ص» ۹۰ است و نصف آن ۴۵ که ق جمعاً ۴۵ آیه دارد.

ص	۱	د	۱۴
۹۰ =	۱	۴	۹۵ =

۹۵ = ۴۵ + ۵۰ تین و الزیتون و نزول سوره محمد و عدد ابجد صاد: ←

برای اثبات موضوع، ترتیب ص ۳۸ + ترتیب ق ۵۰ = ۸۸ که ص ۸۸ آیه است.

سوره حجرات ۴۹ است و در ترتیب نزول سوره ۴۹ قصص است که با توجه به کلمه قصص متشکل از دو حرف «ص» و «ق» است و با توجه به حجرات که ۱۸ آیه و اشاره به «ص» است قصص نیز ۸۸ آیه است ... از چپ به راست قران بشمارید که سوره ۸۸ نمل در حزب ۳۸ و جزء ۱۹ است یعنی هم «ص» تأیید شده است و هم «ق» و از طرفی کلمه حجت که ۴۱۱ است و عدد ابجد کلمه اَنَّى آغاز سوره نحل ۴۱۱ است.

عدد ابجد ص ۹۰ + ترتیب سوره ۳۸ + آیات سوره ۸۸ = ۲۱۶ ← ۲۱۶ ÷ ۱۱۴ = ۱ باقی مانده ۱۰۲

عدد ابجد ق ۱۰۰ + ترتیب سوره ۵۰ + آیات سوره ۴۵ = ۱۹۵ ← ۱۹۵ ÷ ۱۱۴ = ۱ باقی مانده ۸۱

جمعاً ۲۱۶ + ۱۹۵ = ۴۱۱ همان کلمه حجت یا به عبارتی اَنَّى ۴۱۱ ÷ ۱۱۴ = ۳ باقی مانده ۶۹ که همان عدد ابجد طس است و از این امر و تاریخ گریزی

نبوده و نیست جز عیب جوئی و بهانه جوئی و سرکوب امر و ...

۱۳	۱۲	۱۱	۱۰	۹	۸	۷	۶	۵	۴	۳	۲	۱
ل	ح	ن	م	ی	ه	ا	ر	ب	ا	ا	س	ن
ل	ح	م	ی	ه	ر	ب	ا	س	ن	ا	س	ن

از آغاز نام سوره‌های قران، نام سوره‌هایی را بنویسیم که حروف آنها از ده حرف

خالص بسم الله الرحمن الرحيم تجاوز نکنند. سه سوره با ۱۳ حرف تکرار و غیر

تکرار و فاکتور آن ده حرف: ۱- نساء ۲- ابراهیم ۳- نحل

سازمان ملل و دعوت به دین توحید و اجرای حکم کتب آسمانی نیازی به سواد ندارد کافی است که بازی نکنند و ملتها را در آن چهار دیواری به بازی نگیرند و موعود را بپذیرند دیگر نیازی به ستیزه جوئی و جنگ و ... نبوده و نیست، کوفی عنان و امثاله هم لازم نیستند چرا که کتب آسمانی نیاز به علماء دین دارد نه دین فرقه فرقه شده بلکه دین واحد به دور از هر بهانه‌ای.

ترتیب سه سوره فوق الذکر: ۴ + ۱۴ + ۱۶ = ۳۴ سباء و نزول ق والقران باز مورد تأیید شد.

کل آیات و ترتیب و نزول سوره‌ها ← ترتیب سه سوره ۳۴ + نزول سه سوره ۲۳۴ + آیات سه سوره ۳۵۶ = ۶۲۴

۶۲۴ جدول مثلث است منهای ۱۲ ÷ ۳ = ۲۰۴ چون فراتر از ۱۱۴ است لذا ۱۱۴ ÷ ۱ = باقی مانده ۹۰ عدد ابجد حرف «ص» است و از نظر تاریخ ۱۹۹۰ برابر با ۱۴۱۱ هـ. ق برابر با ۱۳۶۹ هجری شمسی.

این جدولی است که از عدد ترتیب و آیات و نزول سه سوره به وجود آمد جالب اینجا است که بهترین این گروه مدعی «طُورِ سَینین» را گفته‌اند طور سینا که اگر میخواست سینا را معرفی کند چون آیه ۲۰ سوره مؤمنون میفرمود: طُورِ سَینَاءَ... تا به حال یک ترجمه درست قران بدون تفسیر و منظور قرار دادن و شأن نزول مطرح کردن تحویل کسی نداده‌اند از کجا ستون راستی در وجودشان بوده و یا هست؟!

شمس ممتحنه ۹۱	علق رعد ۹۶	تین محمد ۹۵
بینه انسان ۹۸	شرح حدید ۹۴	بلد احزاب ۹۰
ضحی زلزله ۹۳	لیل نساء ۹۲	قدر رحمن ۹۷

عدد ابجد نام سه سوره صفحه قبل: نساء ۱۱۱ + ابراهیم ۲۵۹ + نحل ۸۸ که موضوع ص نیز تأیید شود = ۴۵۸ ÷ ۱۱۴ = ۴ نساء که اولین سوره از سه سوره است باقی مانده ۲ بقره الم و نزول قلم.

مشرکین در تاریخ سوره نحل چه کردند ...؟! اگر رسول خدا بود اسناد کتاب خدایش کجا است؟! و چرا دین خدا را به «ازلام» سپرد و ...؟! همین اسناد کافی است که او را انداد قرار داده‌اید که مسئله را با آن سرکوب کنید و این امر در سوره سباء و دیگر سوره‌ها مخصوصاً سوره ابراهیم و موضوع بت و بت شکنی با توجه به «الر» همه چیز مشخص است ...

جدول مثلث کهیعیص که در سوره مریم است و در سه صفحه دیگر به آن اشاره شده است، عدد کهیعیص ۱۹۵ - ۱۲ ÷ ۳ = ۶۱

قلب جدول طلاق، خانه آخر حاقه و نزول کهف و ...

طلاق که نزولش ۹۹ است و ۹۹ سوره زلزله است. موضوع عده و نگاه داشتن زن در خانه خود به مدت سه پاکی تا به حال در میان هیچ یک از گروه امتهای پیرو قران رخ نداده است و بهتر است که بگوییم این امر هنوز تأویل نشده است چرا که موضوع خاص است و عام نیست و کافی است از موضوع طلاق یک روز پس و یا پیش شود در همین یک روز پس و یا پیش شدن، رخداد رخ خواهد داد و موضوع زلزله در سوره طلاق از آیه ۸ شروع میشود.

← = ۱۹۵

جمعه شوری ۶۲	ملک ذاریات ۶۷	تحریم احقاف ۶۶
حاقه کهف ۶۹	طلاق جائیه ۶۵	صف فصلت ۶۱
تغابن دخان ۶۴	منافقون زخرف ۶۳	قلم غاشیه ۶۸

لازم به یادآوریست که عده در سوره طلاق سه پاکی داده شده است و اگر موضوع بارداری میبود در همان پاکی اول مشخص میشود که زن باردار نیست و تکلیف مشخص میشود. سه پاکی برابر است با ۹۳ روز که نزول زلزله است و بهتر است که بدانید این یک فاصله زمانی است نسبت به طلاق خاص نه طلاق عام و شأن نزولها یک مورد بیهوده و کذب و بازارینده مردم از اصل حقیقت است.

← ۱۵ حجر الر و نزول کوثر؛ ۲۴ نور و نزول عبس

← ÷ ۱۱۴ = ۱ باقی مانده ۸۱ تکویر و نزول نازعات

← شوری و نزول فرقان

← دخان حم و نزول مریم کهیعیص که عدد آن ۱۹۵ است. این مسئله جهت اطلاع و دانستن این

ص	۱	د	ق	۱۵؛ ۲۴
۹۰	۱	۴	۱۰۰	= ۱۹۵
۱۸	۱	۴	۱۹	= ۴۲
۱۴	۱	۸	۲۱	= ۴۴

حقیقت که حساب اثبات کننده تمام امور است عنوان شده است نه برای چیزی دیگر.

شناسنامه در صفحه بعد:

جدول تاريخ که هزار خانه است در یک جدول به عرض ۴۰ و به ارتفاع ۲۵ سطر که هيچ تاريخی از این جدول خارج نمی‌شود.

من متولد ۱۳۳۷ هستم $۱۳۳۷ \div ۴۰ = ۳۳$ باقی مانده ۱۷ اسراء و نزول ماعون و سورة بعد حديد و نزول لقمان و سورة بعد قدر و نزول الرحمن موضوع $خَلَقَ الْإِنْسَانَ$ در آن روشن است.

اگر در جدول دقت کنید، ستون ۱۹ و بعد از طی ۲۵ سطر الی هزار تولد همسرم $۱۳۳۹ \div ۴۰ = ۳۳$ باقی مانده ۱۹ مریم با رمز کهيحص بعد از آن ۵۹ حشر و نزول زمر بعد از آن ۹۹ زلزله و نزول طلاق و هنوز تأویل نشده است چرا که نه این جانب طلاق داده‌ام و نه زمان آن رسیده است چون ارتکاب این امر بی‌جواب نبوده و نیست.

تولد خودم ۱۳۳۷ تولد همسرم در ۱۳۳۹

۱	۴۰	۳۹	۳۸	۳۷	۳۶	۳۵	۳۴	۳۳	۳۲	۳۱	۳۰	۲۹	۲۸	۲۷	۲۶	۲۵	۲۴	۲۳	۲۲	۲۱	۲۰	۱۹	۱۸	۱۷	۱۶	۱۵	۱۴	۱۳	۱۲	۱۱	۱۰	۹	۸	۷	۶	۵	۴	۳	۲	۱
۲	۸۰	۷۹	۷۸	۷۷	۷۶	۷۵	۷۴	۷۳	۷۲	۷۱	۷۰	۶۹	۶۸	۶۷	۶۶	۶۵	۶۴	۶۳	۶۲	۶۱	۶۰	۵۹	۵۸	۵۷	۵۶	۵۵	۵۴	۵۳	۵۲	۵۱	۵۰	۴۹	۴۸	۴۷	۴۶	۴۵	۴۴	۴۳	۴۲	۴۱
۳	۱۲۰	۱۱۹	۱۱۸	۱۱۷	۱۱۶	۱۱۵	۱۱۴	۱۱۳	۱۱۲	۱۱۱	۱۱۰	۱۰۹	۱۰۸	۱۰۷	۱۰۶	۱۰۵	۱۰۴	۱۰۳	۱۰۲	۱۰۱	۱۰۰	۹۹	۹۸	۹۷	۹۶	۹۵	۹۴	۹۳	۹۲	۹۱	۹۰	۸۹	۸۸	۸۷	۸۶	۸۵	۸۴	۸۳	۸۲	۸۱
۴	۱۶۰	۱۵۹	۱۵۸	۱۵۷	۱۵۶	۱۵۵	۱۵۴	۱۵۳	۱۵۲	۱۵۱	۱۵۰	۱۴۹	۱۴۸	۱۴۷	۱۴۶	۱۴۵	۱۴۴	۱۴۳	۱۴۲	۱۴۱	۱۴۰	۱۳۹	۱۳۸	۱۳۷	۱۳۶	۱۳۵	۱۳۴	۱۳۳	۱۳۲	۱۳۱	۱۳۰	۱۲۹	۱۲۸	۱۲۷	۱۲۶	۱۲۵	۱۲۴	۱۲۳	۱۲۲	۱۲۱
۵	۲۰۰	۱۹۹	۱۹۸	۱۹۷	۱۹۶	۱۹۵	۱۹۴	۱۹۳	۱۹۲	۱۹۱	۱۹۰	۱۸۹	۱۸۸	۱۸۷	۱۸۶	۱۸۵	۱۸۴	۱۸۳	۱۸۲	۱۸۱	۱۸۰	۱۷۹	۱۷۸	۱۷۷	۱۷۶	۱۷۵	۱۷۴	۱۷۳	۱۷۲	۱۷۱	۱۷۰	۱۶۹	۱۶۸	۱۶۷	۱۶۶	۱۶۵	۱۶۴	۱۶۳	۱۶۲	۱۶۱
۶	۲۴۰	۲۳۹	۲۳۸	۲۳۷	۲۳۶	۲۳۵	۲۳۴	۲۳۳	۲۳۲	۲۳۱	۲۳۰	۲۲۹	۲۲۸	۲۲۷	۲۲۶	۲۲۵	۲۲۴	۲۲۳	۲۲۲	۲۲۱	۲۲۰	۲۱۹	۲۱۸	۲۱۷	۲۱۶	۲۱۵	۲۱۴	۲۱۳	۲۱۲	۲۱۱	۲۱۰	۲۰۹	۲۰۸	۲۰۷	۲۰۶	۲۰۵	۲۰۴	۲۰۳	۲۰۲	۲۰۱
۷	۲۸۰	۲۷۹	۲۷۸	۲۷۷	۲۷۶	۲۷۵	۲۷۴	۲۷۳	۲۷۲	۲۷۱	۲۷۰	۲۶۹	۲۶۸	۲۶۷	۲۶۶	۲۶۵	۲۶۴	۲۶۳	۲۶۲	۲۶۱	۲۶۰	۲۵۹	۲۵۸	۲۵۷	۲۵۶	۲۵۵	۲۵۴	۲۵۳	۲۵۲	۲۵۱	۲۵۰	۲۴۹	۲۴۸	۲۴۷	۲۴۶	۲۴۵	۲۴۴	۲۴۳	۲۴۲	۲۴۱
۸	۳۲۰	۳۱۹	۳۱۸	۳۱۷	۳۱۶	۳۱۵	۳۱۴	۳۱۳	۳۱۲	۳۱۱	۳۱۰	۳۰۹	۳۰۸	۳۰۷	۳۰۶	۳۰۵	۳۰۴	۳۰۳	۳۰۲	۳۰۱	۳۰۰	۲۹۹	۲۹۸	۲۹۷	۲۹۶	۲۹۵	۲۹۴	۲۹۳	۲۹۲	۲۹۱	۲۹۰	۲۸۹	۲۸۸	۲۸۷	۲۸۶	۲۸۵	۲۸۴	۲۸۳	۲۸۲	۲۸۱
→ ۹	۳۶۰	۳۵۹	۳۵۸	۳۵۷	۳۵۶	۳۵۵	۳۵۴	۳۵۳	۳۵۲	۳۵۱	۳۵۰	۳۴۹	۳۴۸	۳۴۷	۳۴۶	۳۴۵	۳۴۴	۳۴۳	۳۴۲	۳۴۱	۳۴۰	۳۳۹	۳۳۸	۳۳۷	۳۳۶	۳۳۵	۳۳۴	۳۳۳	۳۳۲	۳۳۱	۳۳۰	۳۲۹	۳۲۸	۳۲۷	۳۲۶	۳۲۵	۳۲۴	۳۲۳	۳۲۲	۳۲۱
۱۰	۴۰۰	۳۹۹	۳۹۸	۳۹۷	۳۹۶	۳۹۵	۳۹۴	۳۹۳	۳۹۲	۳۹۱	۳۹۰	۳۸۹	۳۸۸	۳۸۷	۳۸۶	۳۸۵	۳۸۴	۳۸۳	۳۸۲	۳۸۱	۳۸۰	۳۷۹	۳۷۸	۳۷۷	۳۷۶	۳۷۵	۳۷۴	۳۷۳	۳۷۲	۳۷۱	۳۷۰	۳۶۹	۳۶۸	۳۶۷	۳۶۶	۳۶۵	۳۶۴	۳۶۳	۳۶۲	۳۶۱
۱۱	۴۴۰	۴۳۹	۴۳۸	۴۳۷	۴۳۶	۴۳۵	۴۳۴	۴۳۳	۴۳۲	۴۳۱	۴۳۰	۴۲۹	۴۲۸	۴۲۷	۴۲۶	۴۲۵	۴۲۴	۴۲۳	۴۲۲	۴۲۱	۴۲۰	۴۱۹	۴۱۸	۴۱۷	۴۱۶	۴۱۵	۴۱۴	۴۱۳	۴۱۲	۴۱۱	۴۱۰	۴۰۹	۴۰۸	۴۰۷	۴۰۶	۴۰۵	۴۰۴	۴۰۳	۴۰۲	۴۰۱
۱۲	۴۸۰	۴۷۹	۴۷۸	۴۷۷	۴۷۶	۴۷۵	۴۷۴	۴۷۳	۴۷۲	۴۷۱	۴۷۰	۴۶۹	۴۶۸	۴۶۷	۴۶۶	۴۶۵	۴۶۴	۴۶۳	۴۶۲	۴۶۱	۴۶۰	۴۵۹	۴۵۸	۴۵۷	۴۵۶	۴۵۵	۴۵۴	۴۵۳	۴۵۲	۴۵۱	۴۵۰	۴۴۹	۴۴۸	۴۴۷	۴۴۶	۴۴۵	۴۴۴	۴۴۳	۴۴۲	۴۴۱
۱۳	۵۲۰	۵۱۹	۵۱۸	۵۱۷	۵۱۶	۵۱۵	۵۱۴	۵۱۳	۵۱۲	۵۱۱	۵۱۰	۵۰۹	۵۰۸	۵۰۷	۵۰۶	۵۰۵	۵۰۴	۵۰۳	۵۰۲	۵۰۱	۵۰۰	۴۹۹	۴۹۸	۴۹۷	۴۹۶	۴۹۵	۴۹۴	۴۹۳	۴۹۲	۴۹۱	۴۹۰	۴۸۹	۴۸۸	۴۸۷	۴۸۶	۴۸۵	۴۸۴	۴۸۳	۴۸۲	۴۸۱
۱۴	۵۶۰	۵۵۹	۵۵۸	۵۵۷	۵۵۶	۵۵۵	۵۵۴	۵۵۳	۵۵۲	۵۵۱	۵۵۰	۵۴۹	۵۴۸	۵۴۷	۵۴۶	۵۴۵	۵۴۴	۵۴۳	۵۴۲	۵۴۱	۵۴۰	۵۳۹	۵۳۸	۵۳۷	۵۳۶	۵۳۵	۵۳۴	۵۳۳	۵۳۲	۵۳۱	۵۳۰	۵۲۹	۵۲۸	۵۲۷	۵۲۶	۵۲۵	۵۲۴	۵۲۳	۵۲۲	۵۲۱
۱۵	۶۰۰	۵۹۹	۵۹۸	۵۹۷	۵۹۶	۵۹۵	۵۹۴	۵۹۳	۵۹۲	۵۹۱	۵۹۰	۵۸۹	۵۸۸	۵۸۷	۵۸۶	۵۸۵	۵۸۴	۵۸۳	۵۸۲	۵۸۱	۵۸۰	۵۷۹	۵۷۸	۵۷۷	۵۷۶	۵۷۵	۵۷۴	۵۷۳	۵۷۲	۵۷۱	۵۷۰	۵۶۹	۵۶۸	۵۶۷	۵۶۶	۵۶۵	۵۶۴	۵۶۳	۵۶۲	۵۶۱
۱۶	۶۴۰	۶۳۹	۶۳۸	۶۳۷	۶۳۶	۶۳۵	۶۳۴	۶۳۳	۶۳۲	۶۳۱	۶۳۰	۶۲۹	۶۲۸	۶۲۷	۶۲۶	۶۲۵	۶۲۴	۶۲۳	۶۲۲	۶۲۱	۶۲۰	۶۱۹	۶۱۸	۶۱۷	۶۱۶	۶۱۵	۶۱۴	۶۱۳	۶۱۲	۶۱۱	۶۱۰	۶۰۹	۶۰۸	۶۰۷	۶۰۶	۶۰۵	۶۰۴	۶۰۳	۶۰۲	۶۰۱
۱۷	۶۸۰	۶۷۹	۶۷۸	۶۷۷	۶۷۶	۶۷۵	۶۷۴	۶۷۳	۶۷۲	۶۷۱	۶۷۰	۶۶۹	۶۶۸	۶۶۷	۶۶۶	۶۶۵	۶۶۴	۶۶۳	۶۶۲	۶۶۱	۶۶۰	۶۵۹	۶۵۸	۶۵۷	۶۵۶	۶۵۵	۶۵۴	۶۵۳	۶۵۲	۶۵۱	۶۵۰	۶۴۹	۶۴۸	۶۴۷	۶۴۶	۶۴۵	۶۴۴	۶۴۳	۶۴۲	۶۴۱
۱۸	۷۲۰	۷۱۹	۷۱۸	۷۱۷	۷۱۶	۷۱۵	۷۱۴	۷۱۳	۷۱۲	۷۱۱	۷۱۰	۷۰۹	۷۰۸	۷۰۷	۷۰۶	۷۰۵	۷۰۴	۷۰۳	۷۰۲	۷۰۱	۷۰۰	۶۹۹	۶۹۸	۶۹۷	۶۹۶	۶۹۵	۶۹۴	۶۹۳	۶۹۲	۶۹۱	۶۹۰	۶۸۹	۶۸۸	۶۸۷	۶۸۶	۶۸۵	۶۸۴	۶۸۳	۶۸۲	۶۸۱
۱۹	۷۶۰	۷۵۹	۷۵۸	۷۵۷	۷۵۶	۷۵۵	۷۵۴	۷۵۳	۷۵۲	۷۵۱	۷۵۰	۷۴۹	۷۴۸	۷۴۷	۷۴۶	۷۴۵	۷۴۴	۷۴۳	۷۴۲	۷۴۱	۷۴۰	۷۳۹	۷۳۸	۷۳۷	۷۳۶	۷۳۵	۷۳۴	۷۳۳	۷۳۲	۷۳۱	۷۳۰	۷۲۹	۷۲۸	۷۲۷	۷۲۶	۷۲۵	۷۲۴	۷۲۳	۷۲۲	۷۲۱
۲۰	۸۰۰	۷۹۹	۷۹۸	۷۹۷	۷۹۶	۷۹۵	۷۹۴	۷۹۳	۷۹۲	۷۹۱	۷۹۰	۷۸۹	۷۸۸	۷۸۷	۷۸۶	۷۸۵	۷۸۴	۷۸۳	۷۸۲	۷۸۱	۷۸۰	۷۷۹	۷۷۸	۷۷۷	۷۷۶	۷۷۵	۷۷۴	۷۷۳	۷۷۲	۷۷۱	۷۷۰	۷۶۹	۷۶۸	۷۶۷	۷۶۶	۷۶۵	۷۶۴	۷۶۳	۷۶۲	۷۶۱
۲۱	۸۴۰	۸۳۹	۸۳۸	۸۳۷	۸۳۶	۸۳۵	۸۳۴	۸۳۳	۸۳۲	۸۳۱	۸۳۰	۸۲۹	۸۲۸	۸۲۷	۸۲۶	۸۲۵	۸۲۴	۸۲۳	۸۲۲	۸۲۱	۸۲۰	۸۱۹	۸۱۸	۸۱۷	۸۱۶	۸۱۵	۸۱۴	۸۱۳	۸۱۲	۸۱۱	۸۱۰	۸۰۹	۸۰۸	۸۰۷	۸۰۶	۸۰۵	۸۰۴	۸۰۳	۸۰۲	۸۰۱
۲۲	۸۸۰	۸۷۹	۸۷۸	۸۷۷	۸۷۶	۸۷۵	۸۷۴	۸۷۳	۸۷۲	۸۷۱	۸۷۰	۸۶۹	۸۶۸	۸۶۷	۸۶۶	۸۶۵	۸۶۴	۸۶۳	۸۶۲	۸۶۱	۸۶۰	۸۵۹	۸۵۸	۸۵۷	۸۵۶	۸۵۵	۸۵۴	۸۵۳	۸۵۲	۸۵۱	۸۵۰	۸۴۹	۸۴۸	۸۴۷	۸۴۶	۸۴۵	۸۴۴	۸۴۳	۸۴۲	۸۴۱
۲۳	۹۲۰	۹۱۹	۹۱۸	۹۱۷	۹۱۶	۹۱۵	۹۱۴	۹۱۳	۹۱۲	۹۱۱	۹۱۰	۹۰۹	۹۰۸	۹۰۷	۹۰۶	۹۰۵	۹۰۴	۹۰۳	۹۰۲	۹۰۱	۹۰۰	۸۹۹	۸۹۸	۸۹۷	۸۹۶	۸۹۵	۸۹۴	۸۹۳	۸۹۲	۸۹۱	۸۹۰	۸۸۹	۸۸۸	۸۸۷	۸۸۶	۸۸۵	۸۸۴	۸۸۳	۸۸۲	۸۸۱
→ ۲۴	۹۶۰	۹۵۹	۹۵۸	۹۵۷	۹۵۶	۹۵۵	۹۵۴	۹۵۳	۹۵۲	۹۵۱	۹۵۰	۹۴۹	۹۴۸	۹۴۷	۹۴۶	۹۴۵	۹۴۴	۹۴۳	۹۴۲	۹۴۱	۹۴۰	۹۳۹	۹۳۸	۹۳۷	۹۳۶	۹۳۵	۹۳۴	۹۳۳	۹۳۲	۹۳۱	۹۳۰	۹۲۹	۹۲۸	۹۲۷	۹۲۶	۹۲۵	۹۲۴	۹۲۳	۹۲۲	۹۲۱
۲۵	۱۰۰۰	۹۹۹	۹۹۸	۹۹۷	۹۹۶	۹۹۵	۹۹۴	۹۹۳	۹۹۲	۹۹۱	۹۹۰	۹۸۹	۹۸۸	۹۸۷	۹۸۶	۹۸۵	۹۸۴	۹۸۳	۹۸۲	۹۸۱	۹۸۰	۹۷۹	۹۷۸	۹۷۷	۹۷۶	۹۷۵	۹۷۴	۹۷۳	۹۷۲	۹۷۱	۹۷۰	۹۶۹	۹۶۸	۹۶۷	۹۶۶	۹۶۵	۹۶۴	۹۶۳	۹۶۲	۹۶۱

در این صفحه که عرض آن ۴۰ خانه و برابر است با عدد ابجد حرف «م» و ارتفاع آن ۲۵ است، جمع عدد از یک الی هزار جای دارد که با آن تعیین

تاریخ نماییم و ۱۱۴ سوره دقیق بر تمام این خطوط و تاریخهای رخدادها در طول زمان ثبت گردیده است.

در جدول تاریخ، هر عدد که از تاریخ در دست دارید تقسیم بر ۴۰ کنید، خارج قسمت و باقی مانده حساب خود به خود شماره سطر و ستون را در

جدول تاریخ به دست می‌آورد، البته اگر عدد ۱۰۰۰ و یا دو هزار و هر چیزی که از هزاره باشد از اصل تاریخ حذف کنید یا اینکه جمع کل عدد صحیح به

دست آمده در خارج قسمت را منهای ۲۵ سطر کنید.

در صفحات بعد شرح مختصری از آن داده میشود، عدد هزار سرخط است و مابقی آن از جدول برداشته میشود.

شریحی از آن در مورد خود و همسرم در صفحات بعد و دیگر موضوعات شرح مختصری داده خواهد شد که بدانید تاریخ هر امری ثبت شده است.

در صفحه قبل دو علامت یکی روی خانه هفدهم است و یکی روی خانه نوزدهم است و در سطر هم روی سطر نهم یک فلش کشیده که سطر تاریخ خود و همسر را نشان دهد و ما هر دو در یک سطر قرار گرفته ایم چرا که فاصله سنی ما تنها دو سال است. بهر حال تاریخ سال این جانب روی سطر نهم + ۲۵ سطر (۱۰۰۰ سال) = ۳۴ سبب و نزول ق و القرآن المجید ... لازم به یادآوری است که نزول سبب ۵۸ مجادله است. نه سطر بعد از هزار، سوره توبه است و موضوع بسما ... که در صفحات قبل شرح آن گذشت. در خانه ۱۷ جدول که سوره هفدهم اسراء است و در ترتیب نزول ماعون است و بعد ۵۷ حدید و نزول لقمان الم و بعد ۹۷ که قدر است و نزول الرحمن علم القرآن و بعد فرماید: خلق الانسان و ... در اینجا زمان خلقت تأیید شده

است و اما همسر در ستون ردیف ۱۹ قرار گرفته است سوره نوزدهم مریم است و با کهیصص شروع شده است.

ک	ه	ی	ع	ص	: کهیصص
۱	۱	۱	۱	۱	
ف			ن	د	← فند

← فند روستایی از توابع شهرستان گرمسار از توابع استان سمنان، همسر این جانب ترک است و از آنجایی

که گرمسار در زمانهای گذشته دور تبعیدگاه بوده است در آن منطقه، کل آباء و اجداد او که از تبار اهل حق بودند اسکان گزیدند، در سال ۱۳۵۹ این جانب مجروح شدم و برای استراحت به خانه خواهرم که از مهاجرین عراق بود به آن روستا رفتم ناگفته نماند خواهرم و خانواده اش از آغاز ۱۳۵۹ از عراق رانده شدند و دولت در آن روستا که ساختمانهای سازمانی کشت تریاق بود و منحل شده بود اسکان داده بودند ...

ک	ه	ی	ع	ص	← نور و نزول عبس
۲۰	۵	۱۰	۷۰	۹۰	← ۱۹۵ = ۱۱۴ ÷ ۱ باقی مانده ۸۱
۱۱	۵	۱۰	۱۶	۱۸	← ممتحنه و نزول غافر حم
۲۲	۲۷	۲۸	۱۸	۱۴	← کافرون و نزول صف و آیات یونس

سوره مریم آغاز آن کهیصص، اگر به حساب این موضوع تا آخر بپردازیم بسیاری از موارد در آن نهفته است لیکن به قدر معرفی کافی است و به طور خلاصه از مجموع سورههایی که با حرف «م» نام آنها شروع شده است تنها نام دو سوره «ال» تعریف

و یا به عبارتی «ال» اضافه در میان آنها نیست که یکی مریم و دیگری محمد است.

ک	ه	ی	ع	ص
کَهِف	هُود	یُونُس	عَنْكَبُوت	صَافَات
كُوْثِر	هَمْزَة	یُوسُف	عَبَس	ص
كَافِرُون		یَس	عَلَق	صَف
			عَادِیَات	
			عَصْر	

ک ه ی ع ص
۱۱ ۵ ۱۰ ۱۶ ۱۸ = ۶۰ از نظر تاریخ، میلادی است با توجه به ترتیب سوره و نام سوره، ۱۳۳۹ + اختلاف تاریخ که ۶۲۱ سال است = ۱۹۶۰ متولد شده است.

۶۰ × ۱۱۴ ÷ ۱۹ ترتیب سوره = ۳۶۰ یا به عبارتی زمان عقد در فلک شهر «ری» ۱۳۶۰ اتفاق افتاد که شماره محضر شماره ۶ شهر ری است که در وسط بسما ... این تاریخ ثبت شده است.

عدد ۶۰ × ۱۱۴ ÷ ۵ حرف رمز سوره مریم = ۱۳۶۸ آغاز موضوع و تولد فرزند نرینه ما محمد و کلاً بنده دارای شش فرزند نرینه هستم و اسناد عقد و ازدواج و تولد فرزندانم یک به یک با شناسنامه ضمیمه این نامه است. ۱۹۶۰ تولد همسر در سطر ۲۴ است و تولد خودم ۱۳۳۷ برابر با ۱۹۵۸ بغداد در سطر ۲۴ ستون ۳۸ که ص و القرآن است و ۷۸ نباء و نزول حاقه است و ۱۱۸ که ۱۱۴ سوره از آن کم شود ۴ سوره نساء است و نزول آن ۹۲ برابر با عدد ابجد نام محمد و چون از عدد کلمه نساء ۱۱۱ - ۹۲ شود ۱۹ ترتیب سوره مریم میشود.

برای حل اختلاف تاریخ و روشن شدن این موضوع، اختلاف تاریخ بین میلادی و هجری شمسی ۶۲۱ سال است عدد ۶۲۱ در سطر ۱۶ ستون ۲۱ است ۲۱ انبیاء و نزول ناس است، بعد از ۲۱ شماره ۶۱ که سوره صف است و در آیه ۶ سوره صف فرماید: رسولی بعد از من می آید که نام او احمد است و از آنجایی که در پایان کلمه «احمد» وقف لازم خورده است حرکت «ء» روی دال خود به خود حذف میشود و نتیجه میگیریم که احمد اسم

است نه صفت و در قران چنین چیزی نگفته است که در آسمان احمد و در زمین محمد است و هرگاه اسمی از محمد برده شده است نه تنها بعد از اسم وقف نخورده است بلکه تمام نامهای محمد که تنها در چهار سوره ذکر شده است چنین نوشته شده است:

۱- سوره آل عمران آیه ۱۴۴ وَمَا مُحَمَّدٌ ... ۲- در سوره احزاب آیه ۴۰ مَا كَانَ مُحَمَّدٌ ... ۳- در سوره محمد آیه ۲ وَالَّذِينَ ... عَلَى مُحَمَّدٍ ... ۴- در سوره فتح آیه ۲۹ مُحَمَّدٌ رَسُولُ اللَّهِ ... در این چهار سوره هیچگاه بنام اسم نبوده است بلکه صفت است و نام اصلی با توجه به خود قران چیزی دیگر است. جمع ترتیب چهار سوره فوق الذکر نام محمد: $3 + 33 + 47 + 48 = 131 \leftarrow 131 \div 114 = 1$ باقی مانده ۱۷ اسراء و موعود آخر طبق رکعات نماز و نزول سوره اسراء و تعداد آیات و نشانه‌ها و آیات تصویری که در قران است که هیچ ربطی به منطقه عربستان ندارد و ان شاء الله وارد کعبه برای حج خواهند شد، اگر محمد همان رسول ۱۳۸۲ سال پیش بوده است که خود متولد کعبه بوده و نیازی به این گفتار در قران نبود و فاصله تاریخی در صف با توجه به جدول «میم» تعیین شد و هر دو را نمی‌توانید به یک زمان ربط دهید، عرب و عجم چه بپذیرد و چه نپذیرد یکسان است و خداوند بر امر خویش غالب است.

در صفحه قبل از حروف مقطعه ۱۶ سوره به وجود آمد و سوره مریم در جزء ۱۶ است، در ضمن کلمه الرحمن در سوره مریم نیز ۱۶ مرتبه ذکر شده است و این امر از هر نظر حساب را تأیید میکند. ۱۶ ترتیب سوره نحل و نزول تکاثر است و در این موضوع با توجه به ترتیب الفباء عدد کهیصص که ۱۰۹ است و اشاره به سوره کافرون و نزول صف است و آیات سوره یونس با رمز «الر» که این حروف آغاز نام ۱۹ سوره است تمام موضوع روشن است مخصوصاً در جدول مثلث و مربع سوره بقره و مسئله تاریخ.

شما مذهبی‌ها و پیروان و یا مقلدان فلان آقا و یا ... تا به امروز کی یکی از این گروه اقدام به حساب و یا تعیین مسائل با شمار نموده و یا مسائل تاریخ رویدادها را در قران ثبت کرده است و ... أَطِيعُوا اللَّهَ وَأَطِيعُوا الرَّسُولَ وَأُولِي الْأَمْرِ مِنْكُمْ با توجه به آیه ۴۱ عنکبوت، حل اختلاف در سوره اعراف است أَتَّبِعُوا مَا أَنْزَلَ إِلَيْكُمْ مِنْ رَبِّكُمْ وَلَا تَتَّبِعُوا مِنْ دُونِهِ أَوْلِيَاءَ قَلِيلًا مَّا تَذَكَّرُونَ بهر حال خواه پند گیرید خواه ملال.

إِنَّ اللَّهَ وَمَلَائِكَتَهُ يُصَلُّونَ عَلَى النَّبِيِّ ... کلمه ملائکتہ ۵ مرتبه در سه سوره، این ۵ مورد غیر از تکرار کلمه ملائکتہ است، از نظر کلمه این دو با هم متفاوت‌اند.

این امر برابر با ۵ وعده نمازی است که برای تاریخ ظهور تعیین شده است و با دیگر موارد فرق میکند هم از نظر زمان و هم از نظر مکان.

جمع ترتیب سه سوره ۳۹ سوره زمر و نزول اعراف المرص است و این مسئله را از هر طرف که حساب کنیم اشاره به اعراف است که در صفحات بعد شرحهای بیشتری داده میشود و این موضوع روشن‌تر میشود.

۲۸۵	۹۸	بقره	۲۸۶	۸۷	۲	۱
	۱۳۶	نساء	۱۷۶	۹۲	۴	۲
۵۶	۴۳	احزاب	۷۳	۹۰	۳۳	۳

جمع : ۳۹ ملائکتہ

تا کنون جدول یهود، هادوا و نصارا داده شده است. کلمه مجوس یک مرتبه در یک سوره است سوره حج آیه ۱۷ ... در کتاب خدا نیامده است که هر کس شیعه نباشد یا از اهل تسنن و یا غیره باشد روی بهشت را نخواهد دید بلکه تمام امور بر حسب اعمال است و ایمان، در سوره بقره آیه ۲۱۷ هر کس از دینی که به زبان خودش به او ابلاغ شده است برگردد کافر است و مرتد، از مذهب چیزی نگفته است چرا که قران مخالف از همگسیختگی دین است و دین واحد و موعود واحد است.

گرویدن به رسولی که سند از جمله کتب آسمانی دارد حکم بر تمام جهان است چرا که وجود کره خاکی زمین و حرکت وضعی و انتقالی و حساب برای تمام امتهای یکسان است مَن يُطِيعِ الرَّسُولَ فَقَدْ أَطَاعَ اللَّهَ ... نساء آیه ۸۰ الی ۸۵ که شفاعت به معنی پشتیبانی است و هیچ رسولی یا ولی از اولیاء خدا برخلاف دستورات کتاب هیچ گروهی را شفاعت نخواهند کرد و در غیر اطاعت نه نماز قبول و نه دعا مستجاب، در آیه ۱۷ و ۱۸ سوره فرقان فرماید:

ياران من آيا اين گروه از شما تبعيت ميکردند آيا شما آنها را از راه بازداشتيد و ... در جواب فرمايند: پاک و منزه ميدانيم تو را خداوند ما که اين گروه ... از کيش پدرانشان تبعيت کردند تا اينکه يادآوری ها را از ياد بردند. فرض مثال هَاؤُلَاءِ اشاره به همين اولياء الله و يا به عبارتی امامان باشد آيا آنها دستور چنين اعمالی را به شماها داده اند؟! آيا اگر راست ميگويد و پيروان آنها هستيد چرا هيچ عملکردی نداريد و برخلاف کتاب خدا در حرکت بوده و هستيد و ...؟! ما به خوبی ميدانيم که شما آنها را دستاویز قرار داده ايد و ...

اسلام و مسلمون و ملحقات يک سوي توحيدى بودن دين بنام اسلام ثابت است و اين ادیان و مذاهب از همگسيخته نيز روشن تر. در کل قران فقط نام چهار کتاب برده شده است: ۱- توراة ۲- انجيل ۳- قران ۴- فرقان «ذالك الكتاب» نام کتاب ديگر گفته نشده است. صُحُف به معنی مجموعه صفحات و يا کتب است اسم خاص نيست در سورة اعلى إِنَّ هَذَا لَفِي الصُّحُفِ الْأُولَى صُحُفِ إِبْرَاهِيمَ وَمُوسَى نام کتاب موسی نيز صحف گفته شده است پس بنا بر اين نام کتاب ابراهيم صحف نبوده و نيست و اين مجموعه صحف و جدال نکردن در امر طبق سورة آل عمران آية ۶۵ الی ۶۶ و ... دنباله آيات.

تمام امور در کتاب موسی کتاب اول سفر پيدایش است و موسی در کتاب دوم باب دوم به دنيا میآيد و ... و توضيح المسائلهاى علماء برگرفته از کتاب سوم موسی باب ۱۱ الی ۱۶ است. در آية ۴۳ و ۴۴ سورة مائده در زمان قران و نشر آن وجود پيشوايان دين پيروان قران در برابر توراة مسئول بوده اند که همينک ميگويند منحرف است که طبق سورة جمعه اهل قران و اهل تورات مَثَلُ الَّذِينَ ... هستند و آغاز قصاص و احکام آن در توراة شروع شده است و ... اين گروه روحانی برای اينکه دستشان باز نشود توراة را منحرف گفته اند در صورتی که اگر توراة منحرف شده باشد پيروان قران از هر گروهی در برابر کتب آسمانی مسئول بوده اند و امروز يا بايد همين کتاب را بپذيرند و يا اصل توراة را بايد بياورند ...؟!

توراة - انجيل - زيور - قران - فرقان - کتاب، شش مورد جمعاً متشکل از ۲۸ حرف اند که اين ۲۸ حرف تکرار و غير تکرارند و ۱۵ حرف خالص اند. کلمة توراة ۱۸ مرتبه در هفت سوره ذکر شده است، ۱۸ کهف و نزول کافرون و هفت اعراف المرص و نزول تکوير در ضمن موعود در باب هجدهم توراة است.

در سورة اعراف پيامبر قبلی به گونه ای که گویا همين امروز سخن ميگويد و با تاريخ موجود مردم را به نبی حاضر دعوت ميکند و امتی که خبر از تاريخهای مرقوم در کتاب ندارند گمان ميبرند که اين آيات مربوط به عصر جهالت يا به عبارتی مربوط به ۱۳۸۲ سال پيش است. شما که از تاريخها خبر يافتيد بدانيد که مؤظف به نشر اين امر هستيد.

۱	۳	۸۹	۲۰۰	آل عمران	۳	۴۸	۵۰	۶۵	۹۳	۹۳
۲	۵	۱۱۲	۱۲۰	مائده	۴۳	۴۴	۴۶	۴۶	۶۸	۱۱۰
۳	۷	۳۹	۲۰۶	اعراف	۱۵۷					
۴	۹	۱۱۳	۱۲۹	توبه	۱۱۱					
۵	۴۸	۱۱۱	۲۹	فتح	۲۹					
۶	۶۱	۱۰۹	۱۴	صف	۶					
۷	۶۲	۱۱۰	۱۱	جمعه	۵					

جمع : ۱۹۵

کلمة توراة به دنبال تأييد امر فوق، جمع ترتيب ۷ سوره ۱۹۵ عدد ابجد نام صادق است.

ت	و	ر	ا	ت	ه	۱۱۲ ؛ ۲۲۳
۴۰۰	۶	۲۰۰	۱	۴۰۰	۵	۱۰۱۲ =
۲۲	۶	۲۰	۱	۲۲	۵	۷۶ =
۳	۲۶	۱۰	۱	۳	۲۷	۷۰ =

← ۲۲ حج و نزول اخلاص ؛ ۱۱۲ اخلاص و نزول مائده
 ← ۱۱۴ سوره = ۸ انفال و نزول اعلى باقی مانده ۱۰۰ عاديات و نزول بينه
 ← انسان و نزول طور که در صفحات قبل به آن اشاره شد
 ← معارج و نزول نحل و مورد ۱۳۷۰ شمسی تاريخ سورة اسراء آية ۱۲ و ترتيب الفباء

کلمة اعلى که نزول آن ۸ است و سجده هر نمازگزار است.

جمع اعداد کامل کلمه تورا: $1012 + 76 + 70 = 1158 \leftarrow 1158 \div 114 = 10 =$ یونس و نزول فجر باقی مانده ۱۸ کهن و نزول کافرون و همان تعداد تکرار کلمه تورا در کل قران ۱۸ مرتبه در هفت سوره ...

موسی پیامبری از بنی اسرائیل و موضوع موعود آخر در کتاب پنجم موسی باب هجدهم و در قران سوره اسراء موعود آخر.

کلمه زبور، این کلمه یک مرتبه در یک سوره است و زبور دو مرتبه در دو سوره:

۱	۲۱	۷۳	۱۱۲	انبیاء	۱۰۵
---	----	----	-----	--------	-----

زبور

۱	۴	۹۲	۱۷۶	نساء	۱۶۳
۲	۱۷	۵۰	۱۱۱	اسراء	۵۵

زبورا

و اما کلمه انجیل ۱۲ مرتبه در ۶ سوره ذکر شده است:

۱	۳	۸۹	۲۰۰	آل عمران	۳	۴۸	۶۵
۲	۵	۱۱۲	۱۲۰	مائده	۴۶	۶۶	۶۸
۳	۷	۳۹	۲۰۶	اعراف	۱۵۷		
۴	۹	۱۱۳	۱۲۹	توبه	۱۱۱		
۵	۴۸	۱۱۱	۲۹	فتح	۲۹		
۶	۵۷	۹۴	۲۹	حدید	۲۷		

انجیل

جمع اعداد کامل کلمه انجیل: $94 + 40 + 82 = 216 \leftarrow 216 \div 114 =$ سوره

مساویست با ۱ باقی مانده ۱۰۲ کلمه بسم، تکاثر و نزول نور در ضمن تمام

رخدادهای موجود را میتوانید در مکاشفات یوحنا و چهار انجیل با وجود

جنگها و نشانه‌ها در بابل یعنی عراق موجود فعلی بخوانید.

عدد کل کلمه انجیل در جدول مثلث است:

۶۹	۷۴	۷۳
۷۶	۷۲	۶۸
۷۱	۷۰	۷۵

$$216 - 12 = 204 \leftarrow 204 \div 3 = 68$$

۱	ن	ج	ی	ل	۱۳	۳	← رعد المر و نزول عصر
۱	۵۰	۳	۱۰	۳۰	۹۴	۱	← شرح و نزول حدید
۱	۱۴	۳	۱۰	۱۲	۴۰	۱	← غافر و نزول جن
۱	۲۵	۵	۲۸	۲۳	۸۲	۱	← انفطار و نزول آن

و اما کلمه قران ۵۸ مرتبه در ۳۴ سوره ذکر شده است و کلمه قراناً ده مرتبه در ۹ سوره و قراناً در

یک سوره دو مرتبه، ۵۸ مجادله و نزول سباء است و ۳۴ سباء و نزول ق و القران است.

و ده مرتبه کلمه قراناً در نه سوره، ۱۰ یونس و نزول فجر و ۹ توبه و نزول لیل.

اول کلمه قراناً و بعد کلمه قراناً چرا که در این صفحه در یک جدول جای نمی‌گیرد.

آنچه که مربوط به قدر است یک شب تاصبح بیبش نبوده است و قران عربی موجود نمی‌تواند به

یک شب مربوط شود مگر آخرین پیام آن یا به عبارتی نباء آنها به طور خلاصه که به صورت شعر

و بی وزن و قافیه در زبانم جاری شد آنها بعضی از کلمات آن عربی است که فرماید: لَوْلَا فَصَلَّتْ

ءَايَاتُهُۥ ۙ ءَاعْجَمِيٌّ وَعَرَبِيٌّ یعنی این گفتار و این قران به زبان عربی نبوده و نه به زبان عجمی کامل، بلکه

آمیختگی داشته و اما قران وَهَذَا لِسَانَ عَرَبِيٍّ مُبِينٌ است. در سوره انبیاء فرماید: بَلْ هُوَ شَاعِرٌ و در

سوره یس فرماید: وَمَا عَلَّمَاهُ الشَّعْرَ وَمَا يَنْبَغِي لَهُ ۚ اِنْ هُوَ اِلَّا ذِكْرٌ وَقُرْءَانٌ مُّبِينٌ قران یعنی فراخوان و

برای هر امتی فراخوانی و رسولی به زبان قوم خویشانش که دیگر بهانه‌ای در دست نداشته باشند

آنها طبق همین قران عربی موجود ...

۱	۱۲	۵۳	۱۱۱	یوسف	۲
۲	۱۳	۹۶	۴۳	رعد	۳۱
۳	۱۷	۵۰	۱۱۱	اسراء	۱۰۶
۴	۲۰	۴۵	۱۳۵	طه	۱۱۳
۵	۳۹	۵۹	۷۵	زمر	۲۸
۶	۴۱	۶۱	۵۴	فصلت	۳
۷	۴۲	۶۲	۵۳	شوری	۷
۸	۴۳	۶۳	۸۹	زخرف	۳
۹	۷۲	۴۰	۲۸	جن	۱

قراناً

۱	۷۵	۳۱	۴۰	قیامة	۱۷
۱۸					

قراناً

کلمه قران ۵۸ مرتبه در ۳۴ سوره، ۵۸ مجادله و نزول سباء، ۳۴ سباء و نزول ق و القران

۱	۲	۸۷	۲۸۶	بقره	۱۸۵
۲	۴	۹۲	۱۷۶	نساء	۸۲
۳	۵	۱۱۲	۱۲۰	مائده	۱۰۱
۴	۶	۵۵	۱۶۵	انعام	۱۹
۵	۷	۳۹	۲۰۶	اعراف	۲۰۴
۶	۹	۱۱۳	۱۲۹	توبه	۱۱۱
۷	۱۰	۵۱	۱۰۹	یونس	۱۵
۸	۱۲	۵۳	۱۱۱	یوسف	۳
۹	۱۵	۵۴	۹۹	حجر	۱
۱۰	۱۶	۷۰	۱۲۸	نحل	۹۸
۱۱	۱۷	۵۰	۱۱۱	اسراء	۹
۱۲	۱۸	۶۹	۱۱۰	کهف	۵۴
۱۳	۲۰	۴۵	۱۳۵	طه	۲
۱۴	۲۵	۴۲	۷۷	فرقان	۳۰
۱۵	۲۷	۴۸	۹۳	نمل	۱
۱۶	۲۸	۴۹	۸۸	قصص	۸۵
۱۷	۳۰	۸۴	۶۰	روم	۵۸
۱۸	۳۴	۵۸	۵۴	سباء	۳۱
۱۹	۳۶	۴۱	۸۳	یس	۲
۲۰	۳۸	۳۸	۸۸	ص	۱
۲۱	۳۹	۵۹	۷۵	زمر	۲۷
۲۲	۴۱	۶۱	۵۴	فصلت	۲۶
۲۳	۴۳	۶۳	۸۹	زخرف	۳۱
۲۴	۴۶	۶۶	۳۵	احقاف	۲۹
۲۵	۴۷	۹۵	۳۸	محمد	۲۴
۲۶	۵۰	۳۴	۴۵	ق	۱
۲۷	۵۴	۳۷	۵۵	قمر	۱۷
۲۸	۵۵	۹۷	۷۸	رحمن	۲
۲۹	۵۶	۴۶	۹۶	واقعه	۷۷
۳۰	۵۹	۱۰۱	۲۴	حشر	۲۱
۳۱	۷۳	۳	۲۰	مزمّل	۴
۳۲	۷۶	۹۸	۳۱	انسان	۲۳
۳۳	۸۴	۸۳	۲۵	انشقاق	۲۱
۳۴	۸۵	۲۷	۲۲	بروج	۲۱

قران

آخرین کلمه قران در سوره ۸۵ سوره بروج است و نزول سوره عنکبوت است.

بروج والیوم الموعود یا به عبارتی قران برای موعود و تصدیق او تنظیم شده است تصدیق الّذی بَیِّنَ یَدَیْهِ وَتَفْصِیْلَ کُلِّ شَیْءٍ وَهُدًى وَرَحْمَةً لِّقَوْمٍ یُّؤْمِنُونَ در حقیقت جدول مربع و مثلث و آغاز سوره‌هایی که در جدولها به آن اشاره شده است بخوانید و موضوع تاریخ را بدانید خواهید دانست که هر آنچه به آن اشاره شده است بدون چون و چرا صحت دارد و اگر دولت در تکفیر و تکذیب و آزار است برای آن است که راهی برای برگشت خود و پیروان مخصوصاً با صدور سند مسئله جنون و اینهمه مسائلی که پیش آمده است باقی نگذاشته است و ...

آنچه که بی‌ربط ربط داده شده است انقلاب در ۵۷ بوده ربط به ۵۸ داده‌اند وَالشُّعْرَاءُ یتَّبِعُهُمُ الْغَاوُونَ در شاهنامه فردوسی باب

به دنیا آمدن سیاوش اشاره به ۵۸ نموده است و این تاریخ طبق سوره مریم نمی‌تواند که ه. ش باشد بلکه ۱۹۵۸ برابر با ۱۳۳۷ در ضمن در شاهنامه فردوسی آمده است تولد او نه انقلاب او و دیگر کتب عرفانی این مرز و بوم از جمله شاه نعمت الله ولی که تمام مورد اشاره به بسم الله الرحمن الرحیم نموده است و ...

یَسْجُدُونَ لِلشَّمْسِ مِن دُونِ اللَّهِ این است که الله مورد و مسئله موعود است و آفتاب شرقی همانا پیروی کردن از پیشوایان خود علم کرده است که هیچ نشانه‌ای در کتاب خدا مبنی بر ولایت حق نداشته و ندارند. چرا که قران اشاره به مسائل جزئی نموده است چه رسد به انقلابی با این همه کشته شده و یا به عبارتی خون و خونریزی و ...

در ضمن کسی که از طرف خدا باشد مصلح است نمی‌تواند بر علیه امتی و یا ملتی شعار سر دهد و کلاً کلام او را قبل از هر شعاری باید به امتهای ابلاغ کند نه بر علیه دولتی شعار سر دهد در ضمن اسناد خود را در کتاب خدا باید ارائه دهد و از همه اینها که بگذریم حق سپردن دین خدا را به ازام یعنی انتخابات و یا به عبارتی تبدیل به جمهوری نداشت هر چند که این امر خواست تمام ملت بود و یا به آنها القاء شده بود.

توجه کنید در میان سوره‌های کلمه قران ۱۵ سوره با حروف مقطعه شروع شده است که متشکل از ۴۹ حرف تکرار و غیر تکرار است و حروف خالص آن ۲۰ حرف و حرف بیستم حرف «خ» و بیستین حرف کل ۱۵ سوره، حرف «ج» که این دو حرف جزء طلسمات و جادو است و در سوره فاتحه وجود ندارد. «خ» آغاز ← ... و «ج» جمهوری

«ق» قُرْآنٌ قُرْآنٍ قُرْآنًا هر انسانی که افعال را بخواند خواهد دانست که قران یک قران نیست و قران به معنی فراخوان است و برای هر امتی فراخوانی تا زمان موعود آخر و ارائه حساب و ... موضوع ذالك الكتاب، در ضمن هر کتابی یک قران است منتها نام کتابها فرق میکند و زمان و مکان آنها، چرا که برای هر اجلی کتابی و برای هر امتی اجلی و رسولی به زبان قوم خویشان و خاتم که آخرین اجل و آخرین کتاب است و در حقیقت رسول سوره بینه است و در عصر حاضر است نه عصر جاهلیت عرب و یا غیر.

اگر این قران را به دقت بخوانید خواهید دید که یک مسئله وسیع است و در چهارچوب عربستان و عهد جاهلیت نگنجد همین الان هم نمی گنجد چرا که بسیاری از تأویل آیات هنوز نیامده است یا به عبارتی نشانه‌های داده شده ظاهر نشده است ...

تکرار کلمه ملائکه ۶۸ مرتبه در ۳۱ سوره، ۶۸ قلم که آخرین حروف مقطعه است و نزول سوره غاشیه که سوره ۸۸ است، و ۸۸ تعداد آیات ص و قصص و نزول انفال و کلمه نحل، ۳۱ لقمان الم و نزول قیامه است ...؟! موضوع ملائکه و شناخت دین مشرکین، در عکس و پوستره‌های مذهبی دقت کنید، در آوردن ملائکه به شکل زن و نام گذاری ملائکه به این زبان «فرشته» که قران فرماید: آیا آنها ملائکه را دیده‌اند و به شکل زن درآورده‌اند؟! غیر از روی پوسترها، برای آرایش و زیبای خیابانها نیز همین کار را کرده‌اند و ... که اکنون در بعضی جاها آن را پاک کرده‌اند و ... طبق سوره معارج سرعت ملائکه و عروج آنها و قرار دادنش در شخص منتخب هر روزش برابر با پنجاه هزار سال شما ... هر سالی ۳۶۵ روز x پنجاه هزار سال x ۲۴ ساعت x ۶۰ دقیقه x ۶۰ ثانیه، آیا بشر و یا سریعترین دستگاه قادر به دیدن آن بوده و یا هست در ضمن ملائکه و روح فرود می‌آورد در شخص منتخب به طوری که خود هم نداند، مگر اینکه اجازه سکون به او داده شود یا به شکل خود مردم درآورده شود و لباسی که مردم برتن دارند برتن کنند و این گفته خود قران است و ... بهانه جویبها برای تلبیس دین خود و پدرانشان تا این زمان هیچ احدی ملائکه به شکل و هیبتی که دارد در بیداری ندیده است مگر در خواب و سفر روح که اثبات آنهم دشوار است.

و اما کلمه ملائکه که پنج مرتبه در ۳ سوره ذکر شده است و این امر اهمیت دارد چرا که نبی در سوره احزاب مجهول است و نامی از او برده نشده است جز سه حرف نقطه‌دار غیر تکرار در بسم الله الرحمن الرحیم که آنهم تاریخ دارد.

	۲۴۸	۲۱۰	۱۷۷	۱۶۱	۳۴	۳۱	۳۰	بقرة	۲۸۶	۸۷	۲	۱		
	۱۲۵	۱۲۴	۸۷	۸۰	۴۵	۴۲	۳۹	۱۸	آل عمران	۲۰۰	۸۹	۳	۲	
						۱۷۲	۱۶۶	۹۷	نساء	۱۷۶	۹۲	۴	۳	
						۱۵۸	۱۱۱	۹۳	انعام	۱۶۵	۵۵	۶	۴	
								۱۱	اعراف	۲۰۶	۳۹	۷	۵	
							۵۰	۱۲	۹	انفال	۷۵	۸۸	۸	۶
								۲۳	۱۳	رعد	۴۳	۹۶	۱۳	۷
					۳۰	۲۸	۸	۷	حجر	۹۹	۵۴	۱۵	۸	
	۴۹				۳۳	۳۲	۲۸	۲	نحل	۱۲۸	۷۰	۱۶	۹	
						۹۵	۹۲	۴۰	اسراء	۱۱۱	۵۰	۱۷	۱۰	
								۵۰	كهف	۱۱۰	۶۹	۱۸	۱۱	
								۱۱۶	طه	۱۳۵	۴۵	۲۰	۱۲	
								۱۰۳	انبیاء	۱۱۲	۷۳	۲۱	۱۳	
								۷۵	حج	۷۸	۱۰۳	۲۲	۱۴	
								۲۴	مؤمنون	۱۱۸	۷۴	۲۳	۱۵	
	۲۵						۲۲	۲۱	فرقان	۷۷	۴۲	۲۵	۱۶	
								۴۰	سباء	۵۴	۵۸	۳۴	۱۷	
								۱	فاطر	۴۵	۴۳	۳۵	۱۸	
								۱۵۰	صافات	۱۸۲	۵۶	۳۷	۱۹	
					۷۳		۷۱	ص	۸۸	۳۸	۳۸	۲۰		
								۷۵	زمر	۷۵	۵۹	۳۹	۲۱	
					۳۰		۱۴	فصلت	۵۴	۶۱	۴۱	۲۲		
								۵	شورى	۵۳	۶۲	۴۲	۲۳	
	۶۰						۵۳	۱۹	زخرف	۸۹	۶۳	۴۳	۲۴	
								۲۷	محمد	۳۸	۹۵	۴۷	۲۵	
								۲۷	نجم	۶۲	۲۳	۵۳	۲۶	
					۶		۴	تحریم	۱۲	۱۰۷	۶۶	۲۷		
								۴	معارج	۴۴	۷۹	۷۰	۲۸	
								۳۱	مدثر	۵۶	۴	۷۴	۲۹	
								۳۸	نباء	۴۰	۸۰	۷۸	۳۰	
								۴	قدر	۵	۲۵	۹۷	۳۱	

کلمه ملائکته در صفحه ۴۱ عنوان شد. اينک تکرار کلمه شیطان و شياطين که در کالبد بشرند. تکرار اين کلمه ۶۸ مرتبه در ۳۲ سوره، سوره ۳۲ سجده است و شیطان سجده نکرد ...؟! ۳۲ نزول سوره همزه است که هفدهمین سوره‌ای است که با حرف «و» شروع شده است و تاريخ آن مشخص، مخصوصاً که کلمه شياطين در کل قران ۱۷ مرتبه ذکر شده است. لازم به یادآوری است که کلمه ملائکه در سوره قدر تمام میشود و قدر مربوط به

موعود است و کلمه شیطان در سوره ۸۱ یعنی سوره تکویر تمام

میشود و اغلب با فهم و درک مطالب این کتاب او را شناخته‌اند.

که هم کالبد بشری دارد و هم سمت ولایت دارد و هم تاريخ

مشخص است و هم مکان ...

۲۷۵	۲۶۸	۲۰۸	۱۶۸	۳۶	بقره	۲۸۶	۸۷	۲	۱
		۱۷۵	۱۵۵	۳۶	آل عمران	۲۰۰	۸۹	۳	۲
۱۲۰	۱۱۹	۸۳	۷۶	۶۰	نساء	۱۷۶	۹۲	۴	۳
			۹۱	۹۰	مائده	۱۲۰	۱۱۲	۵	۴
			۱۴۲	۶۸	انعام	۱۶۵	۵۵	۶	۵
۲۰۱	۲۰۰	۱۷۵	۲۷	۲۲	اعراف	۲۰۶	۳۹	۷	۶
			۴۸	۱۱	انفال	۷۵	۸۸	۸	۷
			۱۰۰	۴۲	یوسف	۱۱۱	۵۳	۱۲	۸
				۲۲	ابراهيم	۵۲	۷۲	۱۴	۹
				۱۷	حجر	۹۹	۵۴	۱۵	۱۰
				۹۸	نحل	۱۲۸	۷۰	۱۶	۱۱
۶۴	۵۳	۵۳	۲۷	۲۷	اسراء	۱۱۱	۵۰	۱۷	۱۲
				۶۳	کهف	۱۱۰	۶۹	۱۸	۱۳
				۴۵	مریم	۹۸	۴۴	۱۹	۱۴
					طه	۱۳۵	۴۵	۲۰	۱۵
				۵۳	حج	۷۸	۱۰۳	۲۲	۱۶
				۲۱	نور	۶۴	۱۰۲	۲۴	۱۷
				۲۹	فرقان	۷۷	۴۲	۲۵	۱۸
				۲۴	نمل	۹۳	۴۸	۲۷	۱۹
				۱۵	قصص	۸۸	۴۹	۲۸	۲۰
				۳۸	عنکبوت	۶۹	۸۵	۲۹	۲۱
				۲۱	لقمان	۳۴	۵۷	۳۱	۲۲
				۶	فاطر	۴۵	۴۳	۳۵	۲۳
				۶۰	یس	۸۳	۴۱	۳۶	۲۴
				۷	صافات	۱۸۲	۵۶	۳۷	۲۵
				۴۱	ص	۸۸	۳۸	۳۸	۲۶
				۳۶	فصلت	۵۴	۶۱	۴۱	۲۷
				۶۲	زخرف	۸۹	۶۳	۴۳	۲۸
				۲۵	محمد	۳۸	۹۵	۴۷	۲۹
۱۹	۱۹	۱۹	۱۰	۱۰	مجادله	۲۲	۱۰۵	۵۸	۳۰
				۱۶	حشر	۲۴	۱۰۱	۵۹	۳۱
				۲۵	تکویر	۲۹	۷	۸۱	۳۲

شیطان

و اما کلمه شياطين ۱۷ مرتبه در یازده سوره:

۱۰۲	۱۰۲	بقره	۲۸۶	۸۷	۲	۱
۱۲۱	۱۱۲	انعام	۱۶۵	۵۵	۶	۲
	۳۰	اعراف	۲۰۶	۳۹	۷	۳
		اسراء	۱۱۱	۵۰	۱۷	۴
۸۳	۶۸	مریم	۹۸	۴۴	۱۹	۵
		انبیاء	۱۱۲	۷۳	۲۱	۶
		مؤمنون	۱۱۸	۷۴	۲۳	۷
۲۲۱	۲۱۰	شعراء	۲۲۷	۴۷	۲۶	۸
		صافات	۱۸۲	۵۶	۳۷	۹
		ص	۸۸	۳۸	۳۸	۱۰
		ملک	۳۰	۷۷	۶۷	۱۱

شياطين

و کلمه شيطاناً دو مرتبه در دو سوره:

۱۱۷	نساء	۱۷۶	۹۲	۴	۱
۳۶	زخرف	۸۹	۶۳	۴۳	۲

شياطينهم یک مرتبه در یک سوره:

۱۴	بقره	۲۸۶	۸۷	۲	۱
----	------	-----	----	---	---

در اینجا آنچه که مربوط به مسئله شیطان و زیر مجموعه اوست نوشته شد و کالبد بشری دارد و پاره‌ای از افعال غیر.

۴۶؛ ۱۹۳	ن	۱	ط	ی	ش
۳۷۰ = ۵۰	۱	۹	۱۰	۳۰۰	
۵۵ = ۱۴	۱	۹	۱۰	۲۱	
۸۳ = ۲۵	۱	۱۶	۲۸	۱۳	

← ۱۹ مریم و نزول فیل ؛ ۴۶ احقاف و نزول واقعه
 ← موضوع تاریخ ۱۳۷۰ ← ۳۷۰ ÷ ۱۱۴ = ۳ باقی مانده ۲۸
 ← رحمن و نزول انعام سوره‌ای که شیطان را بشر معرفی کرده
 ← مطفین و نزول انشقاق

وعدۀ شیطان و دست یازی او تا یوم الدین است و یوم الدین در صافات است. شیطان کاری میکند طبق سوره سجده که خود و پیروانش باشند آتشی

برای جهنم یا به عبارتی هیزی برای جهنم.

آخرین کلمه شیاطین در سوره ملک است و ملک دارای تاریخ است که ۱۴۱۲ برابر با ۱۳۷۰ موضوع جمع ترتیب نام ۱۷ سوره‌ای که با حرف «و» شروع شده‌اند؟! اگر شیاطین در کالبد بشر نباشند چگونه میشود با آنها حرف زد و یا سوال و جواب کرد که یکی از این ۱۷ سوره، سوره طور است که شرح آن گذشت.

سوره‌های حرف «و»

۱	۳۷	۵۶	۱۸۲	صافات
۲	۵۱	۶۷	۶۰	ذاریات
۳	۵۲	۷۶	۴۹	طور
۴	۵۳	۲۳	۶۲	نجم
۵	۷۷	۳۳	۵۰	مرسلات
۶	۷۹	۸۱	۴۶	نازعات
۷	۸۳	۸۶	۳۶	مطففین
۸	۸۵	۲۷	۲۲	بروج
۹	۸۶	۳۶	۱۷	طارق
۱۰	۸۹	۱۰	۳۰	فجر
۱۱	۹۱	۲۶	۱۵	شمس
۱۲	۹۲	۹	۲۱	لیل
۱۳	۹۳	۱۱	۱۱	ضحی
۱۴	۹۵	۲۸	۸	تین
۱۵	۱۰۰	۱۴	۱۱	عادیات
۱۶	۱۰۳	۱۳	۳	عصر
۱۷	۱۰۴	۳۲	۹	همزة

ک ۱۳۷۰ : جمعاً

اگر توجه کنید هر کدام از ترتیب این سوره‌ها، ترتیب نزول ۱۷ سوره دیگر است و هر کدام از ترتیب نزول این سوره‌ها، ترتیب ۱۷ سوره دیگر است و ...

جمع ترتیب این ۱۷ سوره طبق آیه ۱۲ سوره ۱۷ که برگرفته از خانه آخر جدول مربع سوره بقره در صفحه ۵ است و شرحی از آن گذشت ۱۳۷۰ شمسی است.

چرا که در آیه ۱۲ سوره ۱۷ فرماید: *فَمَحَوْنَا آيَةَ اللَّيْلِ وَجَعَلْنَا آيَةَ النَّهَارِ مُبْصِرَةً آيَةَ لَيْلٍ يَعْنِي آيَةَ شَبِّ قَمَرٍ* است که فرماید به حساب نیاورديم و آیه روز که شمس است روشن قرار دادیم به این ترتیب تاریخ شمسی است و همه چیز به تفصیل نوشته شده است که اگر ۱۷ سوره و ۱۷ سوره ترتیب نزولی که در برابر آن قرار میگیرد و سوره‌هایی که ترتیب نزول آنها در برابر ترتیب نزول این سوره‌ها قرار میگیرد خود به خود هر آنچه که شده و میشود و انجام داده و میدهند ثبت شده است مخصوصاً که نزول ذاریات ۶۷ است و در برابر سوره ملک قرار میگیرد و تاریخ ملک ۱۴۱۲ برابر با ۱۳۷۰ همین تاریخ که نه تنها آنچه که کرده‌اند ثبت شده است بلکه نشانه‌های فیزیکی سرزمین و سیستم حکومت و نشانه‌های فیزیکی آسمان در آن ثبت شده است.

تکرار نام سلیمان که موضوع بسما ... از او صادر شده ۱۷ مرتبه در هفت سوره است. آخرین سوره‌ای که نام سلیمان در آن برده شده است سوره «ص» است و هفتمین سوره قران در برابر تعداد هفت سوره نام سلیمان اعراف المرص است. جدول پایین جدول نام سلیمان است و تمام موضوعات آن مثال است.

لازم به یادآوری است که این جانب کتاب هاروت و ماروت را در این برهه از زمان با چشم خود دیدم و موضوع *هَارُوتَ وَمَارُوتَ* در سوره بقره آیه ۱۰۲ موضوع تأیید حساب است و اعمالی که همینک در این سرزمین مرتکب میشوند نه اینکه الان زمان هاروت و ماروت است و بابل عراق فعلی است و کتاب هاروت و ماروت به زبان عربی نوشته شده است و اغلب کتابهای جادو و جنبل چاپ مصر و سوریه است.

جمع ترتیب این ۷ سوره = $132 \div 114 = 1$ باقی مانده ۱۸ کهف و نزول کافرون

و حرف هجدهم اجد «ص» است که اینک آخرین آیات نام سلیمان در سوره «ص» و سوره هفتم المرص.

امور در قران *تِلْكَ الْأَمْثَالُ* است وگرنه در کتاب سلیمان چیزی بنام *بِسْمِ اللَّهِ الرَّحْمَنِ الرَّحِيمِ* وجود ندارد و قران طوری تنظیم شده است که گویا سلیمان آن را نظام داده است و اگر چنین چیزی پذیرفته شود.

سلیمان مثال است و آزمون علمایی که علم از کتاب دارند و ... وگرنه نه آدمی به زبان مورچه سخن میگوید و نه حیوانات به زبان آدمی!

سلیمان

۱	۲	۸۷	۲۸۶	بقره	۱۰۲	۱۰۲
۲	۴	۹۲	۱۷۶	نساء	۱۶۳	
۳	۶	۵۵	۱۶۵	انعام	۸۴	
۴	۲۱	۷۳	۱۱۲	انبیاء	۷۸	۷۹
۵	۲۷	۴۸	۹۳	نمل	۱۵	۱۶
۶	۳۴	۵۸	۵۴	سباء	۱۲	
۷	۳۸	۳۸	۸۸	ص	۳۰	۳۴

موضوع هدف متعالی است که تمام جنبندها و ذی حیات اعم از بنی نوع بشر الی حیوانات و نباتات از آن بهره‌مندند. دستور کاری که داده شد اگر انجام میگرفت امروز سرزمین خدا بعد از گذشت ۱۳ سال یک پارچه بهشت میبود و جنگ و برادر کشی و ... در آن وجود نداشت و طرحهایی که بنام سدهای عظیم دارند میسازند آخرین طرحهای داده شده است آنهم دستور کار توسط نیروهای نظامی و مردمی داده شد و دارای سلسله مراتب بود نه طرحهای دراز مدت و تجاری.

چرا تالابها خشک شدند و بسیاری از ویرانیهها به وجود آمد؟! سلسله مراتب را طی نکردند:

۱- اول ساختن آبگیرهایی در سطوح ارتفاعات با شیب پنج درصد به صورت مخروط و خاک برداری از مرکز هر سطح و به طرف بیرون و کنار هر سطح که آبها به مرکز سطح هدایت شوند که هر چه آب فروکش کند لایه‌های زمین اشباع شود و به مرور زمان چشمه‌ها ایجاد شود، یا طبق برنامه‌ای آب به صورت کانال به طرف لازم هدایت شود.

۲- آبگیرهایی در منتهای الیه هر شیب تپه و یا دامنه کوهها.

۳- بستن دهانه دره‌هایی که در عین حال پرعمق است دارای دهنه‌ای باریک و کم حجم و کم هزینه است و تبدیل آنها به مرداب و برکه و رشد آبزیان در آنها.

یعنی در طرحهای فوق ضمن کنترل آبهای فصلی به مرور زمان چشمه‌ها ایجاد میشود و آبهای فصلی تبدیل به دائم آب میشدند چرا که مراحل فوق و اجرای آنها سبب اشباع لایه‌های زمین و تقویت سفره‌های زیر زمین و ... که به علت اجرا نکردن موارد بالا خساراتی بیش از ساخت در اثر سیل و بارانهای سیل آسا به وجود آمد و در خشکسالی‌ها ویرانیهایی بیش از ساخت به علت خشکسالی و ... که همه مردم و خود ناظر بر آن بوده و هستند و از طرفی برای احداث سدهای بزرگ در طی مطالعات دراز مدت و هزینه‌های هنگفت، در جلوی سد به شکل یک کمان حفاری میکنند و در خلاءهای زمین که راه آبهایی برای نقاط دیگر است با تزریق سیمان آن راه آب سفره‌های زیرزمین را کلاً قطع میکنند و این کار باید بعد از اجرای طرحهای داده شده اجرا میشد که بعد از سدها، سفره‌هایی برای تقویت سفره‌های زیر زمین و ... به وجود میاوردند.

در ضمن در موضوع ذوالقرنین که مثال است نه کورش است و نه غیر چرا که طبق انجیل و قران موضوع یا جوج و مأجوج هنوز شروع نشده است. در سوره کهف خطاب به ذوالقرنین جهت تأمین بودجه میشود ذوالقرنین جواب میدهد که من برای این کار نیاز به بودجه ندارم و شما با بازوی توانای خویش مرا یاری کنید و ... یعنی تفاوتی که بین رسول حق و بدل هست این است که رسول حق طبق قران حرکت میکند و بدل برای برهنه کردن مردم بودجه درخواست میکند و ...

سدهای ساخته شده چه ربطی به مناطق دیگر دارد، حال آنکه اغلب روستاها آب آشامیدنی ندارند، مثال همین روستایی که من در آن زندگی میکنم. این گروه تمام امور را تبدیل به تجارت خانه کرده‌اند.

در صورتی که طرحهای داده شده مردمی با نیروی نظامی و تجهیزات، طرحی که داده شده بود طرح سرزمین فاضله بود آنهم طبق قران نه طرح طوبا که در زمینهای بدون آب اجرا کرده‌اند و اغلب با خشک شدن درختان به پایان رسید و بهانه کردن خشکسالی و عده‌ای زیر بار قروض اجرای طرح و اختلافات اقوام و قبیله‌ها، به این روستایی که این جانب زندگی میکنم بیاید تا کمال بی‌عدالتی را به شما نشان دهم مخصوصاً در مورد آب آشامیدنی و در پاره‌ای از نقاط دارای آب شفاف و دلپذیر با دادن طرح آبزیان که بوی لجن آن و بوی تعفن ماهی و دانه‌های آن تمام سرزمین را در بر گرفته است. طرح به دو سه نفر داده شده است و تنها دو سه نفر از آن بهره‌مندند و حدود پانصد خانواده فقط بوی نامطبوع استخرها نصیبشان شده است و نام این امر

اشتغال زایی و ... نهاده‌اند. وام سرسام آور و سود سرسام آور بانکها و ... آیا نام این کار عدالت اجتماعی و اشتغال زایی است؟! ای عجب تکلیف بقیه مردم چیست؟! در جاهایی سدهایی ساخته شده است که سود آن به مردم اطراف آن فقط میرسد و بقیه مردم از آن محروم‌اند لیکن طرحهای داده شده از طرف الم ذالک الکتاب با توجه به طرح نهال کاری همزمان با احداث همه از آن بهره‌مند میشدند در نامه اقتصاد در طی سی دی طرحهای داده شده را بخوانید و قیمت ریال را در برابر دلار حساب کنید و ببینید که کار به کجا کشیده شده است که امروز اغلب مردم از بیشتر نعمات از جمله گوشت و برنج محروم‌اند و اصلاً قدرت خرید ندارند حتی یک لباس درست حسابی و یا یک جفت کفش نمی‌توانند بخرند و ... و از طرفی اغلب زمینهای ایران بایر مانده است.

طرحهای داده شده ابتدا به تفصیل داده شد و بعداً به طور خلاصه داده شد چرا که با توجه به محرومیت‌های همه جانبه، نشر موضوع رفته رفته برای این جانب امکان ناپذیر شد و در نامه آغاز عرض کردم که این دولت طرح داده شده را انجام نخواهد داد. طرحهای داده شده حداقل غیر از جلوگیری از ویرانیهای سرزمین از رسوب پشت سدهای بزرگ نیز جلوگیری میکرد و ... ریال و قیمت آن را در برابر دلار را بخوانید تا که به حقیقت امر واقف شوید که این گروه با شعارهایی که سر داده‌اند به سود چه کسانی کار کرده‌اند که اغلب ایرانیان امروز از میوه‌های درجه یک خود محروم شده‌اند و ... کار در این سرزمین باید وسیله تفریح میشد نه مشقت که علیرغم تعطیلات بیشتر روزهای سال باز کارگر منتظر روز تعطیلی است. تعطیلاتی که هیچ پیر و یا پیغمبری به آن اشاره نکرده است، جز برای اعمال جادو و از بین بردن زمان پیشرفت که اولین پیشرفت طبق قران و صراط المستقیم از زنده کردن زمینها شروع میشود که طبق طرح داده شده اجرا نشد و ...

نامه ما طبق قران برای دعوت به دین توحید و صلح و ترمیم کره زمین و تبدیل آن به یک پارچه بهشت به تمام جهان ارسال شد که اگر انجام داده میشد امروز نه کم آبی بود و نه سیل‌های نابهنگام، در سوره روم آیه ۴۱ *ظَهَرَ الْفَسَادُ فِي الْبَرِّ وَالْبَحْرِ ...* پدید آمد در بر و دریا تباهی به سبب کردار دست مردمان و طعم این تباهی را به آنها بچشانیم که بسوی ما باز گردند ...

و این تباهی‌ها از ۱۳۶۹ به بعد شروع شده است یعنی بعد از هشدار به جمله اهل کتاب و جهانیان و دستور کار برای عموم بدون دشمنی با هیچ گروه و یا قومی و یا ملتی و یا دولتی و یا قوم و قبیله‌ای دعوت به سوی صراط المستقیم و نعمت و هدایت که در مقابل آن سند جنون و سرکوبی و محرومیت اجتماعی در طی ۱۳ سال نصیبمان شده است که سند جنون در صفحه بعد است یعنی صفحه ۵۰ این کتاب و در طول نشریات موجود است و نحوه به دست آوردن آن را عرض کردم، این سند جنون از روی دلسوزی نبود که اگر میبود به دست خودم آن را میدادند نه اینکه در طی سند محرمانه‌ای باشد که زمینه‌ای برای در ربودن آن پیش بیاید و آن را به دست آورم و منتشر کنم که امروز همگان آن سند را مشاهده کنند و به علت سکوتشان و نیز بی تفاوتی‌شان لعن شوند.

این سند جنون چند جوری به این جانب زیان زد یکی پایمال کردن حقوق حقه‌ام که از نظر مالی تأمین نشوم چرا که این جانب پیمانکار بودم و با این نامه و این برجسب، قراردادها خود به خود باطل میشود و در هر کجا ادعایی در مورد حقوق حقه‌ام داشتم، جنون اجازه دریافت آن را نمی‌داد و یا به عبارتی منع رسیدگی میشد و از طرفی به بهانه جنون این را شایع میکردند که در برابر هیچ حقی دولت مسئول نخواهد بود چرا که طرف دیوانه است. طبق سوره منافقون که نزول آن ۱۰۴ است و در مقابل سوره همزه است با عیب‌جویی و ... مانع انفاق میشوند و حتی مانع درآمد حاصل از دست‌رنج خودم که اندر پی درخواستهای مکرر برای لغو این سند هیچ اقدامی نشد.

و از طرفی، دینی که در میان مردم ایران و ... رواج داده‌اند نامش اسلام است و با کتاب خدا طبق همین سند جنون که توسط دولت جمهوری اسلامی

نوشته شده است و عامه علماء دین از مرتبه اول الی آخر و رهبران دینی و مذهبی جمله ادیان و مذاهب کاملاً از آن باخبر هستند؟!



شماره ۱۳۰۶۳۴۷/۷

تاریخ ۱۳۷۱/۵/۲۱

پیوست

ریاست محترم اداره کل بهداشت و درمان و آموزش پزشکی استان کرمانشاهان

سلام علیکم

باتوجه به اعلام نظریه پزشکی قانونی مبنی بر ابتلاء، متهم آقای صادق حیدری پشتکوهی فرزند علی به جنون دوره ای (فارمانیک دو قطبی) و لزوم بستری شدن وی در یکی از بخش های روانپزشکی تحت پوشش آن اداره محترم، لذا بلحاظ عدم امکانات مقتضی در استان ایلام، دستور فرمائید، نامبرده در یکی از بخش های مربوطه بستری و پس از طی دوره لازم، عیناً "به خانواده اش تحویل گردد/ق



عدد بدون نقطه الم = ۸ کل سوره های الم

۶ سوره و دو سوره دارای نشان: ۱. بقره

۲. آل عمران ۳. عنکبوت ۴. روم ۵. لقمان

۶. سجده ۷. اعراف المص ۸. رعد المص

رونویست :

۱- فرماندهی محترم ناحیه انتظامی ایلام جهت صدور دستور مقتضی در خصوص تحویل و اعزام متهم به

کرمانشاهان با هزینه شخصی

۳- ریاست محترم زندان ایلام پیرو شماره $\frac{347/71}{21/5/28}$ جهت اطلاع و اقدام لازم *

زمان تنظیم سند در ایلام: الم ← ۱ (۱) + ۳۰ (ل) + ۴۰ (م) = ۷۱ ← ۱۳۷۱ روز سی و یکم ۳۱ سوره لقمان الم

وقتی که این حروف مقطعه را صدا بزنیم نه حرف به وجود میاید که این نه حرف کلمه فیلم که جزء آیات آفاق و انفس است و کلمه فیل و کلمه ایلام در آن نهفته است و جمعاً نام این حروف مقطعه، نه حرف به وجود میاورد و در طی سی دی با شرح موجود است ... ترتیب کلمه فیلم در ترتیب نام حروف ۱۹ است. آیا شما فیلم مریم را ندیدید؟! جز علماء و پیروانشان چه کسانی انبیاء خدا و دوستانشان را تکذیب میکردند؟! طبق قران در طول تاریخ نیز چنین بوده است.

		م	ل	ا				
۹	۸	۷	۶	۵	۴	۳	۲	۱
م	ی	م	م	ا	ل	ف	ل	ا
←	ی		م			ف	ل	
←	ی					ف	ل	
←	ی		م	ا			ل	

ف ی ل م
 ۳ + ۸ + ۲ + ۶ = ۱۹ مریم و نزول فیل
 ف ی ل
 ۳ + ۸ + ۲ = ۱۳ رعد الم و نزول عصر
 ا ی ل ا م
 ۱ + ۸ + ۲ + ۵ + ۶ = ۲۲ حج و نزول اخلاص

کلمه فیلم:

کلمه فیل:

کلمه ایلام:

آغاز سوره فیل أَلَمْ با توجه به آن، آغاز سوره مریم و در قران چیزی بنام ابرهه نداشته و نه داریم.

آغاز رعد تَلْكَ ءَايَاتُ الْكِتَابِ وَالَّذِي أُنزِلَ إِلَيْكَ يَا

بعثت و تبعیت از شیطان و جدال بدون دانش و ... موارد دیگر ...

آغاز حروف اول آیات سوره روم از الم الی آخرین آیه، شصت حرف تکرار و غیر تکرار است و حروف خالص غیر تکرار ۱۳ حرف است. مسئله مغلوب شدن سوره روم زمانی برای آن تعیین نشده است و برای غالب شدنشان از یک الی نه سال بضع سینین یعنی به ده سال نمی‌رسد، از آنجایی که قران با حرف «ب» شروع شده است و حرف «ب» سوره دوم و مورد دوم سوره دوم بقره است و مورد دوم مسئله خلیج و جنگ صدام و قسمت دوم سرکوب و وارد بغداد شدن، اینک قسمت دوم در اجرا است «روم» *يُسْتَضَعُونَ مَشَارِقَ الْأَرْضِ وَمَغَارِبَهَا* «آمریکا» روم است و متحدانش ... فرماید مشارق و بعد فرماید مغارب، مشارق افغانستان در مرحله اول و مغارب مرحله دوم عراق که مغارب الارض در اینجا عرض جغرافیایی زمین را عنوان کرده است. مشارق

۱	۷	۳۹	۲۰۶	اعراف	۱۳۷
۲	۳۷	۵۶	۱۸۲	صافات	۵
۳	۷۰	۷۹	۴۴	معاوج	۴۰

↓

۱۱۴ جمع ترتیب سه سوره فوق

کل قسمت شرق چه جنوب شرقی و چه شمال شرقی و مغارب چه جنوب غربی و چه شمال غرب این

است که فرماید: *مَشَارِقَ الْأَرْضِ وَمَغَارِبَهَا*

کلمه مشارق سه مرتبه در سه سوره ذکر شده است لیکن آیه مورد نظر در سوره اعراف المص آیه ۱۳۷

در مسئله صافات جنگ و ... توضیح داده شده است *يُقَدِّفُونَ مِنْ كُلِّ جَانِبٍ دُحُورًا* در آیه ۴۰ معارج نزدیک

شدن سرکوبشان و آوردن گروهی بهتر از آنها.

اینک حروف آغاز آیات سوره روم که لازم به فهم هر کسی است که به دنبال این امر در حرکت است و پی بردن به مسائل بعضی از کلمات نامفهوم:

جمع عدد حروف خالص	۱۳	۱۲	۱۱	۱۰	۹	۸	۷	۶	۵	۴	۳	۲	۱
	ک	ق	ظ	ل	م	ض	ث	ی	و	ب	ف	غ	ا
← ۳۴۸۹ = ۲۰	۱۰۰	۹۰۰	۳۰	۴۰	۸۰۰	۵۰۰	۱۰	۶	۲	۸۰	۱۰۰۰	۱	

← ۳۴۸۹ = ۲۰

روم است و ۶۹ آغاز جنگ خلیج و اما در اعدادی که به ترتیب، عدد ابجد آنها حذف شده است که به دلیل سه نقطه داشتن عدد حرف «غ» که هزار

است سه مرتبه اعداد ابجد جمع بندی شده است که در یک مرحله حرف غ تبدیل به صد شده و در یک مرحله تبدیل به ۱۰ و در یک مرحله تبدیل

به یک، برای این دارای سه مرحله است، ۵۱ ذارایات و نزول یونس الر ← که اشاره به الرعد الروم الرحمن، ۶۰ ممتحنه و نزول سوره غافر و ۳۵۷

معلوم است که اشاره به انقلاب ایران و ...

مغلوب شدن روم ۳۵۷ ÷ ۱۱۴ = ۳ آل عمران که نزول آن فجر است و نزول سوره مزمل و قم اللیل ... اینک میرویم تا وقوع واقعه اینک اگر امتهای

اسلامی میخواهند غالب شوند قبل از مغلوب شدن باید موعود را سر دست بگیرند و دست از بازبهایشان بردارند وگرنه بمانند بر آنچه که هستند تا

سرکوب و رسوا شوند والسلام و سالهای غالب شدنشان بیشتر خواهد شد و تعیین فاصله زمانی فی بضع سینین برای آن است که شاید گروه پیروان قران

تصمیماتی بگیرند که این تصمیمات بدون موعود سودی ندارد.

۳۴۸۹ ÷ ۱۱۴ = ۳۰ روم الم و نزول قارعه که این حروف مربوط به آغاز آیات سوره روم است باقی مانده ۶۹ آغاز جنگ خلیج.

عدد ۳۴۸۹ را وارد مثلث کنیم ۳۴۸۹ - ۱۲ ÷ ۳ = ۱۱۵۹ از آنجایی که این

عدد فراتر از ۱۱۴ است ۱۱۴ ÷ ۱۱۵۹ = ۱۰ باقی مانده ۱۹ سوره مریم و نزول

فیل که جنگ خلیج است، جواب ضلع مثلث باز ۶۹ است.

← ۱۱۵۹ ÷ ۱۹ = ۶۱ صف و نزول سوره فصلت: *حَمَّ تَنْزِيلٌ مِّنَ الرَّحْمَنِ الرَّحِيمِ*

کتاب ... شکی در آن نیست که ارض مجهول سوره روم طبق بسم الله الرحمن

الرحیم ایران است و طبق رمز سوره روم الم که در صفحه جنون عنوان

۲۴ نور	فرقان	طه	← ۶۹ باز مانده
عَبَسَ	قدر	۲۰ فلق	
۱۹ مریم	مؤمنون	نمل	باقی مانده کل عدد که هم ترتیب سوره را
فیل	نجم	۲۷ بروج	
۲۶ شعراء	انبیاء	حج	جواب داد و هم زمان را ۱۳۶۹
شمس	ناس	۲۲ اخلاص	

شد، اشاره به سرزمین صدور ذالک الکتاب است و کسی این عنوان را نمی‌تواند عوض کند و نمی‌تواند جایگزین کند. سیاستهای موجود و نقض عهد خداوند به سود هیچیک از اهل کتاب نبوده و نیست چه آن گروهی که اندوخته‌هایی از طلا و نقره میکنند و مال مردم را به باطل میگیرند چه این گروه پیرو قران مخصوصاً ایرانیان که به سرکوب این امر پرداخته‌اند، ایرانیانی که برگزیدگانشان عهد با خدا کردند که چون برگزیده برانگیخته شود در خدمت او باشند و چون برگزیده برانگیخته شد پشت کردند و به مکر پرداختند و به فتنه و اغوای خلق پرداختند که در سوره بروج روشن است فَتَنُوا الْمُؤْمِنِينَ وَالْمُؤْمِنَاتِ مَوْتَمِنِينَ که ایمان به ظهور و فرستاده شدن موعود داشتند.

یهود و نصارا و هادوا و مجوس را گفتیم اینک شرک با تمام افعالش، اولین کلمه اَشْرَکَ:

	مُشْرِكٌ				يُشْرِكُ				أَشْرَكَ				
	۲۲۱	بقره	۲	۳۸	۱۱۶	نساء	۴	۲۲	۱۷۳	اعراف	۷	۱	
اگر کسی به مسئله شرک	۳	نور	۲۴	۳۹		غافر	۴۰	۲۳	أَشْرَكَ ۵ مرتبه در چهار سوره				
پی برد خواهد دانست	مُشْرِكَاتٌ				يُشْرِكِنَ				۳۶	رعد	۱۳	۲	
تمام پیروان اهل کتاب از	۲۲۱	بقره	۲	۴۰	۱۲	ممتحنه	۶۰	۲۴	۴۲	کهف	۱۸	۳	
توراة تا قران و تا ذالک	۷۳	احزاب	۳۳	۴۱	يُشْرِكُونَ ۲۰ در ۱۳ سوره				۴۲	غافر	۴۰	۴	
الکتاب مؤمن‌ترین شخص	۶	فتح	۴۸	۴۲	۱۹۱	اعراف	۷	۲۵	۲۰	جن	۷۲	۵	
به نادانسته و به پیروی از	مُشْرِكَةٌ					توبه	۹	۲۶	أَشْرَكَتْ				
این و آن و ... در شرک	۲۲۱	بقره	۲	۴۳		یونس	۱۰	۲۷	۶۵	زمر	۳۹	۶	
مطلق بسر میرد چرا که	۳	نور	۲۴	۴۴	۵۴	نحل	۱۶	۲۸	أَشْرَكَتُمُ				
دین از همگسیخته شده	مُشْرِكُونَ					مؤمنون	۲۳	۲۹	۸۱	انعام	۶	۷	
نمی‌تواند دین اسلام باشد	۱۲۱	انعام	۶	۴۵	۹۲	نور	۲۴	۳۰	أَشْرَكَتُمُونِ				
	۳۳	توبه	۹	۴۶		نمل	۲۷	۳۱	۲۲	ابراهیم	۱۴	۸	
	۱۰۶	یوسف	۱۲	۴۷		قصص	۲۸	۳۲	أَشْرَكَتْنَا				
	۱۰۰	نحل	۱۶	۴۸		عنکبوت	۲۹	۳۳	۱۴۸	انعام	۶	۹	
	۹	صف	۶۱	۴۹	۴۰	روم	۳۰	۳۴	أَشْرَكَتُهُ				
	مُشْرِكِينَ					زمر	۳۹	۳۵	۳۲	طه	۲۰	۱۰	
	۲۲۱	بقره	۲	۵۰		طور	۵۲	۳۶	أَشْرَكَوَا ۱۲ مرتبه در ۷ سوره				
		آل عمران	۳	۵۱		حشر	۵۹	۳۷	۹۶	بقره	۲	۱۱	
	۱۶۱	۱۳۷	۱۰۶	۷۹	۲۳	۱۴	انعام	۶	۱۸۶	آل عمران	۳	۱۲	
	۷	۶	۵	۴	۳	۱	توبه	۹		مائده	۵	۱۳	
	۱۱۳	۳۶	۱۷			۱۰۵	یونس	۱۰	۱۴۸	۱۰۷	۸۸	۲۲	۱۴
← آیات توبه است						۱۰۸	یوسف	۱۲		۲۸	۱۰	۱۵	
						۹۴	حجر	۱۵		۲۸	۱۶	۱۶	
					۱۲۳	۱۲۰	نحل	۱۶	۸۶	۳۵	نحل	۱۶	
						۳۱	حج	۲۲		۱۷	حج	۲۲	
						۸۷	قصص	۲۸	يُشْرِكِ ۶ مرتبه در ۴ سوره				
	۴۲	۳۱	روم	۳۰	۶۰				۱۱۶	نساء	۴	۱۸	
بقیة مشرکین در		۷۳	احزاب	۳۳	۶۱					مائده	۵	۱۹	
صفحة بعد		۸۴	غافر	۴۰	۶۲				۱۱۰	کهف	۱۸	۲۰	
										حج	۲۲	۲۱	

شرک از زمان ظهور آغاز شده است آنهم برای کسانی که درک کتاب را نداشته‌اند. موارد شرک و اطلاق شرک را به دقت بخوانید که بدانید مؤمنان هم مشرک‌اند.

تمام افعال شرک و معنی و مفهوم آن در ۱۱۷ مورد در ۳۵ فعل و خداوند در هیچ امری شریک نداشته و ندارد و هیچ پیشوایی حق زیاده و یا کم کردن دستور خدا را نداشته و ندارد و تنها کسی که این موضوع را در حال حاضر دارد مطرح میکند همین شخصی است که این نامه‌ها را تحت عنوان ذالك الكتاب بنام ص والقران ذی الذکر، ق والقران المجید که مسئله حساب را پیش کشیده است که قبل از این شخص هیچ شخصی حساب را عنوان نکرده است و اگر هم کرده باشد کسی آن را ندیده است و از روی تاریخهای مرقوم، قبلی برای این کار وجود نداشته است.

از روی مسئله موسی که کلمه وَأَشْرِكُهُ فِي أَمْرِي و از روی کلمه شریک که خداوند هیچ شریکی در هیچ امری نداشته و ندارد. در ضمن طبق سوره توبه آیه ۸۰ اگر رسول روزی هفتاد مرتبه برای کسی که خارج از موضوع این امر است طلب مغفرت کند خداوند او را نخواهد بخشید یعنی برای امت تکفیرکننده و نقض آیه ۲۳، ۲۴ سوره توبه با توجه به آیه ۵۵ توبه و ... شفاعتی وجود ندارد.

شُرَكَاءُكُمْ ۴ مرتبه در ۴ سوره

۹۳	۷	اعراف	۱۹۵
۹۴	۱۰	یونس	۷۱
۹۵	۲۸	قصص	۶۴
۹۶	۳۵	فاطر	۴۰

شُرَكَائِكُمْ

۹۷	۱۰	یونس	۳۴	۳۵
۹۸	۳۰	روم	۴۰	

لِشُرَكَائِنَا

۹۹	۶	انعام	۱۳۶
----	---	-------	-----

شُرَكَاءَهُمْ

۱۰۰	۱۶	نحل	۸۶
-----	----	-----	----

لِشُرَكَائِهِمْ

۱۰۱	۶	انعام	۱۳۶	۱۳۶
۱۰۲	۳۰	روم	۱۳	۱۳
۱۰۳	۶۸	قلم	۴۱	

شُرَكَاءُؤُكُمْ

۱۰۴	۶	انعام	۲۲
۱۰۵	۱۰	یونس	۲۸

شُرَكَاءُنَا

۱۰۶	۱۶	نحل	۸۶
-----	----	-----	----

شُرَكَاءُؤُهُمْ

۱۰۷	۶	انعام	۱۳۷
۱۰۸	۱۰	یونس	۲۸

شُرَكَائِي

۱۰۹	۱۶	نحل	۲۷	
۱۱۰	۱۸	کهف	۵۲	
۱۱۱	۲۸	قصص	۶۲	۷۴
۱۱۲	۴۱	فصلت	۴۷	

بِشُرِكِكُمْ

۱۱۳	۳۵	فاطر	۱۴
-----	----	------	----

شَارِكُهُمْ

۱۱۴	۱۷	اسراء	۶۴
-----	----	-------	----

شَرِيكٍ

۱۱۵	۶	انعام	۱۶۳
۱۱۶	۱۷	اسراء	۱۱۱
۱۱۷	۲۵	فرقان	۲

۶۳	۴۱	فصلت	۶	
۶۴	۴۲	شوری	۱۳	
۶۵	۴۸	فتح	۶	
۶۶	۹۸	بینه	۱	۶

نُشْرِكُ

۶۷	۳	آل عمران	۶۴
۶۸	۱۲	یوسف	۳۸
۶۹	۷۲	جن	۲

نُشْرِكِي

۷۰	۲۲	حج	۲۶	
۷۱	۲۹	عنکبوت	۸	
۷۲	۳۱	لقمان	۱۳	۱۵

نُشْرِكُوا

۷۳	۴	نساء	۳۶
۷۴	۶	انعام	۱۵۱
۷۵	۷	اعراف	۳۳

نُشْرِكُوْنَ

۷۶	۶	انعام	۱۹	۴۱	۶۴	۷۸	۸۰
۷۷	۱۱	هود	۵۴				
۷۸	۴۰	غافر	۷۳				

شَرِكٍ

۷۹	۳۱	لقمان	۱۳
۸۰	۳۴	سباء	۲۲
۸۱	۳۵	فاطر	۴۰
۸۲	۴۶	احقاف	۴

شُرَكَاءِ

۸۳	۴	نساء	۱۲		
۸۴	۶	انعام	۹۴	۱۰۰	۱۳۹
۸۵	۷	اعراف	۱۹۰		
۸۶	۱۰	یونس	۶۶		
۸۷	۱۳	رعد	۱۶	۳۳	
۸۸	۳۰	روم	۲۸		
۸۹	۳۴	سباء	۲۷		
۹۰	۳۹	زمر	۲۹		
۹۱	۴۲	شوری	۲۱		
۹۲	۶۸	قلم	۴۱		

مگر کسی اقرار کند و شهادت حق بدهد در غیر این صورت و این قران هیچ اشاره‌ای به پیشوایانی که شماها به آن اشاره می‌کنید نکرده است، و چیزی بنام غائب و نام او حجت ابن الحسن هم باشد نکرده و چنین چیزی وجود نداشته و نه دارد و طبق قران **إِنَّ هِيَ إِلَّا أَسْمَاءُ سَمَّيْتُمُوهَا أَنْتُمْ وَآبَاؤُكُمْ** اگر هم باشد چون طبق قران آیه ۱۳۴ و ۱۴۱ سوره بقره گذشتگان مخصوصاً با زبانی که غیر از زبان قوم باشد نمی‌توانند حجتی بر مردم امروز باشند و انگهی شما با کسی که در قید حیات است و سندی در کتاب دارد چنین برخورد کرده‌اید با کسی که هیچ سندی در کتاب خدا ندارد چه می‌کنید، قران فرماید ظهور ایران شما می‌گویید ظهور عربستان، نمی‌دانیم شما را باور کنیم یا قران را؟!

و از همه این امور که بگذریم قران تصدیق کننده کسی است که می‌آید نه کسی که از دار دنیا رفته است و مسئله شرک در آغاز سوره نحل روشن است کسانی که تعجیل در امر ظهور دارند با توجه به زمان تعیین شده در قران مشرک‌اند مخصوصاً که خود پیشاپیش نام و نشان و صفت و ... برای او تعیین کرده باشند والسلام.

و اما اسلام و مسلمون، اسلام در صفحات قبل عنوان شد و تاریخ صراط المستقیم در سوره ملک عنوان شد و اما مسلمین از کجا شروع میشود.

مسلمین ۲۱ مرتبه در ۱۵ سوره ذکر شده است ۲۱ سوره انبیاء است یعنی

این کلمه به عدد سوره انبیاء است و جمله انبیاء مسلمان هستند نه یهودی و نه نصرانی و نه مذهبی و نه نصارا و نه جزء ۷۲ ملت و ...

کلمه مسلمون توصیه پیامبران به فرزندانشان

مُسْلِمِينَ ۲۱ مرتبه در ۱۵ سوره

۱	۶	انعام	۱۶۳
۲	۷	اعراف	۱۲۶
۳	۱۰	یونس	۷۲
۴	۱۵	حجر	۲
۵	۱۶	نحل	۸۹
۶	۲۲	حج	۷۸
۷	۲۷	نمل	۳۱
۸	۲۸	قصص	۵۳
۹	۳۳	احزاب	۳۵
۱۰	۳۹	زمر	۱۲
۱۱	۴۱	فصلت	۳۳
۱۲	۴۳	زخرف	۶۹
۱۳	۴۶	احقاف	۱۵
۱۴	۵۱	ذاریات	۳۶
۱۵	۶۸	قلم	۳۵

مُسْلِمُونَ ۱۵ مرتبه در ۹ سوره

۱۶	۲	بقره	۱۳۲
۱۷	۳	آل عمران	۵۲
۱۸	۵	مائدة	۱۱۱
۱۹	۱۱	هود	۱۴
۲۰	۲۱	انبیاء	۱۰۸
۲۱	۲۷	نمل	۸۱
۲۲	۲۹	عنکبوت	۴۶
۲۳	۳۰	روم	۵۳
۲۴	۷۲	جن	۱۴

در این نظام بعد از ردیف، ترتیب سوره‌ها نوشته شده است و مانند سایر جداول ترتیب نزول و تعداد آیات را نوشته‌ام

أَسْلِمَ

۳۸	۴۰	غافر	۶۶
----	----	------	----

أَسْلِمِ

۳۹	۲	بقره	۱۳۱
----	---	------	-----

أَسْلَمَا

۴۰	۳۷	صافات	۱۰۳
----	----	-------	-----

أَسْلَمْتُ

۴۱	۲	بقره	۱۳۱
----	---	------	-----

۴۲	۳	آل عمران	۲۰
----	---	----------	----

۴۳	۲۷	نمل	۴۴
----	----	-----	----

أَسْلَمْتُمْ

۴۴	۳	آل عمران	۲۰
----	---	----------	----

أَسْلَمْنَا

۴۵	۴۹	حجرات	۱۴
----	----	-------	----

أَسْلَمُوا

۴۶	۳	آل عمران	۲۰
----	---	----------	----

۴۷	۵	مائدة	۴۴
----	---	-------	----

۴۸	۴۹	حجرات	۱۷
----	----	-------	----

أَسْلَمُوا

۴۹	۲۲	حج	۳۴
----	----	----	----

۵۰	۳۹	زمر	۵۴
----	----	-----	----

مُسْلِمِينَ

۲۵	۲	بقره	۱۲۸
----	---	------	-----

مُسْلِمًا

۲۶	۳	آل عمران	۶۷
----	---	----------	----

۲۷	۱۲	یوسف	۱۰۱
----	----	------	-----

مُسْلِمَاتُ

۲۸	۳۳	احزاب	۳۵
----	----	-------	----

۲۹	۶۶	تحریم	۵
----	----	-------	---

مُسْلِمَةً

۳۰	۲	بقره	۱۲۸
----	---	------	-----

إِسْلَامَكُمْ

۳۱	۴۹	حجرات	۱۷
----	----	-------	----

إِسْلَامِهِمْ

۳۲	۹	توبه	۷۴
----	---	------	----

أَسْلَمَ

۳۳	۲	بقره	۱۱۲
----	---	------	-----

۳۴	۳	آل عمران	۸۳
----	---	----------	----

۳۵	۴	نساء	۱۲۵
----	---	------	-----

۳۶	۶	انعام	۱۴
----	---	-------	----

۳۷	۷۲	جن	۱۴
----	----	----	----

این کلمه ۳۵ فعل در ۱۰۱ سوره تکرار و غیر تکرار.

مردم اهل کتاب از بس که مشغله فکری دارند و یا مفهوم چیزی را نمی‌دانند اغلب قران را برای سفره عید، زینت خانه، سوگند خوردن و ... شاید گاه گاهی چند آیه‌ای از آن بخوانند و در بقیه اوقات یا توی کتابخانه است و یا روی طاقچه، هیچ وقت این همه فرقه گرایی را زیر سوال نبرده‌اند که کتاب واحد و خدای واحد این همه گروه از کجا سرچشمه گرفته است و چرا باید به این شکل باشد حق با کدام گروه است.

اگر به دقت کلمه اسلام را بخوانید، اسلام تنها خطاب به پیروان قران نبوده و نیست برای هر امتی کتابی به زبان قوم خویشانشان فرستاده شده است و تمام پیامبران اشاره به اسلام کرده- اند و مسلمان بوده‌اند، طبق سوره شوری آیه ۱۳ آنهایی که دین را از هم گسیخته‌اند مشرک- اند پیرو هر چه و هر پیشوایی باشند مشرک‌اند بعد از سوره فاتحه که به صورت جماعت است، در میان این همه درخواست کننده خداوند امر به یک تن نموده است:

قُلْ هُوَ اللَّهُ أَحَدٌ ...

یعنی شرط نعمت و هدایت، پذیرفتن دین توحید و دین واحدی است که قران به آن اشاره کرده است و الا فلا، نه نماز قبول و نه دعا مستجاب.

۶۲	مریم	۱۹	۸۱
۶۹	انبیاء	۲۱	۸۲
۷۵	فرقان	۲۵	۸۳
۲۵	ذاریات	۵۱	۸۴
۲۶	واقعه	۵۶	۸۵

سَلَّمَ

۴۳	انفال	۸	۸۶
----	-------	---	----

سَلَّمَ

۳۸	طور	۵۲	۸۷
----	-----	----	----

سَلَّمَا

۳۵	انعام	۶	۸۸
----	-------	---	----

سَلَّم

۲۰۸	بقره	۲	۸۹
-----	------	---	----

سَلِّم

۶۱	انفال	۸	۹۰
----	-------	---	----

۳۵	محمد	۴۷	۹۱
----	------	----	----

سَلَّمَ

۹۱	۹۰	نساء	۴	۹۲
۸۷	۲۸	نحل	۱۶	۹۳

سَلَّمَا

۲۹	زمر	۳۹	۹۴
----	-----	----	----

سَلَّمْتُمْ

۲۳۳	بقره	۲	۹۵
-----	------	---	----

سَلَّمُوا

۶۱	نور	۲۴	۹۶
----	-----	----	----

۵۶	احزاب	۳۳	۹۷
----	-------	----	----

لُسَلِّمَ

۷۱	انعام	۶	۹۸
----	-------	---	----

يُسَلِّم

۲۲	لقمان	۳۱	۹۹
----	-------	----	----

يُسَلَّمُوا

۶۵	نساء	۴	۱۰۰
----	------	---	-----

يُسَلِّمُونَ

۱۶	فتح	۴۸	۱۰۱
----	-----	----	-----

تُسَلَّمُوا

۲۷	نور	۲۴	۵۱
----	-----	----	----

تُسَلِّمُونَ

۸۱	نحل	۱۶	۵۲
----	-----	----	----

تُسَلِّمًا

۶۵	نساء	۴	۵۳
----	------	---	----

۵۶	۲۲	احزاب	۳۳	۵۴
----	----	-------	----	----

سلام ۳۳ مرتبه در ۲۴ سوره

۹۴	نساء	۴	۵۵
----	------	---	----

۱۶	مائده	۵	۵۶
----	-------	---	----

۱۲۷	۵۴	انعام	۶	۵۷
-----	----	-------	---	----

۴۶	اعراف	۷	۵۸
----	-------	---	----

۲۵	۱۰	یونس	۱۰	۵۹
----	----	------	----	----

۶۹	۴۸	هود	۱۱	۶۰
----	----	-----	----	----

۲۴	رعد	۱۳	۶۱
----	-----	----	----

۲۳	ابراهیم	۱۴	۶۲
----	---------	----	----

۴۶	حجر	۱۵	۶۳
----	-----	----	----

۳۲	نحل	۱۶	۶۴
----	-----	----	----

۴۷	۳۳	۱۵	مریم	۱۹	۶۵
----	----	----	------	----	----

۴۷	طه	۲۰	۶۶
----	----	----	----

۵۹	نمل	۲۷	۶۷
----	-----	----	----

۵۵	قصص	۲۸	۶۸
----	-----	----	----

۴۴	احزاب	۳۳	۶۹
----	-------	----	----

۵۸	یس	۳۶	۷۰
----	----	----	----

۱۸۱	۱۳۰	۱۲۰	۱۰۹	۷۹	صافات	۳۷	۷۱
-----	-----	-----	-----	----	-------	----	----

۷۳	زمر	۳۹	۷۲
----	-----	----	----

۸۹	زخرف	۴۳	۷۳
----	------	----	----

۳۴	ق	۵۰	۷۴
----	---	----	----

۲۵	ذاریات	۵۱	۷۵
----	--------	----	----

۹۱	واقعه	۵۶	۷۶
----	-------	----	----

۲۳	حشر	۵۹	۷۷
----	-----	----	----

۵	قدر	۹۷	۷۸
---	-----	----	----

سَلَامًا

۶۹	هود	۱۱	۷۹
----	-----	----	----

۵۲	حجر	۱۵	۸۰
----	-----	----	----

پذیرفتن موعود شرط اول است مَن يُطِيعِ الرَّسُولَ فَقَدْ أَطَاعَ اللَّهَ هر کس از رسول تبعیت کند از خدا تبعیت کرده است وگرنه کافر است.

گَفَّار

۹۵	۲	بقره	۱۶۱
۹۶	۳	آل عمران	۹۱
۹۷	۴	نساء	۱۸
۹۸	۵	مائده	۵۷
۹۹	۹	توبه	۶۸
۱۰۰	۱۳	رعد	۴۲
۱۰۱	۴۷	محمد	۳۴
۱۰۲	۴۸	فتح	۲۹
۱۰۳	۵۷	حدید	۲۰
۱۰۴	۶۰	ممتحنه	۱۰
۱۰۵	۶۶	تحريم	۹
۱۰۶	۸۳	مطففين	۳۴

گَفَّاراً

۱۰۷	۲	بقره	۱۰۹
-----	---	------	-----

گَفَّارُ

۱۰۸	۲	بقره	۲۷۶
۱۰۹	۱۴	ابراهيم	۳۴
۱۱۰	۳۹	زمر	۳
۱۱۱	۵۰	ق	۲۴

گَفَّاراً

۱۱۲	۷۱	نوح	۲۷
-----	----	-----	----

گَفَّارٌم

۱۱۳	۵۴	قمر	۴۳
-----	----	-----	----

گَفَّرَ

۱۱۴	۲	بقره	۱۰۲
۱۱۵	۳	آل عمران	۹۷
۱۱۶	۵	مائده	۱۲
۱۱۷	۱۶	نحل	۱۰۶
۱۱۸	۱۹	مريم	۷۷
۱۱۹	۲۴	نور	۵۵
۱۲۰	۲۷	نمل	۴۰
۱۲۱	۳۰	روم	۴۴
۱۲۲	۳۱	لقمان	۱۲
۱۲۳	۳۵	فاطر	۳۹
۱۲۴	۵۹	حشر	۱۶
۱۲۵	۸۸	غاشيه	۲۳

گَفَّرَ

۱۲۶	۵۴	قمر	۱۴
-----	----	-----	----

گَفَّرَ

۱۲۷	۲	بقره	۱۰۸
۱۲۸	۳	آل عمران	۵۲
۱۲۹	۵	مائده	۴۱
۱۳۰	۶	انعام	۱۲
۱۳۱	۱۶	نحل	۱۰۶
۱۳۲	۳۹	زمر	۷
۱۳۳	۴۹	حجرات	۷

گَفَّرَ

۱۳۴	۴۷	محمد	۲
-----	----	------	---

گَفَّرَ

۱۳۵	۳	آل عمران	۱۹۳
-----	---	----------	-----

گَفَّرَا

۱۳۶	۳	آل عمران	۹۰
۱۳۷	۴	نساء	۱۳۷
۱۳۸	۵	مائده	۶۴
۱۳۹	۹	توبه	۹۷
۱۴۰	۱۴	ابراهيم	۲۸
۱۴۱	۱۸	كهف	۸۰

گَفَّرَانِ

۱۴۲	۲۱	انبياء	۹۴
-----	----	--------	----

گَفَّرْتُ

۱۴۳	۱۴	ابراهيم	۲۲
-----	----	---------	----

گَفَّرْتُ

۱۴۴	۱۸	كهف	۳۷
-----	----	-----	----

گَفَّرْتُ

۱۴۵	۱۶	نحل	۱۱۲
۱۴۶	۶۱	صف	۱۴

گَفَّرْتُ

۱۴۷	۸۰	عبس	۴۲
-----	----	-----	----

گَفَّرْتُم

۱۴۸	۳	آل عمران	۱۰۶
۱۴۹	۹	توبه	۶۶
۱۵۰	۱۴	ابراهيم	۷
۱۵۱	۱۷	اسراء	۶۹

۱۵۲	۴۰	غافر	۱۲
۱۵۳	۴۱	فصلت	۵۲
۱۵۴	۴۶	احقاف	۱۰
۱۵۵	۷۳	مزمّل	۱۷

بِكْفَرِكِ

۱۵۶	۳۹	زمر	۸
-----	----	-----	---

كَفَّرْنَا

۱۵۷	۱۴	ابراهيم	۹
۱۵۸	۴۰	غافر	۸۴
۱۵۹	۶۰	ممتحنه	۴

كَفَّرْنَا

۱۶۰	۵	مائده	۶۵
-----	---	-------	----

كَفَّرُوْهُ

۱۶۱	۳۰	روم	۴۴
۱۶۲	۳۱	لقمان	۲۳
۱۶۳	۳۵	فاطر	۳۹

كَفَّرَهُم

۱۶۴	۲	بقره	۸۸
۱۶۵	۴	نساء	۴۶
۱۶۶	۳۵	فاطر	۳۹

این همه تلاش شب و روز برای آن است که هر آدمی بعد از درک مطلب باید مسیرش را انتخاب کند که فردا هیچ عذری از هیچ کس پذیرفته نشود و شفاعت از آن کسی است که در این برهه از زمان شهادت حق بدهد ...

بقیه در صفحه بعد

گَفَرُوا

۱۶۷	۲	بقره	۶	۲۶	۳۹	۸۹	۸۹	۱۰۲	۱۰۵	۱۶۱	۱۷۱	۲۱۲	۲۵۷						
۱۶۸	۳	آل عمران	۴	۱۰	۱۲	۵۵	۵۵	۵۵	۵۶	۸۶	۹۰	۱۱۶	۱۲۷	۱۴۹	۱۵۱	۱۵۶	۱۷۸	۱۹۶	
۱۶۹	۴	نساء	۴۲	۵۱	۵۶	۷۶	۸۴	۸۹	۱۰۱	۱۰۲	۱۳۷	۱۳۷	۱۶۷	۱۶۸					
۱۷۰	۵	مائده	۳	۱۰	۳۶	۷۳	۷۸	۸۰	۸۶	۱۰۳	۱۱۰								
۱۷۱	۶	انعام	۱	۷	۲۵														
۱۷۲	۷	اعراف	۶۶	۹۰															
۱۷۳	۸	انفال	۱۲	۱۵	۳۰	۳۶	۳۶	۳۸	۵۰	۵۲	۵۵	۵۹	۶۵	۷۳					
۱۷۴	۹	توبه	۳	۲۶	۳۰	۳۷	۴۰	۴۰	۵۴	۷۴	۸۰	۸۴	۹۰						
۱۷۵	۱۰	يونس	۴																
۱۷۶	۱۱	هود	۷	۲۷	۶۰	۶۸													
۱۷۷	۱۳	رعد	۵	۷	۲۷	۳۱	۳۲	۳۳	۳۳	۴۳									
۱۷۸	۱۴	ابراهيم	۱۳	۱۸															
۱۷۹	۱۵	حجر	۲																
۱۸۰	۱۶	نحل	۳۹	۸۴	۸۸														
۱۸۱	۱۷	اسراء	۹۸																
۱۸۲	۱۸	كهف	۵۶	۱۰۲	۱۰۵	۱۰۶													
۱۸۳	۱۹	مریم	۳۷	۷۳															
۱۸۴	۲۱	انبیاء	۳۰	۳۶	۳۹	۹۷													
۱۸۵	۲۲	حج	۱۹	۲۵	۵۵	۵۷	۷۲	۷۳											
۱۸۶	۲۳	مؤمنون	۲۴	۳۳															
۱۸۷	۲۴	نور	۳۹	۵۷															
۱۸۸	۲۵	فرقان	۴	۳۲															
۱۸۹	۲۷	نمل	۶۷																
۱۹۰	۲۹	عنكبوت	۱۲	۲۳	۵۲														
۱۹۱	۳۰	روم	۱۶	۵۸															
۱۹۲	۳۲	سجده	۲۹																
۱۹۳	۳۳	احزاب	۲۵																
۱۹۴	۳۴	سباء	۳	۷	۱۷	۳۱	۳۳	۴۳	۵۳										
۱۹۵	۳۵	فاطر	۷	۲۶	۳۶														
۱۹۶	۳۶	یس	۴۷																
۱۹۷	۳۷	صافات	۱۷۰																
۱۹۸	۳۸	ص	۱	۲۷	۲۷														
۱۹۹	۳۹	زمر	۶۳	۷۱															
۲۰۰	۴۰	غافر	۴	۶	۱۰	۲۲													
۲۰۱	۴۱	فصلت	۲۶	۲۷	۲۹	۴۱	۵۰												
۲۰۲	۴۵	جاثیه	۱۱	۳۱															
۲۰۳	۴۶	احقاف	۳	۷	۱۱	۲۰	۳۴												
۲۰۴	۴۷	محمد	۱	۳	۴	۸	۱۲	۳۲	۳۴										
۲۰۵	۴۸	فتح	۲۲	۲۵	۲۶														
۲۰۶	۵۱	ذاریات	۶۰																
۲۰۷	۵۲	طور	۴۲																
۲۰۸	۵۷	حدید	۱۵	۱۹															
۲۰۹	۵۹	حشر	۲	۱۱															

۲۱۰	۶۰	ممتحنه	۱	۵								
۲۱۱	۶۳	منافقون	۳									
۲۱۲	۶۴	تغابن	۵	۶	۷	۱۰						
۲۱۳	۶۶	تحریم	۷	۱۰								
۲۱۴	۶۷	ملك	۶	۲۷								
۲۱۵	۶۸	قلم	۵۱									
۲۱۶	۷۰	معارج	۳۶									
۲۱۷	۷۴	مدثر	۳۱									
۲۱۸	۸۴	انشقاق	۲۲									
۲۱۹	۸۵	بروج	۱۹									
۲۲۰	۹۰	بلد	۱۹									
۲۲۱	۹۸	بینه	۱	۶								

بقیة این فعل در صفحه بعد در

۲۲۲	۱۷	اسراء	۸۹	۹۹								
۲۲۳	۲۵	فرقان	۵									

این قسمت جا نمی شود این آیات

که افعال این کلمات در آن نهفته

۲۲۴	۱۱	هود	۹									
۲۲۵	۲۲	حج	۳۸	۶۶								
۲۲۶	۳۱	لقمان	۳۲									
۲۲۷	۳۴	سباء	۱۷									
۲۲۸	۳۵	فاطر	۳۶									
۲۲۹	۴۲	شوری	۴۸									
۲۳۰	۴۳	زخرف	۱۵									

است بی شک مواردی را عنوان کرده است که شاید این عنوان قبل از آیات کلمه شروع شده است و شاید ادامه کلمه تا چند آیه بعد این عنوان را تعریف کند شما برای اینکه مطلب را درک کنید لازم است که به دنبال مورد کلمه حرکت کنید تا که آنچه که سبب ندانستن امری هست بر آن امر آگاهی یابید.

۲۳۱	۱۷	اسراء	۲۷	۶۷								
۲۳۲	۷۶	انسان	۳	۲۴								

نَكْفَرُ

۲۳۳	۴	نساء	۱۵۰								
۲۳۴	۳۴	سباء	۳۳								

نُكْفَرُ

۲۳۵	۴	نساء	۳۱								
-----	---	------	----	--	--	--	--	--	--	--	--

لِنُكْفِرَنَّ

۲۳۶	۲۹	عنكبوت	۷								
-----	----	--------	---	--	--	--	--	--	--	--	--

کل افعال ریشه کفر ۴۶ کلمه است در ۲۷۱ مورد، که ۲۷۱ عدد رمز سوره رعد المر است.

کفر یعنی پوشش قرار دادن بر روی امر که کسی آن امر را نفهمد چون معنی کلمه ستر و یا ستار که فرض کنیم یک جلد قران در کناری گذاشته شده باشد با کشیدن یک پارچه معمولی روی آن، کسی نمی‌تواند تشخیص دهد که این یک کتاب معمولی است و یا یک قران و در مورد ۴ و ۵ این فعل در صفحه ۵۶ خداوند میفرماید: **لَا تُكْفِرَنَّ عَنْكُمْ سَيِّئَاتِكُمْ** پلیدیهایتان و یا به عبارتی بدیهیاتان را پوشش دهم و ... یا به عبارتی از گناهانتان درگذرم و نادیده بگیرم ...

بهر حال با توجه به اسناد موجود و تاریخهای ثبت شده در کتاب خدا، بعد از گذشت ۱۳ سال اگر سروده‌های طی یک شب را اجرا میکردند که اینهمه کشت و کشتار نبود و سرزمین خدا یعنی کره خاکی امروز یک پارچه بهشت بود بهشتی که تمام دنیا آرزویش را دارد و برای انجام آن هیچ مخالفی نبود جز یک عده سفاک خون آشام بخاطر سیستم سیاستهای داخلی و خارجی و سودهای نامشروع و ستیزه جویی با خلق خدا با این امر مخالف بوده و هستند.

جدول اقتصاد از یک الی ۳۰ را به دقت بخوانید و در همان زمان قبل از خلاصه کردن موضوعات حساب عرض کردم و البته شما از این پس، سرزمین و ثروت آن را به باد خواهید داد و هر ثروتی به هر کجا که برده شود موضوع که روشن شد بالاجبار آن را پس خواهند آورد و هیچ دولت و یا ملتی شماها را نخواهد پذیرفت و ... که در قران تمام امور ثبت شده است!؟

شما تمام طرحهای داده شده داخل جدول اقتصاد را بخوانید، طرح سدها توسط خود اینجانب در لوای مثال ذوالقرنین به صورت سلسله مراتب و اولویت داده شده است که اگر انجام داده میشد امروز فقری در سرزمین نبود چه رسد به فقرزدایی و وام گرفتن مسئله مطرحی نبود یا به عبارتی نیازی نبود اگر هم میبود به این شکل نبود که گیرنده وام بعد از دوندگیهای مدید و طولانی و بیکار شدن به دنبال آن و هزینه کردنهای هر روز و ... به طوری که آخر سر هر طوری که حساب کند به اندازه وام ناچیز فقط هزینه کرده و مقروض شده است و ...

که اگر مورد خود بنده به یک دادگاه علنی با وجود رسانه‌ها کشانده شود با توجه به اسنادی که در دست هست و طول دوندگیها و ... نه تنها نتوانسته‌ام ابزار لازم کار را بخرم بلکه طوری مسئله وام تنظیم شده است که تا پرداخت وام نه تنها یک ریال هزینه خانواده بدهم بلکه ابزار خریداری شده باید رفته رفته فروخته شود و به جای تعویق وامها پرداخت شود.

يُكْفِرُ

۲۵۶	۱۲۱	۹۹	بقره	۲	۲۳۷
		۱۹	آل عمران	۳	۲۳۸
		۱۳۶	نساء	۴	۲۳۹
	۱۱۵	۵	مائده	۵	۲۴۰
		۸۹	انعام	۶	۲۴۱
		۱۷	هود	۱۱	۲۴۲
		۲۹	کهف	۱۸	۲۴۳
		۲۵	عنکبوت	۲۹	۲۴۴
		۳۳	زخرف	۴۳	۲۴۵

يُكْفِرُ

۱۴۰			نساء	۴	۲۴۶
-----	--	--	------	---	-----

يُكْفِرُ

۲۷۱			بقره	۲	۲۴۷
۲۹			انفال	۸	۲۴۸
۳۵			زمر	۳۹	۲۴۹
۵			فتح	۴۸	۲۵۰
۹			تغابن	۶۴	۲۵۱
۵			طلاق	۶۵	۲۵۲
۸			تحریم	۶۶	۲۵۳

يُكْفِرُوا

۹۰			بقره	۲	۲۵۴
۶۰			نساء	۴	۲۵۵
۵۵			نحل	۱۶	۲۵۶
۴۸			قصص	۲۸	۲۵۷
۶۶			عنکبوت	۲۹	۲۵۸
۳۴			روم	۳۰	۲۵۹

يُكْفِرُونَ

۹۱	۶۱		بقره	۲	۲۶۰
۱۱۲	۲۱		آل عمران	۳	۲۶۱
	۱۵۰		نساء	۴	۲۶۲
	۷۰		انعام	۶	۲۶۳
۷۰	۴		یونس	۱۰	۲۶۴
	۳۰		رعد	۱۳	۲۶۵
	۷۲		نحل	۱۶	۲۶۶
	۸۲		مریم	۱۹	۲۶۷
	۶۷		عنکبوت	۲۹	۲۶۸
	۵۱		روم	۳۰	۲۶۹
	۱۴		فاطر	۳۵	۲۷۰

يُكْفِرُوهُ

۱۱۵			آل عمران	۳	۲۷۱
-----	--	--	----------	---	-----

این یک مورد ساده است، در یک مسئله طرح طویا یک قطعه زمین آباء و اجدادیم را به شکل یک زمین دولتی معرفی کردم و بیش از سه هزار درخت کاشتم علاوه بر جدول کثی جهت آب آبیاری از سرچشمه الی انتهای زمین و چون طرح موفق بود آنقدر اذیت و آزار دادند که این جانب از اخذ وام منصرف شدم.

روستایی که این جانب در آن زندگی میکنم علیرغم نزدیک بودنش به مرکز استان و در کنار جاده اصلی قرار گرفتنش از نظر آب آشامیدنی روزی یک الی دو ساعت آب کم فشار داریم آنهم با درگیرها با مردمی که از این لوله استفاده میکنند. کل لوله آب از دوره رژیم سابق بوده که یک لوله $\frac{3}{4}$ است که شاید بیشتر قطریش را رسوب گرفته باشد. این لوله در آغاز برای یک خانه بوده است حال حداقل حدود بیش از ۲۰ خانواده از آن استفاده میکنند یک لوله سه چهارم اینچ کم فشار آنهم در ۲۴ ساعت دو ساعت آب چگونه کفاف میکند، علیرغم شکایتهای پی در پی نه تنها رسیدگی نشده است بلکه اضافه گویی هم میکنند. برای سوء استفاده از مردم و فریفتنشان توسط اولین شورای محل به بهانه درست کردن سیستم آب و رفع اشکالات و دائم آب شدن روستا، روستائیان را بر آن واداشتند که کنتور بخرند که خریدند و از آن پس هیچ احدی جرأت اعتراض ندارد و مأمورشان همان رئیس شورای سابق است که در این میان بدون هیچ دانشی در مورد آب صاحب حقوق شده است.

بیمارستان این روستا از رژیم سابق بوده، دکتر تمام وقت و داروی رایگان موجود بوده و هیچگاه کسی بیمارستان را تعطیل ندید که اینک دارو به ندرت و دکتر نیز همچین و اما تلفن، یک تلفنخانه است که در خود مرکز پست قرار داده شده است و اغلب اوقات خط قطع است. تلویزیون دکل آن فقط برای کانال یک است و هیچ کانالی را غیر از کانال یک نمی گیرد آنهم اغلب با وزیدن یک باد یا باریدن باران دکل اتوماتیک خاموش میشود و گاه یک ماه تمام مردم روستا از تلویزیونی که فقط برای تبلیغ خودشان است مگر که گاهی فیلمی بی روح و جسم و یا تکرار و یا یک سریال تلویزیونی و یا یک فیلم کارتون پخش کنند، در هر موردی از این روستایی که این جانب در آن زندگی میکنم سخن بگویم غیر قابل تحمل است مخصوصاً مورد برق آن، اگر ده روستا آنطرفتر بخواهند کنتوری نصب کنند روستای ما باید برقرش تا زمان اتمام کار قطع باشد در صورتی هر کسی این را میدانند که باید برای هر روستایی و یا برای هر خیابانی ایستگاهی وجود داشته باشد که زبانی به بقیه روستاها وارد نشود و یا برق منطقه ای دیگر قطع نشود و ...

این کارها را میگویند خدمات، خدماتی که بهای آن را چندین برابر میگیرند تا اینکه تیر برقی در زمین کاشته شود، در این روستاها به هیچ وجه روشنایی شب وجود ندارد در صورتی که همه میدانند چراغهای تیر برق خیابانی با نصب یک چشم الکترونیکی حساس نسبت به روشنایی و تاریکی شب و روز خود به خود روشن میشود و خود به خود خاموش میشود و ... این چیزها اگر گفته شود که یک حق مسلم این مردم است به عنوان یک مسئله سیاسی تلقی میشود و یا برچسب اختلال در نظم اجتماعی در صورتی که بارها و بارها شکایت شده است و کسی رسیدگی نکرده است و انگار کسی به این وضع هیچ اعتراضی نداشته است و ...

این کینه توزیها و اذیت و آزارها جز برای سرکوب امر در این منطقه چه چیزی میتواند باشد که بنده ای چون این جانب باید هزار جور در خانه من تجسس شود و هر میهمانی را زیر نظر بگیرند و هر مسافری را در تونل ورود به ایلام پیاده کنند که چرا به منزل صادق حیدری میروید و ... در صورتی که این جانب اعتراضاتی که دارم نسبت به حقوق حقه خود و خانواده ام هست، دوم مورد قران و هشدار دهنده ای برای مردمی که هشدار پذیر باشند که هشدار و ادعا در کتاب خدا هیچ جرمی ندارد مخصوصاً زیر سوال بردن علماء دین در مورد کتاب و موعود و دعوت به مباحله و ... حتی ولو این ادعا خیلی فراتر از آن باشد که عرض کردم سوره غافر آیه ۲۸ الی ۳۰ دروغ من بر خود من است چرا که زبانی به کس نداشته و طرحهای داده شده به سود همه بوده است.

در طی افعال کفر و شرک و اسلام و ... اگر به دقت بررسی کنید به یک نتیجه مطلوب خواهید رسید، و اگر مطالب عنوان شده را زیر سوال ببرید که چرا این دولت و دیگر ادیان مستقر در این سرزمین حاضر به مباحله و رو در روی نیستند به حقیقت امر پی خواهید برد چگونه مانع رشد و اعلام موضوع شده‌اند، برای چه هیچ گروهی حاضر به عنوان کردن مسئله نیستند و ... آیا شخص مدعی کیست و برای چه و به چه دلیلی این ادعا را کرده است و آنچه که تا کنون به این مردم القاء شده و در کتاب خدا هیچ نشانی از آنها نبوده و نیست و ... خود به خود دیده‌ها گشوده خواهد شد و کافی است که حرکتی در چهارچوب این امر شروع شود که این ادعا نه از روی دشمنی است و نه برای برانداختن است بلکه برای رستگاری و اصلاح است و بنی اسرائیل نه اسرائیلی است که اینک در سرزمین فلسطین مستقر است بلکه بنی اسرائیل اشاره به مسلمانهای پیرو قران است.

این اسرائیل موجود برای رد گم کردن اصل قضیه است که از دیر باز بعد از فهمیدن موضوع موعود و تولد او، شروع به انجام این برنامه‌ها کردند و برنامه ریزی نکردند جز علمای دین جمله اهل کتاب برای سرکوب موعود به عناوین مختلف و مکرهایی فراتر از هر مکرری برای دگرگون کردن امور، مخصوصاً جنگهای منطقه و قتل عام پیروان اهل کتاب به دست همدیگر.

يَا بَنِي إِسْرَائِيلَ أَذْكَرُوا نِعْمَتِي ... نعمت خدا، موعود او برای پیروزیان بر دیگر امتهای، بنی اسرائیل یعنی ای اهل جمله کتب آسمانی از تورا تا قران در تکفیر و تکذیب نباشید به عهد خداوند وفا کنید تا به عهدی که با شما کرده است وفا کند و ... که این موضوع از تورا تا کتاب اول شروع شده است الی قران و اسرائیل نام دوم یعقوب از طرف خدا است، یعقوب فرزند اسحاق فرزند ابراهیم، کاری نکنید که عهد خداوند بشکند و امتی دیگر جایگزین شما کند که این امر نیازی به نیرو نداشته و ندارد بلکه کافی است که دلها را دگرگون کند و امتهای را فراخواند و رویدادهای عظیم و بی سابقه در زمین رخ دهد به طوری که لاعلاج شود ...

برویم برای حساب و تیپ حساب، برای ترتیب رسمی و ترتیب نزول سوره‌ها، شماره از چپ به راست قران قرار دهید مثلاً سوره ناس یکم، فلق دوم اخلاص سوم و الی آخر سوره فاتحه یکصد و چهاردهم که بتوان در برابر هر سوره‌ای از راست به چپ، از چپ به راست قرار دهیم و این نظام حتماً لازم است. اگر از راست به چپ سوره ص سوره ۳۸ است از چپ به راست سوره سی و هشتم مرسلات است که سوره هفتاد و هفتم است و از چپ به راست سوره ۷۷ ص والقران ذی الذکر است و در سوره مرسلات فرماید: فَأَلْمَلَقِيَّاتِ ذِكْرًا عُدْرًا أَوْ نُذْرًا در تأیید ص والقران ذی الذکر است. مثلاً سوره حجر با رمز الر که مسئله آن عنوان شد روبروی عادیات قرار میگیرد. مثلاً سوره هفدهم اسراء است و از چپ به راست سوره هفدهم بینه است و ...

در برابر ترتیب هر سوره‌ای ترتیب نزول آن را بخوانید. مثلاً سوره بقره سوره دوم است و در ترتیب نزول سوره دوم سوره قلم است و سند جنون در مورد الم ذالک الکتاب است و جواب آن آماده است، یا سوره حجر الر سوره ۱۵ است و در ترتیب نزول سوره ۱۵ کوثر است که ربط به زهرا و ... داده‌اند در صورتی که الر با توجه به نزول سوره حجر که ۵۴ است و در مقابل ترتیب رسمی قمر قرار میگیرد و هنوز رخ نداده است هیچ ربطی به آنچه که گفته‌اند نداشته و ندارد.

برای اثبات هر موضوعی از حساب، خود قران جواب میدهد و نیازی به شاهد نبوده و نیست. از چپ به راست علق سوره ۱۹ است و دارای ۱۹ آیه است و ترتیب رسمی سوره نوزدهم مریم است، إقراء خطاب به کهیص است و گرنه نه کلمه‌ای بنام حراء در قران موجود است و نه وحی خواندنی است، وحی از سینه برمیخیزد و به زبان میاید و اما رسول ساعت یا به عبارتی رسول «الم» وحی از خود قران میگیرد و حساب برای اثبات آن و روشن شدن هر موضوعی از موضوعات مخصوصاً مجهول.

قدر سوره ۹۷ است و در ترتیب نزول، الرحمن ۹۷ است و الرحمن سوره ۵۵ و ۵۵ نزول سوره انعام است و الی آخر که در ترتیب ترادف این موضوع

هیچ قدرتی از حساب آن زیاده و کم نمی‌کند، یعنی نه تنها هر ضلع مربع ۳۸ است بلکه هر چهار خانه‌ای که رو در روی هم هستند باز ۳۸ است این موضوع نه تنها در این مربع است بلکه در هر مربعی که درست و دقیق پر شده باشد همین موضوع صدق پیدا میکند و این موضوع حساب است که در پی تأیید امور است و گرنه چه چیزی میتواند امر را ثابت کند آنهم بدون ستیزه جویی و خونریزی که اگر کار به آنجا بکشد هر مخالفی روسیاه دنیا و آخرت خواهد شد و لعن ابدالدهر که لعن بدترین چیز است و .. نصیب او خواهد بود.

سوره سباء که عنوان بسم‌الله الرحمن الرحیم است از آیه ۳۰ به بعد را بخوانید «انداد» یعنی همتا یا به عبارتی جایگزین یا به عبارتی سپری که دژ است و کسی یارای نام او بر زبان راندن ندارد و یا به عبارتی اسطوره‌ای که ساخته و پرداخته‌اند تا که او را بهانه سرکوب کنند.

میرسیم تا جریان محمدی که پدر هیچ یک از مردان شما نیست را ثابت کنیم. تکرار نام محمد در کل قران ۴ مرتبه است و عدد ابجد نام او $4 \times 92 = 368$ و سوره محمد از چپ به راست قران شصت و هشتمین سوره است و آخرین حروف مقطعه سوره قلم است که ترتیب نزول آن ۲ است و در برابر سوره بقره میباشد و سند جنون روشن کردن این امر است. غیر از این امر، ترتیب نزول سوره محمد ۹۵ است و ۹۵ ترتیب تین والزیتون است که چنین نشانی در عربستان و در دیگر سرزمینها وجود ندارد که از عهد نوح به یادگار مانده باشد، توراة سفر پیدایش باب هشتم کبوتر سفید و نشانی از درخت زیتون که این نشان در آرم سازمان ملل نیز موجود است.

۹۵ عدد ابجد ص ا د

۹۰ = ۴ ۱ ۹۵ است و ترتیب ابجد کلمه محمد: م ح م د

۳۸ = ۴ + ۱۳ + ۸ + ۱۳ باز اشاره به ص والقران است و تعداد آیات

سوره محمد ۳۸ است باز اشاره به ص والقران است و ...

حرکتهای اصلی نماز یومیه: قامت ۱۷، رکوع ۱۷ و سجود ۳۴ جمعاً باز ۶۸ و در پایان هر وعده نماز، «السلام علیک ایها النبی» دال بر حضور نبی است و این نماز، نماز انتظار و برای تعیین زمان برانگیخته شدن است. السلام علینا و علی عبادالله الصالحین، کلمه صالحین برای آخره به کار گرفته شده است.

ترتیب سوره محمد ۴۷ است، ۴۷ را تبدیل به حروف کنیم که دو حرف است:

<p>کهف و نزول کافرون در ضمن حرف هجدهم «ص» است باز این موضوع تأیید کننده حرف «ص» است و در ترتیب الفباء حرف «ع» هجدهمین حرف است. سوره هجدهم دارای ۱۱۰ آیه است و ۱۱۰ عدد ابجد کلمه علی است:</p> <p>ع ل ی ر ۱۱ هود الر و نزول ضحی $110 = 10 \cdot 30 \cdot 70$ $38 = 10 \cdot 12 \cdot 16$ ص والقران باز تأیید نموده $110 = 28 \cdot 23 \cdot 18$ عدد بدون نقطه کلمه علی ۱۱ و حرف یازدهم ابجد «ک» و اولین سوره «ک» کهف است.</p> <p>صادق ابن علی</p>	<p>←</p>	<p>۷ ← ز ← ۳۹ زمر ← ۳ سوره ۴۰ ← م ← ۵ مائده ← ۱۵ سوره 18 ← 44</p> <p style="text-align: center;">$62 = 18 + 44$</p> <p>۶۲ جمعه و نزول شوری حمعسق در ضمن عدد ترتیب الفباء کلمه محمد است:</p> <p>د م ح م $62 = 8 + 24 + 6 + 24$</p> <p>بهرحال تمام امور حساب اندر پی تأیید موضوع حساب است و کسی یارای رد آن را ندارد، سوره نباء ۲۴ الی ۲۷</p>
--	----------	--

دخان و نزول مریم کهیصص و خود دخان با رمز حم و عدد ۴۴ ← = با دو حرف «مد» جمعاً کلمه محمد تشکیل داده میشود، ۴۴ ترتیب الفباء نام صادق است.

ص عدد ابجد آن ۹۰ است، ترتیب سوره ص والقران ۳۸ است و ۳۸ کلمه حل ← ح (۸) + ل (۳۰) = ۳۸ در سوره ۹۰ کلمه حل برای تأیید موضوع حساب موجود است. لیکن متأسفانه چیزی که مربوط به موعود است و در آینده است ربط به گذشته داده‌اند.

قران سوره ۳۸ صریحاً فرماید: ص والقران ذی الذکر که به هیچ وجه نتوان به امر دیگری ربط داد صادق و قران دارای یادآوری ...

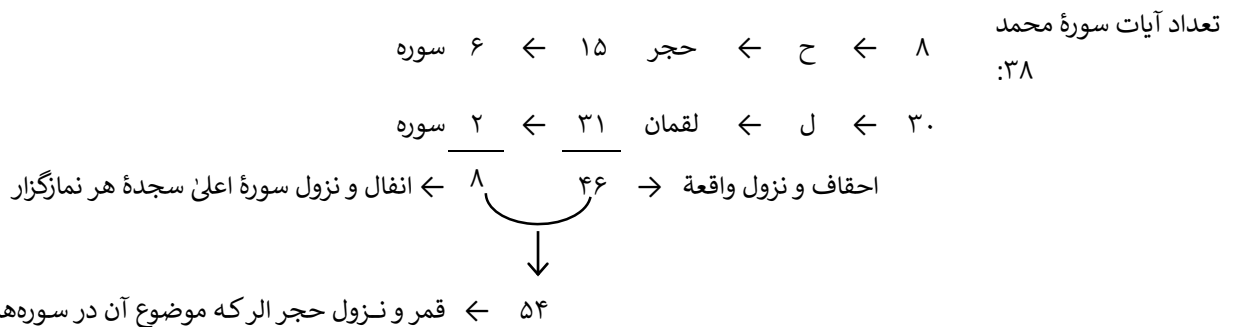
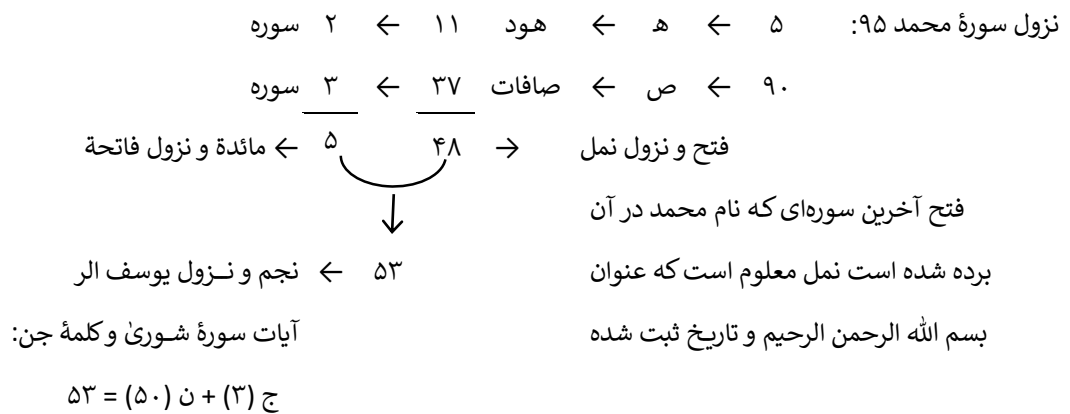

حساب کنید عدد ابجد نام محمد ۹۲ + ترتیب سوره ۴۷ + آیات ۳۸ + نزول ۹۵ = ۲۷۲

۲۷۲ ÷ ۱۱۴ = ۲ بقره و نزول قلم باقی مانده ۴۴ دخان و نزول مریم و ترتیب الفباء نام صادق است، برای اثبات این قضیه از مجموع ۱۱۴ سوره قران، نام ۱۹ سوره دو حرف «ال» تعریف یا به عبارتی «ال» اضافه در آغاز نام آنها نیست و حرف ۱۹ ابجد «ق» و ۹۵ سوره دیگر «ال» تعریف در آغاز نام آنها هست که ۹۵ عدد ابجد سه حرف «ص ا د» است به این ترتیب کلمه صادق خود به خود حک میشود.

محمد عهد دود و آهن و جنگ توپ و تانک و طبق سوره الرحمن جنگ آتش و ترکش از مس و فلزهای متنوع و عصر فضا و همین محمد خاتم است، چگونه آن را در طول تاریخ ربط به ۱۳۸۲ سال پیش داده‌اند، تکلیف نشانه‌های انجیل و قران و تاریخهای رقم زده شده را چکار کنیم!؟

محمد خاتم اشاره به کسی است که سوره ملک تاریخ آن را ثبت کرده است و غیر از این نمی‌تواند باشد و برای صحت این امر ۱۱۴ سوره منهای ۴۷ ترتیب محمد مساویست با ۶۷ ملک و نزول ذاریات، برای همین پدر هیچ یک از این گروه روحانی و یا غیر روحانی موجود نبوده و نیست و اگر نزول آن را از ۱۱۴ کم کنیم: ۱۱۴ سوره - ۹۵ = ۱۹ مریم کهیصص و نزول سوره فیل است و اگر این امر را ربط به ابرهه نداده بودند تمام مسائل مشخص میشود.

کل سوره‌هایی که کلمه «قُل» در آنها به کار برده شده است ۵۷ سوره‌اند، بی‌شک قل خطاب به رسول عصر است. مخصوصاً پنج سوره‌ای که آغاز آنها قل است که عبارت‌اند از: ۱- جن ۲- کافرون ۳- اخلاص ۴- فلق ۵- ناس که نام این پنج سوره متشکل از ۱۹ حرف تکرار و غیر تکرار است و خالص فاکتور گرفته شده ۱۲ حرف است، ۱۲ ترتیب یوسف الر و نزول شرح که سوره ۹۴ است و برابر با ترتیب نزول سوره پنجاه و هفتم است یعنی برابر با تعداد سوره‌هایی که کلمه قل در آنها برده شده است.

پنجاه و هفت سوره قل، در سوره‌های زیر بعد از نام سوره، تعداد تکرار کلمه قل در آن سوره داده شده است. درضمن ترتیب الفباء کلمه «قل» ۴۴

است و برابر است با ترتیب نزول سوره نوزدهم و ترتیب

رسمی سوره دخان و تعداد آیات معارج و ترتیب الفباء

نام ص ا د ق

$$\leftarrow 14 + 1 + 8 + 21 = 44$$

جمع ترتیب این ۵۷ سوره = ۲۰۳۳ این عدد قابل قسمت

بر ۱۹ است.

$2033 \div 19 = 107$ ماعون و نزول تحریم در ضمن نزول

سوره ماعون ۱۷ است و سوره هفدهم اسراء است فَوَيْلٌ

لِلْمُصَلِّينَ چرا که وَيَمْنَعُونَ الْمَاعُونَ جلوی یاری گرفتن و یا

به عبارتی کمک کردن به این امر را گرفته‌اند و از کمک به

این امر خودداری میکنند و زکاتشان را به کسانی می‌دهند

که بر علیه این امر ایستاده‌اند و این گروه جلوی انفاق را

گرفته‌اند.

$2033 \div 114 = 17$ اسراء و نزول ماعون جهت تأیید

حساب فوق و باقی مانده ۹۵ تین والزیتون و نزول محمد و

عدد ابجد «صاد»

۱	غافر	۴۰	۳۹
۵	فصلت	۴۱	۴۰
۲	شوری	۴۲	۴۱
۲	زخرف	۴۳	۴۲
۲	جاثیه	۴۵	۴۳
۴	احقاف	۴۶	۴۴
۳	فتح	۴۸	۴۵
۳	حجرات	۴۹	۴۶
۱	طور	۵۲	۴۷
۱	واقعه	۵۶	۴۸
۳	جمعه	۶۲	۴۹
۱	تغابن	۶۴	۵۰
۶	ملک	۶۷	۵۱
۵	جن	۷۲	۵۲
۱	نازعات	۷۹	۵۳
۱	کافرون	۱۰۹	۵۴
۱	اخلاص	۱۱۲	۵۵
۱	فلق	۱۱۳	۵۶
۱	ناس	۱۱۴	۵۷

۵	انبیاء	۲۱	۲۰
۳	حج	۲۲	۲۱
۱۱	مؤمنون	۲۳	۲۲
۴	نور	۲۴	۲۳
۴	فرقان	۲۵	۲۴
۱	شعراء	۲۶	۲۵
۷	نمل	۲۷	۲۶
۴	قصص	۲۸	۲۷
۴	عنکبوت	۲۹	۲۸
۱	روم	۳۰	۲۹
۱	لقمان	۳۱	۳۰
۲	سجده	۳۲	۳۱
۵	احزاب	۳۳	۳۲
۱۵	سباء	۳۴	۳۳
۱	فاطر	۳۵	۳۴
۱	یس	۳۶	۳۵
۱	صافات	۳۷	۳۶
۳	ص	۳۸	۳۷
۱۴	زمر	۳۹	۳۸

۱۸	بقره	۲	۱
۲۳	آل عمران	۳	۲
۵	نساء	۴	۳
۹	مائدة	۵	۴
۴۴	انعام	۶	۵
۱۱	اعراف	۷	۶
۳	انفال	۸	۷
۱۲	توبه	۹	۸
۲۴	یونس	۱۰	۹
۳	هود	۱۱	۱۰
۱	یوسف	۱۲	۱۱
۱۰	رعد	۱۳	۱۲
۲	ابراهیم	۱۴	۱۳
۱	حجر	۱۵	۱۴
۱	نحل	۱۶	۱۵
۲۱	اسراء	۱۷	۱۶
۸	کهف	۱۸	۱۷
۱	مریم	۱۹	۱۸
۳	طه	۲۰	۱۹

سوره‌های کلمه «قل»

تکرار کلمه قل در کل قران ۳۳۲ مرتبه در ۵۷ سوره است: $332 \div 114 = 2$ سوره = ۲ بقره و نزول قلم باقی مانده ۱۰۴ همزه هفدهمین سوره‌ای که با حرف

«و» شروع شده است موضوع تاریخ ۱۳۷۰ و نزول سوره منافقون که جلوی یاری نمودن به این امر را گرفته‌اند این امر به جهت تأیید حساب فوق

است.

کل سوره‌هایی که دارای حروف مقطعه‌اند در کلمه «قل» ۲۶ سوره‌اند که حروف مقطعه آنها متشکل از ۷۴ حرف است:

الم الم المص الر الر المر الر الر کهیعیص طه طسم طس طسم الم الم الم الم الم یس ص حم حمعسق حم حم حم

حروف خالص فاکتور گرفته شده از کل حروف مقطعه ۱۳ حرف: ۱ ۲ ۳ ۴ ۵ ۶ ۷ ۸ ۹ ۱۰ ۱۱ ۱۲ ۱۳

ا ل م ص ر ک ه ی ع ط س ح ق

حرف سیزدهم کل حروف مقطعه «ر» آخرین حرف کل حروف مقطعه «م» جمعاً کلمه قمر را تشکیل می‌دهد.

کلمه قل:

← ۴ نساء و نزول مدثر؛ ۱۳ رعد و نزول عصر تعداد حروف مقطعه	ق	ل	۱۳؛ ۴۳
← $114 \div 1 = 114$ باقی مانده ۱۶ نحل و نزول تکاثر	۱۰۰	۳۰	۱۳۰ =
← لقمان الم و نزول قیامة	۱۹	۱۲	۳۱ =
← دخان حم و نزول مریم کهیعیص	۲۱	۲۳	۴۴ =

عدد کامل کلمه قل: $130 + 31 + 44 = 205$ دو حرف «ره» حروف خالص ۱۹ حرف «بنام آفریدگار بزرگ، شاه» یا به عبارتی «بسم الخالق الملک الاکبر» که در یک شب سال ۱۳۷۱ سروده‌هایی به طور گاه گاه تا خود صبح با سرلوحه ۱۹ حرفی فوق بر زبانم جاری شد که خودم از این زبان و به صورت شعر در حیرت مانده بودم که از سینه برمی‌خاست و بر زبان جاری میشد.

اگر ۱۹ حرف پنج قل و حروف فاکتور گرفته شده آنها و بنام آفریدگار بزرگ شاه و حروف فاکتور گرفته شده آن را و ۱۹ حرف بسم الله الرحمن الرحیم را روی هم بگذاریم، دوازدهمین حرف کلمه «سامره» تشکیل داده میشود و شاید سام ره است و اگر به ترتیب قران این قسمتها را روی هم بگذاریم این جمله به وجود میاید «ماسره».

سر آن چیست؟! اگر عدد جمله «ماسره» که 306 و عدد ابجد کلمه «شاه» است وارد مثلث کنیم، خانه اول آن ۹۸ ترتیب سوره بینه و نزول انسان است و اگر وارد مربع کنیم، خانه اول آن ۶۹ که موضوعی است که از آغاز مرتب به آن اشاره شده است.

	۱	۲	۳	۴	۵	۶	۷	۸	۹	۱۰	۱۱	۱۲	۱۳	۱۴	۱۵	۱۶	۱۷	۱۸	۱۹
← بسم الله الرحمن الرحیم	ب	س	م	ا	ل	ل	ه	ا	ل	ر	ح	م	ن	ا	ل	ر	ح	ی	م
← نام پنج سوره قل	ج	ن	ک	ا	ف	ر	و	ن	ا	خ	ل	ا	ص	ف	ل	ق	ن	ا	س
← فاکتور پنج سوره قل	ج	ن	ک	ا	ف	ر	و	خ	ل	ص	ق	س							
← بنام آفریدگار بزرگ شاه	ب	ن	ا	م	ا	ف	ر	ی	د	گ	ا	ر	ب	ز	ر	گ	ش	ا	ه
← حروف خالص بنام آفریدگار بزرگ شاه	ب	ن	ا	م	ا	ف	ر	ی	د	گ	ز	ش	ه						

← ۱۸ کهف و نزول کافرون؛ ۳۶ یس و نزول طارق	۳۶؛ ۱۸۳	ه	ر	س	ا	م
← $114 \div 2 = 57$ بقره الم و نزول قلم باقی مانده ۷۸ نباء و نزول حاقه	$306 =$	۵	۲۰۰	۶۰	۱	۴۰
← قمر و نزول حجر	$54 =$	۵	۲۰	۱۵	۱	۱۳
← مدثر و نزول مؤمنون	$74 =$	۲۷	۱۰	۱۲	۱	۲۴

۷۸ تعداد کل حروف مقطعه است. جمع کل عدد کامل ماسره: $306 + 54 + 74 = 434$ ؛ $434 \div 3 = 144$ باقی مانده ۹۲ لیل و نزول نساء و عدد ابجد نام «محمد»، گویند که نام موعود «محمد» است و پیشوای دوازدهم است و در سامره غائب شده است و یا به عبارتی وفات او را غیبت حساب کرده‌اند و مبعوث شدنش ظهور و شاید چنین چیزی نبوده است ولیکن جهت نشان قرار داده شده است. در قران محمد اسم نیست و صفت است و اسم، صادق است نه محمد، در تورا و انجیل نیز همین است و در احادیث و روایات یهود و نصارا باز به این اسم خطاب شده است.

← $306 =$	عصر حج	۱۰۳ ۱۰۴	همزة مناقون	۹۹ ۱۰۴	زلزله طلاق
۳۰۶ وارد جدول مربع کنیم	بینة انسان	۹۸	تکاثر نور	۱۰۶ ۱۰۲	قریش حجرات
$69 = 4 \div 30 - 306$	فیل مجادله	۱۰۵	عادیات بینة	۱۰۱ ۱۰۰	قارعه حشر
عدد ابجد طس تاریخ پخش اولین نامه شنبه ۱۳۶۹/۷/۷					

$98 = 3 \div 12 - 306$
 ۹۸ خانه اول جدول عدد ابجد ماسره
 ۹۸ بینة و نزول سوره انسان و موارد رمز الر و ...
 که در طول این نشره به آن اشاره شده است و
 آیات سوره ۱۹ مریم

انسان طور	نازعات معارج	انفطار انفطار	حاقه كهف
تكویر نازعات	معارج نحل	قیامه سجدة	عبس نباء
نوح نوح	انشقاق روم	مرسلات ملك	مدثر مؤمنون
نباء حاقه	مزمّل انبیاء	جن ابراهیم	مطففین انشقاق

← = ۳۰۶

توجه داشته باشید عدد داخل هر خانه‌ای از جدول، عدد ترتیب سوره‌ای است که قسمت بالای عدد، ترتیب رسمی سوره نوشته شده است و قسمت پایین عدد، ترتیب نزول سوره نوشته شده است که در کل جدولهای موجود به همین شکل عمل شده است و این امر جهت در مقابل همدیگر گرفتن سوره‌ها است.

مثلاً در مقابل مرسلات سوره ملک قرار میگیرد و در مقابل ملک سوره ذاریات است برای همین با نشر هر نامه‌ای و مکر در برابر آن رخدادهایی

رخ میدهد که در این سوره‌ها نوشته شده است که مردم بدانند این نیست که فکر کنید چون در سرزمین خود ما مواردی رخ نمی‌دهد موردی پیش نیامده است، چون از پیش با یک تعریف درباره حرف «ب» که عدد آن «۲» میباشد موردی عرض شده است که «ب» = دو

دو اول بیکان رستم؛ دو دوم ذوالفقار گردید؛ آمریکا روئین تن که تیغ رستم نثار دو چشم او گردید؛ ذوالفقار شمشیر حق نازل بر دشمن آل عبا گردید چهار گوشه جهان فتنه و آشوب و سفک دماء گردید؛ بجز سرزمین بسم الله ایمن از هر بلا گردید؛

و بعد «بسم الله» در سروده زیر به عنوان نشان و نام و زمان و مکان آمده است در ضمن از تاریخ ۱۳۶۹ به بعد مورد جمله سروده بالا در سراسر جهان پیاده شده است و آخر سر به علت سرکوب و اذیت و آزارهای بیش از حد در این سرزمین به صورت فجیعی رخ خواهد داد مگر به طرف کتاب برگردند در سوره انفال آیه ۳۳ و ۳۴ عاقبت الامر است.

بنام آفریدگار بزرگ، شاه

آدم، آمد، ماد، دام گشت جهان ﴿۱﴾ آید بوی خون لاشک بی گمان ﴿۲﴾ زمین و زمان یکسان خون شود ﴿۳﴾ سراسر گیتی دگرگون شود ﴿۴﴾ نگرگی عظیم و سنگ آتش گون ﴿۵﴾ بارد ز سماء خاک و چرک و خون ﴿۶﴾ بهشت و دوزخ یکسان خون شود ﴿۷﴾ هم تر و هم خشک به آتش کشد ﴿۸﴾ وزد باد خشک از امر اله ﴿۹﴾ از بن برکنند هم برگ و گیاه ﴿۱۰﴾ اگر نیابید به گفتار ما ﴿۱۱﴾ یا جوج و مأجوج برآورند پا ﴿۱۲﴾ پادار و بی پا گیرند راه کو ﴿۱۳﴾ نه آصف بکار نی سلیمان هو ﴿۱۴﴾ منم سلیمان ای قوم یهود ﴿۱۵﴾ منم بسم الله این یوم موعود ﴿۱۶﴾ سه نقطه آمد سین گشته خبر ﴿۱۷﴾ ز شین تا به سین و هم اندی دگر ﴿۱۸﴾ همینک منم موسی کلیم ﴿۱۹﴾ آمدم به راست و کتاب قدیم ﴿۲۰﴾ نه نشانی مانده ز جایگهم ﴿۲۱﴾ نه قومی درست در درگهم ﴿۲۲﴾ برآورم بانگ همینک چون نوح ﴿۲۳﴾ دهم چو عیسی حیات راروح ﴿۲۴﴾ همینک نشینی اگر تو خاموش ﴿۲۵﴾ تا ابد الدهر شوی فراموش ﴿۲۶﴾

در آیه ۴۱ سوره هود الر اَرْكَبُوا فِيهَا بِسْمِ اللّٰهِ حَجْرَتَهَا وَمُرْسَتْهَا موضوع یا جوج و مأجوج آیه ۹۴ سوره كهف که نزول آن ۶۹ است در قالب مثال سخن رانده است وگرنه نه ذوالقرنین کورش است و نه کورش ذوالقرنین و نه موضوع یا جوج و مأجوج طبق خود انجیل هم هنوز رخ نداده است و در اولین نامه به سال ۱۳۶۹ طرح این سدها و سرزمین فاضله به طوری که عرض شد داده شده و هنوز اجرا نشده است وگرنه سکه نقره‌ای الان باید طلا میبود و ... بخوانید و قضاوت کنید و ببینید چه ملتی ستمکارتر از این ملت است و چه دولتی دشمن تر از این دولت است.

موضوع یا جوج و مأجوج در سوره انبیاء آیه ۹۶ و سرکوب و اظهار پشیمانی سرکوب گران و اعتراف به ستم خویش که زمانی اظهار پشیمانی میکنند که سودی نمی‌بخشد و شاید هم ببخشد بهر حال با خدا است.

بعد از آن سروده، این سروده به زبانم جاری شد:

بنام آفریدگار، بزرگ، شاه

هشیاران هوش گوشم دهید گوش ﴿۱﴾ هر کس مؤمن است ننشیند خاموش ﴿۲﴾ تمام جهان توبه بایدهش ﴿۳﴾ تا که آن آتش هرگز نایدش ﴿۴﴾ زمین و زمان را چون بهشت کنید ﴿۵﴾ حیاتی جدید سرآغاز کنید ﴿۶﴾ من هم شاهدم به حکم اله ﴿۷﴾ نی ظالم دوست و نه مظلوم تباه ﴿۸﴾ سراسر جهان عفو بایدهش ﴿۹﴾ تا که هیچ ستیز هرگز نایدش ﴿۱۰﴾ هر کس بعد از آن چون ستیز کند ﴿۱۱﴾ خالق و مخلوق نفرینش کند ﴿۱۲﴾ هم به درد سخت گرفتار شود ﴿۱۳﴾ هم خالق از او هرگز نگذرد ﴿۱۴﴾ چو احمد خاتم نغین بایدهش ﴿۱۵﴾ چون من نغینی هرگز نایدش ﴿۱۶﴾ برو به تحقیق در قران بخوان ﴿۱۷﴾ جمع کند پوست همی استخوان ﴿۱۸﴾ به رخسار پیش نشانم دهد ﴿۱۹﴾ تا مر مردمان از او بترسند ﴿۲۰﴾

در سوره انبیاء و موضوع یا جوج و مأجوج آغاز آن را بخوانید که فرماید او شاعر است و ... و در سوره فصلت فرماید: لَوْلَا فَصَّلَتْ ءَايَاتُهُ ءَاغَجِي وَعَرَبِي ... در سروده‌ها اگر دقت کنید بعضی از جملات و کلمات کلاً عربی است یعنی آمیختگی دارد در صورتی که قران عربی خالص است ...

از سروده دوم پیدا است که هشدار و دستور عمل جهانی است و یا به عبارتی کافه للناس است لازم به یادآور است که موضوع حرف «ب» نه ما با آمریکا و یا دیگر سرزمینها دشمنی داریم و نه ذوالفقار و یا آل عبا به مفهوم آن است که در احادیث و روایات گفته شده است، ذوالفقار تیغ دو دم است که در زیور و انجیل و دیگر کتب آسمانی نیز به آن اشاره شده است و طبق کتب آسمانی نسل واقعی انبیاء و رسولان همیشه پنهان بوده‌اند تا زمان برانگیخته شدن به طوری که دشمنان دست اولشان اقوام و خویشاوندان درجه اول آنها بوده‌اند و هیچ رسولی در میان هیچ قومی تا زمانی که برانگیخته شده‌اند آشکار نبوده‌اند و برای همین هر گاه برانگیخته شده‌ای برانگیخته شده است تمام اطرافیان مخصوصاً جامعه روحانیت آن زمان و هر زمان چه مخالفت کرده‌اند و چه سرکوب و چه به تکاپو افتاده‌اند و ... تاریخ را بررسی کنید مخصوصاً فیلمهای مذهبی که در دسترس خود شما است که خود غیر قابل انکار است و جزء نشانه‌هایی است که در دسترس خود شماست ... سروده سوم:

بنام آفریدگار، بزرگ، شاه

هشیاران هوش گوشم دهید گوش ﴿۱﴾ هر کجا «ادا» است مکن فراموش ﴿۲﴾ برو اندکی از انجیل بخوان ﴿۳﴾ همی در قران یادی کن از آن ﴿۴﴾ کلام اذا رحمت از اله ﴿۵﴾ تا که برگردد مسلمان به راه ﴿۶﴾ برو در انجیل به تحقیق بخوان ﴿۷﴾ همی اختیار داده‌ایم به آن ﴿۸﴾ یا که گوش دهد سراسر جهان ﴿۹﴾ یا که بلرزد زمین و زمان ﴿۱۰﴾ زمین شکافد همی آسمان ﴿۱۱﴾ مکرر شود جمله انجمن ﴿۱۲﴾ آن پرده نور از هم بدرد ﴿۱۳﴾ غرضی عظیم زمین سر دهد ﴿۱۴﴾ هم آتشفشان از خواب بجهد ﴿۱۵﴾ هم این سرزمین چون دوزخ شود ﴿۱۶﴾

اگر توجه کنید در قران فرماید: تِلْكَ ءَايَاتُ الْكِتَابِ يَعْنِي نِشَانِهَی دَرُونِ آن کتاب بسیاری از مطالب قران گنجانده شده است در سوره آل عمران الم ۷۱ ذالک الکتاب فرماید: مِنْهُ ءَايَاتٌ مُّحْكَمَاتٌ هُنَّ اُمُّ الْكِتَابِ وَاٰخَرُ مُتَشَابِهَاتٌ ...

سروده چهارم و پنجم «دو از ما گذشت پنجمی مابقی» از آنجایی که طرح سرزمین فاضله ۱۳۶۹ داده شده است و همین سروده‌ها خلاصه‌ای از بعضی موارد داده شده است و این سروده‌ها در تابستان سال ۱۳۷۱ به زبانم جاری شده است پس دو از ما گذشت یعنی از اعلام این امر، دو سال گذشته است و پنجمی و پنج سال باقی مانده که جمعاً هفت سال میشود. چو چاره کنیم داریم سبقی اگر چاره کنیم پیشی گرفته‌ایم و ... که سروده چهارم و پنجم به این ترتیب آمده است:

بنام آفریدگار بزرگ، شاه

ها ز هوئی بگذرد از سال ﴿۱﴾ قحطی و بلا است چو داری سؤال ﴿۲﴾ دو از ما گذشت پنجمی مابقی ﴿۳﴾ چو چاره کنیم داریم سبقی ﴿۴﴾ در سور یوسف آن هفتش بخوان ﴿۵﴾ هفتی آید پیش امان الامان ﴿۶﴾ زمان چون گذشت آن روز سر آید ﴿۷﴾ فقیر مفلوک جز این نشاید ﴿۸﴾ نی سیم و زرش بکار بیاید ﴿۹﴾ نی ز تخم کشتش دانه برآید ﴿۱۰﴾ آنگه بگوید بیا ای رسول ﴿۱۱﴾ به حق حقت توبه کن قبول ﴿۱۲﴾ بگو ای خدا باران ببارد ﴿۱۳﴾ که مرد مفلوک تخمی بکارد ﴿۱۴﴾ زمین چون خشک و آسمان بی بار ﴿۱۵﴾ دعای مدعی کی آید بکار؟ ﴿۱۶﴾ چون رسول ما قدم گذارد ﴿۱۷﴾ با دعای او باران ببارد؟ ﴿۱۸﴾ هرکسی فهمید تخمی بکارد ﴿۱۹﴾ شاید آن رسول هرگز نیاید ﴿۲۰﴾ هر کس به امید فردایی نشست ﴿۲۱﴾ نه گبر است و نه ترسا مگر بت پرست ﴿۲۲﴾ همینک شکستم بتها را به غمض ﴿۲۳﴾ همینک زنده کردم حیات را به رمز ﴿۲۴﴾

بنام آفریدگار، بزرگ، شاه

فرض دار بود ایران یعقوب و من یوسف او ﴿۱﴾ بفروختیم به بهایی هرچه که بود کمتر از او ﴿۲﴾ باشد اندر تأویل ما این یک خطاب ﴿۳﴾ جمله اسفار بُوند اندر حجاب ﴿۴﴾ هر که از گاو گفت و از گاو شنید ﴿۵﴾ در حقیقت جز ظاهری از آیات ندید ﴿۶﴾ باشد اندر هفت، هفت علم حساب ﴿۷﴾ اندر این گاوها و آن گاو شود ختم کتاب ﴿۸﴾ گر نشینند شب و روز جمله در فکرش فرو ﴿۹﴾ گر به نور آفتاب و گر به شمع گردند به سو ﴿۱۰﴾ هیچ نتوانند علاج چون آن بلا آید فرو ﴿۱۱﴾ خون چون سیل، سیل هم باشد نکو ﴿۱۲﴾ مر چکس دیده علف خوار گوشت خوار گردد به روز ﴿۱۳﴾ تا که شب آید به خوابش یا به خواب هستی هنوز ﴿۱۴﴾ باشد اندر خواب آشفته دُرست ﴿۱۵﴾ یک حقیقت هزار پندار از نخست ﴿۱۶﴾ یک طرف پند زمان و یک طرف جاهل خام ﴿۱۷﴾ یک طرف عزیز مصر و یک طرف یوسف بنام ﴿۱۸﴾

گاوهای سوره یوسف و این گاو سوره بقره است، در سوره بقره اولین الم آیه ۲۴ اگر انجام دهید یا ندهید بعد از این باشید از یاران دوزخی که هیزمش از جنس آدمی است و سنگها برای کافران مهیا شده است، این ترجمه آیه ۲۴ بقره است و اما در آخرین الم که سوره سجده است فرماید ما اگر میخواستیم تمام مردم را هدایت میکردیم ... آیه ۱۳ لیکن عهد کردم که پرکنم جهنم را از جنس آدم و جن همگی، و البته هدایت نکردن مردم دلیل دارد که دلیل آن است که به سبب ستمهایی که کرده‌اند میخواهد آنها را توبیخ کند نه اینکه خود نمی‌خواهد که کسی هدایت شود خطایای نابخشودنی و اعمالی که مرتکب شده‌اند سبب منع هدایتشان میشود چنانکه پیشوایان قوم در پرتگاه جهنم گویند اگر هدایت میشدیم شما را هدایت میکردیم و ...

قران را پیوسته و آهسته بدون ارتعاش صوت به طوری که صدای خودتان را بشنوید بخوانید تا که به علتها پی برید و زمانی فرا خواهد رسید که جز کوهستانهایی که پوشیده از جنگل است در هیچ کجای سرزمین امان نخواهد بود. سوره نحل از آغاز الی آیه ۶۸ بخوانید بسیاری از موارد در طی این نسخه‌ها گنجانده شده است که در سوره قدر فرماید: **مِن كُلِّ أَمْرٍ سَلَامٌ هِيَ حَتَّىٰ مَطْلَعِ الْفَجْرِ** یعنی تنها یک شب تا صبح بوده که برابر با دانش بیش از هزار سال و اندی چرا که هر سالی یک ماه رمضان بوده ... و از هر باغی گلی.

دو سروده در باب بت شکنی :

بنام آفریدگار، بزرگ، شاه

کنم ای دوست فاش از بهر خدا ﴿۱﴾ تا شناسی صفت صف، صف بُت‌خانه ما ﴿۲﴾ چون به راز با قیل و قال همدم شوی ﴿۳﴾ معنی کل کلام در یک کلام فانی شوی ﴿۴﴾ حق باشد آن کلام ناب شگفت ﴿۵﴾ کی توان گفت به از این و نتواند که گفت ﴿۶﴾ بت باشد صورت هر منظری ﴿۷﴾ از من آدم تا به هر زشت و مهتری ﴿۸﴾ تو بدان راز و رمز این وجود ﴿۹﴾ جمله بت باشیم اوباش رونود ﴿۱۰﴾ یک خدا باشد و یک بت عیان ﴿۱۱﴾ و آن جسد باشد ای دوست بدان ﴿۱۲﴾ جسد از خاک بود روح از خدا ﴿۱۳﴾ جمله مخلوق بت‌اند عین شما ﴿۱۴﴾ بوده‌ام بت‌شکن از روز ازل

﴿۱۵﴾ هادی راه خدا مهدی آحاد ملل ﴿۱۶﴾ هادی راه شدم و راهنمایی به درست ﴿۱۷﴾ بنوشته‌ام از امر رب جمله فرمان از نخست ﴿۱۸﴾ بت شکن اول ز خویشش بشکنند ﴿۱۹﴾ وانگه به فرمان اله بنیاد بت را برکنند ﴿۲۰﴾ و ارها گشتم ز خویش و خویش‌ها گشتند جدا ﴿۲۱﴾ برنگیرم هیچ دوست، دوست من باشد خدا ﴿۲۲﴾ دور گرداندم زخود آن شش یار مهربان ﴿۲۳﴾ همسری پرشور و شوق و یاوری اندر نهمان ﴿۲۴﴾ مر به فرمان بیابند جمله دیوان و ددان ﴿۲۵﴾ چون شوند عاصی جمله مخلوقات زشت ﴿۲۶﴾ چون نیاید به سجود آن دیو پست بد سرشت ﴿۲۷﴾ خون من در خون خلق با خون خود خواهم نوشت ﴿۲۸﴾ غافل از اعمال خویشی بی عمل ﴿۲۹﴾ جمله اعمال بُود عین دغل ﴿۳۰﴾ بس فرو رفتی در بتهای خویش ﴿۳۱﴾ گشته از خود بی خبر وانگه ز کردار غبیش ﴿۳۲﴾ برگرفته خط و خود خالی کشید ﴿۳۳﴾ از بر مطلوب خود راهی گزید ﴿۳۴﴾ چون به میل نامدش آن بت به حضور ﴿۳۵﴾ جمله تکفیر کتاب کرده چو کور ﴿۳۶﴾ گه فرو رفتی در من بی خبر ﴿۳۷﴾ مدح گوئی تا که بیایمت به بر ﴿۳۸﴾ چون به میل نامدش ایندم به حق ﴿۳۹﴾ گشته از راه به درش جمله خلق ﴿۴۰﴾ از پی جاه و مقام و لقمه‌ای نان حرام ﴿۴۱﴾ می‌گشند جمله رسولان پیام ﴿۴۲﴾ نی به هشدار بیابند نی به کردار درست ﴿۴۳﴾ غافل از آنچه گذشت چون روزگاران نخست ﴿۴۴﴾ حال شناختی معنی بت به درست؟ ﴿۴۵﴾ هان بگیر تا بشکنم جمله بتهای نخست ﴿۴۶﴾ بی تبر بشکسته‌ام جمله بتهایت خبر ﴿۴۷﴾ نا آگه از بتهای دی ﴿۴۸﴾ بتهای فردایت حذر ﴿۴۹﴾

بنام آفریدگار بزرگ شاه

رسولی آید ز نسل خویشتم ﴿۱﴾ نیاید به کس همی پیرهنم ﴿۲﴾ چو اینم بود رسم روزگار ﴿۳﴾ بیایم با وعده با راه شمار ﴿۴﴾ نه پس از وعید و نه از وعده پس ﴿۵﴾ نه به نیایش نه بخواست کس ﴿۶﴾ به زبان آن قوم رهنمود کنم ﴿۷﴾ هر چه آید پیش گفتگو کنم ﴿۸﴾ هشدارش دهم از هر چه آید پیش ﴿۹﴾ مر چاره کند آن درد از پیش ﴿۱۰﴾ چو چاره نکرد نرفته به راه ﴿۱۱﴾ نی نماز قبول و نی مسلمان راه ﴿۱۲﴾ هر دم تمام گشت این نقل و پندار ﴿۱۳﴾ گروهی کافر کشندم به دار ﴿۱۴﴾ کنند پایمال حقوق درویش ﴿۱۵﴾ هم خانه ویران با دستهای خویش ﴿۱۶﴾ آنگه ز کردار شوند پشیمان ﴿۱۷﴾ از راه تزویر آورند ایمان ﴿۱۸﴾ از من چون بتی و بتهای بسازند ﴿۱۹﴾ حلقه به دورم مزدور گمارند ﴿۲۰﴾ زنهار، زنهار اینک نکشید ﴿۲۱﴾ راهی سخت در پیش بی من نپوئید ﴿۲۲﴾ نی پوئید جهان نی بگمارید ﴿۲۳﴾ سراسر جهان بهشت بکارید ﴿۲۴﴾ هر کس با همت با دستهای خویش ﴿۲۵﴾ آید به یاری ما پدر کیش ﴿۲۶﴾ هم بوم پدر هم تو را فرزند ﴿۲۷﴾ شوم راهنما تا ناید گزند ﴿۲۸﴾ همی اهرمن از تو دور کنم ﴿۲۹﴾ هم به راه راست رهنمون کنم ﴿۳۰﴾ هم آیات نور بر تو سرایم ﴿۳۱﴾ هم از چنگ دد تو را رهایم ﴿۳۲﴾

توجه داشته باشید که هر موعودی و هر رسولی طبق حساب کتاب قبلی پا به عرصه وجود میگذارد نه با دعای مردم این کار انجام پذیر است و نه غیره، دوم طوری این سروده خود به خود تنظیم شده است که هم از بت سازی پیشین و کشتن برگزیدگان و پشت جنازه راه رفتن و ... سخن رانده است و هم دست و بالش برای بت سازی آینده بسته شده است در نتیجه کشتن راه حل نخواهد بود چرا که به ویرانی تمام بود و نبود خواهد انجامید، نه تنها دار بلکه به هر طریقی دیگر کشتن است.

از آنجایی که سوره ابراهیم مثال است اینها پیش پیش برای خود برنامه ریزی کرده‌اند اگر دست انتقام خدا فرود نیاید و اگر این حسابها نبود تا هر زمانی که مسئله حساب روشن شود چیزی از آنچه که ساخته و پرداخته‌اند باقی نخواهد ماند، مخصوصاً کلاً برگزیدگان را عملاً از کلام خدا و از نام خدا و از وجود خدا فراتر برده‌اند چنانکه نام هر کسی را به بد ببری هیچ عکس العملی نخواهید دید و اگر نام یکی از برگزیدگان برده شود

معلوم نیست به سر فرد چه آورده میشود و شاید هرگز دیگر به چشم نخورد و شاید دیگر نوری نبیند و !...؟

در اسماء حروف دقت کنید اگر به شکل عمود هر گروهی را بنویسیم نه ردیف میشود و ردیف دهم ردیف حرف «غ» که عدد آن هزار است درست مانند عدد کیف سامسونت یا به عبارتی کیف دیپلمات. جدول اول حروف ردیف اول از الف الی «ط» یکن ردیف دوم از «ی» الی «ص» دهگان، ردیف سوم از «ق» الی «ظ» صدگان، ردیف چهارم یک حرف است «غ» هزارگان. جدول دوم اعداد همان حروف جدول اول است. جدول سوم نام حروف

است. تعداد نام حروف الی ظاء ظهور که حرف بیست و هفتم ابجد است ۶۹ حرف تکرار و غیر تکرار است که سوره ۲۷ با رمز طس که عدد آن ۶۹ است برابری میکند.

اسماء حروف از آغاز الی حرف «میم» ۳۳ حرف است و ۳۳ احزاب است که نزول آن ۹۰ است و ۹۰ عدد ابجد حرف میم است:

$$90 = 40.م + 10.ی + 40.م$$

ق	ی	ا
ر	ک	ب
ش	ل	ج
ت	م	د
ث	ن	ه
خ	س	و
ذ	ع	ز
ض	ف	ح
ظ	ص	ط

۱	۱	۱
۲	۲	۲
۳	۳	۳
۴	۴	۴
۵	۵	۵
۶	۶	۶
۷	۷	۷
۸	۸	۸
۹	۹	۹

ق	ی	ا
ر	ک	ب
ش	ل	ج
ت	م	د
ث	ن	ه
خ	س	و
ذ	ع	ز
ض	ف	ح
ظ	ص	ط

اسماء حروف از آغاز الی حرف ص ۴۷ حرف است سوره ۴۷ محمد است که نزول آن ۹۵ است و ۹۵ عدد ابجد حرف صاد:

$$ص = 90 + 10 + 40 = 95$$

در عدد ۶۶۶ دقت کنید که این عدد در انجیل نشان شیطان است و یا عدد وحش است و این نشان در سه حرف است: و س خ ← در نام حروف همین ردیف کلمه خناس، وسواس «خ»

لازم است که بدانید برای هر عددی سه حرف است که با حذف نقطه از عدد، حروف تبدیل میشوند. برای کلمه علق سه عدد است $ع + ل + ۳۰ = ۱۰۰ = ۲۰۰$ عدد ابجد حرف «ر» میباشد و اولین سوره‌ای که نام او با حرف «ر» شروع شده است «رعد» سوره سیزدهم است که نزول آن ۹۶ است و در برابر ترتیب رسمی سوره علق قرار میگیرد. هر کدام از اعداد کلمه علق را سه عدد است مانند اصل بدون نقطه خود علق.

نظام سه حرف، در زیر آن حروف آن عدد، حرف وسط کلمه علی که عدد ابجد آن ۱۱۰ است.

اگر از کلمه علق که ۲۰۰ است عدد کلمه علی که ۱۱۰ کم شود ۹۰ باقی میماند و اگر ترتیب ابجد کلمه علی را جمع کنیم ۳۸

ع	ل	ق	: حروف «علق»
۷۷۷	۳۳۳	۱۱۱	: عدد آدم
ز	ج	أ	
ع	ل	ی	← علی
ذ	ش	ق	
		غ	

ع	ل	ی	۱۱۳
۷۰	۳۰	۱۰	= ۱۱۰
۱۶	۱۲	۱۰	= ۳۸
۱۸	۲۳	۲۸	= ۶۹

← نصر و نزول جمعه

← ص والقران

← حاقه و نزول كهف

خواهد بود که سوره ۳۸ ص است و عدد ابجد ص ۹۰ است باز مورد بالا تأیید شد. جمع عدد کلمه علی بعد از حذف نقطه‌ها از عدد ابجد کلمه ۱۱، حرف یازدهم ابجد «ک» اولین سوره «ک» كهف دارای ۱۱۰ آیه است و نزول آن ۶۹ است که جمع عدد ترتیب الفباء علی ۶۹ است و این برای صحت این تپ از حساب عنوان شده است.

اگر کلمه كهف را بنویسیم باز در تأیید مورد بالا برخواهد آمد.

ک	ه	ف	۱۵۳
۲۰	۵	۸۰	= ۱۰۵
۱۱	۵	۱۷	= ۳۳
۲۲	۲۷	۲۰	= ۶۹

← حجر الر و نزول کوثر

← فیل و نزول مجادله

← احزاب که نزول آن ۹۰ است و مورد بالا تأیید شد و نزول مرسلات

← حاقه و نزول كهف و ترتیب الفباء کلمه علی ← عَلِيَّ حَكِيم

در باب تبدیل حروف و هشدار، دو سروده: بنام آفریدگار، بزرگ شاه

آنکه که بیست چون دو شود ﴿۱﴾ که باء از او مرقوم شود ﴿۲﴾ طه هبط طبه شود ﴿۳﴾ طبیب درد نازل شود ﴿۴﴾ سر عصا مرقوم شود ﴿۵﴾ موسی هزار هزار شود ﴿۶﴾ چوب باء او مقسوم شود ﴿۷﴾ قاف قبس قلم شود ﴿۸﴾ قل، لم و ملق شود ﴿۹﴾ خون تا رکاب جاری شود ﴿۱۰﴾ تنها هزار خونین شود ﴿۱۱﴾ توبه به است که این شود ﴿۱۲﴾ دوزخ زمین بهشت شود ﴿۱۳﴾
ط حرف نهم است و ه حرف پنجم است. آیه دوم سوره طه: مَا أَنْزَلْنَا عَلَيْكَ الْقُرْآنَ لِتَشْقَىٰ

	ق									ل									م										
→	۱	۲	۳	۴	۵	۶	۷	۸	۹	۱	۲	۳	۴	۵	۶	۷	۸	۹	۱	۲	۳	۴	۵	۶	۷	۸	۹	→	
	ی	ق	ش	ت	ل	ن	ا	ر	ق	ل	ا	ک	ی	ل	ع	ا	ن	ل	ز	ن	ا	ا	م						
←	۹	۸	۷	۶	۵	۴	۳	۲	۱	۵	۴	۳	۲	۱	۹	۸	۷	۶	۵	۴	۳	۲	۱	←					
	ی									ل									ع										

از چپ به راست حرف نهم ق دوباره حرف پنجم «ل» و حرف نهم م = قلم. ملق

و از راست به چپ حرف نهم ع و حرف پنجم ل و حرف نهم ی = علی

با پس و پیش کردن حروف، مفهوم دگرگون میشود و با حذف نقطه از عدد، حروف تبدیل میشوند و نقطه افزون بر عدد باز حروف تبدیل میشود لیکن هر گروهی از اعداد در ردیف شکل خودشان چون ۲ - ۲۰ - ۲۰۰ و چون ۳ - ۳۰ - ۳۰۰ و برعکس.

بنام آفریدگار بزرگ شاه

آنکه که هفتاد، هفت شود ﴿۱﴾ عین به زاء ساقط شود ﴿۲﴾ عصای او چون جیم شود ﴿۳﴾ جمع حروف زجا شود ﴿۴﴾ گه زاج و گه جزا شود ﴿۵﴾ سر عصا مرقوم شود ﴿۶﴾ جیم ز لام بالا شود ﴿۷﴾ شین ز لام پایین شود ﴿۸﴾ عصا عصا، عصا شود ﴿۹﴾ موسی ز خضر استاد شود ﴿۱۰﴾ هارون ز او گویا شود ﴿۱۱﴾ قائم هزار هزار شود ﴿۱۲﴾

جیم عدد آن «۳» است چون نقطه‌ای به آن افزوده شود ل و چون نقطه‌ای دیگر اضافه شود ش و بالاترین عدد مرتبه «۳» ۳۳۳ ج ل ش در کلمه علی دقت کنید عدد اول ۷۰ عدد دوم ۳۰، چون دو ۳۰ از عدد ۷۰ کم شود ۱۰ باقی میماند و ده عدد حرف «ی» است و در کلمه قلم عدد ق ۱۰۰ است و عدد حرف ل ۳۰، دو سی از صد کم شود باقی ۴۰ عدد ابجد حرف «م» میشود.

از دو سروده بالا هم نوعی از حساب و هم هشدار و هم تبدیل و پس و پیش کردن حروف و دگرگون کردن مفهوم است.

کل نام ۲۸ حرف ۷۲ حرف است، سوره ۷۲ جن است که دارای ۲۸ آیه است. اگر عدد ۷۲ سوره جن را تبدیل به حروف کنیم:

	۷۰	ع	←	عنکبوت	۲۹	←	۵	سوره
	۲	ب	←	بقره	۲	←	۴	سوره
			→	۳۱ + ۹		←	توبه و نزول لیل	
			←	۴۰		غافر و نزول خود سوره جن که ۲۸ آیه است و اگر ۲۸ را تبدیل به حروف کنیم:		
	۲۰	ک	←	کهف	۱۸	←	۳	سوره
	۸	ح	←	حجر	۱۵	←	۶	سوره
			→	۳۳ + ۹		←	توبه و نزول لیل	
			←	۴۲		شوری و نزول فرقان		

بی‌شک اگر به سوره‌های مربوط به حرف رجوع شود، داستان را خواهید فهمید و چگونگی آن را خواهید دانست ... جن مَقَاعِدَ لِلْسَّمْعِ اشاره به ماهواره‌ها

است حَقِّيْٓ إِذَا رَأَوْا مَا يُوعَدُونَ فَسَيَعْلَمُونَ مَنْ أَضَعَفَ نَاصِرًا وَأَقَلَّ عَدَدًا

در محتویات سی دی خیلی از مسائل را میتوان فهمید، گروه‌ها علتها مشخص خواهد شد مخصوصاً گروه احزاب یعنی بازماندگان اقوام مختلف و در

رأس همه، مدعیان ارث پیامبری بنام محمد که چنین موردی به دور از هر امر است و اگر چنین میبود به سرکوب این امر نمی‌پرداختند والسلام.

فاکتور به ترتیب حروف آغاز شروع سوره‌ها از آغاز قرآن که سوره فاتحه است الى سوره ناس که آخرین سوره قرآن است:

۱- حرف «الف»:			
۱	۱	فاتحه	الحمد
۲	۲	بقره	الم
۳	۳	آل عمران	الم
۴	۶	انعام	الحمد
۵	۷	اعراف	المص
۶	۱۰	یونس	الر
۷	۱۱	هود	الر
۸	۱۲	یوسف	الر
۹	۱۳	رعد	المر
۱۰	۱۴	ابراهیم	الر
۱۱	۱۵	حجر	الر
۱۲	۱۶	نحل	اتی
۱۳	۱۸	کهف	الحمد
۱۴	۲۱	انبیاء	اقترب
۱۵	۲۹	عنکبوت	الم
۱۶	۳۰	روم	الم
۱۷	۳۱	لقمان	الم
۱۸	۳۲	سجده	الم
۱۹	۳۴	سباء	الحمد
۲۰	۳۵	فاطر	الحمد
۲۱	۴۷	محمد	الذین
۲۲	۴۸	فتح	انا
۲۳	۵۴	قمر	اقتربت
۲۴	۵۵	رحمن	الرحمن
۲۵	۵۶	واقعه	اذا
۲۶	۶۳	منافقون	اذا
۲۷	۶۹	حاقه	الحاقه
۲۸	۷۱	نوح	انا
۲۹	۸۱	تکویر	اذا
۳۰	۸۲	انفطار	اذا
۳۱	۸۴	انشقاق	اذا
۳۲	۹۴	شرح	ألم

۳۳	۹۶	علق	اقرء
۳۴	۹۷	قدر	انا
۳۵	۹۹	زلزله	اذا
۳۶	۱۰۱	قارعه	القارعه
۳۷	۱۰۲	تکائر	الهکم
۳۸	۱۰۵	فیل	ألم
۳۹	۱۰۷	ماعون	ارثیت
۴۰	۱۰۸	کوثر	انا
۴۱	۱۱۰	نصر	اذا

۲- حرف «ی»:			
۴۲	۴	نساء	یا
۴۳	۵	مائدة	یا
۴۴	۸	انفال	یسئلونک
۴۵	۲۲	حج	یا
۴۶	۳۳	احزاب	یا
۴۷	۳۶	یس	یس
۴۸	۴۹	حجرات	یا
۴۹	۶۰	ممتحنه	یا
۵۰	۶۲	جمعه	یسبح
۵۱	۶۴	تغابن	یسبح
۵۲	۶۵	طلاق	یا
۵۳	۶۶	تحريم	یا
۵۴	۷۳	مزمّل	یا
۵۵	۷۴	مدثر	یا

۳- حرف «ب»:			
۵۶	۹	توبه	برائه

۴- حرف «س»:			
۵۷	۱۷	اسراء	سبحان
۵۸	۲۴	نور	سورة
۵۹	۵۷	حدید	سبح
۶۰	۵۹	حشر	سبح
۶۱	۶۱	صف	سبح

۶۲	۷۰	معارج	سأل
۶۳	۸۷	اعلیٰ	سبح

۵- حرف «ک»:			
۶۴	۱۹	مریم	کهیعص

۶- حرف «ط»:			
۶۵	۲۰	طه	طه
۶۶	۲۶	شعراء	طسم
۶۷	۲۷	نمل	طس
۶۸	۲۸	قصص	طسم

۷- حرف «ق»:			
۶۹	۲۳	مؤمنون	قد
۷۰	۵۰	ق	ق
۷۱	۵۸	مجادله	قد
۷۲	۷۲	جن	قل
۷۳	۱۰۹	کافرون	قل
۷۴	۱۱۲	اخلاص	قل
۷۵	۱۱۳	فلق	قل
۷۶	۱۱۴	ناس	قل

۸- حرف «ت»:			
۷۷	۲۵	فرقان	تبارک
۷۸	۳۹	زمر	تنزیل
۷۹	۶۷	ملک	تبارک
۸۰	۱۱۱	مسد	تبت

۹- حرف «و»:			
۸۱	۳۷	صافات	و
۸۲	۵۱	ذاریات	و
۸۳	۵۲	طور	و
۸۴	۵۳	نجم	و
۸۵	۷۷	مرسلات	و
۸۶	۷۹	نازعات	و
۸۷	۸۳	مطففین	ویلّ
۸۸	۸۵	بروج	و

۸۹	۸۶	طارق	و
۹۰	۸۹	فجر	و
۹۱	۹۱	شمس	و
۹۲	۹۲	لیل	و
۹۳	۹۳	ضحیٰ	و
۹۴	۹۵	تین	و
۹۵	۱۰۰	عادیات	و
۹۶	۱۰۳	عصر	و
۹۷	۱۰۴	همزه	ویلّ

۱۰- حرف «ص»:			
۹۸	۳۸	ص	ص

۱۱- حرف «ح»:			
۹۹	۴۰	غافر	حم
۱۰۰	۴۱	فصلت	حم
۱۰۱	۴۲	شوریٰ	حمعسق
۱۰۲	۴۳	زخرف	حم
۱۰۳	۴۴	دخان	حم
۱۰۴	۴۵	جاثیه	حم
۱۰۵	۴۶	احقاف	حم

۱۲- حرف «ن»:			
۱۰۶	۶۸	قلم	ن

۱۳- حرف «ل»:			
۱۰۷	۷۵	قیامه	لا
۱۰۸	۹۰	بلد	لا
۱۰۹	۹۸	بینة	لم
۱۱۰	۱۰۶	قریش	لایلاف

۱۴- حرف «ه»:			
۱۱۱	۷۶	انسان	هل
۱۱۲	۸۸	غاشیه	هل

۱۵- حرف «ع»:			
۱۱۳	۷۸	نباء	عم
۱۱۴	۸۰	عبس	عبس

«ترتیب سوره‌ها برحسب اولین حرف در آغاز سوره‌ها»

در سوره بینة، رسول مجهول است در این ترتیب سوره ص ۹۸ و در مقابل ترتیب رسمی سوره بینة قرار میگیرد پس بنابراین رسول اشاره به ص والقرآن ذی الذکر است و غیر از این نیست.

همان طور که در صفحات قبل اشاره شد از هر عملی از اعمال مربوط به حساب ردیف سوره‌ها، ترتیبی دیگر به قرآن داده میشود.

در این ترتیب، علق ۳۳ است و در قرآن ۳۳ احزاب است، اقرء یعنی بخوان و وحی از سینه برمیخیزد و خواندنی نیست و در حقیقت وحی از طریق خواندن این قرآن القاء میشود. اگر خود این ترتیب را به ترتیب ابجد درآوریم ترتیب دیگر به خود میگیرد و اگر به ترتیب الفبا درآورده شود ترتیبی دیگر و اگر خود کلمات هم به ترتیب درآورده شود باز ترتیبی دیگر و در هر ترتیبی نسبت به ترتیب قرآن تفسیری دارد و برخی از مجهولها راحت روشن میشود، چنانکه مورد فعل مجهول کلمه رسول در سوره بینة که در این ترتیب از مجهول بودن درآمد و رسول مجهول ص والقرآن است.

در جدول به ترتیب آغاز حروف سوره‌ها در صفحه قبل، ۱۵ بخش به وجود آمد. اولین سوره‌های هر بخش را که برداریم یعنی:

ف ا ت ح ه ت ن س ا ت و ب ه ت اس را مریم طه مؤمنون فرقان صافات ص غافر قلم قیامه انسان نباء جمعاً ۱۵ سوره متشکل از ۶۲ حرف تکرار و غیر تکرار و هفده حرف خالص فاکتور گرفته شده از ۱۵ سوره در جدول زیر، از ۱۵ سوره چهار سوره به طور مقطعه جهت تعیین حرف هفدهم

کل حروف ۱۵ سوره فوق برابر با تعداد ۱۷ حرف فاکتور گرفته شده نوشته‌ام.

۱۷	۱۶	۱۵	۱۴	۱۳	۱۲	۱۱	۱۰	۹	۸	۷	۶	۵	۴	۳	۲	۱
ل	غ	ص	ق	ط	ی	م	ر	ب	و	س	ن	ه	ح	ت	ا	ف
۳۰	۱۰۰۰	۹۰	۱۰۰	۹	۱۰	۴۰	۲۰۰	۲	۶	۶۰	۵۰	۵	۸	۴۰۰	۱	۸۰

جمع حرف فاکتور گرفته شده نوشته‌ام. $2091 =$

در ضمن در قران سوره اسراء هفدهم است.

حرف هفدهم کل حروف پانزده سوره، حرف «ر» میباشد و حرف پایان کل حروف ۱۵ سوره، حرف «ا» و حرف آخر کل حروف فاکتور «ل» جمعاً «الر» که آغاز سوره پانزدهم برابر با تعداد کل ۱۵ سوره فوق میباشد و اما جمع عدد ابجد ۱۷ حرف فاکتور گرفته شده ۲۰۹۱ که وارد جدول مثلث میشود $2091 - 12 \div 3 = 693$ این عدد برابر است با عدد ابجد ۱۴ حرف حروف مقطعه که در صفحات قبل به آن اشاره شد، از آنجایی که این عدد فراتر از ۱۱۴ سوره است لذا $693 \div 114 = 6$ انعام و نزول مسد باقی مانده ۹ عدد خانه اول جدول است.

← ۳۹ زمر تَنْزِيلُ الْكِتَابِ مِنَ اللَّهِ الْعَزِيزِ الْحَكِيمِ و نزول سوره اعراف اَلَمْصَّ كِتَابٌ اُنزِلَ اِلَيْكَ مِنْظُورِ ذَالِكِ الْكِتَابِ است و این حسابها جز آن کتاب نبوده و نیست.

۱۴	ابراهیم عادیات	۱۵	حجر کوثر	۱۰	یونس فجر
۹	توبه لیل	۱۳	رعد عصر	۱۷	اسراء ماعون
۱۶	نحل تکاثر	۱۱	هود ضحیٰ	۱۲	یوسف شرح

خانه آخر جدول مثلث ۱۷ باز برابر با تعداد حروف فاکتور گرفته شده.

۶۹۳ باز وارد جدول مثلث میشود $693 - 12 \div 3 = 227$ آیات شعراء چون فراتر از ۱۱۴ سوره است

$227 \div 114 = 1$ فاتحه و نزول علق باقی مانده ۱۱۳ فلق و نزول توبه سوره نهم قران که در جدول اول

باز در خانه اول موجود است.

توجه داشته باشید که بعد از عدد ۱۱۴ دوباره یک شروع میشود و اما به جهت حساب ضلع از ۱۱۴ باز ادامه عدد داده شد و اما ترتیب سوره‌های داخل خانه خود بازگو کننده عدد از اول است یعنی خانه‌ای که عدد ۱۱۵ در آن است چون فراتر از ۱۱۴ سوره است باز سوره اول که فاتحه است شروع کردیم و به دنبال حساب سوره بعدی و الی آخر.

۱۱۸	نساء مدثر	۱۱۹	مائده فاتحه	۱۱۴	ناس نصر
۱۱۳	فلق توبه	۱۱۷	آل عمران مزمل	۱۲۱	اعراف تکویر
۱۲۰	انعام مسد	۱۱۵	فاتحه علق	۱۱۶	بقرة قلم

$\Rightarrow = 351$
عدد کلمه قران است که در صفحات قبل به آن اشاره شد

در آغاز در مورد جدولهای مثلث و مربع سوره بقره و ملحقات به دقت مطالعه کنید که موضوع سوره اعراف المرص، عرض شد الم مربوط به ذالک الکتاب است و ص مربوط به ص والقران است و اما در ترتیب سوره زمر که ۳۹ است و ۳۹ نزول اعراف است تنزیل خطاب به ص والقران است و انحلال ولایتها طبق سوره عنکبوت و آیه ۴۰ احزاب یعنی انحلال ادعاها هم باید در بر داشته باشد تا بتوان تمام امور را اصلاح کرد چرا که در هر برهه‌ای از زمان و ظهور رسولی، فرزند چکس بودن مطرح نیست و آنان که برخلاف کتاب خدا و ولایت تعیین شده، قد علم کنند نمی‌توانند پیامبرزاده باشند چه بسا برای رسول قبلی بعث مجدد مطرح شده است و ادعاها در بعثت شخص خود به خود باطل میشود والسلام.

اگر غیر از این باشد پیشوایان اقوام گذشته در درگیری با هر رسولی بعد از آن رسول حق داشته‌اند در صورتی که چنین نبوده و نیست چنانکه از قبل

نبوده و هر کسی به دین اسلام نگروده است مشرک و کافر است و تمام نیروها بدانند که اگر بخواهند بخاطر سیاست در برابر کتاب خدا قد علم کنند و به یاری جهت احقاق وعده حق نشتابند زیان کرده‌اند و کسی متحمل بارگناه هیچ کسی نخواهد بود و اگر قران را به دقت بخوانید خواهید دید که عاقبت الامر پیشوایان موجود، گردن خالی خواهند کرد و پیشوایان گذشته نیز از رفتار و کردارتان مبرا خواهند شد.

در جدول صفحه ۷۳ ماعون ۳۹ که ترتیب زمر و نزول سوره اعراف است. در جدول مزبور عصر ۹۶، سوره ۹۶ قران علق و نزول رعد و ... که بهتر آن است خود این امر را دقیقاً مطالعه کنید مخصوصاً مواردی که نشان و تاریخ دارد، مثلاً نمل ۶۷ سوره ۶۷ قران ملک است و ترتیب الفباء کلمه ملک ۶۹ که عدد طس است و در اینجا نمل را تأیید میکند. بینه در جدول صفحه ۷۳، ۱۰۹ کافرون است و قل خطاب به رسول بینه ص والقران است.

اگر حروف آغاز ۱۵ بخش را بنویسیم یعنی آغاز نام ۱۵ سوره را بنویسیم بعضی از حروف تکرار شده است حروف خالص فاکتور گرفته شده از آغاز نام ۱۵ سوره ۹ حرف و کلمه نَقْصُ آمد و یا نقص، بی‌شک هر کدام از این موارد حساب خاص خود را دارد و هر دو مورد مربوط به ظهور است.

۱۵	۱۴	۱۳	۱۲	۱۱	۱۰	۹	۸	۷	۶	۵	۴	۳	۲	۱
ن	ا	ق	ق	غ	ص	ص	ف	م	ط	م	ا	ت	ن	ف
						ق	غ	ص	ط	م	ا	ت	ن	ف

← نقص

نقص یعنی کم شدن مال و میوه به عنوان نشانی و نَقْصُ داستان سرائیپایی به جهت پند و اندرز.

کلمه نَقْصِ در دو سوره، سوره بقره ۲ + سوره اعراف ۷ = ۹ برابر با تعداد حروف فوق و کلمه نَقْصُ در پنج سوره و ... این موضوعات به آن جهت مطرح میشود که بدانید برای هر کلمه‌ای نشانی و فاکتوری که این فاکتورها خود به خود نمی‌آیند و خود به خود عنوان نشده و نمی‌شود مگر آنکه در ذهن خطور کند و یا حرکتی از درون جهت اطلاع عنوان شود و ... این برای آن است که بدانید این کتاب وسعتی بیکران دارد

و این وسعت بیکران نه در حدیث و نه در روایات نمی‌گنجد و برای هر امری از امور راهنمایی میکنند، گاه جبر حاکم است و گاه اختیار و بدون تناقض چرا که هر امری مربوط به زمان است و زمانها متفاوت است اگر گاه با تناقض برخورد میکنید به علت عدم آگاهی از زمان است، زمانی که برای آن امر و یا آن گفتار تعیین شده است. در خواندن و فراگیری این حسابها بی‌شک به این امر پی خواهید برد که نه تناقض در کار است و نه داستانها تکرار است، در این تکرارها پیامها نهفته است که درک واقعی آن در خواست خدا و هدایت او است در غیر این صورت فلا یعنی ممکن نبوده و نیست نه عرب میتواند بفهمد و نه عجم.

نَقْصِ

۱	۲	بقره	۱۵۵
۲	۷	اعراف	۱۳۰

نَقْصُ

۱	۷	اعراف	۱۰۱
۲	۱۱	هود	۱۲۰
۳	۱۲	یوسف	۳
۴	۱۸	کهف	۱۳
۵	۲۰	طه	۹۹

برای اولین بار کلمه ایران را باز کنیم تا ببینیم چه در طالع دارد که و چه زمانی تا چه فکر کنید و تا چه بدانید نهایت کار.

ا	ی	ر	ا	ن
ا	ی	ر	ا	ن
ا	ی	ر	ا	ن
ا	ی	ر	ا	ن

۱۳ حرف تکرار و غیر تکرار و ۷ حرف فاکتور گرفته شده غیر تکرار که آغاز نام ۴۱ سوره است، این ۴۱ سوره خواه ناخواه تعیین تکلیف در آن

نَقْصُص

۱	۴۰	غافر	۷۸
---	----	------	----

فَلَنْقُصَنَّ

۱	۷	اعراف	۷
---	---	-------	---

نَقْصُهُ

۱	۱۱	هود	۱۰۰
---	----	-----	-----

نَقْصُصُهُم

۱	۴	نساء	۱۶۴
---	---	------	-----

نهفته است گر چه موارد بسیاری در آن است لیکن جنایتکاران از روی گامی که برمیدارند شناسایی میشوند و فرو فرستاده شده برای آنها که رسولی از طرف خداوند است برای آن امت، برای هر امتی اجلی و برای هر اجلی رسولی به زبان همان قوم که بهانه‌ای در دست نداشته باشند و بی‌شک خاتم کسی است که در عصر رسانه‌های سمعی و بصری ظهور کند که بتوان پیام را به جهانی مخابره کرد و به زبانهای گوناگون در اسرع وقت زمان ممکن ترجمه کرد ...

این روستا نکرده باشند و ... که هیچ برخوردی از طرف خدا بی جواب نخواهد ماند ... که این جواب، زبان زد خاص و عام جهانی خواهد شد چرا که در ستم خود متعمدند.

برویم سر هفت حرف فاکتور گرفته شده کلمه «ایران» که اگر حروف فاکتور گرفته شده را صدا بزنی حرف «میم» توسط صدای حرف «لام» به آن اضافه خواهد شد که آن حرف «م» است و از حرف «میم» آغاز نام ۱۵ سوره است و در آنجا ۴۱ سوره جمعاً ۵۶ سوره میشوند که ترتیب سوره واقع است و نزول صافات که محتویات آن معلوم، ما اگر تعداد حرف «یا» آغاز نام سوره‌ها نگاه کنیم و اگر تعداد سوره‌هایی که با این حرف نام آنها شروع شده‌اند از «ی» ۳ سوره + «ا» ۱۴ سوره = ۱۷ سوره میشوند پس با توجه به تعداد رکعات نماز و با توجه به ۱۷ سوره تاریخ شمسی رسیده‌ایم و ... چیزی از کسی پنهان نبوده و نیست و برخوردها را میتوان به وضوح خواند که چه کارهایی که نمی‌کنند و چه نقشه‌هایی که نمی‌کشند و ... ۱۷ نزول سوره ماعون است و ...

کل نماز جمعه طبق سوره جمعه یک مرتبه است آنهم به دور از مسائل سیاسی و تحریک افکار عمومی و ... که اندر پی همین کار چه زیانهایی است که به مردم نخورده است اعم از جانی و یا مالی، حال چه شده است تاوانش را مردم به امید بهشت بدهند و آیا با شفاعت از ستم به بهشت خواهند رفت؟! به این ترتیب کل حروف خالص کلمه ایران هشت حرف شد از رموز «الم» ن نور فیل، انفال، نمل، المر ...

اگر ما نام فرعون را بنویسیم در موضوع این حساب و صحت آن دابة الارض و قدر ...

ف	فاتحه	۱	←	۸	سوره
ر	رعد	۱۳	←	۳	سوره
ع	عنکبوت	۲۹	←	۵	سوره
و	واقعه	۵۶	←	۱	سوره
ن	نساء	۴	←	۱۰	سوره

عصر و نزول حج → ۱۰۳ ← ۲۷ نمل و نزول بروج

$$\left\lfloor \frac{103}{27} \right\rfloor = 3 \rightarrow 114 - 3 \times 27 = 16 \text{ باقی مانده } 16 \text{ نحل و نزول تکاثر ...}$$

پس این فرعون، فرعون عصر است نه فرعون اعصار گذشته و اما موسی:

م	مائده	۵	←	۱۵	سوره
و	واقعه	۵۶	←	۱	سوره
س	سجدة	۳۲	←	۲	سوره
ی	یونس	۱۰	←	۳	سوره

عصر و نزول حج چون مورد بالا → ۱۰۳ ← ۲۱ انبیاء و نزول فلق موضوع جادو در سوره طه قَبْضَةً مِّنْ أَثَرِ الرَّسُولِ

$$\left\lfloor \frac{103}{21} \right\rfloor = 4 \rightarrow 114 - 4 \times 21 = 10 \text{ باقی مانده } 10 \text{ یونس الر و نزول فجر ...}$$

پس نه این موسی آن موسی است و نه نامش موسی است لیکن موسی مثال است چنانکه فرعون مثال است. فرعون گوید: أَخَافُ أَنْ يُبَدِّلَ دِينَكُمْ ترس از عوض کردن دین شما، یعنی بقاء او در پیروی از دین اولیه است و منکر کتاب شده‌اند و نیز نقض آن ... تکرار نام فرعون ۷۴ مرتبه در ۲۷ سوره و جواب تعداد سوره‌های نام او ۲۷ و اما تکرار نام موسی ۱۳۶ مرتبه در ۳۴ سوره، ۳۴ سبأ و نزول ق والقران است و اما ۱۳۶ از آنجایی که فراتر از ۱۱۴ است بر ۱۱۴ ÷ میشود مساویست با یک باقی مانده ۲۲ حج و نزول اخلاص.

اگر مجموع اعداد نام موسی را هم جمع کنیم همین جواب را میدهد. کل اعداد نام موسی که در صفحه بعد است:

$$116 + 44 + 90 = 250 \rightarrow 250 \div 114 = 2 \text{ بقره و نزول قلم باقی مانده } 22 \text{ حج و نزول اخلاص اگر بخاطر داشته باشید آیه } 53 \text{ سوره بقره فرماید: وَإِذْ آتَيْنَا}$$

مُوسَى الْكِتَابَ وَالْفُرْقَانَ لَعَلَّكُمْ تَهْتَدُونَ ... در آغاز آل عمران بعد از اَلَمْ اَللَّهُ لَا اِلٰهَ ... پیوسته به آیت الکرسی و بعد این قران عربی تصدیق کننده است و تورا و انجیل از قبل برای هدایت مردم فرستاده شده است و فرود آورد فرقان را ...

← اسراء و نزول ماعون	۱۷	۳	ی	س	و	م
← ۱۱۴ = ۱ باقی مانده ۲ بقره و نزول قلم	۱۱۶	=	۱۰	۶۰	۶	۴۰
← دخان حم و نزول مریم و ترتیب الفباء نام صادق	۴۴	=	۱۰	۱۵	۶	۱۳
← بلد و نزول احزاب و عدد ابجد «ص»	۹۰	=	۲۸	۱۲	۲۶	۲۴

آنچه که مسلم است در سوره ۲۸ قصص طسم ... آیه ۵ وَتُرِيدُ أَنْ نَمُنَّ عَلَى الَّذِينَ اسْتُضِعُوا فِي الْأَرْضِ مورد موسی و فرعون است.

← ۲۸ قصص و نزول تین والزیتون ؛ ۴۶ احقاف و نزول واقعه	۴۶	؛	۲۸	۳	ن	و	ع	ر	ف
← ۱۱۴ = ۳ آل عمران و نزول مزمل باقی مانده ۶۴ تغابن و نزول دخان	۴۰۶	=	۵۰	۶	۷۰	۲۰۰	۸۰		
← مزمل و نزول انبیاء	۷۳	=	۱۴	۶	۱۶	۲۰	۱۷		
← زلزله و نزول طلاق و آیات حجر	۹۹	=	۲۵	۲۶	۱۸	۱۰	۲۰		

جمع عدد کامل فرعون: ۴۰۶ + ۷۳ + ۹۹ = ۵۷۸ ← ۵۷۸ ÷ ۱۱۴ = ۵ مائده و نزول فاتحه باقی مانده ۸ انفال و نزول اعلی، این است که فرعون و موسی مثال اند وگرنه موسی و فرعون برای مردم امروز هیچ سود و زبانی نداشت و اصلاً مفهومی نداشت.

باقی مانده نام فرعون ۸ نزول اعلی و عدد بدون نقطه موسی ۱۷ اسراء و نزول ماعون، تعداد رکعات نماز و سجده هر نمازگزار «اعلی» که عدد ابجد آن ۱۱۱ است و سوره اسراء یعنی سوره هفدهم دارای ۱۱۱ آیه است. عدد بدون نقطه کلمه اعلی ۱۲ که سوره دوازدهم یوسف است که باز دارای ۱۱۱ آیه است و اما از نظر تاریخ که در ۱۷ سوره ای که با حرف «و» شروع شده است در صفحات قبل عنوان شد.

← یوسف و نزول شرح	۱۲	۳	ی	ل	ع	ا
← مسد و نزول فتح و آیات اسراء و یوسف	۱۱۱	=	۱۰	۳۰	۷۰	۱
← زمر و نزول اعراف المص	۳۹	=	۱۰	۱۲	۱۶	۱
← معارج و نزول نحل اَنَّى اَمْرُ اللّٰهِ ... و موضوع تاریخ ۱۳۷۰	۷۰	=	۲۸	۲۳	۱۸	۱

هفده سوره «و» که دو سوره از آنها «ویل» ۱- مطففین ۲- همزة که در این تاریخ وای بر این دو گروهی که به هیچ وجه خداوند از سر تقصیر آنها نخواهد گذشت. در ضمن مطففین را به دقت بخوانید که خواهید دید ربطی به ترازوی بقالی ندارد، مطففین خاموش کنندگان راه اند و گروهی اند که اگر حقی داشته باشند به زور میستانند و چون حقی نزد آنها باشد از دادن حق به بهانه های مختلف خودداری میکنند و سر باز میزنند درست مانند برنامه های اداری و ارباب رجوعهای آن و مانند بانک و قروض بانکی و یا مانند بازداشت در اثر سوء تفاهمی و در نهایت بعد از اذیت و آزارها، بدون هیچ حقی و خسارت وارده به شخص، طلبکار هم میشوند!؟ و ...

که در رابطه با همین موضوع نسبت به خود این جانب در رابطه با موضوعات اداری ضمیمه همین نامه ها و سند جنون و بیکار کردنم و جلوگیری از یاری رساندن به این امر و ... که امروز اکثر خدمات تبدیل به دارالتجاره شده اند و خودکفایی ادارات یک بهانه برای این امر مخصوصاً در رابطه با آب و برق که قرار بود علاوه بر آنها پول نفت و ... که نه تنها پرداخت نشده بلکه از هیچ گونه خدماتی قبل از پرداخت بهای لازم تعیین شده از طرف ادارات فوق الذکر خبری نبوده و نیست. موضوع کلی ما و این دولت در آغاز بر سر سرزمین فاضله و کنترل آبهای نزولات آسمانی شروع شد. الان هم همان است لیکن با این تفاوت که طرح این جانب صد در صد نظامی و ملی بوده بدون دستاویز و بهانه کردن بودجه و فراگیر، در صورتی که در دولت موجود نه تنها طرحها فراگیر نیستند و تجاری اند و دراز مدت اند بلکه دستاویزهای مالی دارند و از همه بدتر با کلی منت و عنوان کردن پیشرفتهای

چشمگیری که جز به نرخ تورم و از بین بردن بهای ریال در برابر بهای پول جهان و مخصوصاً دلار که در طی نامه خلاصه شده اجرای طرح عنوان شده است و در این روستایی که من زندگی میکنم نمونه بارز آن مثل روز روشن است که برای آب آشامیدنی سالم وعده و وعیدها داده شد مشروط بر آنکه مردم از شرکت آب و فاضلاب کنتور خریداری کنند و بعد از خرید کنتور نه تنها خدماتی وجود نداشته بلکه از همیاری مردم در مورد شبکه آب که گاه به دلایلی خراب میشود محروم ماندیم و برای یک قسمت ناچیز خرابی لوله و گرفتگی آن بعد از حدود سه سال شکایت پی در پی هنوز حاضر به انجام آن نشده‌اند و از طرفی اگر معارضی نسبت به رفتار آنها پیش آید آن اداره با وکیلشان و قوانین من درآوردی فرد معارض را به دادگاه و خسارت و ... میکشانند.

در این روستا علیرغم وجود آبهای اطراف و یا اساس خود چشمه که کاری روی آن انجام نگرفته است هنوز در پی آبی و کمبود آن مواجه است و هیچ نوع خدماتی از طرف آن اداره با وعده و وعیدهایی که داده است انجام نگرفته است و در روز تنها دو ساعت آب آشامیدنی موجود است و این دو ساعت آب کم فشار و در بعضی نقاط پر فشار و در بعضی از منازل فقط هوا و گاه گاه چکه چکه‌ای آب میرسد و اغلب دارند پول فشار باد خالی داخل لوله‌ها را پرداخت میکنند و ...؟! اگر معنای این عمل مطففین نیست پس چیست که نه به شکایات رسیدگی میکنند و نه به درخواستها و نه انگار مردمی نامه‌ای جهت حل مشکل داده است و اگر بخاطر این موضوع درگیریهایی پیش بیاید پلیس و ... در نهایت برجسبه‌های گوناگون و بهانه کردن خون شهدا و ... مخصوصاً اسلام و عنوان کردن آن به شیوه‌ای که گویا تمام دنیا در مقابل این چند نفر کافرند و مشرک و مهدور الدم‌اند و یا عنوان کردن بیگانه پرستی و گرایشهای آنجنانی که خود غالباً بر این گونه برخوردها شاهد بوده‌اید ...؟!؟

امروز تمام جناحهای مخالف و موافق سعی در تلبیس دین خود ساخته دارند و این جنگها و بازبهای زرگری جز برای رخنه در باورها و اغفال خلق چیزی دیگر نبوده و نیست و بالاترین دلیل، وجود این نامه‌ها در میان گروه‌های متفاوت اعم از دولت و احزاب سیاسی موافق و مخالف و ادیان و مذاهب عدیده موجود در این سرزمین از پیروان اولین کتاب الی قران عربی اعم از عرب و عجم و ... هنوز هیچ گروهی در این خصوص زبان به حقیقت نگشوده است و برای فهم این مطلب سعی بر عنوان کردن آن کنید تا بدانید در این خصوص هیچ زیاده و کمی به عرض رسانده نشده است.

تمام آنچه که گفته شده است یک حقیقت است لیکن در باورها با توجه به آنچه که ترویج و القاء شده است نمی‌گنجد و اگر هم بگنجد موانع خویشاوندی و ... سد راه میشوند و از طرفی ترجمه‌های غلط کتاب و پیچاندن معانی آن و از طرفی شأن نزولها و پی‌ریط ربط دادن‌ها و ... با کلی موانع و از طرفی برجسبه‌های آماده برای سرکوب و اگر این تضادها و جنگهای زرگری نبود راهی برای وجود سرکوب نداشتند یا به عبارتی وجود اختلافات سردرگم برای بقاء و سرکوب هر معترضی لازم بوده و هست و طبق حسابهای موجود و فرمول اقتصادی درج شده در این منشور تمام حرکتها برخلاف کتاب بوده و هست و از طرفی در خود قران تمام ادیان و مذاهب بر علیه امرند.

مخصوصاً در سوره کهف آیه ۴ فرماید: و همچنین بیم رساند به آنهاپی که گفتند خدا فرزندی برگزید، وقتی میفرماید و همچنین، مشخص است که اشاره به گروه‌های دیگر دینی و مذهبی میکند، و گروهی که گویند خدا فرزندی برگزید در سوره مائده از آیه ۵۱ الی ۵۷ هم آنها همدیگر را به ولایت برگزیده‌اند و هم بقیه ادیان و مذاهب در میان آنها غوطه ورنند که دین را به بازی گرفته و دستاویز قرار داده‌اند، نه واقعاً آنها دلسوز دین خدا بوده و یا هستند چرا که این گروه خود و پدرانشان وعده کرده‌اند ...؟!؟

بهرحال امید است از این مختصر حساب و گفتارها با توجه به اسناد ضمیمه شده به راه‌های کتاب واقف شوید و هر سوره‌ای که میخوانید در ترتیب آن توجه کنید و در برابر ترتیب آن، ترتیب نزول سوره‌ای که همان ترتیب رسمی را دارد بخوانید. چون زمر ۳۹ و در ترتیب نزول ۳۹ اعراف و حجرات ۴۹ و نزول قصص ...

که با فهم این عناوین به مسائل مجهول پی خواهید برد و از شر احادیث و روایات و شأن نزولها راحت خواهید شد و بی‌شک این قوانین، زاده دست گروه موجود نبوده است بلکه از دیر باز برای گرفتن فهم کتاب از پیروان آن توسط پدران همین گروه‌های موجود برنامه ریزی شده است و در آیه ۱۳۴ و ۱۴۱ سوره بقره توجه داشته باشید که دین خدا پویا است و هر امتی در گروهی اعمال خود می‌باشد و برای همین نام احدی از گذشتگان که از آنها نام می‌برند در قران عنوان نشده است و از طرفی قران برای آینده و ظهور تنظیم شده و همچنین تصدیق کننده کسی است که می‌اید و محمد خاتم با توجه به مسائل عنوان شده در طی موارد متعددی که در این نسخه از آن صحبت شده است آن نیست که اینها گفته و می‌گویند و این آیه در مقام پیشگویی و یا پیش بینی شده است که گروه سرکوبگر در لباس و جامه روحانیت تحت عنوان اینکه فرزند محمدند به سرکوب موعود پرداخته‌اند در صورتی که موعود، محمد است آنهم نه به اسم بلکه صفت و نشان است برای زمان و مکان و عنوان بهانه سرکوب موعود در تاریخ تعیین شده و دخل و تصرف در کتاب خدا در طول تاریخ هزار و اندی سال.

بدانید که کلمه قران عدد آن ۳۵۱ است و این عدد در مثلث جای می‌گیرد: $351 - 12 \div 3 = 113$ فلق و نزول سوره توبه است و درب ورود به دین خدا توبه است که تمام امور آن مشخص است و حد و حدود در آن قرار داده شده است علاوه بر برخوردها و سیستم نظام سرکوبگر و اعمالی که مرتکب شده و میشوند که از روز ۱۳۶۹/۷/۷ و اعلام این موضوع به ویرانی تمام برخورد کرده‌اند و از طرفی موضوع سدها چیزهایی است که در طی اولین نامه‌ها تحت عنوان سرزمین فاضله عنوان شده است آنهم به گونه‌ای که در نامه جدول اقتصاد عنوان شده، نه به این شکلی که دارند انجام میدهند ... در ضمن ۱۱۳ سوره با بسم الله الرحمن الرحیم شروع شده است.

جهت یادآوری سعی کنید بعد از فهم این موضوع آن را مطرح کنید، در صورت امکان ترجمه و به شبکه اینترنت و یا به رسانه‌های سمعی و بصری بکشانید چرا که این امر حق مسلم مردم است و فهم آن بر هر مردمی واجب است. در صورتی که نتوانید آن را ترجمه کنید با هر زبان ممکن تیرتی در خصوص این امر با زبان مورد نظر بنویسید و درخواست ترجمه آن کنید تا که فراگیر شود.

توجه داشته باشید بسم که عدد آن ۱۰۲ است از جمع عدد کل بسم الله الرحمن الرحیم کسر کنید و ضرب در دو که سوره نمل دارای دو بسم ... بکنید چرا که کلمه بسم یعنی بنام و الله الرحمن الرحیم سه اسم‌اند که بعد از کم کردن عدد بسم از کل بسم ... که ۷۸۶ است یعنی:

$786 - 102 = 684 \leftarrow 684 = 2 \times 342$ که موضوع ملائکه، شیطان و مسئله محمد است و نیز این عدد قابل قسمت بر ۱۹ است $684 \div 19 = 36$ یس و نزول طارق $36 \times 2 = 72$ جن و نزول ابراهیم الر در این زمان و ما ارسَلْنَا مِنْ رَّسُولٍ إِلَّا بِلِسَانٍ قَوْمِهِ لِيُبَيِّنَ لَهُمْ ... که بعد از گذشت ۱۳ سال هیچ گروهی در مورد آن سخن نرانده و این جانب مرتب مورد اذیت و آزار دولت حاکم موجود موسوم به جمهوری اسلامی واقع شدم و هر چند گاهی با توسل به زور چشم مرا بسته و به سلول انفرادی اطلاعات می‌اندازد و تحریمهای همه جانبه هم در حق شخص خودم و هم روستایی که در آن زندگی میکنم اعمال کرده است مخصوصاً در خصوص آب آشامیدنی و آب کشاورزی و طرحهای داده شده و طرحهایی که خود عنوان کرده است و بعد از این خود دانید که من دیگر تحمل اذیت و آزار بیش از این را ندارم!

و عدد ۶۸۴ برابر با سه کلمه، فقط وارد مثلث میشود. جمع عدد ۶۸۴ $\leftarrow 6 + 8 + 4 = 18$

$684 \div 38 = 18$ که ص والقران است و حرف هجدهم ابجد است.

$684 \div 114 = 6$ سوره ۶ انعام و نزول مسد و حرف ششم ابجد «و» که موضوع آن نوشته شده است و در الفباء حرف ششم «ح» حجر الر که شش سوره با حرف ح نام آنها شروع شده است. $6 \times 2 = 12$ یوسف الر و نزول شرح، حرف دوازدهم ابجد «ل» لقمان و لیل دو سوره و حرف دوازدهم الفباء «س» سجده و سباء جمعاً ۴ سوره‌اند و موضوع در آنها روشن است والسلام.

موضوع اعراف که نزول آن در مقابل زمر است، کلمه اعراف در سوره اعراف در آیات ۴۶ و ۴۸ و موضوع زمر و کلمه زمر در آیات ۷۱ و ۷۳ بی شک موضوع اعراف همان موضوع زمر در آیه‌های فوق الذکر است. اینک رمز سوره اعراف:

← اسراء و نزول ماعون موضوع تاریخ و ویل للمصلین	۱۷	۳	ص	م	ل	۱
← $114 = 1$ باقی مانده ۴۷ محمد	۱۶۱ =	۹۰	۴۰	۳۰	۳۰	۱
← دخان و نزول مریم آغاز آن که بعضی، «۴۴» = دو حرف «مد» و آغاز دخان حم جمعاً محمد	۴۴ =	۱۸	۱۳	۱۲	۱۲	۱
← جمعه و نزول سوره شوری جمعسق و ترتیب الفباء نام محمد	۶۲ =	۱۴	۲۴	۲۳	۲۳	۱

عدد بدون نقطه المص ۱۷ اسراء و نزول ماعون و هفده سوره‌ای که ۱۳۷۰ هـ. شمسی را نشان داد، در ضمن در صفحات قبل در مورد قدر در رابطه با نحل و اعراف اشاره‌ای شد.

جمع عدد کامل المص ← $161 + 44 + 62 = 267$ این عدد مثلث است $267 - 12 \div 3 = 85$ بروج والیوم الموعود و نزول عنکبوت الم که در آیه ۴۱ ولایتها مهر باطل شد خورده‌اند چرا که موعود پا به عرصه وجود نهاده است و تا روشن شدن موضوع موعود آیه ۵۹ سوره نساء $أَطِيعُوا اللَّهَ وَأَطِيعُوا الرَّسُولَ وَأُولِي الْأَمْرِ مِنْكُمْ$

← $267 =$	طارق ۸۶ مطففین	شمس ۹۱ ممتحنه	بلد ۹۰ احزاب
$267 \div 114 = 2$ باقی مانده	ضحی ۹۳ زلزله	فجر ۸۹ آل عمران	بروج ۸۵ عنکبوت
۳۹ باز زمر و نزول اعراف	غاشیه ۸۸ انفال	اعلی ۸۷ بقره	لیل ۹۲ نساء

اگر کلمه اعراف و کلمه زمر را پشت سر هم بچینیم و از حروف آنها فاکتور بگیریم باز کلمه زمر به وجود می‌آید.

این دو کلمه ۸ حرف تکرار و غیر تکرار، ۶ حرف خالص فاکتور گرفته شده و کلمه زمر تشکیل شد.

۸	۷	۶	۵	۴	۳	۲	۱
ر	م	ز	ف	ا	ر	ع	ا
← زمر →		م	ز	ف	ر	ع	ا

آیات زمر ۷۵	نزول ۵۹	ترتیب ۳۹
آیات اعراف ۲۰۶	نزول ۳۹	ترتیب ۷
۲۸۱	۹۸	۴۶ ← احقاف و نزول واقعه
← بینه و نزول انسان		
← $281 \div 114 = 2$ باقی مانده ۵۳ نجم و نزول یوسف الر و آیات شوری و کلمه جن		

۲۸۱ مساویست با کلمه «فار» $فَارَ اللَّتُّورُ$ در سوره هود الر آیه ۴۰ و در آیه ۲۷ سوره مؤمنون

ترتیب اعراف ۷ + نزول ۳۹ + آیات ۲۰۶ + رمز $161 = 413$ لازم به یادآوریست که ۲۳ سوره با حرف «م» روی نام سوره‌ها علامت گذاری شده است که جمع ترتیب این ۲۳ سوره ۱۴۱۳ برابر با ۱۳۷۱ یعنی تاریخ الم = ۷۱ است و ...

اینک در صفحه بعد نام این ۲۳ سوره عنوان میشود که بدانید برای آغاز هر امری تاریخی که در طول آن تاریخ نشانه‌هایی در زمین و در آسمان به وجود می‌آید که این نشانه‌ها، نشانه‌های بعد از ظهور است نه قبل از ظهور، چرا که این نشانه‌ها مورد بحث قرار گرفته‌اند و نیز حال و رفتار طرفین رسول و تکفیرکنندگان عنوان شده است که کسی در صدد انکار با وجود نشانه‌ها برنیاید و اگر هم بیاید فقط خود را رسوا کرده باشد چرا که بسیاری از بندگان از این نشانه‌ها و موضوعات مربوط به آن آگاهی کامل دارند مخصوصاً که با راه شمار آشنا گردیده‌اند!

نام سوره‌هایی که بر روی آنها علامت حرف «م» قرار داده شده است که در همه قرانها این نشان موجود نیست جز قرانهای به خط عثمان طه و قرانهای چاپ عربستان.

اعراف ^۱	۷	۱
انفال ^۲	۸	۲
یونس ^۳	۱۰	۳
نحل ^۴	۱۶	۴
کهف ^۵	۱۸	۵
نمل ^۶	۲۷	۶
قصص ^۷	۲۸	۷
احزاب ^۸	۳۳	۸
ص ^۹	۳۸	۹
زخرف ^{۱۰}	۴۳	۱۰
حشر ^{۱۱}	۵۹	۱۱
صف ^{۱۲}	۶۱	۱۲
تحریم ^{۱۳}	۶۶	۱۳
مزل ^{۱۴}	۷۳	۱۴
شمس ^{۱۵}	۹۱	۱۵
لیل ^{۱۶}	۹۲	۱۶
ضحی ^{۱۷}	۹۳	۱۷
عصر ^{۱۸}	۱۰۳	۱۸
فئیل ^{۱۹}	۱۰۵	۱۹
قریش ^{۲۰}	۱۰۶	۲۰
نصر ^{۲۱}	۱۱۰	۲۱
اخلاص ^{۲۲}	۱۱۲	۲۲
ناس ^{۲۳}	۱۱۴	۲۳

جمع ترتیب این ۲۳ سوره ۱۴۱۳ قمری آغازی برای موضوع، یعنی سه سال بعد از انتشار اولین نامه و ظهور پاره‌ای از نشانه‌ها و دریافت بینه، ۱۴۱۳ برابر با ۱۳۷۱ از آنجایی که هزار سرخط است، سه عدد بعدی را تقسیم بر ۱۱۴ کنیم: $۴۱۳ \div ۱۱۴ = ۳$ آل عمران و نزول مزل $۴۱۳ \div ۱۱۴ = ۳$ باقی مانده ۷۱ یعنی الم که آغاز سوره در برابر این ۲۳ سوره، سوره بیست و سوم مؤمنون است که نام این سوره با حرف «م» یا به عبارتی المؤمنون یعنی اگر «ال» تعریف یا «ال» اضافه از نام سوره حذف نشود آغاز نام این سوره الم است، نه تنها این سوره بلکه از مجموع ۱۵ سوره‌ای که نام آنها با حرف «م» بعد از حذف «ال» تعریف شروع شده است دو سوره «ال» ندارند: ۱ - مریم ۲ - محمد بقیه ۱۳ سوره آغاز آنها «ال» تعریف دارد که ترتیب ابجد حرف سیزدهم که حرف «م» باشد ثابت شود و از طرفی از مجموع ۲۳ سوره‌ای که با حرف «م» علامت گذاری شده است سوره فئیل^{۱۹} دو حرف «میم» بر بالای نام سوره قرار گرفته است یعنی جمعاً ۲۴ «میم» است و در ترتیب الفبا حرف ۲۴ حرف «م» است به این ترتیب هم ترتیب ابجد حرف «م» ثابت شده است و هم ترتیب الفباء آن که کسی نکوید این حروف و ترتیبها را از کجا آورده‌اید.

در ضمن در باب ۱۱۹ زیور که قران بر آن تأکید دارد ترتیب حروف ابجد از حرف «أ» الی «ت» به ترتیب ابجد نوشته شده است که از روزی که موضوع ترتیب حروف ابجد در باب ۱۱۹ زیور عنوان شده است اخیراً زیور چاپ شده لیکن ترتیب حروف ابجد از آن حذف شده است و این دال بر آن است که این گروه‌های دینی اندر پس نقاب متحدند و برای سرکوب امر همپیمانند وگرنه در طول تاریخ در باب ۱۱۹ زیور ترتیب حروف ابجد موجود بوده، چرا باید در این اواخر به علت مطح کردن این موضوع جهت اثبات باید حذف شود؟!

از مجموع ۲۳ سوره، ۶ سوره با حروف مقطعه شروع شده است، جمع ترتیب این ۶ سوره $۱۵۳ \div ۱۱۴ = ۱$ باقی مانده ۳۹ زمر و نزول اعراف باز اولین سوره‌ای که با علامت حرف «م» شروع شده است.

۱۵۳ عدد مثلث است $۱۵۳ - ۱۲ \div ۳ = ۴۷$ محمد و نزول شعراء، از رمز و تاریخ پیدا است که نمی‌تواند پدر هیچ یک از گروه‌های روحانی و غیر روحانی چه ایرانی و چه غیر ایرانی باشد و تمام در چهارچوب سیاست سرکوبگرانه در حرکت‌اند.

نزول سوره ششم انعام ۵۵ خانه آخر جدول باز مورد شش تأیید شد که تمام امور بر حساب است. خانه اول جدول محمد در رابطه با رمز سوره اعراف باز اشاره به محمد کرد یعنی تأیید حساب در تمام ابعاد، و برای حرف «میم» از هر نظر که حساب کنیم باز باقی مانده جواب ما ۲۴ یعنی تعداد حرف «م» و ترتیب آن ثابت میشود.

طور	۵۲	نجم	۵۳	فتح	۴۸
هود		یوسف		نمل	
محمد	۴۷	ذاریات	۵۱	رحمن	۵۵
شعراء		یونس		انعام	
قمر	۵۴	حجرات	۴۹	ق والقران	۵۰
حجر		قصص		اسراء	

از آنجایی که حرکت وضعی و انتقالی زمین برای تمام ساکنان کره زمین یکسان است و ترتیب حروف ابجد و الفباء همچنین، هیچ گروهی یارای تکفیر و تکذیب نخواهد داشت و اگر امروز هیچ امری را

عنوان نکرده‌اند به جهت آن است که خود مردم عام به سبب القائات و پیروی بدون دانش از کیش پدران خود بیشتر در تکفیرند، پس چنین نیرویی و یا چنین دولتی باید بر آنها حاکم باشد که به علت تکفیر به زانو درآورد؟! در سوره مریم آیه ۸۳ فرماید: **أَلَمْ تَرَ أَنَا أَرْسَلْنَا الشَّيَاطِينَ عَلَى الْكَافِرِينَ تَوَّظُّهُمْ أَزَّأ** چنین امتی بعد از گذشت ۱۳ سال از این موضوع و رد و بدل حسابها و به زبان نیامدنشان سزاوار بدتر از این هستند و همان درخور تعریف و تمجید دروغین‌اند و ...؟! طبق سوره نباء امتی که حساب را پس زند درخور هیزم جهنم و لعن ابدی است.

یکشنبه ۱۳۸۲/۶/۳۰ ← ص وَالْفُرْقَانِ ذِي الذِّكْرِ بَلِ الَّذِينَ كَفَرُوا ...

بسم الله الرحمن الرحيم این جمله چهار کلمه است. کلمه اول معرف، کلمه دوم نام خدا، سوم و چهارم صفت نام خدا است، از مجموع ۱۱۴ سوره ۱۱۳ سوره با بسم الله الرحمن الرحيم شروع شده است و از مجموع این ۱۱۳ سوره فقط یک بسم الله الرحمن الرحيم آغاز سوره فاتحه حساب شده است و ۱۱۲ سوره دیگر بسم الله الرحمن الرحيم آنها حساب نشده است و شماره آیه ندارند.

تکرار کلمه رحمن غیر از ۱۱۲ سوره‌ای که حساب نشده است ۵۷ مرتبه در ۱۸ سوره است.
۵۷ حدید و نزول سوره لقمان الم است و ۱۸ کهف و نزول کافرون است.

۳	۱	فاتحه	۱	۱
	۱۶۳	بقره	۲	۲
	۳۰	رعد	۱۳	۳
	۱۱۰	اسراء	۱۷	۴
	۱۸	مریم	۱۹	۵
	۲۶	طه	۲۰	۶
	۲۶	انبیاء	۲۱	۷
	۲۶	فرقان	۲۵	۸
	۵	شعراء	۲۶	۹
	۳۰	نمل	۲۷	۱۰
	۱۱	یس	۳۶	۱۱
	۲	فصلت	۴۱	۱۲
	۱۷	زخرف	۴۳	۱۳
	۳۳	ق	۵۰	۱۴
	۱	رحمن	۵۵	۱۵
	۲۲	حشر	۵۹	۱۶
	۳	ملک	۶۷	۱۷
	۳۷	نباء	۷۸	۱۸

۹۶	۹۳	۹۲	۹۱	۸۸	۸۷	۸۵	۷۸	۷۵	۶۹	۶۱	۵۸	۴۵	۴۴	۲۶
----	----	----	----	----	----	----	----	----	----	----	----	----	----	----

۱۰۹	۱۰۸	۹۰	۵
۱۱۲	۴۲	۳۶	۲۶
۶۳	۶۰	۶۰	۵۹
۵۲	۲۳	۱۵	۱۱
۸۱	۴۵	۳۶	۳۳
۲۰	۱۹	۱۷	۱۹
۲۹	۲۰	۱۹	۳
۳۸	۳۷		

الرحمن سه حرف اول آن برگرفته شده از آغاز رمز ۵ سوره:
۱- یونس الر ۲- هود الر ۳- یوسف الر ۴- ابراهیم الر ۵- حجر الر
طبق محتویات این پنج سوره و رمز آنها و با توجه به دو سوره دیگر که با الر نام آنها شروع شده است الرعد و الروم، بسیاری از محتویات هنوز تأویل آن نیامده است و قسمتی در حال اجرا و قسمتی از آنها گذشته است و تمام امور محتویات حرکتی به سوی احقاق و عده حق است و نمی‌توان آیات سوره‌های فوق الذکر را ربط به گذشته‌های دور داد و چنانکه عرض شد هنوز پاره‌ای از آیات آنها تأویل نشده است و یا به عبارتی نشانه آنها ظاهر نشده است که نه حدیث و نه روایت و نه ... نمی‌تواند امری از امور را ربط به گذشته داد و یا به عبارتی ربط به پیشوایان گذشته داد و طبق خود سوره الرحمن آمدن قرآن از قبل و بعد از قرآن، رسول بینه است و

شروع آن ۱۳۶۸ برابر با ۱۹۸۹ م و طبق آیه ۳۶ سوره انبیاء وَهُمْ بِذِكْرِ الرَّحْمَنِ هُمْ كَافِرُونَ بی‌شک این آیه در حق موعود است که تمام ادیان و مذاهب در سال ۱۳۷۰ از وجود او کاملاً آگاه شدند مخصوصاً در سوره توبه آیه ۳۰ که یهود گفتند: عَزِيزُ اَبْنِ اَللّٰهِ و نصارا پیروان عیسی و منتظران مسیح گفتند: الْمَسِيحُ اَبْنُ اَللّٰهِ که در پاره‌ای از سوره‌ها گویند: اَتَّخَذَ اَللّٰهُ وَلَدًا ... و این امر دال بر آگاهی آنها در مورد ظهور است و همه میدانند که طبق انجیل مکاشفات یوحنا و پرنده‌های مهیبی که بر سر بابل یعنی عراق آتش فرو ریزانند موضوع کاملاً مشخص است که موعود در این عصر و به این نشان برانگیخته میشود!...؟! و از روی حساب، هیچ یک از کتب آسمانی با همدیگر در این خصوص اختلافی ندارند چرا که حساب حروف، نزد جمله اهل کتاب و کتب آسمانی یکسان است و در شمار آنها هیچ اختلافی نبوده و نیست.

← ۱۹ مریم و نزول فیل ؛ ۳۷ صافات و نزول قمر	۳۷ ؛ ۱۹	ن	م	ح	ر
← ۱۱۴ = ۲ باقی مانده ۷۰ معارج و نزول نحل	۲۹۸ =	۵۰	۴۰	۸	۲۰۰
← رحمن و نزول انعام	۵۵ =	۱۴	۱۳	۸	۲۰
← طلاق و نزول جاثیه حم	۶۵ =	۲۵	۲۴	۶	۱۰

جمع کل عدد کامل ۲۹۸ + ۵۵ + ۶۵ = ۴۱۸ ÷ ۱۱۴ = ۳ آل عمران الم و نزول مزمل باقی مانده ۷۶ انسان و نزول طور که در صفحات قبل به آن اشاره شد. عدد کامل ضریبی از ۱۹ است ۴۱۸ ÷ ۱۹ = ۲۲ حج که دارای ۷۸ آیه است و آخرین آیه کلمه رحمن در سوره ۷۸ نباء و آخرین آیه ۳۸ که اشاره به ص والقرآن حرف هجدهم ابجد است و تکرار کلمه رحمن در ۱۸ سوره است و در کلمه رحیم نیز این امر ثابت میشود.

۶۸، مورد ملائکه و محمد و شیطان و عدد دو بسما ... منهای کلمه بسم و ال به تنهایی که ترتیب حروف را با دو حرف «لا» در پایان ترتیب حروف به ۲۹ حرف ارتقاء داده‌اند و آن به جهت داشتن اطلاع از موضوع بوده است وگرنه حروف «۲۸» حرف‌اند و «لا» ترکیب دو حرف است و نمی‌تواند به ترتیب حروف اضافه شود و خود، این موضوع را به خوبی میدانند. ۲۹ اشاره به عنکبوت است، ترتیب ابجد آن ۱۳ اشاره به رعد است و ترتیب الفباء آن ۲۴ اشاره به نور است و عدد ابجد آن ۳۱ لقمان، جمع اعداد کامل «ال» $31 + 13 + 24 = 68$ قلم و نزول غاشیه

طبق حساب، این گروهی که در ترتیب حروف ابجد و الفباء حرف «لا» را اضافه کرده‌اند و ۲۸ حرف را به ۲۹ حرف تبدیل کرده‌اند از تمام امور آگاه بوده‌اند و از قبل طبق قران سوگند یاد کرده بودند چون آن برانگیخته شده برانگیخته شود در خدمت او باشند، چون جای خوش کردند ناقض عهد خداوند شدند والسلام.

← نساء و نزول مدثر	۴	۳	۱
← لقمان و نزول قیامه	۳۱ =	۳۰	۱
← رعد و نزول عصر	۱۳ =	۱۲	۱
← نور و نزول عبس	۲۴ =	۲۳	۱

تمام اسناد و نشانه‌های کتاب گویا هستند و کسی یارای رد و یا انکار امری را نخواهد داشت و طبق سوره توبه گروهی که اعلام بنای مساجدی برای خدا و به نام خدا نموده‌اند بر کفر خویش کاملاً واقف‌اند یعنی آگاهی تمام دارند پس بنابراین حتی نشانه‌ها موجود است.

اگر گروه موجود درباره «ال» اضافه که در ترتیب حروف بنام یک حرف «لا» بر ۲۸ حرف اضافه کرده‌اند آگاهی نداشته‌اند اینک کاملاً از این موضوع آگاه شده‌اند و راهی برای تکذیب این امر نداشته و ندارند. در ضمن طرحهای داده شده را نه تنها اجرا نکرده‌اند بلکه بر خلاف آنچه که از طرف کتاب دستور داده شده‌اند حرکت کرده‌اند، مخصوصاً بعد از فهم موضوع درج تاریخهای عنوان شده در کتاب و موضوع بینه از سال ۱۳۷۰ برابر با ۱۴۱۲ سوره ملک به بعد.

اگر نامه‌های آغاز این موضوع را بخوانید جز دعوت جهانی به صلح و ترمیم کره زمین و تبدیل آن به بهشت و حرکت انسان از بهشتی به بهشتی دیگر داده نشده است، لیکن خود به سبب ستمهایی که کرده‌اند نه هدایت میشوند و نه حاضر به اصلاح‌اند و علت آن در خود قران واضح و روشن است که کفر مردم سبب تسلط این گروه شده است که به دلایلی طبق قران نه دعایشان استجاب و نه نمازشان قبول و نه حجشان و نه انفاقشان و نه ... چرا که خدا از کسانی میپذیرد که شهادت حق بدهند و خواسته خدا را به هر قیمتی که شده است بر کرسی نشانند نه اینکه انتظار بکشند و یا ایمانشان را ربط به همدیگر بدهند.

هر کس انتظار کشد و گامی برای احقاق این امر بر ندارد زیانکار است و چیزی را عوض نخواهد کرد و به هر چه دلخوش کند سبب آزارش خواهد شد حتی مسکنی که گمان میبرد احتیاج مبرم و حتمی او است و طبق سوره بقره آیه ۱۵۹ هر کسی در این راه انفاق نکند خویشتن را هلاک کرده است و هر کسی به این امر پی ببرد و آن را ابلاغ نکند به خفت و خواری کشیده شود و نزد خداوند بهانه‌ای نخواهد داشت یا به عبارتی حجت بر او تمام شده است ...

در میان بعضی از کلمات مجهول پیامهایی نهفته است چنانکه در صفحات قبل نیز اشاره شد. کلمه رسوله تکرار این کلمه ۸۴ مرتبه در ۱۸ سوره است، ۸۴ انشقاق و نزول روم الم و ۱۸ کهف و نزول کافرون و این کلمه بیشتر در سوره توبه ذکر شده است مخصوصاً در موضوع تکرار آیات یکسان در رابطه با سوره‌های دیگر در خصوص این کلمه، گر چه کلمات دارای افعال گوناگون است و در افعال گوناگون پیامها نهفته است، انتخاب ما برحسب مسائلی است که به اوضاع موجود در این برهه از زمان رابطه خاص دارد و این رابطه‌ها است که موضوع خواسته شده از بندگان را روشن میکند مخصوصاً در رابطه با عملکرد راه نجات در این برهه از زمان و در خصوص گامهایی که برداشته میشود اعم از مردم و نظام حاکم و گروندگان از ذکور و اناث و خانواده‌ها و پیشوایان مذهبی و دینی و پیروی از آنها بعد از فهم موضوع کتاب و مسئله حساب ...

کلمه نبی و انبیاء، کلمه نبی یعنی خبر دهنده و از نباء گرفته شده است. نباء، انباء یعنی اخبار و خبرها، نباء ۱۵ مرتبه در ۱۳ سوره است، ۱۵ سوره حجر و نزول کوثر و ۱۳ رعد المر و نزول عصر است. این کلمات به ترتیب در جداول پایین جهت اطلاع نوشته میشود باشد که مؤمن بداند برابری تعداد با

۱	۵	مائده	۲۷	
۲	۶	انعام	۳۴	۶۷
۳	۷	اعراف	۱۷۵	
۴	۹	توبه	۷۰	
۵	۱۰	یونس	۷۱	
۶	۱۴	ابراهیم	۹	
۷	۲۶	شعراء	۶۹	
۸	۲۷	نمل	۲۲	
۹	۲۸	قصص	۳	
۱۰	۳۸	ص	۲۱	۶۷
۱۱	۴۹	حجرات	۶	
۱۲	۶۴	تغابن	۵	
۱۳	۷۸	نباء	۲	

نباء

ترتیب سوره‌ها امری است بر پایه نظام کلام خداوند به جهت خلاصه نمودن پیامهای درج شده در کتاب خداوند مخصوصاً در رابطه با مثالهای درون داستانهای اعصار گذشته و رخدادهایی که رخ داده و میدهد و در محتویات تکرار داستانها اموری مربوط به عصر حاضر و آینده و ...

جدول اول نباء که دو سوره از مجموع سیزده سوره در دو آیه ۶۷ کلمه نباء تکرار شده است انعام و ص والقران و بی‌شک هر دو موضوع عصر حاضر است که طبق سوره نباء جمله از آن اختلاف دارند و اغلب برمیگردد به سوره مریم.

و اما کلمه نبی ۴۳ مرتبه در ۱۵ سوره ذکر شده است، ۴۳ زخرف و نزول فاطر و ۱۵ حجر و نزول کوثر، بالاترین تعداد کلمه نبی در سوره احزاب است چرا که در سوره احزاب گروه مدعی ارث نبوت‌اند و خود را فرزند محمد معرفی کرده‌اند، احزاب ۳۳ در ردیف ۱۰ جدول قرار گرفته است و جمعاً $۳۳ + ۱۰ = ۴۳$ برمیگردد به تعداد کلمه نبی در کل قران.

این گروه احزاب است که توسط برنامه ریزی‌هایی که در طول تاریخ انبیاء نموده‌اند دین واحد را از هم گسیخته‌اند و در این اواخر برای سرکوب حساب و موعود پا به عرصه وجود نهاده‌اند و غافل از آنند که این عصر با دیگر اعصار اختلافی از زمین تا آسمان با هم دارند و نمی‌توان موارد برنامه‌ریزی شده خود را پیاده کنند هر چند که از حمایت‌های گوناگون برخوردار باشند و هر چند که نیروهای توانمند در اختیار داشته باشند چرا که در میان همین گروه، گروه‌هایی هستند که مخالف ستم به دین خدا هستند و اگر واقعاً پیامبرزاده هم باشند برای احقاق حق و دین خدا برخوانند خاست چرا که وعده خدا و مورد فرزندان ناخلف طول تاریخ برای آنها پندی است ...؟!

۱	۲	بقره	۲۴۶	
۲	۳	ال عمران	۶۸	۱۴۶ ۱۶۱
۳	۵	مائده	۸۱	
۴	۶	انعام	۱۱۲	
۵	۷	اعراف	۹۴	۱۵۷ ۱۵۸
۶	۸	انفال	۶۴	۶۵ ۶۷ ۷۰
۷	۹	توبه	۶۱	۷۳ ۱۱۳ ۱۱۷
۸	۲۲	حج	۵۲	
۹	۲۵	فرقان	۳۱	
۱۰	۳۳	احزاب	۱	۶ ۱۳ ۲۸ ۳۰ ۳۲ ۳۸ ۴۵ ۵۰ ۵۰ ۵۰ ۵۳ ۵۳ ۵۶ ۵۹
۱۱	۴۳	زخرف	۶	۷
۱۲	۴۹	حجرات	۲	
۱۳	۶۰	ممتحنه	۱۲	
۱۴	۶۵	طلاق	۱	
۱۵	۶۶	تحریم	۱	۳ ۸ ۹

نبی

فرزندی که برخلاف شریعت خداوند و برای بقاء جاه طلبی و بقاء خود تلاش کند از غرق شدگان است چنانکه فرزند نوح غرق شد و ... و کیست ستمکارتر از کسی که در لوای دین خدا به سرکوب دین او اقدام کند و خلق خدا و مؤمن را برای توجیه خود و دین تلبیس اغوا

کند و پرده‌ای بر حقیقت امر و تاریخ کردن آن بکشد و ... تا بود حساب رسوایی او حتمی خواهد بود و امتی که از او پیروی میکند لعن خواهد شد چنانکه گذشتگان لعن شده‌اند و هنوز مورد لعن این و آن قرار گرفته‌اند و راهی برای نجات در دنیا و آخرت نخواهند داشت چرا که رسوایی دنیا و روشن شدن امر در پیش است و حساب همچنان راه خود را طی میکند و هیچ امتی نمی‌تواند منکر آن شود. چنانکه کوچکترین محصل در کوچکترین اشتباه نمره صفر را نصیب خود میکند و کارنامه طول سال زحمت این و آن را به اندوه و یأس مبدل میکند و امیدهایی که داشتند و آرزوهایی که کرده‌اند بیهوده و پشت سر باقی خواهد ماند ...

چنانکه در سوره حجر المر میفرماید: بگذار تا که امید و آرزوها آنها را سرگرم کند خواهیم دید که ... شیاطین در کالبد بشر همینک در اغوای خلق‌اند و دوستان پست و مقام همچنان در آرزوهای خود غرق‌اند و به امید رستگاری و آرزوهای دیرین در تلاش‌اند که ناکام خواهند ماند ...

گروه مدعی ارث پیامبران را از روی اعمال و گامهایی که برداشته‌اند بشناسید، خود و پدرانشان وعده گذاشته‌اند که بعثت مجدد را منکر شوند و کتاب را ربط به گذشته بدهند و چگونگی آن به این صورت بوده است که با تنظیم روایات و احادیث و ربط دادن آیات به این و آن، آینده کتاب را ربط به گذشته داده‌اند و از طرفی برهم زدن حلال و حرامهای کتاب خدا که توضیح المسائلها اقتباسی از توراة اسفار پنج گانه موسی است که هم ناقص توراة و هم ناقص قران است. بروید برای صحت این امر سفر سوم باب یازدهم الی شانزدهم توراة را بخوانید تا که به حقیقت این امر پی ببرید که بعد از نشر این موضوع انجمن کتاب مقدس کلاً تعطیل شد و در این اواخر ترتیب حروف ابجد که در باب ۱۱۹ زیور عنوان شده بود کلاً حذف کرده‌اند و در چاپهای جدید بدون آدرس و چاپ چاپخانه ناکجا آباد کتب آسمانی پیش از قران با کلی دستکاری و حذف ترتیب حروف ابجد در زیور باب ۱۱۹ اخیراً در بازار منتشر شده است و این امر به این معنا است که این گروه روحانی و روحانیون دیگر ادیان در سرکوب این موضوع همپیمانند و غیر از این هم نمی‌تواند باشد چرا که اشاره به ترتیب حروف جهت پیدا کردن نشان، موضوع اثبات کننده‌ای بود که این گروه‌ها برای از بین بردن نشانه‌ها اقدامات لازم را انجام داده‌اند و ... که البته اگر راه‌گزینی داشتند با انجام این کار راه‌گریز را بر خود بستند و همدست بودنشان را ثابت نمودند!

شما می‌توانید برای صحت این امر کتب آسمانی چاپ قدیم قبل از انقلاب و کتب چاپ جدید بعد از ۱۳۶۹ را کنار هم بگذارید و دستکاری‌هایی که شده است به وضوح ببینید مخصوصاً انجیل مکاشفات یوحنا رسول که کلاً بر پایه ترتیب حروف ابجد و الفباء و نظام سه حرفی ابجد تنظیم شده است. لازم است که بدانید این منشور به جهت دشمنی با کسی و یا دین و قوم و قبیله‌ای خاص منتشر نمی‌شود بلکه برای احقاق وعده حق است و اطلاع از نوع حکومتها و ادیانی که کلاً از این موضوع باخبرند و حاضر به رو در روی در رسانه‌ها نبوده و نیستند چرا که از شدت حسادت به اغوای بیشتر خلق پرداخته‌اند و هر گروهی در اغوای پیروان خود هستند و اغفال آنها از حقیقت موضوع ظهور و دعوت به دین واحد از جمله ادیان آسمانی از آغاز تا به امروز مخصوصاً در این برهه از زمان و در این سرزمین که دین خدا و ... را بهانه و دستاویز قرار داده‌اند و هر گاه منشوری منتشر میشود دشمنی‌های آنچنانی با نظام موجود را بهانه میکنند یا به عبارتی این منشور را از طرف احزاب و یا دشمنان اسلام و ایران و ... عنوان میکنند ...

← انفال و نزول اعلی	۸	۳	۱	ب	ن
← نجم و نزول یوسف و کلمة «جن» و آیات شوری	۵۳ =	۱	۲	۵۰	
← اسراء و نزول ماعون	۱۷ =	۱	۲	۱۴	
← قصص طسم و نزول تین والزیتون، آیات نوح و آیات جن	۲۸ =	۱	۲	۲۵	

جمع اعداد کامل $۹۸ = ۲۸ + ۱۷ + ۵۳$ بینه و نزول انسان

آنچه که در کتاب آمده است مراحلی باید طی شود از جمله طبق آخر سوره یوسف مایوس شدن رسولان و هَمُّوا بِإِخْرَاجِ الرَّسُولِ یعنی سعی به بیرون راندن رسول نمودند و این امر اندر پی فشارهای همه جانبه اتفاق خواهد افتاد مخصوصاً فشارهای اقتصادی که سبب مهاجرت میشود چرا که مستقیماً نمی‌تواند اخراج کند و یا زندان به اندازه زمان یک عده طلاق و یا مهاجرت به اندازه عده طلاق و یا طلاق به اندازه زمان عده و بی‌شک بدون جهت و یا بی‌خودی اتفاق نخواهد افتاد حتماً علتی برای آن پیش خواهد آمد.

در سوره سباء آیه ۳۰ به بعد، پایین دستان و بالا دستان همدیگر را بازخواست خواهند نمود و بی‌شک پایین دستان در این امر مقصر صد در صد هستند چرا که علیرغم درخواست مباحله و رو در روی در رسانه‌ها و ممانعت از این امر پایین دستان باید بفهمند که ممانعت از این امر یعنی حق با درخواست کننده رو در روی در رسانه‌های سمعی و بصری میباشد و اگر حق با درخواست کننده نبود دولت و روحانیون هیچگاه سر باز نمی‌زدند و این امر را می‌پذیرفتند و از آنجایی که حق با صاحب منشور و حساب است و راه‌گزینی از آن نیست لذا به مکر و وعده‌های آنچنانی و ... مردم را سرگرم نموده است و زیردستان خود را فریفته است تا بتواند زمان را پشت سر گذارد.

کلمه نبی در ۱۵ سوره، قسمتی مربوط به اعصار گذشته آغاز قران عربی است و قسمتی مربوط به آینده و بعثت است و رسول بینه است فی لَبِيسٍ مِّنْ خَلْقٍ جَدِيدٍ و خلق جدید است یا به عبارتی قسمتی به عَلَّمَ الْقُرْآنَ اعصار گذشته است و باز خَلَقَ الْإِنْسَانَ و بعد عَلَّمَهُ الْبَيَانَ یعنی رسول بینه است و طبق آیه ۵۲، ۵۳ سوره حج قسمتی از آیات فتنه است برای اغوای ظالمان ...

در این جمله توجه کنید «محمد مصطفی (ص)» که اگر بر حساب این جمله واقف شوید خواهید دید که مربوط به آینده بعد از قران است و رسول صافات است، جمعاً جمله فوق ده حرف است و بدون تکرار هفت حرف است. محمد ۹۲ + مصطفی ۲۲۹ + ص ۹۰ = ۱۱۴ ÷ ۳ = آل عمران اولین نام محمد در سوره آل عمران آیه ۱۴۴ و نزول مزمل باقی مانده ۶۹ طس حاقه و نزول کهف.

سورههایی که نام محمد در آنها برده شده است ۴ سوره‌اند، این چهار سوره عبارت‌اند از: ۱- آل عمران آیه ۱۴۴ ۲- احزاب آیه ۴۰ ۳- محمد آیه ۲ ۴- فتح آیه ۲۹ در برابر این چهار سوره، سوره چهارم نساء که نزول آن ۹۲ که عدد ابجد نام محمد است به این جهت برابری تعداد کلمات در برابر ترتیب سوره‌ها قرار میگیرند.

۲۰۰۶ م
۱۳۸۵ هـ. ش
تمام حرکتها به سوی
احقاق وعده حق است.

← طه و نزول فلق جادو با اثر رسول ...	۲۰۳	د	م	ح	م
← لیل و نزول نساء	۹۲ =	۴	۴۰	۸	۴۰
← ص والقران و نزول آن	۳۸ =	۴	۱۳	۸	۱۳
← جمعه و نزول شوری جمعسق	۶۲ =	۸	۲۴	۶	۲۴

جمع عدد کامل ۹۲ + ۳۸ + ۶۲ = ۱۹۲ ÷ ۱۱۴ = ۱ فاتحه و نزول علق باقی مانده ۷۸ نباء و نزول حاقه سوره شصت و نهم که مورد محمد مصطفی «ص» تأیید شد. جدول پایین سورههایی که نام محمد در آنها ذکر شده است ترتیب رسمی و نزول سوره‌ها و تعداد آیات و شماره آیه نام محمد، در ضمن آخرین سوره‌ای که نام محمد در آن ذکر شده است فتح ۲۹ آیه در برابر ترتیب سوره عنکبوت الم قرار گرفته است و دارای ۶۹ آیه است، این هم تأیید مورد بالا که تردیدی در آن نباشد.

در میان این ۴ سوره یک سوره با حروف مقطعه شروع شده است که آغاز آن الم است و بی‌شک موضوع ذالک الكتاب است که اللَّهُ لَا إِلَهَ إِلَّا هُوَ الْحَيُّ الْقَيُّومُ در رابطه با آیت الکرسی

۱	۳	۸۹	۲۰۰	آل عمران	۱۴۴	الم
۲	۳۳	۹۰	۷۳	احزاب	۴۰	یا
۳	۴۷	۹۵	۳۸	محمد	۲	الذین
۴	۴۸	۱۱۱	۲۹	فتح	۲۹	انا
۱۰	۱۳۱	۳۸۵	۳۴۰		۲۱۵	

است. جمع ترتیب چهار سوره ۱۳۱ ÷ ۱۱۴ = ۱ فاتحه و نزول علق اقراء ... باقی مانده ۱۷ اسراء و نزول ماعون و مورد تاریخ ...

جمع ترتیب نزول ۳۸۵ ÷ ۱۱۴ = ۳ آل عمران ... نَزَّلَ عَلَيْكَ الْكِتَابَ ... و نزول مزمل فَمِ الْبَلِيلِ ... وَرَزَّلَ ... نظام حساب، و برای همین محمد پدر هیچ یک از مردان شما نبوده است و در مورد سند جنون در سوره قلم که نزول آن در مقابل ترتیب سوره بقره است توضیح داده شده است، باقی مانده ۴۳ زخرف حم و نزول فاطر الحمد لله پنجم، آن را به دقت بخوانید مخصوصاً از آیه ۴۲ به بعد که همین گروه در سوره ابراهیم الر آیه ۴۵ که مسکن گزیدند در کاخهای رژیم قبل، همین گروه در آیه ۱۴۳ سوره آل عمران، همین گروه در سوره بقره و ادعای ایمان و اصلاح در سرزمین و ... که در رسانه‌هایشان هر امر بیهوده‌ای را عنوان میکنند لیکن حاضر به مباحله و رو در روی در این امر نیستند.

جمع تعداد آیات ۳۴۰ ÷ ۱۱۴ = ۲ باقی مانده ۱۱۲ اخلاص و نزول مائده و آیات انبیاء و موضوع بأجوج و مأجوج که در انجیل مکاشفات یوحنا باب بیستم عنوان شده است و هنوز رخ نداده است. جمع آیات نام محمد ۲۱۵ ÷ ۱۱۴ = ۱ باقی مانده ۱۰۱ قارعه و نزول حشر که هنوز رخ نداده است.

جمع ردیف ۱۰ یونس الر و نزول فجر سوره ۸۹ که در مقابل ترتیب نزول سوره آل عمران است و اولین سوره‌ای که نام محمد در آن یاد شده است.

جمع کل ۱۰ + ۱۳۱ + ۳۸۵ + ۳۴۰ = ۲۱۵ ÷ ۱۰۸۱ = ۹ توبه و نزول لیل سوره ۹۲ که عدد ابجد نام محمد است و این امر به تأیید حساب در همه ابعاد، باقی مانده ۵۵ الرحمن عَلَّمَ الْقُرْآنَ ... و نزول انعام سوره ششم که این عدد در مورد آن بحث شد.

در ضمن تعداد حروف نام چهار سوره بعد از حذف «ال» تعریف از نام سوره‌ها متشکل از ۱۹ حرف تکرار و غیر تکرار و حروف خالص ۱۲ حرف است.

۱۹	۱۸	۱۷	۱۶	۱۵	۱۴	۱۳	۱۲	۱۱	۱۰	۹	۸	۷	۶	۵	۴	۳	۲	۱
ح	ت	ف	د	م	ح	م	ب	ا	ز	ح	ا	ن	ا	ر	م	ع	ل	آ
							ت	ف	د	ب	ز	ح	ن	ر	م	ع	ل	آ
							۶	۸	۱	۴	۳	۶	۱۰	۳	۱۵	۵	۲	۱۴

۷۷ = سوره، مرسلات و نزول ملک و آیات فرقان

و کلمه تُحِب عدد این کلمه $410 \div 3 = 114 = 3$ آل عمران اولین سوره‌ای که نام محمد در آن است و نزول مزمل باقی مانده ۶۸ قلم و نزول غاشیه که سوره ۸۸ است، ۸۸ تعداد آیات قصص تعداد آیات ص والقران و عدد ابجد کلمه نحل و نزول انفال است.

تعداد سوره‌هایی که آغاز نام آنها با حروف خالص شروع شده است ۷۷ سوره‌اند که این عدد در صفحات قبل راجع به آن صحبت شده است دوازده حرف و سوره ۱۲ یوسف است با رمز ال که سه حرف‌اند و عدد ابجد آن $231 \div 3 = 77$ چرا که آغاز نام الرعد الروم الرحمن است.

۶۸، مورد ملائکه، شیطان و ... که در صفحات قبل به آن اشاره شد و در ده صفحه مورد محمد در مجموعه این «سی دی» موجود است.

اینک کلمه تحب عدد ابجد آن جهت صحت حساب که هنوز کسی علت آن را نفهمیده و نمی‌داند، بدانید ۴۱۰ عدد مربع است:

۴۱۰ - $4 \div 30 = 95$ تین والزیتون و نزول سوره محمد و عدد ابجد «ص ا د» باشد، برای تأیید ابعاد حساب که امروز جمله اولیاء امور منکر آن گردیده‌اند و دین و مذهب را دستاویز قرار داده‌اند و این کتاب را خوب می‌شناسند چنانکه فرزندان خود را می‌شناسند.

در میان جدول کلمه نبی آغاز سه سوره با «یا» شروع شده است که این سه سوره مربوط به ظهور و یا به عبارتی بعثت‌اند خَلَقَ جَدِيد و لبس جدید که نه این تن یا به عبارتی این جسم آن جسم است و نه این لباس امروزی لباس ۱۳۸۲ سال پیش است که در سوره طه آیه ۵۳ الی ۵۵ وَمِنْهَا نُخْرِجُكُمْ تَارَةً أُخْرَى با توجه به سوره اعلی که وزن کلمات پایان آن همتای سوره طه است «ئی» و با توجه به مُهر نماز که در صفحات قبل به آن اشاره شد برای هر کسی می‌تواند قابل فهم باشد و معنی سجده بر مهر یعنی فرود به خاک و از آن برخاستن و ... تعداد رکعات نماز و ...

تین محمد	۹۵	کوتر تغابن	۱۰۸	فیل مجادله	۱۰۵	تکائر نور	۱۰۲
قریش حجات	۱۰۶	قارعه حشر	۱۰۱	علق رعد	۹۶	ماعون تحریم	۱۰۷
عادیات بینه	۱۰۰	عصر حج	۱۰۳	نصر جمعه	۱۱۰	قدر رحمن	۹۷
کافرون صف	۱۰۹	بینه انسان	۹۸	زلزله طلاق	۹۹	همزة منافقون	۱۰۴

ت	ح	ب	۱۴ ؛ ۱۴ ؛ ۵۰
۴۰۰	۸	۲	۴۱۰ =
۲۲	۸	۲	۳۲ =
۳	۶	۲	۱۱ =

← ۱۴ ابراهیم، عادیات ؛ ۵۰ ق والقران، اسراء
← سجده و نزول همزة
← هود و نزول ضحی

ت ← توبه ۹ ← ۶ سوره
ح ← حجر ۱۵ ← ۶ سوره
ب ← بقره ۲ ← ۴ سوره

شعراء که طسم و نزول آن → ۲۶ ۱۶ ← نحل «آتی» مساویست با «۴۱۱» که در صفحات قبل عنوان شد و نزول تکائر

۴۷ است و در مقابل ترتیب

رسمی سوره محمد است و این جدول مربوط به محمد است. ← ۲۶ + ۱۶ = ۴۲ شوری حمعسق و نزول فرقان و عدد ترتیب ابجد نام «صادق» و آیات عبس



به این ترتیب تمام حسابها بدون چون و چرا در تمام ابعاد ثابت است و نگرویدن مردم به سبب اولاً نداشتن دانش حساب، دوم به سبب القائات طول هزار و اندی سال خارج از منطق کتاب و قلمداد نمودن غائب بودن و یا غائب شدن موعود و ... خانه آخر جدول ۱۱۰ نام علی که آیات کهف است و موضوع عدد ۱۸ در دست راست هر آدمی و تعداد بندهای انگشت که متحرک‌اند ۱۹ بند که ۱۴ بند ظاهر انگشتان و پنج بند در کف دست، در جدول نام ۴ سوره دقت کنید کلمه «تب» که باز در صفحات قبل به آن اشاره شد سوره توبه تمام و کمال درب ورود به دین خداست بخوانید تا که بدانید که چه نشانه‌هایی در آن است و چه شرایطی قرار داده است. بهرحال تمام هر آنچه که سبب بی‌دانشی مردم است:

۱- القائات مذاهب و ستم به کتاب خدا ۲- رد و یا نپذیرفتن حساب ۳- بی تفاوت بودن

تاریخ _____
شماره _____
پیوست _____

اعوذ بالله من کل جبار عنید و من
کل معتد اثم و من کل شیطان رجیم

بیتنامی
وزارت کشور
استانداری ایلام

اداره برق شهرستان ایلام
سلام علیکم:

بهبوست تصویر موافقت اصولی آقای صادق حیدری اهل وساکن پاگل گراب از توابع بخش مرکزی ارسال مضافاً اینکه مشارالیه اظهار میدارند از سال ۱۳۶۸ حق امتیاز و هم چنین بهاء سیستم مورد نظر را پرداخت نموده ولی تاکنون اداره برق نسبت به وصل برق وی اقدام نموده است مراتب جهت اطلاع و مساعدت لازم و اعلام نتیجه را باین فرمانداری ارسال میگردد. م

شهر ری فی راد
فرمانداری ایلام

رونوشت

مدیرکل محترم برنامه ریزی و هماهنگی تامور اقتصادی استانداری ایلام عطف بنامه شماره
۱۳/۹/۷۴ جهت استحضار مورخ ۲۹۵۲۶/۱۲

از ۱۳۶۸ الی ۱۳۷۴ هفت سال تمام وارد کردن خسارت و بیکار ماندن به امید امروز و فردا و فاقد نقدینگی شدن و مقروض بودن اندر پی این امر و سلب حرکت از این مکان به علت وجود ساختمانهای احداث شده و ...؟! اینک بگو اسلام توجه حکمی در این مورد در نظر گرفته است؟! در پشت این صفحه، نامه دوم فرمانداری به اداره برق بعد از گذشت چهار سال از نامه فوق و بی جواب ماندنش و بعد از آن نیز به مدت حدود یک سال امروز و فردا کرده‌اند و بعد از امروز و فرداها مبلغ چهارصد و پنجاه هزار تومان که بهای خرید نصف یک کنتور است پرداخت نموده که این مبلغ کمتر از هزینه دوندگیهایی که به دنبال دریافت آن کرده‌ام چرا که طی کردن فاصله نود کیلومتر رفت و برگشت کرایه ماشین هر دو روز یا سه روز یک مرتبه و بیکار شدن به دنبال آن در طول دوازده ماه تمام و هنوز هزینه ۳۵۰ متر شبکه خریداری شده این جانب را پرداخت نکرده است. جالب اینجا است که بنده به علت وصل نشدن برق خریداری شده، یک شعله لامپ روشنایی از همسایه خود که از شبکه خریداری شده این جانب استفاده کرده بود گرفته بودم که اداره برق مذکور این یک شعله لامپ را غیر قانونی اعلام کرده و برق همسایه را قطع کرده که چرا یک شعله لامپ به همسایه خود داده است و به دنبال این امر خانواده این جانب بیش از دو سال بدون روشنایی زندگی کرده‌اند تا که همسرم بعد از گذشت دو سال توانست یک کنتور ۱۵ آمپر خریداری کند و ...؟!

ای عجب مسلمان و ای عجب نماز گزاران و ای عجب قانون گذاران و قانون شناسانی! این نامه را به دقت بررسی کنید بعد سوره مطفین را بخوانید و در حقیقت معنی مطفین خاموش کنندگان راه‌اند و چون حق طلب داشته باشند به زور و تمام بستانند و چون حق نزد آنها باشد از دادن آن خودداری کنند. آیا چنین اداره‌ای به تبعیت از چکس قانون وصل و فسخ میکند و نام این قانون گذار را چه بگذاریم که توهینی به کسی نشود؟!

از : فرمانداری شهرستان ایلام
به : اداره محترم برق شهرستان ایلام
موضوع: واحد تولیدی در روستای پاکل گراب
سلام علیکم

احتراماً - آقای صادق حیدری دارنده واحد تولیدی تیرچد و بلوک و قطعات پیش ساختند بتنی واقع در روستای پاکل گراب طی درخواست مورخ ۷۸/۹/۲۸ اعلام داشته اند که اداره برق تاکنون نسبت به وصل انشعاب برق به کارگاه مذکور، علی رغم وصول حق انشعاب اقدامی ننموده است. لذا شایسته است بررسی لازم را معمول و نتیجه را به این فرمانداری ارسال نمایند.

حسن خیریانپور
فرماندار شهرستان ایلام

آنچه که مسلم است توریتهای تولید برق از آب استفاده میکنند و این آبها جزئی از انفال است و انفال از آن خدا و رسول است پس بنابراین وزارت نیرو نمیتواند شرکت سهامی خاص باشد مگر آن شخص رسول حق باشد و به هر طریقی که حساب کنید سهمی از آن به من میرسد حال آنکه اداره برق حقوق حقه خودم را هم پایمال کرده است!؟

من حقوق حقهام را بدون خسارت خواستم پرداخت نکردید و پیوسته از امامت و عدالت ولایت دم میزنید!؟

به آن جهت از تو خسارت نخواستم که شما ۱۲ سال عمر به هدر رفته ام را به هیچ قیمتی نمیتوانید

جبران کنید و بچه هایم و خانواده ام که در طول این مدت چه از کمبود مواد غذایی و چه از کمبود وسایل رفاهی و چه از سوز سرمای شدید زمستانی و گرمای طاقت فرسای تابستانی و ... کدامش را میخواهی جبران کنی؟! پیشنهاد میشود یا جبران کنید ویرانیهایی که به بار آورده اید و یا کارشناسی به محل اعزام و ساختمان احداث شده را ارزیابی و خریداری کنید و گذرانامه ام را مسترد کنید تا که از سرزمینت بروم والسلام.

شما که از سال ۱۳۶۸ الی ۱۳۷۹ خسارت به این جانب وارد کرده اید جواب این نامه ها را و جواب این خسارتهای را چگونه و کی و یا چکس میخواهد بدهد؟! ۱۲ سال انجماد سرمایه ثابت ساختمانی که این ساختمانها از نظر شکل و نوع ساخت از تمام ساختمانهای موافقتنامه های هم نوع برتر و بهتر و پرخرج تر، غیر از فروش ابزارآلات ابتدایی کار قبل از آمدن برق به منطقه و احداث شبکه و خرید ابزار آلات روز بعد از احداث و خرید کنتور برق «شبکه» و فروختن آنها به علت ۱- وصل نکردن برق ۲- مقروض شدن به علت بی کاری و خرید ابزار آلات و ساختن ساختمان مذکور یعنی وارد کردن خسارت از تمام جهات، میدانم که از پشتیبان مهم و جابری برخوردار هستی لیکن فراموش نکنید جبار هر جابری هست. گر چه تو را ایمانی نبوده و نیست و این بی عدالتیهایی که تو میکنی نشان از بی ایمانی توست وگرنه این چه جرأتی است که اداره شما حاضر به جواب علت نبوده و نیست اگر دسیسه ای در کار نبوده؟!؟

در طی جلسه ای که با اداره برق جهت حل مشکل داشتیم عده ای اغفال شده از کارمندان حاضر در جلسه جملاتی سرهم کرده بودند که خود از گفتنش شرمند شدند. یکی گفت آخر کارگاه شما تمام نشده بود گفتیم این حرفها را چکس به تو آموخت؟ من چهار سال قبل از احداث شبکه، پروانه بهره برداری گرفته ام؟! دیگری گفت آقای حیدری ما آمدیم شما تشریف نداشتید گفتیم پس این کنتوری که بر دیوار ساختمان دفتری نصب کرده ای از چه طریقی وارد ساختمان شده ای؟! آن یکی بعد از سوال و جواب مدیر برق گفت آقای رئیس تیر برق کم داشتیم دروغ چرا، بنده شبکه خریداری شده خود را با آخرین تیر برق با همکاری خودم قبل از وجود کنتور نصب کرده ام؟! همگی سر پایین انداختند و آقای رئیس در حضور معاونش بدون در نظر گرفتن خسارت وارده، قرار بود که بهای کل سیستم خریداری شده را به نرخ روز پرداخت کند و البته چنانچه که بعداً معلوم شد این هم ترفندی برای سر دواندن بود و امروز چون از طلب حقیقیم غیر از خسارت وارده از اداره برق طلب دارم، بهتر است به مطالبات خود ادامه دهم و هر چند به سر دواندن بپردازد بر میزان طلب خسارت خواهد افزود و اگر قانونی برای احقاق حقوق حقه چنانچه که تا به امروز وجود نداشته نبود، اطمینانم به آنچه که تا به امروز گفته ام بیشتر خواهد شد و هیچ دولتی حق بازخواست از این جانب به خاطر اقداماتی که خواهم کرد ندارد.

اداره برق هنوز علت وصل نکردن سیم کنتور برق به شبکه خریداری شده در سال ۱۳۶۸ را پاسخ نداده است؟! و از آن زمان تا کنون یازده سال میگذرد قبض آبونمان بدون وصل کنتور صادر نموده و بنده تا زمان حداقل پرداخت نموده‌ام؟! حال جناب آقای وزیر کل اقتصاد و دارایی چه کسی مسئول این همه خسارت است و چه کسی باید جواب دهد و ...؟!



فرض کنید من ایرانی نیستم و مسلمان هم همچنین آیا شما ایرانی هستید و مسلمان؟! لابد جوابی برای آنچه که تاکنون مرتکب شده‌اند دارید؟ حدود بیش از ۶ میلیون تومان هزینه ساختمان کارگاه شده است و این هزینه بدون بهره برداری باقی مانده است؟! هیچ برجسبی به این امر جز ترس از نشر دانش کتاب کسی در دست ندارد و ویل للمطفین

بنام خداوند نور بخوانید تا که جور نظام حاکم را بدانید عین نامه دستخط آقای بازیار مسئول واحد رسیدگی فرمانداری در خصوص این پرونده این نامه مطرح شده در جلسه فرمانداری است. در طی چند روز بعد تعداد نامه‌هایی به ادارات ذی ربط داده شد که عیناً نامه‌ها را میخوانید ... در طی برخورد اول عرض کردم آقای بازیار میدانم این نامه‌ها برای وقت کشی است و میدانم هیچ اقدامی نمی‌شود، گفتند پس چرا دوندگی میکنید؟ عرض کردم که بتوانم در آینده حرفه‌ایم را بزنم و حجتی دیگر نماند.

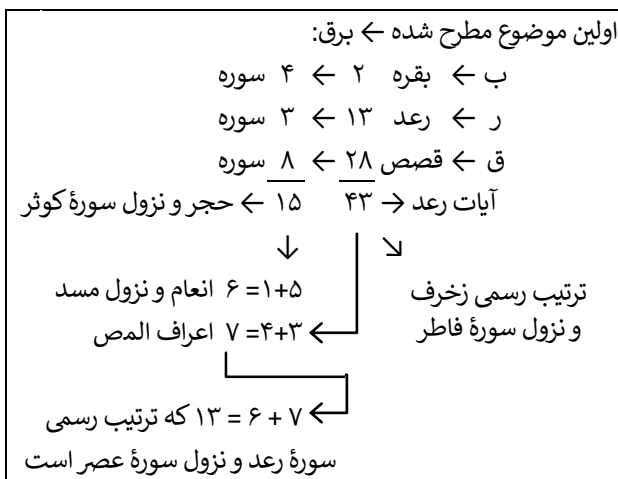
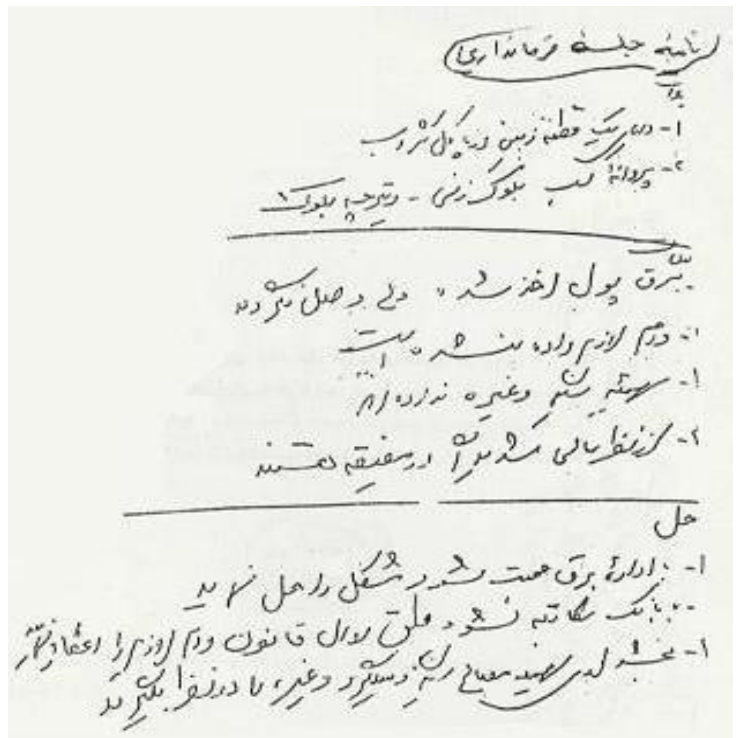

- ۱ ← از آل عمران الی اخلاص ← ۱۴ سوره
- ل ← لقمان و لیل ← ۲ سوره
- م ← از مائده الی مسد ← ۱۵ سوره
- ر ← رعد، روم، الرحمن ← ۳ سوره
- ۳۴ سبأ و نزول ق والقران المجید

جمع ترتیب اولین سوره‌هایی که نام آنها با حروف ب، ر، ق شروع شده است ۴۳؛ تعداد سوره‌هایی که با حروف ب، ر، ق شروع شده است ۱۵ جمعاً ۱۵ = ۴۳ + ۵۸ مجادله و نزول سوره سبأ و برعکس ۵۸ ← ۸۵ بروج و نزول عنکبوت الم؛ ۵۸ ← ۵ + ۸ = ۱۳ که سوره رعد است و برق از رعد گرفته میشود، آغاز و پایان این سوره را بخوانید تا که بدانید علت کارشکنی‌ها چه بوده است و قرآن پیش‌ترت چگونه بر اعمال گواهی داده است مخصوصاً در سوره مجادله الم ← أَلَمْ تَرِ إِلَى الَّذِينَ تَوَلَّوْا قَوْمًا غَضِبَ اللَّهُ عَلَيْهِمْ مَّا هُمْ مِنْكُمْ وَلَا مِنْهُمْ

جناب آقای وزیر عزیز در کتاب خدا آمده است هیچ برگی از درخت فرو نمی‌ریزد مگر به اذن خداوند و همه چیز در این کتاب آشکار ثبت شده است، آیا بشری که خداوند همه چیز را به خاطر او خلق نموده است در کتاب خدا یادی از او نشده است؟! برخورد‌های موجود ثبت شده است؟!؛



از آنجایی که بنده درخواست وام قرض الحسنه نمودم جهاد سازندگی با جوابی که داده است از دادن قرض الحسنه معذور است یعنی رسماً ربا را عنوان کرده است؟! حال آنکه همه از اسلام و دین و نماز سخن می‌گویند؟! و قران فرماید: ویل للمصلین



گویا جهادی که خود از تمام امور و برنامه ریزیها باخبر بوده، بی‌خبر از همه جا خود را معرفی کرده است. البته طبق نامه فوق در جواب به نامه استناداری به این جانب و اساساً اولین کارشکن در امور این جانب نبوده است؟! در کتاب خدا آمده است اگر مظلومی که مورد ظلم واقع شده باشد دشنام دهد بر او گناهی نیست چه رسد به آنکه فرد را دیوانه قلمداد کرده باشند که دیوانه بیمار است و بیماران را مؤاخذه‌ای نبوده و نیست؟! حال آنکه این جانب هر روز به عناوین مختلف مورد بازخواست قرار می‌گیرم و هیچ کس حاضر به احقاق حق نبوده و نیست؟!؛

ج ه ا د
 $3 + 5 + 1 + 4 = 13$ رعد و نزول عصر
 $5 + 27 + 1 + 8 = 41$ فصلت و نزول یس

عدد زیر کلمه جهاد ردیف اول ترتیب ابجد و ردیف دوم ترتیب الفباء کلمه جهاد است.

و نظام هيچ حسابي بهم نخورده است و هر كلمه و جمله‌اي و سوره‌اي براي اثبات موضوع حساب در جاي خود قرار گرفته است كه كسي را ياراي تكفير و تكذيبش نباشد ... جالب اينجا است كه تكرر كلمه رجال هفده مرتبه است و سوره هفدهم اسراء است كه داراي ۱۱۱ آيه است و از اين بابت عدد كلمه نساء تأييد شده است، ۱۷ نزول ماعون ويل للمصلين است و تاريخ عنوان شده نه پس و نه پيش شده است.

تكرر كلمه رجال ۱۷ مرتبه در ده سوره است، سوره دهم يونس «الر» است و بي شك خطاب به موعود است و در ترتيب نزول سوره دهم فجر است كه بايد هفده ركعت باشد نه ده ركعت، آنهايم با شهادتين اشاره شده و ذكر خاص كه اين ذكر مربوط به وحى است در ضمن غذا نبايد مرغ و امثال آن باشد كه مردم به خاطر غذاي لذت بخش نماز فجر و روزه بپاي دارند كلاً بايد غذا چيزهايي چون خرما گردو بادام انجبر و زيتون آنهايم در حد «رمق» نه آنكه تا خرخره بخورند و ... در ضمن قران فجر و نماز نافله در سوره هفدهم است و در كلمه نماز اين موضوع روشن است:

ن م ا ز ۱۷ جمع عدد بعد از حذف نقطه‌ها از اصل عدد ابجد، تعداد ركعات

$$۱۷ = ۹ + ۸ \quad ۹۸ = ۷ \quad ۱ \quad ۴۰ \quad ۵۰ \leftarrow \text{بينه كه از چپ به راست قران سوره هفدهم است و چون قانون عدد و جمع دو عدد با همدگر يعنى } ۱۷ = ۹ + ۸$$

تعداد ركعات نماز، در ضمن «الر» اشاره به الرعد الروم الرحمن

ترتيب سوره $\leftarrow ۱۳ \quad ۳۰ \quad ۵۵ = ۹۸$ ؛ در ضمن جهت يادآوري كه طبق آيه ۱۰۱ سوره نساء نماز شكسته

نداريم مگر در سرزمين دشمن باشيد و براي جهاد خروج کرده باشيد و بيم از كشته شدن داشته باشيد، نماز شكسته مربوط به سرزمين امن وجود ندارد

چه سرزمين خودي باشد و چه سرزمين بيگانه و هيچ ربطى به متر و كيلومتر ندارد و اين امر دال بر شرك است و ...

					۲۲۸	بقره	۲۸۶	۸۷	۲	۱
۹۸	۷۵	۳۴	۳۲	۷	۱۷۶	نساء	۹۲	۴	۲	
			۸۱	۴۶	۲۰۶	اعراف	۳۹	۷	۳	
				۱۰۸	۱۲۹	توبه	۱۱۳	۹	۴	
			۳۷	۳۱	۶۴	نور	۱۰۲	۲۴	۵	
				۵۵	۹۳	نمل	۴۸	۲۷	۶	
				۲۹	۶۹	عنكبوت	۸۵	۲۹	۷	
				۲۳	۷۳	احزاب	۹۰	۳۳	۸	
				۲۵	۲۹	فتح	۱۱۱	۴۸	۹	
				۶	۲۸	جن	۴۰	۷۲	۱۰	

رجال

- ر \leftarrow رعد ۱۳ \leftarrow ۳ سوره
- ج \leftarrow جاثيه ۴۵ \leftarrow ۳ سوره
- ا \leftarrow آل عمران ۳ \leftarrow ۱۴ سوره
- ل \leftarrow لقمان ۳۱ \leftarrow ۲ سوره

ليل و نزول نساء لازم و لزوم رجال \rightarrow ۹۲ \leftarrow حج و نزول اخلاص
 ۹۲ عدد ابجد نام محمد است و
 الحق مرد ميخواهد كه در اين عصر
 براي دين خدا گام بردارد؟! ...
 كلمه ناس و نساء هم عددند
 ۱۱۴ ناس و نزول نصر
 \swarrow
 \searrow

\leftarrow توبه و نزول ليل

\leftarrow نمل و نزول بروج واليوم الموعود	۲۷	۹	۳	۱	ل	۲۷
\leftarrow ۱۱۴ = ۲ باقي مانده «۶»	۲۳۴	=	۳۰	۱	۳	۲۰۰
\leftarrow يس و نزول طارق	۳۶	=	۱۲	۱	۳	۲۰
\leftarrow زمر و نزول اعراف المص	۳۹	=	۲۳	۱	۵	۱۰

جمع كل اعداد كامل كلمه رجال $۲۳۴ + ۳۶ + ۳۹ = ۳۰۹$

$۳۰۹ \div ۱۱۴ = ۲$ بقره و نزول قلم باقي مانده ۸۱ تكوير و

نزول نازعات

عدد ابجد كلمه رجال هم مثلث و هم مربع است $۲۳۴ - ۱۲ \div ۳ = ۷۴$ خانه آخر مثلث ۸۲ برابر با تاريخ امسال،

و اما مربع $۲۳۴ - ۳۰ \div ۴ = ۵۱$ ذاريات و نزول يونس الر و تاريخ مشخص و نشانه‌ها روشن.

خانه آخر مربع ۶۶ تحريم و نزول احقاف، بالاخره مرد يافت خواهد شد «رجال» من الجن كه در سوره جن و سوره احقاف موجود است. در ضمن از آنجايي كه در صفحات قبل اشاره به تيب

حساب شده است نواقص هر امرى را خود برنامه ريزى كنيد كه در فراگيرى كمك بيشتري ميكنند ...

۵۸	۶۱	۶۴	۵۱
۶۳	۵۲	۵۷	۶۲
۵۳	۶۶	۵۹	۵۶
۶۰	۵۵	۵۴	۶۵

۷۵	۸۰	۷۹
۸۲	۷۸	۷۴
۷۷	۷۶	۸۱

از آنجایی که بسم الله الرحمن الرحيم طبق قران در رابطه با نام سلیمان و ... مثال برای عصر حاضر است لذا جدول مربع ۳۴ - ۳۰ ÷ ۴ = ۱ که خانه

اول جدول است تنظیم کنیم: «۱»

← ۳۴ = سبأ و نزول ق و القرآن المجید

بعد از جدولی که خانه اول آن یک است به جهت فهم مواقع جدولهای شمارش بالا در دیگر خانه‌های جداول دیگر نسبت به مواقع خانه‌های جدول یکم جهت صحت امر نام و نشان موعود کتاب.

جدول مربع عدد بسم الله الرحمن الرحيم ۷۸۶ - ۳۰ ÷ ۴ = ۱۸۹ خانه اول جدول است.

۸	۱۱	۱۴	۱
۱۳	۲	۷	۱۲
۳	۱۶	۹	۶
۱۰	۵	۴	۱۵

«۲» ۷۸۶ ÷ ۱۱۴ = سورة قران = ۶ انعام و نزول مسد باقی مانده ۱۰۲ تکاثر و نزول نور به این ترتیب هر گروهی که به دنبال

فزونی مال و ... رفت و توجهی به امر ننمود و نقض آیه ۲۳، ۲۴ سورة توبه و ... ابی لهب بر او اطلاق شده است. اینک توجه کنید خانه هفتم جدول عدد ابجد نام صادق است و سورة هفتم اعراف المرص است و موضوع ذالک الکتاب، اثبات این امر از نظر حساب و کتاب بسیار ساده است.

۱۹۶	۱۹۹	۲۰۲	۱۸۹
۲۰۱	۱۹۰	۱۹۵	۲۰۰
۱۹۱	۲۰۴	۱۹۷	۱۹۴
۱۹۸	۱۹۳	۱۹۲	۲۰۳

عدد اول جدول بسم الله الرحمن الرحيم از آنجایی که فراتر از ۱۱۴ سورة است لذا باید ۱۱۴ از آن کم نمود سپس باقی

مانده را وارد جدول کنیم تا که ترتیب سوره‌ها روشن شود ۱۸۹ - ۱۱۴ = ۷۵ قیامه و نزول سجده الم خانه هفتم جدول عدد ۸۱ است و ۸۱ ترتیب سورة تکویر است که ترتیب نزول آن هفتم است و این امر به جهت تأیید حساب است.

«۳» ← ۳۳۰ =

۸۲	۸۵	۸۸	۷۵
۸۷	۷۶	۸۱	۸۶
۷۷	۹۰	۸۳	۸۰
۸۴	۷۹	۷۸	۸۹

خانه آخر جدول یک ۱۶ نحل است، خانه آخر جدول مربع بسما ... که تبدیل به ترتیب سوره شد ۹۰ که هم تاریخ دو عدد اول تاریخ میلادی و هم ترتیب سورة بلد و هم نزول احزاب که تعجیل در امر ظهور دارند و هم عدد ابجد حرف

«ص» است.

۲ = ۱۱۴ ÷ ۳۳۰

باقی مانده ۱۰۲

از آنجایی که قران طبق آیه ۷۶ سورة نمل برای حل اختلاف بنی اسرائیل است و برای بنی اسرائیل ۱۲ پیشوا انتخاب شده

است لذا رقم آخر جدول بسم الله الرحمن الرحيم که ۲۰۴ است تقسیم بر دوازده کنیم: ۲۰۴ ÷ ۱۲ = ۱۷ اسراء یعنی

همان بنی اسرائیل و موعود آخر و نزول سورة ماعون که تمام امور آن مشخص است و در طی صفحات قبل به آن اشاره شد و دیگر جایی برای بحث بین حق و باطل نمانده است چرا که کار را به جایی رسانده‌اند که خداوند از پیش برای نمازگزارانی که نماز و دین را دستاویز قرار داده‌اند تعیین تکلیف نموده است وَبَلِّغْ لِلْمُضَلِّينَ از آنجایی که سورة اعلی و کلمه «اعلی» سجده هر نمازگزار است میتوان امور را بهتر ثابت کرد، ۸۷ ترتیب نزول سورة بقره است و آغاز الم ذالک الکتاب ... است که در مقابل او سند جنونی صادر شده و محتویات آن مشخص و تمام رهبران دینی و مذهبی جمله ادیان آسمانی مهر خاموشی بر لب زده شده و مشغول بازیهای سیاسی امروز کاملاً تمام امور را مشخص نموده است، دوم ترتیب نزول اعلی ۸ است و سورة هشتم ترتیب رسمی قران انفال است که همه از آن بهره‌مندند جز صاحب ذالک الکتاب، سوم تعداد آیات اعلی ۱۹ آیه است که سورة نوزدهم مریم کهیعص ... و نزول سورة فیل که این کلمه برگرفته شده از «الم» ذالک الکتاب است و ربط به زمانهای دور داده‌اند در صورتی که در آیه ۲۴ سورة بقره کلمه الْحِجَارَةُ أُعِدَّتْ لِلْكَافِرِينَ و هنوز رخ نداده است. سورة تکویر آیه ۲۱ الی آخر مورد الم ذالک الکتاب «اعراف» المرص است.

دو جدول مربع زیر که خانه هفتم آنها یکی ۴۲ که ترتیب ابجد نام صادق است و دیگری خانه هفتم آن ۴۴ که عدد ترتیب الفباء نام صادق است آغاز

جدول ۳۶ یس و القرآن، آغاز جدول دیگر ۳۸ ص و القرآن، خانه هفتم جدول

۴۲ شورئ و نزول فرقان، خانه هفتم جدول دوم ۴۴ دخان «حم» و نزول مریم

کهیعص هیچ قدرتی نمی‌تواند تکذیب و یا قد علم کند مگر اینکه خداوند بخواهد

آن قوم را به سبب ستم و شرکی که میکنند مفتون و هلاک کند و هیچ عذر و

بهبانهای در دست نداشته باشند.

«۵»

۴۵	۴۸	۵۱	۳۸
۵۰	۳۹	۴۴	۴۹
۴۰	۵۳	۴۶	۴۳
۴۷	۴۲	۴۱	۵۲

«۴»

۴۳	۴۶	۴۹	۳۶
۴۸	۳۷	۴۲	۴۷
۳۸	۵۱	۴۴	۴۱
۴۵	۴۰	۳۹	۵۰

← ۱۷۴ =

۶۰

⇒ ۱۸۲

۶۸

هر عددی فراتر از ۱۱۴ باشد باید بر ۱۱۴ تقسیم شود و باقی مانده آن ترتیب سوره است، باقی مانده مربع ۳۶ ← ۶۰ ممتحنه و نزول غافر حم و باقی

مانده جدول ۳۸ ← ۶۸ قلم سند جنون موجود و نزول سورة غاشیه که سورة ۸۸ است و «ص» و القرآن که سورة ۳۸ است دارای ۸۸ آیه است و این

امر هم اثبات حساب و هم تأیید سند جنون و در طول تاریخ ۱۳۶۹ تا کنون که ۱۳۸۲ است موضوع اَلَيْسَ مِنْكُمْ رَجُلٌ رَشِيدٌ مطرح است که هنوز در میان قوم شما یکی هم پیدا نشده است اگر هست کجا است؟! و اگر تعداد معدودی انگشت شمار از قوم شما با من در حرکت‌اند یا به طور کلی از طبقه زیر صفرند و از نظر مالی خود نیازمند دستگیری هستند و یا خودم با آنها از نظر رفتاری تا حدودی سعی بر آن داشته‌ام که کسی را از خود نرنجانم و یا عده‌ای بخاطر منافع مالی خود در حرکت‌اند و ... و شکی در این هم ندارم که مردم اسیر جادو و خواب غفلت شده‌اند و در این هم شکی نیست بالاخره مرد یافت خواهد شد، البته منظور رجل رشید است وگرنه بر هر ذکوری از نوع انسان کلمه رجل و یا به عبارتی مرد اطلاق شده است.

اینک جدول مربع ۱۱۴ سوره ← ۱۱۴ - ۳۰ ÷ ۴ = ۲۱ انبیاء و نزول ناس که آغاز سوره انبیاء فرماید: اقْتَرَبَ لِلنَّاسِ حِسَابُهُمْ و موضوع باجوج و مأجوج هم در انجیل مکاشفات یوحنا باب ۱۳ الی بیستم به نشان پرنده‌های مهیب و آتش فرو ریختن بر بابل که «عراق، بغداد» فعلی است و نشانه‌ها موجود است و هم در قران سوره کهف آیه ۹۴ که مثالی برای سر رسیدن آنها زده شده است و ذوالقرنین نه کورش و نه غیره و در سوره انبیاء آیه ۹۶ سر رسیدن آنها و سرکوب و هنوز رخ نداده و طرحهای داده شده در محتویات ذالک الکتاب اجرا نشده و اعمال و رفتارها، درهای دعا را بسته که فرماید: «لَا يَسْمَعُ اَلصُّمُّ اَلدُّعَاءَ اِذَا مَا يُنْدَرُونَ» چون هشدار و هشدار دهنده را نپذیرند دعای آنها اجابت نشود.

خانه هفتم جدول ۲۷ نمل و نزول بروج است به این ترتیب سلیمان مثال و خطاب به موعود است و آزمون

«۶»

علم علماء و ... ← ۱۱۴

۲۸	۳۱	۳۴	۲۱
۳۳	۲۲	۲۷	۳۲
۲۳	۳۶	۲۹	۲۶
۳۰	۲۵	۲۴	۳۵

خانه آخر جدول ۳۶ و خانه آخر جدول بسما ... بعد از تبدیل به ترتیب سوره «۹۰» در اینجا «۳۶» اشاره به

ص والقران است ... بهر حال نَصْرٌ مِّنَ اَللّٰهِ وَفَتْحٌ قَرِيبٌ

بارها و بارها گفته‌ام و باز میگویم موعود واحد است و مؤظف به دعوت به دین واحد است و پذیرنده مذهب و

حزب و تبعیت از هوای آنها با این همه اختلاف سلیقه و نام و نشان در میان همدیگر و نام و نشانه‌های مختلف نیست و از هر گروهی تبعیت کند دیگر گروه‌ها برخلاف او قد علم خواهند کرد و برخلاف کتاب خدا نیز خواهد بود و اگر همه گروه‌ها یکی شوند و موعود از هوای آنها تبعیت کند باز برخلاف شریعت خدا خواهد بود. پس بنابراین دعوت به توحید برابر با کتاب خدا فقط والسلام، در غیر این صورت تمام خلق مشرک است و خداوند هرگناهی را ممکن است ببخشد به جز شرک که بالاترین نوع ستم است و غیر قابل بخشش است والسلام علی من اتبع دین الحق ولو کره الکافرون ...

جدول‌های موجود در دو صفحه را مخصوص جدول «۱ و ۳ و ۶» را کنار هم بگذارید و بعد ۴ و ۵ و هر خانه‌ای از جدول یک نسبت به خانه جدول بعدی و بعدی الی آخر بخوانید تا که بدانید قران این نیست که به ترتیب و صورت موجودی که میخوانید خوانده شود بلکه نظام حساب دارد و طبق حساب باید خوانده شود تا که مفهوم روشن شود.

آقای نمازگزار بدان که «قریب» هفده مرتبه در ۱۲ سوره ذکر شده است، ۱۲ یوسف و نزول شرح است با توجه به رمز سوره یوسف «الر» اشاره به ... که در صفحات قبل عنوان شده و نمی‌توان ربط به گذشته داد و ۱۲ نزول شرح است و مربوط به موعود است همچنان که قدر مربوط به موعود است، نه موعودی که به تو القاء کرده‌اند بلکه موعودی که کتاب خدا عنوان کرده است و شکی در این امر نیست که اگر کار به رسانه‌های سمعی و بصری کشیده شود خواهید دید که حقیقت غیر از چیزی است که به شما القاء شده است و پدران شما همچنین، چرا که هر آنچه که مردم بر آنند از القائنات گذشتگان است و با کتاب خدا هیچ رابطه‌ای ندارد، اگر می‌داشت تا به حال هزاران مرتبه رسانه‌های سمعی و بصری آماده شده بود لیکن از آنجایی که خود میدانند برخلاف کتاب در حرکت‌اند و کتاب فقط دستاویز شده است ناگزیر راه فتنه را پیش گرفته‌اند وگرنه شما نامه‌های مرا بخوانید و ببینید خطای من چیست که اینهمه باید مورد ظلم و ستم مردم و زمامداران امورتان قرار بگیرم.

مخصوصاً نامه اقتصاد از یک الی ۳۰ و نرخ تورم را حساب کنید و ارزش ریال در برابر دلار و صحت آن که در محتویات «سی دی» عنوان شده است و تورم و نرخ تورم سرزمینی که جمعیت آن نسبت به مساحتش ناچیز و ثروت آن از حد فزون، با دیگر سرزمینهای غیر غنی قیاس میگیرند که این تورم جهانی است و ...

۲۱۴	۱۸۶	بقره	۲۸۶	۸۷	۲	۱
	۷۷	نساء	۱۷۶	۹۲	۴	۲
		اعراف	۲۰۶	۳۹	۷	۳
۸۱	۶۴	هود	۱۲۳	۵۲	۱۱	۴
		ابراهيم	۵۲	۷۲	۱۴	۵
		انبیاء	۱۱۲	۷۳	۲۱	۶
۵۱	۵۰	سباء	۵۴	۵۸	۳۴	۷
		شوری	۵۳	۶۲	۴۲	۸
		ق	۴۵	۳۴	۵۰	۹
		صف	۱۴	۱۰۹	۶۱	۱۰
		منافقون	۱۱	۱۰۴	۶۳	۱۱
		جن	۲۸	۴۰	۷۲	۱۲

جمعاً: ۳۸۱

قريب

ق	ر	ی	ب	۳۳؛ ۶۳
۱۰۰	۲۰۰	۱۰	۲	۳۱۲ =
۱۹	۲۰	۱۰	۲	۵۱ =
۲۱	۱۰	۲۸	۲	۶۱ =

عدد کلمه قریب مثلث است: ۳۱۲ - ۱۲ ÷ ۳ = ۱۰۰ کلمه قریب و موضوعات آن در

۱۰۵	فیل	۱۰۶	قریش	۱۰۱	قارعه
	مجادله		حجرات		حشر
۱۰۰	عادیات	۱۰۴	همزه	۱۰۸	کوثر
	بینه		منافقون		تغابن
۱۰۷	ماعون	۱۰۲	تکائر	۱۰۳	عصر
	تحریم		نور		حج

و اما اعداد کامل کلمه قریب: ۳۱۲ + ۵۱ + ۶۱ = ۴۲۴ ÷ ۱۱۴ = ۳ آل عمران و نزول مزمل باقی

مانده ۸۲ انفطار آخرین سوره‌ای که ترتیب رسمی و نزول آن یکسان است.

جمع ترتیب سوره‌های کلمه قریب ۳۸۱ و جمع اعداد کلمه قریب ۴۲۴ لازم به یادآوریست که عدد هزار عدد ابجد حرف نوزدهم الفباء «غ» هزار است و کلاً سرخط تمام جدول تاریخ است و تاریخ ۱۴۲۴ مصادف بوده است با چهارشنبه ۱۴ اسفند سال ۱۳۸۱ الی ۳ اسفند سال ۱۳۸۲ که هنوز به پایان نرسیده است و حدود چهار ماه دیگر باقی مانده است وَالْعَاقِبَةُ لِلْمُتَّقِينَ

کلمه نصر یازده مرتبه در هشت سوره ذکر شده است، سوره ۱۱ هود و نزول ضحی و هشت انفال و نزول اعلی است.

ن	ص	ر	۳۴؛ ۱۶۳
۵۰	۹۰	۲۰۰	۳۴۰ =
۱۴	۱۸	۲۰	۵۲ =
۲۵	۱۴	۱۰	۴۹ =

جدول مثلی که به آخرین سوره قران در ترتیب رسمی و ترتیب نزول ختم میشود به دقت

۱۱۱	مسد	۱۱۲	اخلاص	۱۰۷	ماعون
	فتح		مائده		تحریم
۱۰۶	قریش	۱۱۰	نصر	۱۱۴	ناس
	حجرات		جمعه		نصر
۱۱۳	فلق	۱۰۸	کوثر	۱۰۹	کافرون
	توبه		تغابن		صف

مطالعه کنید مخصوصاً قلب مثلث:
إِذَا نُودِيَ لِلصَّلَاةِ مِنْ يَوْمِ الْجُمُعَةِ مَجْهُول
است و هنوز رخ نداده است.

۲۱۴	۲۱۴	بقره	۲۸۶	۸۷	۲	۱
		آل عمران	۲۰۰	۸۹	۳	۲
۷۲	۱۰	انفال	۷۵	۸۸	۸	۳
		انبیاء	۱۱۲	۷۳	۲۱	۴
		عنکبوت	۶۹	۸۵	۲۹	۵
۴۷	۵	روم	۶۰	۸۴	۳۰	۶
		صف	۱۴	۱۰۹	۶۱	۷
		نصر	۳	۱۱۴	۱۱۰	۸

نصر

از آن چیزی پنهان مانده است که تاریخ به روی کاغذ

آوردن این موضوع را ثابت میکند!؟ تو پیدا کن!؟

هر امری بر بسم الله الرحمن الرحيم است و موضوع نمل که هنوز رخ نداده است سوره حج آیه ۲۷ وَأَذِّنْ فِي النَّاسِ بِالْحَجِّ يَأْتُوكَ رِجَالًا وَعَلَىٰ كُلِّ ضَامِرٍ يَأْتِينَ مِنْ كُلِّ فَجٍّ عَمِيقٍ این مورد اساساً مربوط به نمل است چرا که نزول سوره حج ۱۰۳ و سوره ۱۰۳ در ترتیب رسمی قران ترتیب سوره عصر است و موضوع سلیمان همانطور که قبلاً عرض شد مثال است و موضوع ظهور است، همانطور که نماز بر پایه ظهور بنا شده است و اختلافات مذهبی مخصوصاً در حالت نماز که گروهی از مهر استفاده میکنند و گروهی سر بالای وضو میگیرند و ... اختلافاتی در مورد نشانه‌ها است نشانه‌هایی که عامه مردم از آن هیچ خبری ندارند و رهبران مذهبی چیزی درباره آن نگفته‌اند و ...!؟

مورد سوره رعد که فرماید: تِلْكَ آيَاتُ الْكِتَابِ وَالَّذِي أُنزِلَ إِلَيْكَ كَلِمَةً «الیک» در اینجا مجهول است گر چه در صفحات قبل به مورد رعد در رابطه با کلمه علق اشاره شد ولیکن در اینجا منظور فهم موضوع حساب و انواع آن است.

در آغاز موضوع برای هر سوره‌ای دو جدول است یکی بنام مثلث و یکی بنام مربع عنوان شد و عرض شد هر دو جدولی که عدد اول آنها یکسان است مجموع ضلع مثلث و ضلع مربع آنها قابل قسمت بر هفت است چرا که ضلع مثلث سه خانه است و ضلع مربع چهار خانه جمعاً هفت خانه میشود. در ضمن کل خانه‌های مثلث ۹ خانه است و کل خانه‌های مربع ۱۶ خانه است و اختلاف این دو جدول هفت خانه است در ضمن این کتاب هفت است همچنان که خلقت در شش روز انجامید و روز هفتم بر عرش استوار گشت و روزهای هفته و سَبْعَ سَمَاوَاتٍ وَمِنَ الْأَرْضِ و... که این عدد نزد خاص و عام، مقدس و مفهوم و تفهیم شده است، و چرا از یک جدول 7×7 استفاده نشده است به دلایل بی‌شمار است از جمله حرف آغاز کتاب که حرف «ب» حرف دوم دو ترتیب حروف ابجد و الفباء است و نیز دو ترتیب قران و نیز شب و روز، جسم و جان و ... و نیز عددی که باید از سهم عدد جدول کم شود اولاً فراتر از تعداد سوره‌ها است که عدد ۱۶۸ است در ضمن نه تعداد سوره‌ها بعد از این عدد و یا بدون کم کردن این عدد قابل قسمت بر هفت است و نه ۷۸۶ که عدد بسم‌الله الرحمن الرحیم است قابل قسمت بر هفت است لذا فقط این دو جدول ملاک حساب کتاب قرار داده شده است.

← = ۸۲ همان موضوع جریان نصر در صفحه قبل ...

۱۳	رعد	۲۶	شعراء	۲۳	مؤمنون	۲۰	طه
	عصر		شمس		نجم		فلق
۲۴	نور	۱۹	مریم	۱۴	ابراهیم الر	۲۵	فرقان
	عبس		فیل		عادیات		قدر
۱۸	کهف	۲۱	انبیاء	۲۸	قصص	۱۵	حجر الر
	کافرون		ناس		تین		کوثر
۲۷	نمل طس	۱۶	نحل اتی	۱۷	اسراء	۲۲	حج
	بروج		تکاطر		ماعون		اخلاص

۸۲ انفطار است که ترتیب رسمی و ترتیب نزول آن یکسان است که سه سوره‌ای که ترتیب رسمی و نزول آنها یکسان است عبارت‌اند از:

ص ۳۸ + نوح ۷۱ + انفطار ۸۲ = ۱۹۱ جمعاً عدد نام سلیمان را تشکیل میدهد که اگر ۱۹۱ منهای ۱۱۴ کنیم ۷۷ خواهد شد و این عدد قبلاً به آن اشاره شد مخصوصاً اعداد ابجد و ترتیب ابجد و ترتیب الفباء حرف «م» که سیزدهمین حرف ابجد برابر

با ترتیب خود سوره رعد است. در این سوره‌ها اگر دقت کنید بسیاری از مسائل رخدادهای فیزیکی که روی داده است و میدهد و اشاره‌ای به آن نکرده‌اند جز اینکه گفته‌اند حوادث طبیعی یا به عبارتی آیات را تکفیر و تکذیب کرده‌اند لمس خواهید کرد.

توجه داشته باشید که در هر خانه‌ای دو سوره است و یک عدد که آن عدد ترتیب رسمی سوره موجود در قسمت بالا و در قسمت پایین نزول سوره است که قبلاً هم به آن اشاره شد. ۷۷ نزول سوره ملک است که نام سوره با حرف «م» شروع شده است و ۷۷ ترتیب سوره المر سلات است که باز نام سوره با رمز رعد که «الم» است شروع شده است.

← = ۵۱ ذاریات و نزول یونس «الر» که شرح آن گذشت در ضمن یونس یکی از مجموع ۲۳ سوره‌ای است که با حرف «م» علامت گذاری شده است.

قلب مثلث «ماعون» که این گروه جلوی انفاق و یاری کردن به این امر را گرفته‌اند مبادا که مسئله برای خاص و عام روشن شود و اگر مثلث ۱۷ را بکشیم ضلع آن ۶۳ منافقون خواهد شد که نزول آن ۱۰۴ در برابر همزه قرار خواهد گرفت یعنی تحمیل فقر جهت عیب جوئی بیشتر و ... که امروزه مردم

۱۸	کهف	۱۹	مریم	۱۴	ابراهیم
	کافرون		فیل		عادیات
۱۳	رعد	۱۷	اسراء	۲۱	انبیاء
	عصر		ماعون		ناس
۲۰	طه	۱۵	حجر	۱۶	نحل
	فلق		کوثر		تکاطر

به گمانشان میتوان هر عیبی را با پول چاره کرد در صورتی که امر خدا نه چنین است.

میتوانست به جای کتاب، گنج بدهد و میشد خلق خدا را با سیم و زر خرید چنان که امروز در برابر این امر همه این کار را کرده‌اند وگرنه چرا در

برابر این امر کوتاه آمده‌اند و هر شخصی به دنبال خواسته‌های دنیوی خود در حرکت است و تمام امور این کتاب را به بهایی اندک فروخته است. مگر من چه گناهی کرده بودم که متهم به جنون کردند و ... اگر طبق طرح داده شده حرکت میکردند امروز ایرانی در یک سرزمین صد در صد فاضله زندگی میکرد نه منت کش این و آن برای لقمه‌ای نان ناروا ...

جمع عدد ضلع مثلث و مربع $\leftarrow ۸۲ + ۵۱ = ۱۳۳ \div ۷ = ۱۹$ مریم کهبعض تِلْكَ آيَاتِ الْكِتَابِ وَالَّذِي أُنزِلَ إِلَيْكَ خاتمه آخر مربع قصص ۸۸ آیه است و ۸۸ تعداد آیات ص والقران است پس بنابراین کهبعض «ص» و بعد از رمز سورة یونس که اشاره به سورة مریم نموده باز مشخص است که این مجهول کیست ... خانه هفتم مربع باز ۱۹ است ۱۹ نزول فیل که در رمز سورة رعد موجود است «ر» اشاره به روم است که از تاریخ تعیین شده طوفانها و ویرانیهای بی حد و حسابی به خود دیده است و آن را پدیده «النینو» نامیده‌اند و ...

در جدول دقت کنید «طه فلق» چرا و چه ربطی دارد؟! موضوع جادوی سامری و قَبِضَةَ مَنْ أَثَّرَ الرَّسُولِ یعنی گرفتن اثری و یا به عبارتی چیزی که بوی رسول یا رسول لمس کرده باشد جهت اعمال جادو برای بقاء و ... «ط» طلاق، و فلق ضد جادویشان و ... حجر در مقابل کوثر، حجر با رمز الر که باز برمیکردد به همان نشان و در آیه ۱۴ سورة حجر موضوع حرکت در فضا یا به عبارتی عصر فضا عنوان شده است که رمز «الر» الرحمن باز این امر تأیید شده است حال آنکه کوثر را ربط به هزار و اندی سال پیش داده‌اند در صورتی که از چپ به راست قران کوثر سورة هفتم است و در مقابل سورة اعراف المص قرار میگردد و این امر به جهت آن است به القائات این گروه و پدرانشان توجه نکنید و قران را با توجه به شأن نزول و احادیث هرگز نخوانید بلکه آنطور که بوده و هست و با حساب بخوانید آنهم بدون صدای آراسته بلکه شمرده، شمرده و آهسته آهسته به طوری که صدای معمولی خود را بشنوید تا که حواستان به جایی نرود و حضور ذهنتان مخدوش نشود ... پیوسته و تکرار بخوانید تا که هدایت شوید.

حرف سیزدهم ابجد «م» نام سوره‌های «م» ۱۵ سوره + حرف سیزدهم الفباء «ش» نام سوره‌های «ش» چهار سوره جمعاً ۱۹ سوره‌اند و این جای شگفتی نبوده و نیست؟

۱ ← آل عمران ۳ ← ۱۴ سوره	ر ← رعد ۱۳ ← ۳ سوره
ل ← لقمان ۳۱ ← ۲ سوره	ع ← عنکبوت ۲۹ ← ۵ سوره
م ← مائده ۵ ← ۱۵ سوره	د ← دخان ۴۴ ← ۱ سوره
ر ← رعد ۱۳ ← ۳ سوره	طارق و نزول مطفین $\rightarrow ۸۶ + ۹ \leftarrow$ توبه و نزول لیل
طور و نزول هود الر $\rightarrow ۵۲ + ۳۴ \leftarrow$ سباء و نزول ق والقران	۹۵ ← تین والزیتون
۸۶ ← طارق و نزول مطفین	که نزول آن ۲۸ است و خانه آخر مربع رعد است
	۹۵ نزول محمد ۹۵ اشاره به «ص ا د» والقران است

چرا که الرَّحْمَنُ عَلَّمَ الْقُرْآنَ وَ بَعْدَ خَلْقٍ یعنی بعثت مجدد جهت روشن کردن کتاب و حل اختلاف و انجام کارهای عملی دین، گام به گام نه طبق سیاست و چیزی مانند سیاست و احزاب و نظام به قید قرعه جمهوری.

← ۱۳ رعد و نزول عصر ؛ ۳۱ لقمان الم و نزول قیامه ؛ ارتباط لقمان با رعد بِغَيْرِ عَمَدٍ ... آیه ۱۰	۳۱؛ ۱۳	د	ع	ر
← $۱۱۴ \div ۲ = ۵۷$ بقره الم و نزول قلم ... و سند جنون موجود با ذکر تاریخ	۲۷۴ =	۴	۷۰	۲۰۰
← غافر حم و نزول جن مَقَاعِدَ لِلْسَّمْعِ ماهواره‌ها پیوسته به نصر	۴۰ =	۴	۱۶	۲۰
← یس والقران الحکیم و نزول طارق نشانه‌ای که ظهور کرد و کسی چیزی نگفت یا به عبارتی تکذیب و تکفیر	۳۶ =	۸	۱۸	۱۰

کردند و یک پدیده همیشگی عنوان شد!؟

جمع اعداد ابجد و ... $۲۷۴ + ۴۰ + ۳۶ = ۳۵۰$ عددی برای جدول مربع که خانه آخر آن ۹۵ است و مورد بالا را تأیید میکند.

۳۵۰ قابل قسمت بر ۷ = ۵۰ ق والقران و نزول اسراء که قلب جدول مثلث رعد است، ۵۰ آیات سورة الم ← المرسلات است!

بعد از گذشت صد صفحه جهت یادآوری لازم است که پاره‌ای از عناوین مختلف و مهم تیپ حساب مسائلی را تکرار کنیم که این تکرار جهت تثبیت امر است و ضبط در حافظه، گفتیم که تمام حروف مقطعه تکرار و غیر تکرار ۷۸ حرف است و ۲۹ سوره است، سوره ۲۹ عنکبوت الم دارای ۶۹ آیه است و سوره ۶۹ حاقه است که نزول آن ۷۸ و در برابر تعداد کل حروف مقطعه قرار میگیرد.

آخرین حروف مقطعه ن «آغاز» کلمه نباء که سوره ۷۸ است، اگر حروف تکرار حروف مقطعه را حذف کنیم ۱۴ حرف خالص خواهد شد، سوره چهاردهم ابراهیم است و تکرار نام او در کل قران ۶۹ مرتبه است. این چهارده حرف آغاز نام هشتاد سوره است سوره ۷۸ نباء نزول آن هشتاد است و تعداد حروف را تأیید میکند. اگر حروف مقطعه را صدا بزینم چهارده حرف تبدیل به هفده حرف خواهد شد یعنی سه حرف بر کل حروف مقطعه که در حروف مقطعه نیست اضافه میشود و این سه حرف یکی از «الف» حرف «ف» گرفته شده است و از «ص ا د» حرف «د» به حروف اضافه شد و از «ن و ن» حرف «و» و بقیه صداهای ۱۴ حرف باز تکرار خود حروف مقطعه است جز این سه حرف: «الف» ؛ ص «صا» ؛ ن «نون» این سه حرف آغاز نام ده سوره است که جمعاً کل هفده حرف آغاز نام نود سوره خواهد شد و عدد ابجد سه حرف اضافه شده نود است که:

← ف ۸۰ + د ۴ + و ۶ = ۹۰ باز مورد نظام و حساب تأیید شد.

حال ده سوره‌ای که نام آنها با سه حرف اضافه شده شروع شده است، ده سوره که متشکل از هفده حرف اند:

ف ۱- فاتحة ۲- فرقان ۳- فاطر ۴- فصلت ۵- فتح ۶- فجر ۷- فیل ۸- فلق
 د دخان ← حرف هفدهم ص که عدد آن ۹۰ است و مورد بالا تأیید شد
 و واقعه

حروف خالص این ده سوره عبارت اند از:

۱ ۲ ۳ ۴ ۵ ۶ ۷ ۸ ۹ ۱۰ ۱۱ ۱۲ ۱۳ ۱۴ ۱۵ ۱۶ ۱۷
 ف ا ت ح ه ر ق ن ط ص ل ج ی د خ و ع

$$۸۰ + ۱ + ۴۰ + ۸ + ۵ + ۲۰ + ۱۰ + ۵ + ۹ + ۹ + ۳۰ + ۳ + ۱۰ + ۴ + ۶۰ + ۶ + ۷۰ = ۱۶۶۶ = ۱۷ \div ۹۸ \text{ که موضوع «الر» و ...}$$

کلمه نماز و ترتیب سوره بینه که سوره نود و هشتم است و از چپ به راست قران سوره هفدهم است. اگر این عدد را برای جدول مربع تنظیم کنیم به نتیجه حساب کامل خواهیم رسید $۱۶۶۶ - ۳۰ \div ۴ = ۴۰۹$ و از آنجایی که این عدد فراتر از ۱۱۴ است لذا $۱۱۴ \div ۴۰۹ = ۳$ باقی مانده ۶۷ ملک و نزول ذاریات خواهد شد ملکی که تاریخ آن از قبل عنوان شد.

خانه آخر جدول ۸۲ که تاریخ تنظیم این جدول و این حساب را عنوان میکند، ضلع مربع ۲۹۸ کلمه «صرح» را نشان داده است و حرف «ر» به ترتیب

افزوده شد یعنی ۹۸ که ترتیب بینه است عدد حرف «ر» به آن ضافه شد که لازم است این

عدد تقسیم بر ۱۱۴ سوره شود که اصل صحت حساب و ارتباط بین سوره‌ها روشن شود.

اولاً کلمه صرح در سوره ۲۷ «نمل» و در آیه ۴۴، ۴۴ دو مرتبه ذکر شده است و مسئله نمل

مشخص شده است و کلمه صرحاً باز دو مرتبه ذکر شده است: سوره قصص آیه ۳۸ و سوره

غافر آیه ۳۶

۲۹۸ \div ۱۱۴ = ۲ بقره الم ذالک الکتاب و نزول قلم و برجسب جنون بر صاحب ذالک

الکتاب روشن شده است و باقی مانده «۷۰» که عدد ابجد حرف «ع» که آخرین حرف

فاکتور گرفته شده است و ۷۰ عدد ترتیب رسمی سوره معارج و ۷۰ نزول سوره نحل آتی اُمُر

۶۷	ملک ذاریات	۸۰	عبس نباء	۷۷	مرسلات ملک	۷۴	مدثر مؤمنون
۷۸	نباء حاقه	۷۳	مزمّل انبیاء	۶۸	قلم غاشیه	۷۹	نازعات معارج
۷۲	جن ابراهیم	۷۵	قیامه سجده	۸۲	انفطار انفطار	۶۹	حاقه کهف
۸۱	تکویر نازعات	۷۰	معارج نحل	۷۱	نوح نوح	۷۶	انسان طور

اللّه ... در رابطه با سوره قدر است و در این امر شکی نیست که تعجیل کنندگان و مشرکین گروهی اند که ضمن تعجیل یا به عبارتی عجل علی ظهورک به

میل خود و پدرانشان برای موعودی که «ص» است اسمی برخلاف اسم موجود در کتاب انتخاب کرده‌اند یا به عبارتی کسی که نام او صادق است چگونه میشود او را عزیز و یا مسیح و یا حجت ابن الحسنش نام نهاد، مگر آنکه شرک از قبل بر این مردم توسط پدران این گروه القاء شده باشد که شده است و در این امر شکی نیست مخصوصاً که بعد از گذشت ۱۳ سال هنوز هیچ گروهی چه از خاص و چه از عام در چهارچوب این موضوع لب به حقیقت نگشوده‌اند و از طرفی از تاریخ عنوان شده آغاز این موضوع تمام کتب آسمانی را یا منع چاپ و یا اخیراً چاپ کرده‌اند آنهم با کلی انحراف و حذف ترتیب حروف ابجد از یکصد و نوزدهمین باب کتاب زیور که قران بر آن تأکید کرده است که این گروه‌ها همگی از موضوع ظهور کاملاً باخبر شده‌اند که در سوره توبه آیه ۳۰ فرماید: وگفتند یهود عزیز فرزند خدا وگفتند نصارا یعنی پیروان عیسی، المسیح ابن الله که این گروه دینی از یک انجمن مشترک برخوردارند چرا که انجمن کتاب مقدس از تورا تا انجیل یعنی عهد عتیق و عهد جدید در یک انجمن قرار گرفته‌اند همچنان که قران فرماید: یهود و نصارا همدیگر را به ولایت گرفته‌اند و بیمار دلان در میان آنها غوطه‌ورند ...

این امر امروز و توسط این گروه موجود برنامه ریزی نشده است بلکه از دیرباز توسط خود پدران همین گروه روحانی موجود از قبل برنامه ریزی شده است که امروز مردم بر کیش القائات پدران گذشته در حرکت‌اند وگرنه چه معنی دارد که اصل موضوع حساب را رد کرده و به دنبال آنچه که به دور از هر گونه حساب و منطق حساب است در حرکت‌اند ...

لازم است که بدانید رفتاری و یا کرداری نیست در کتاب خدا مگر اینکه قبل از ارتکاب آن، پیش پیش نوشته شده است که گروه موجود سرکوبگر امر مشخصات آن ثبت شده باشد که در صدد انکار برنیاید و فردا پیروانشان گردن خالی نکنند چنانکه امروز کرده‌اند و حقیقت امر را بخاطر پُست و مقامشان سرکوب میکنند.

عدد ترتیب سوره بینه که ۹۸ است این عدد، عدد مربع و همچنین به تنهایی قابل قسمت بر هفت است یعنی میتواند جدول ۷×۷ را تشکیل دهد هر چند که برای پر کردن هفت در هفت باید عدد = ۱۶۸ + ۷ داشته باشید که بتوانید جدول یک هفت در هفت را پر کنید.

۹۸ - ۳۰ ÷ ۴ = ۱۷ که اسراء و نزول ماعون است یا به عبارتی ۹۸ هم تشکیل دهنده کلمه نماز است و هم جواب آن ۱۷ است که ترتیب سوره ۹۸ از چپ به راست قران سوره هفدهم است و کلمه نماز در حقیقت کلمه زمان درهم فرو ریخته است، در ضمن کلمه نماز به زبان ایرانیان است که جواب آن هفده آمده و تعداد رکعات نماز ۱۷ رکعت است و این دال بر آن است که ظهور در میان ملت عرب زبان نبوده و نه هست، در ضمن ترتیب سوره اسراء یعنی سوره هفدهم از چپ به راست قران سوره ۹۸ است.

← = ۹۸ به این ترتیب حساب کاملاً روشن است و هیچ چیزی از امر باکم و کاست رو به رو نشده است که بتوان منکر امری از آن شد چه رسد به تکفیر و تکذیب که در طول ۱۳ سال گذشته مرتکب هر خطایایی شده‌اند و در صدد انکار تمام امور برآمده‌اند و نشانه‌های فیزیکی را به عناوین مختلف منکر شده‌اند و یا به عبارتی جزء پدیده‌های طبیعی قلمداد کرده‌اند و از وجود نشانه بودن ستاره دنباله‌دار و یا وجود دیگر نشانه‌ها چون سیل در تابستان و خشکسالی در زمستان و ... که آن را جزء حوادث طبیعی قلمداد کرده‌اند در

۱۷	اسراء ماعون	۳۰	روم قارعة	۲۷	نمل بروج	۲۴	نور عبس
۲۸	قصص تین	۲۳	مؤمنون نجم	۱۸	کهف کافرون	۲۹	عنکبوت قريش
۲۲	حج اخلاص	۲۵	فرقان قدر	۳۲	سجدة همزة	۱۹	مریم فیل
۳۱	لقمان قیامة	۲۰	طه فلق	۲۱	انبیاء ناس	۲۶	شعراء شمس

صورتی که چیزی طبیعی است که در فصل خودش رخ دهد، یعنی سیل در زمستان و خشکسالی در تابستان نه برعکس که در زمستان خشکسالی و در تابستان سیل و ... یا سرزمینی مثل منجیل که دو کوه به هم چسبیده و شهری را زنده به گور نموده است و ... بسیاری از موارد هست که جزء نشانه‌های

فیزیکی زمین و رخدادهای آن است که در سوره رعد آیه ۳۱ نسبت به این رخدادها سخن میگوید و یا در پاره‌ای از آیات فرماید: آنها را عذابی اندک غیر از آن عذاب بزرگ عذاب میرسانیم که به سوی ما بازگردند و ... آیه ۴۹ سوره کهف راجع به کتاب وضع شده و آنچه که کرده‌اند با ذکر تاریخ سخن میگوید و ... به طور خلاصه این گروه روحانی، قران و دین و مذهب و نماز را دستاویز پیروزی و اغوای خلق قرار داده‌اند که کسی به حقایق دسترسی پیدا نکند و ...

در میان کل جدولها دو جدول است که ضلع آنها ۱۱۴ سوره را تکمیل میکند که یکی جدول مربع سوره ۲۱ یعنی سوره انبیاء و نزول ناس است و یکی جدول مثلث سوره سباء یعنی مثلث سباء و نزول ق و القران المجید است.

← ضلع جدول = ۱۱۴ سوره قران

این جدول سوره انبیاء سوره بیست و یکم و نزول سوره ناس است.

و جدول دوم جدول مثلث سوره سباء است یعنی همان مورد عنوان بسم الله الرحمن الرحیم است

۲۱ + ۳۴ = ۵۵ که جمع ترتیب دو جدول یا به عبارتی دو سوره، ۵۵ الرحمن عَلمَ القران

و نزول سوره ششم یعنی سوره انعام الحمد لله دوم که در آیه ۱۱۲ این سوره کالبد بشری شیطان و شیاطین از نوع انسان مشخص شده است که بی شک مربوط به عصر است و

قصص ۲۸ تین	لقمان ۳۱ قیامه	سباء ۳۴ ق و القران	انبیاء ۲۱ ناس
احزاب ۳۳ مرسلات	حج ۲۲ اخلاص	نمل ۲۷ بروج	سجدة ۳۲ همزة
مؤمنون ۲۳ نجم	یس ۳۶ طارق	عنکبوت ۲۹ قریش	شعراء ۲۶ شمس
روم ۳۰ قارعة	فرقان ۲۵ قدر	نور ۲۴ عبس	فاطر ۳۵ بلد

بی شک شیطان و شیاطین از راه راست دین خدا وارد میشوند که بتوانند خلق را آنطور که لازم است اغوا کنند.

← ضلع مثلث سوره سباء و نزول ق و القران برابر با ۱۱۴ تعداد سوره‌های قران است و قلب مثلث

صَّ وَالْقُرْآنِ ذِی الَّذِکْرِ بِلِ الَّذِیْنَ کَفَرُوا ... یعنی کلاً تکفیر کنندگان ص و القران چه بخواهند و چه

نخواهند کافرنند.

ترتیب دو سوره مربوط به هر دو جدول فوق: ۲۱ + ۳۴ = ۵۵ الرحمن و نزول انعام

ترتیب نزول هر دو سوره یعنی ۷۳ + ۵۸ = ۱۳۱ فراتر از ۱۱۴ سوره است ۱۳۱ ÷ ۱۱۴ = ۱ باقی

مانده ۱۷ اسراء و نزول ماعون، اسراء اشاره به بنی اسرائیل و موعود آخر یا به عبارتی موعود

فاطر ۳۵ بلد	غافر ۴۰ جن	زمر ۳۹ اعراف
شوری ۴۲ فرقان	ص ۳۸ ص و القران	سباء ۳۴ ق و القران
صافات ۳۷ قمر	یس ۳۶ طارق	فصلت ۴۱ یس

دوازدهم است که رسول باب هجدهم کتاب پنجم تورا و یا به عبارتی «سفر تثنیه» است و ۵ × ۱۸ = ۹۰ عدد ابجد حرف ص است که این عدد در خصوص سوره هفدهم در صفحات قبل عنوان شد.

تعداد آیات انبیاء و سباء: ۱۱۲ + ۵۴ = ۱۶۶ ÷ ۱۱۴ = ۱ باقی مانده ۵۲ طور که در صفحات قبل و هفده حرف خالص آغاز نام هشت سوره ترتیب ترادف، در ضمن عدد بدون نقطه کلمه طور ۱۷ است و مورد بالا باز تأیید شده است.

جمع خانه آخر مربع و مثلث فوق: ۳۶ + ۴۲ = ۷۸ نباء و نزول حاقه و آیات حج و آیات سوره ۵۵ یعنی الرحمن و تعداد حروف تکرار و غیر تکرار

حروف مقطعه کل قران یعنی آغاز ۲۹ سوره‌ای که با حروف مقطعه شروع شده‌اند ... و کلاً از حیث مجموع حساب ثابت و اثبات کننده بدون چون و

چرا است که نه عددی پس و نه عددی پیش شده است و هیچ قدرتی توان تکفیر و تکذیب را ندارد و اگر امروز در صدد اغوای خلق برآمده‌اند دال بر

آن است که خود خلق ستمکار است و ستمش اجازه هدایت و فهم نمی‌دهد و لازم است که سرکوب شود چرا که قانون خداوند از آغاز همین بوده و

هست که ستمکاران به سبب ستمشان هرگز هدایت نشوند تا که سرکوب شوند، کما اینکه خداوند در طول تاریخ دل ستمکاران را سخت نموده است تا که در ستم خویش پافشاری کنند و به سبب این ستم سرکوب شوند.



صفحة ۱۰۷ صفحه‌ای است که اولین نوشته‌ای که بر پایه حساب شروع شد قبل از سال ۱۳۶۹ نوشته بودم و چیزی از آن نمی‌دانستم فقط این را می‌فهمیدم که این جدول ساده که خانه‌های آن به تعداد حروف به کار گرفته در قران است و حروفی که بر پایه عدد بنا نهاده شده است امر مهمی است و شروع آن به این شکل بود که مغز فرمان میداد و دست بی‌هدف مینوشت تا که به عدد بسم‌الله الرحمن الرحیم رسیدم و دیدم چه نکو آمده است و نام آن را «الوح المحفوظ و المهدی المنصور قائم بالقسط» گذاشتم.

دیدم که عدد ۳۰ که عدد اجزاء قران و حرف لام و اصل عدد ۳۰ مربوط به الم روم و جزء ۳۰ نباء است زیر حرف ب نقش بسته است، تا رسید به عدد ۱۱۴ که تعداد سوره‌های قران است باز زیر حرف «ب» و ادامه عدد الی ۷۸۶ باز زیر حرف «ب» قرار گرفت دیدم چه به حق آمده است که علیرغم پیچ و خم‌های روزگار و رخدادها و کم حجم بودن کتاب تمام آنچه که هست و نیست در آن گنجانده شده است، تازه بی به آیه مَثَلُ الَّذِينَ حُمِلُوا الثَّوْرَةَ... بردم، دیدم که این کتاب مظلوم و مهجور واقع شده است و پیروانش به پیروی از این و آن بارهای گران بر آنها نهاده شده است که این بارها بارهایی است که خداوند از هر گناهی ممکن است که بگذرد ولی از شرک هرگز نمی‌گذرد و رو به مؤمنان کردم، مؤمنترین مشرک‌ترین است. چرا که القائنات پدران گذشته را درک نکرده و شرک را با جان و دل به هوای ایمان خریده و هرگز چیزی را زیر سوال نبرده است خیلی ساده و صریح عرض میشود که آیا آنهایی که در راه خدا کشته شده‌اند در بهشت برین و نزد خدای خود بهترین روزی را دارند یا که در جهنم به سر می‌برند؟ اگر بگویید در بهشت‌اند گویم پس چرا در ماتم هستید و چرا خودزنی میکنید؟ اگر بگویید در جهنم‌اند خواهمتان گفت جهنمی که ماتم ندارد و ...

از همه اینها که بگذریم در ۹ حرف تکرار بسم‌الله الرحمن الرحیم کلمه‌های «المحرم الحرام حرم محرم» و توبه سوره نهم است توبه در جزء ۱۰ و بسم‌الله ... متشکل از ده حرف خالص است و کل بسم‌الله الرحمن الرحیم ۱۹ حرف است و توبه در حزب نوزدهم است حرف نهم ابجد «ط» از سوره توبه که بسما ... ندارد الی سوره نمل که دارای دو بسما ... است ۱۹ سوره برابر با ۱۹ حرف بسم‌الله الرحمن الرحیم است و آغاز آن حرف «۹» یعنی حرف نهم ابجد به این ترتیب بسما ... واحد اندازه‌گیری هست که حروف خالصش ده حرف است و ده وسط حروف بسما ... است.

از سوره توبه الی سوره نمل وسط آن کهف است که نزول آن ۶۹ است و ترتیب الفباء کلمه کهف نیز ۶۹ است و آغاز نمل «طس» ۶۹ است و زمان شروع اعلام ظهور طبق حساب قران است که در آن نه چیزی بنام غائب هست و نه چیزی بنام حجت ابن الحسن و نه غیره جز موعودی از تورا تا قران و دعوت به دین واحد و طبق سوره نمل اگر علماء قدرت انجام کاری را در یک چشم به هم زدن میداشتند مؤظف به خدمت به موعود در راه خدا و برای خدا بودند نه کم و نه بیش و این عهدی بود که خود نیز کرده بودند و چون ... و جا خوش کرده بوده و هستند روگردان شدند چرا که برای این گروه سخت است که مردم به فهم و کمال برسند و ...

بگویید کدام امام و یا پیامبر، حرام خدا را به خاطر خودش حلال کرده است که شما برای غیر خدا نذر میکنید؟!

شما تا قبل از وجود این نامه‌ها فرق بین من و ما در کتاب خدا را نمی‌دانستید که چرا خداوند یکتا است ولی در بعضی عناوین صفت جمع گرفته است، نه تنها توضیحات مختصری که داده شد بلکه بسیاری از موارد دیگر را نیز روشن میکند.

مخصوصاً موضوع شفاعت که به همین دلیل من و ما از درجه خود حذف میکند و آن را مشروط میکند تا که بندگان به راه راست در حرکت باشند نه چیزی را دستاویز و یا بهانه کنند چنانکه امروز این کار را کرده و میکنند، توجه داشته باشید که هر ذره قائم به ذات خداوند است و تمام آنچه که هست

از او است. در این دو جمله توجه کنید *تَحْنُ تَرْزُقُكُمْ*، *إِنَّا خَلَقْنَاكُمْ*، ما شما را روزی می‌دهیم ما شما را خلق می‌کنیم، در آسمان که چاپخانه اسکناس وجود ندارد که یکسره برای هر بنده‌ای خواسته‌اش را برآورده کند لازم است که چرخ بچرخد عناصر پنج‌گانه فعالیت کند بازار و ... کار انجام دهد تا این روزی به دست شما و من و این و آن برسد. تمام جانداران تابع این قانون‌اند این مجموعه کلمه ما را تشکیل می‌دهد، چرخ باید بچرخد تا که خداوند دو انسان بالغ را بهم برساند و با هم ازدواج کنند و آن نطفه در خون و رگ و پی تکامل پیدا کند و ... تا شما به دنیا بیایید، این امر میشود «ما» لیکن در مورد کلمه من هیچ دخل و تصرفی در آن وجود ندارد *أَنَا التَّوَّابُ الرَّحِيمُ*، *أَنْتَ أْنَا الْعَفُورُ الرَّحِيمُ* من قبول‌کننده توبه‌ام من بخشنده مهربانم، در اینجا هیچ دخلی وجود ندارد. شما موردی در کتاب پیدا کنید که منش دخل و تصرف چیزی در آن باشد و یا مایی را پیدا کنید که دخل و تصرفی در آن نباشد.

در این دو کلمه می‌فرماید بنده ناسپاس من قبول نماز تو مشروط است چرا که نماز درخواست تو است از من که خالق توام و در میان این همه درخواست‌کننده از قبل کسی را با نام و نشان و تاریخ برگزیده‌ام و او را امر فرمودم بگو شرط نعمت و هدایت تسلیم در برابر امر خداوند است و موعودی که عنوان کرده است بدون هیچ قید و شرطی و بهانه‌ای و اذیت و آزاری بعد از گذشت ۱۳ سال فرماید: *أَلَيْسَ مِنْكُمْ رَجُلٌ رَشِيدٌ؟* آیا در میان شما یک مرد برومند یافت نمی‌شود؟ وقتی این جمله و این کلمه در سوره هود با رمز «الر» شروع میشود و تاریخ و نشانه‌های فیزیکی و رویدادهایی دارد که همه دارند آن را می‌بینند و منکر میشوند، چه نمازی چه عبادتی برای کی و چرا به خود زحمت می‌دهید؟!

اولاً اگر رسولی وجود نداشته باشد تا آیه پنج بقره که وظیفه عادی هر یک از پیروان قران است تا کنون اجرا نکرده‌اید چه رسد به خواسته‌های دیگر خداوند از بندگان!

آنچه که بنده از این کتاب به زبان ساده فهمیدم، تمام مذاهب و مستولیان هر فرقه‌ای یا گروهی و یا مذهبی عملاً برخلاف این کتاب در حرکت بوده و هستند و آنچه که بر این کتاب مستولی بوده‌اند کتابهایی تدوین کرده‌اند که کسی نتواند این کتاب را بفهمد و بهترین موقعیتهای کتاب را ربط به گذشته داده‌اند مثلاً ۱۱ مورد حرام سوره مائده آیه ۳ *أَكْمَلْتُ لَكُمْ دِينَكُمْ* و ... هر سوره‌ای نامی دارد و در آن سوره عنوانی از نام آن سوره که محکم کتاب‌اند «مائده» اساساً مربوط به ظهور است و در اینجا «عیسی» عنوان شده است و این مائده سفره دانش است نه خورد و خوراک، چرا که فرماید: خود و آیندگان از آن بخوریم ...

دوم نزول سوره مائده ۱۱۲ در برابر ترتیب سوره اخلاص قرار می‌گیرد و تعداد آیات سوره انبیاء *أَقْتَرَبَ لِلنَّاسِ حِسَابُهُمْ* ... و چهار مورد بدتر از حرام چرا که حرامهای خوردنی گاه بالاجبار حلال میشوند لیکن چهار مورد فرماید: *رَجَسٌ مِّنْ عَمَلِ الشَّيْطَانِ* از بهانه‌های شیطان است یا بهتر بگوییم قسمتی از دستاویزهای او است آیه ۹۰ سوره مائده: *يَا أَيُّهَا الَّذِينَ ءَامَنُوا إِنَّمَا ۱- الْحُمْرُ ۲- وَالْمَيْسِرُ ۳- وَالْأَنْصَابُ ۴- وَالْأَزْلَامُ رَجَسٌ مِّنْ عَمَلِ الشَّيْطَانِ ...*

در سوره بقره آیه ۲۱۹ خمر و میسر دو مورد از چهار مورد فوق سودهای بسیاری است اندر آن برای مردم ... دو مورد دیگرش چرا عنوان نشده است؟! برای آنکه نه تنها سودی در آن نیست بلکه مسیر جهنم را هموار میکند که این دو مورد آخرین دو مورد حرام آیه سه سوره مائده است که تمام خلائق بدون اینکه معنی و مفهوم آن را بدانند گاه بخاطر آن دست و پا میشکند و آدم هم میکشند ...؟! و گاه افتخار هم میکنند و گاه آن را حق مسلم خود میدانند و اجتناب از آن را کفر میدانند، همین انتخاباتی که اصرار بر آن دارید و شما را به آن وادار میکنند که در وضع و فسخ هر آیه‌ای و یا هر قانونی شریک جرم باشید به این ترتیب وقتی که بدون انتخابات و ... تسلیم صاحب اصلیش کردند *أَكْمَلْتُ لَكُمْ دِينَكُمْ* شروع میشود.

به دقت برای فهم این موضوع آیه ۱۳۶ و ۱۳۷ و ۲۸۵ بقره و آیه ۸۴ و ۸۵ آل عمران و آیه ۳۰ و ۳۱ و ۳۲ سوره روم الم که عنوان شد و آیه ۱۳ سوره شوری را بخوانید و آیه ۳۶ و ۳۷ توبه را همچنین، ببینید آیا نشانی از دین واحد خدا می‌بینید؟!

وقتی دین خدا فقط بهانه‌ی بازیهای سیاسی شده است و وقتی نماز جمعه، نماز عبادی سیاسی شده است و حکومت خدا بر مبنای اِزلام یعنی به قید قرعه در حرکت است چه انتظاری از خدا و دین خدا دارید؟ آیه ۱۳۴ و ۱۴۱ بقره دو آیه یکسان را بخوانید ببینید ما چه نسبتی با گذشتگان از دار دنیا رفته داریم؟! هیچ و هیچ جز فرورفتن در شرک مطلق که هر پیامبری و یا هر یک از اولیاء خدا خواهند گفت: «مَا كَانُوا إِلَّا نَا يَعْبُدُونَ» آنها از ما پیروی نمی‌کردند جز از القاتات کیش پدران گذشته خود تبعیت کرده‌اند و ...

طبق آیه ۱۳۴ و ۱۴۱ بقره دین خدا دینی پویا است و قوانینش ابدی و ازلی است. امروز قوانینی به عنوان حمایت از زن و ... که با توجه به فقر مستولی و حیات مادی، زن اولین فکرش که به خانواده شوهر می‌رود این است که با اولین بگو مگو و خواسته‌هایش به اجرا گذاشتن مهریه است هیچ تاریخی سرزمین چنین ستم مغرضانه‌ای به خود ندیده است که در این کار و این طور قوانینی فقط نسل کثی را در بر ندارد بلکه فساد را تا به حد اعلی خود میرساند.

به موضوع خلقت خداوند و عدالت او دقت کنید که امری بسیار ساده است لیکن در عقول ننگنچیده است که این موضوع ساده را بفهمند. ابتداء خداوند تمام نیاز آدم را قبل از خلقت آدم خلق کرد سپس آدم را خلق کرد و بعد دید که انسان خوب نیست تنها باشد سپس نیاز بعدی او را خلق کرد و بعد تعیین تکلیف کرد، یعنی دین خدا دینی است ابتدا رفع نیاز بعد اجرای احکام، نه غصب نیاز و اجرای احکام، هر کدام از شما علما و فضلا و ... این سرزمین توانست برخلاف این بگوید و ثابت کند احق در همه چیز این مردم است، حال آنکه نمی‌تواند بگوید چرا که اگر قانون خدا هم نباشد خواسته بشر و دین فطرت چنین چیزی را قبول نمی‌کند ...

توجه در خلق کودک و حالت‌های او کنید که گریه‌ها و خنده‌های او غریزی است یعنی در وجود او نهفته است چرا می‌خندد و چرا می‌گرید و ... هر قومی چیزی در این باب گفته است که این چیزها نمی‌تواند صحت داشته باشد جز اینکه نشانه‌ای از فطرت است همه میدانند که سرور و شادی علامت رضایت و خشنودی است و ماتم و حزن علامت ناملایمات و ... آیا بشر ذاتاً موافق کدام یک از این دو است که تو همیشه در ماتمی و ماتمت چون مرضی واگیر در کبیر و صغیر رخنه کرده است!

اندر پی رفتارهای موجود هیچ جوانی حاضر به زن اختیار کردن و زندگی در حیات زوجی نبوده و نیست. ازدواجها برای کثرت گروهی خاص در دانشگاه و یا زیر پوشش کمیته و امثال آن که بتوان بر امر غالب شوند لیکن آن روز فرا خواهد رسید که کسی این امر را نخواهد پذیرفت و تمام دژها درهم خواهد شکست و امتهای ستم‌هایشان بر خودشان روشن خواهد شد و عدالت خداوند را خواهند دید چنانکه اگر عدالت خدا بر مردم کافر اجرا نمی‌شد تا به امروز هیچ سلطه‌ای بر آنها جهت سرکوبشان مستولی نمی‌شد و اگر این خلق بهانه‌جو نمی‌بود و به دنبال حقیقت حرکت میکرد تا به امروز سرزمینی فاضله به دور از هر خواسته‌ای در اختیار آنها میبود لیکن کفرشان سبب افزایش بارهای گران شده است و خفت و خواری را با جان و دل خریده‌اند خفت و خواری که آن را نمی‌توانند ببینند و لمس کنند و به خیال خام خودشان در بهشت برای آنها باز است و ... غافل از کفر و فساد خویش‌اند و خود را مؤمن به خدا و کتاب میدانند حال آنکه سخنی در مورد این امر به زبان نمی‌آورند!؟

تنها راه حل بارها و بارها عرض کردم که ولایت موجود را در خصوص این امر به زبان آورید که صاحب این نوشته‌ها کیست و چرا این برخوردها با او شده است به این ترتیب معمای این امر بر صغیر و کبیر روشن میشود.

در ضمن ببخشید که در لا به لای مسائل حساب این مطالب عنوان میشود چرا که اساس کار یک مسئله سیاسی نبوده و نیست. احقاق حق ابتدا مستوجب در هم شکستن بتها است و این امر نمی‌تواند یک امر سیاسی باشد، خود دارید میبینید و میخوانید که این امر یک امر دینی و سرچشمه آن کتاب آسمانی است و من به میل و رغبت خود این نشدم بلکه به میل و رغبت خداوند بوده و هست و چیزی که ارائه شده است قبلی برای آن وجود نداشته است اگر داشته است کسی از آن اطلاعی نداشته است، اگر داشته است کجا است؟ کدام شما آن را دیده است و یا خوانده است و علم اکتسابی نمی‌تواند حجت بر مردم باشد و این حجت است.

در جدول قبلی از یک الی ۷۸۶ که عدد بسم‌الله الرحمن الرحیم است، عدد ۳۰ و ۱۱۴ و ۷۸۶ که جزء و تعداد سوره‌ها و عدد بسم‌ا ... زیر حرف «ب» که آغاز تمام سوره‌ها است قرار گرفته‌اند و این دال بر صحت نظم حساب است، قلب جدول بسم‌ا ... که ۲۶۲ است در ستون دهم سطر دهم قرار گرفته است و حرف دهم ابجد و الفباء «ری» که وسط بسم‌الله الرحمن الرحیم است سوره دهم «ی» یونس حرف دهم ابجد است و آغاز سوره یونس الر با حرف «ی» الی خوانده میشود و حرف «ی» در ترتیب الفباء حرف ۲۸ است که سوره ۲۸ قصص طسم است عدد ابجد طسم ۱۰۹ است و سوره دهم یعنی سوره یونس دارای ۱۰۹ آیه است و سوره ۱۰۹ ترتیب رسمی قران کافرون است، اگر این گروه کافر نبوده و نیستند این سند جنون چه معنی دارد آیا موعود این کتاب اگر باب میل آنها نباشد دیوانه است؟! آیا اگر نامی که خود و پدرانشان برخلاف قران و کتب آسمانی عنوان کرده‌اند نباشد و موعودی تأیید شده قران و کتب آسمانی باشد حجت بر مردم نیست؟

وقتی طبق کلمه نماز که مؤید هفده رکعت است و طبق بسم‌ا ... ظهور «ری» تهران است چرا باید در عربستان ظهور کند؟ وقتی مردم میخواند و میسنجد که موعود کتاب نامش برخلاف احادیث و روایات ساخته و پرداخته این گروه است، وقتی آیاتی که هنوز تأویل آن نیامده است و یا به عبارتی نشانه آن ظاهر نشده است چگونه به تفسیر و چاپ کتابهای قطور پرداخته‌اند؟ حال که موضوع عنوان شده و حقیقت بر خاص و عام روشن شده است چرا به سرکوب امر پرداخته‌اند؟ آیا بعد از فهم این موضوع ویل للمصلین امر حقی نبوده و نیست که خداوند نه نمازشان و نه دعایشان را قبول نمی‌کند ...

آیا دولتی که به سرکوب این امر پرداخته است اسلام است؟! اگر چنین است پس صبر کنید تا که موضوع روشن شود و جمله حق القول شوید تا که بدانید منجیل و ... تا سیل در تابستان استان گلستان جز غضب چیزی نبوده است و سرکوب سرزمینهای دیگر جهان آنهم بخاطر مکر در برابر این منشور است که هر چه تقدیم ایرانیان میشود توسط انجمنهای دینی به دیگر نقاط جهان و سازمان ملل نیز ارسال میشود که جمله در برابر این امر دم فرو بسته‌اند و به بازی خود مشغول‌اند، یکی اندر پی ادعای دین و تظاهر به آن است و یکی در سرکوب این دین نقش ایفا میکند که آنها را تثبیت کند و موضوع موعود روشن نشود چرا که موعود ساده و بی‌سواد است و این جهان نیازمند عدالت نیست بلکه یک هیولا لازم دارد! ...؟

۷۸۶ که عدد بسم‌ا ... و در نمل صادر شده است، آغاز نمل طس «۶۹» عدد در ستون دوم سطر ۲۹ تمام میشود و سوره ۲۹ عنکبوت الم دارای «۶۹» آیه است که بدانید نظم کتاب نه تنها بر حساب است بلکه دارای تاریخ است، در آیه ۴۱ عنکبوت ولایتها مهر باطل شد خورده‌اند. نزول عنکبوت ۸۵ در مقابل سوره بروج و آتش افروخته و مؤمنان مفتون شده و ... آیا از تاریخ ۱۳۶۹ به بعد از هرزه‌گوین تا اطراف و اکناف فتنه جنگ و آشوب را نمی‌بینید آیا این تحریکها و این جنگها و آتش افروزیها از کجا سرچشمه گرفته است؟ برگه اقتصاد که در همان آغاز عرض کردم این دولت طرح را اجرا نخواهد کرد و ... نرخ تورم و ارزش ریال در مقابل دلار همه چیز را ثابت کرده است. حال اگر شما بهانه‌ای دیگر دارید بمانید بر بهانه‌هایتان تا که حق شمشیرش را نازل کند و آنچه که ساخته و پرداخته‌اید از هم بگسلاند!

امروز بعد از گذشت ۱۳ سال از نشر اولین نامه و اولین دستورالعمل گام به گام، هنوز طرحی که مقدمات آن شش ماهه بوده اجرا نشده است و تنها طرحهایی اجرا کرده‌اند که فقط تجاری بوده آنهم در بعضی از مناطق و اجرای آنها سبب ویرانیهای بیشتر شده است. در طرح ما سدهای بزرگ بعد از اتمام کارها باید انجام میگرفت که آسیبی به سفره‌های زیرزمینی نخورد و همچنین رودخانه‌های فصلی تبدیل به رودخانه‌های دائمی میشدند، چرا که وجود آبگیرها سبب اشباع لایه‌های زمین شده و در نهایت ضمن مرطوب کردن هوا و ایجاد سرسبزی، باعث به وجود آمدن چشمه‌ها میشد، حال آنکه امروز بعضی از مناطق حتی از آب آشامیدنی و نظافت محروم‌اند در صورتی که برای همان آب رایگان با طرحهای داده شده به آب و فاضلاب، کنتور قرار داده و هزینه‌ای که شهری‌ها میپردازند روستاییان نیز میپردازند در صورتی که شهری‌ها دائم آب دارند و تصفیه خانه دارند و روستایی اغلب در روز دو ساعت آب غیر قابل شرب مصرف میکنند.

در جدول صفحه ۱۰۷ دقت کنید. در ضمن توجه داشته باشید که موارد تکرار به جهت درک مطلب است و نیز عنوان کتاب در هم فرو ریخته که هر کسی مؤظف به برداشت بهترین موضوع و استخراج کتاب بهتر و برتر از این کتاب در هم فرو ریخته است.

عدد وسط بسما ... یعنی عدد دو حرف «ری» یعنی ۲۱۰ در سطر ۸ ستون ۱۴ است یعنی حرف «ن ص» که میدانید این حروف هر کدام آغاز نام تعدادی سوره است، این دو حرف که یکی آغاز ده سوره است و یکی آغاز ۳ سوره جمعاً ۱۳ سوره که سوره سیزدهم رعد و نزول سوره عصر است. در ضمن ترتیب دو حرف وسط بسم ... در الفباء ر ۱۰ + ی ۲۸ = ۳۸ که ترتیب سوره ص والقران و حرف چهاردهم الفباء است.

اینک در این ستون دقت کنید ۱۴ ابراهیم الر اشاره به بینه است ۱۴ نزول عادیات، بعد از ۱۴ عدد ۴۲ شورئ جمعسـق و نزول فرقان که موضوع آن در رابطه با حرف «ص» عنوان شد، بعد عدد ۷۰ معارج و نزول نحل و بعد ۹۸ بینه و نزول انسان و عدد بعد چون فراتر از ۱۱۴ است باید بر ۱۱۴ تقسیم شود $126 \div 114 = 1$ باقی مانده ۱۲ یوسف الر و نزول شرح و ... این حروف در هر ستون و سطر عمودی و افقی در ترتیب سوره کاربرد دارد و میتوانید سوره‌ها را بخوانید و ارتباط سوره‌ها را بفهمید.

جهت یادآوری عرض میشود که فریفته ایمان خود نشوید چرا که ابتدا باید قبل از هر چیز بود و نبود را پشت سر بگذارید و پندارید امروز دین خدا دارد عنوان میشود و قبل از این چنین چیزی نبوده است و اگر راستش را بخواهید همین طور هم بوده است.

چرا علیرغم چاپ کتابهای پی در پی قطور هنوز هیچ کسی اشاره به این امر نکرده است جز اینکه نقل قول شده است و پی‌ریختن را ربط داده‌اند هر مذهبی به سود پیشوای از دار دنیا رفته خویش والسلام و هیچکس اشاره‌ای به «ص» نکرده است و هیچکس اشاره به تاریخ و ... نکرده است و همگی هر گروهی خود را احق از بقیه میدانسته‌اند، در هر کشوری برحسب کثرت گروه، احق بودن مذاهب مطرح شده است لیکن اگر کار به رسانه بکشد و سوال و جوابهای واقعی از طرف کتاب مطرح شود هیچ گروهی هیچ حقی نخواهند داشت.

در ستون دهم دقت کنید «ری» یونس، ص والقران ۳۸، تحریم ۶۶، شرح ۹۴، اما در ترتیب نزول ۱۰ فجر، ۳۸ ص والقران، ۶۶ احقاف حم، ۹۴ حدید این است موضوع ارتباط و حساب بدون خطا، در اینجا نمی‌توان چیزی را به چیزی ربط داد یا با حدیث و روایت حرکت کرد چرا که تمام امور دارای تاریخ است. در ستون دوم جدول دقت کنید ۲ بقره و نزول قلم، ۳۰ روم و نزول قارعه، ۵۸ مجادله و نزول سباء که در تکفیر کتاب و رسول‌اند و طبق بسما ... سباء اشاره به ری و ایران است نه مملکتی دیگر، و ۸۶ طارق و نزول مطفین و ۱۱۴ ناس و نزول نصر و میدانید که سوره‌های حرف «ب» بقره، بروج، بلد، بینه چهار سوره‌اند آنهم با نشانه‌های فیزیکی در سرزمین ... فَمَادَا بَعَدَ الْحَقِّ إِلَّا الضَّلَالُ!؟

آیا آنهايي که بر تو حاکم‌اند سند از کتاب خدا دارند؟! اعجازشان چه بوده و نحوه عدالتشان را چگونه توجیه میکنید؟

بعد از گذشت ۱۳ سال، شمه‌ای از این جدول را عنوان کردم که بدانید چیزی بدون حساب عنوان نشده است و این حساب بدون پس و پیش کردن حرف و یا عددی است که آن را بازی با حروف و یا کلمات و یا اعداد نماند که خود اولیاء امور يَعْرِفُونَهُ كَمَا يَعْرِفُونَ أَبْنَاءَهُمْ آنها میشناسند کتاب را چون شناختی که به فرزندان خود دارند و میشناسند رسولشان را از شناختی که درباره خود دارند و منکر او گردیده‌اند و نگردیده‌اند مگر به سبب خیانت هم به دین خدا و هم به سرزمین و هم ستم به امتهای بدون هیچ ترحمی مخصوصاً نسبت به پیروان اهل کتاب از تورا تا قران و جز این راهی ندارند که باید کتاب خدا را دستاویز قرار دهند.

در سروده‌ها دقت کنید هیچ شاعری نمی‌تواند یک شبه این همه حرف و کلمات و ... را بهم بچسباند آنهم با سرلوحه‌ای ۱۹ حرفی که زمان و مکان و ... در آن گنجانده شده باشد. در ضمن این جانب با هیچ احدی از هیچ دین و یا مذهبی دشمنی خصوصی ندارم جز رسالتی که هست و دعوتی که عنوان

شده است وَالسَّلَامُ عَلَيَّ مَنِ اتَّبَعَ الْهُدَى

واحد اندازه گیری بسم الله الرحمن الرحيم که نوزده حرف است. ابتدا اعداد ستون ۱۴ تا اتمام ترتیب سوره‌ها را جمع میکنیم یعنی:

$14 + 42 + 70 + 98 = 224$ این عدد، عدد کلمه گرد است و زبان من زبان کردی است و از قوم ماد یعنی قوم ابراهیم و یا به عبارتی از نسل اسرائیل فرزند ابراهیم و برای همین در طول تاریخ با مردم عرب زبان ستیزه جویی میکنند و طبق تاریخ، ابراهیم نمی‌تواند عرب بوده باشد.

ایلام، اور، بابل، آشور، کده تمام این امتهای عهد ابراهیم از قوم ماد بوده‌اند و تمام جهان با یک زبان سخن میرانده‌اند که «بابل» به معنی از همگسیختن زبانها است که خداوند بر نمود و قوم او غضب میکند و صاعقه‌ای تمام قوم را در هم مینوردد و از هوش میبرد و پس از به هوش آمدن هر چند نفری که کنار هم بودند با زبانی سخن میرانند که دیگر گروه‌ها آن را نمی‌فهمیدند و از همدیگر بیگانه شدند به طوری که هیچکس کسش را نمی‌شناخت و این شد آغاز متفرق شدن زبانها و به وجود آمدن اقوام مختلف.

← ۸ انفال و نزول اعلیٰ ؛ ۲۶ شعراء و نزول شمس یعنی سرزمین ناقه سرزمین ایلام و زبان آنها گرد است	ک	ر	د	۲۶ ؛ ۸
← $114 = 1$ باقی مانده ۱۱۰ تعداد آیات کهف، نصر و نزول جمعة	۲۰	۲۰۰	۴	$224 =$
← فاطر و نزول بلد	۱۱	۲۰	۴	$35 =$
← غافر حم و نزول جن که در مجمع تواریخ مخصوصاً تاریخ مردوخ، جن اشاره به قوم ماد و گرد شده است به	۲۲	۱۰	۸	$40 =$

جهت آنکه لباس‌های متوحش مخوفی جهت ترساندن دشمن بر تن و نقاب میزدند و ...

$224 \div 3 = 74$ باقی ۱۱۲ اخلاص دین توحید، لازم به یادآوریست که سوره ابراهیم نزول آن ۷۲ با رمز «الر» است که سوره ۷۲ جن است و کلمه کرد که عدد ترتیب الفباء آن ۴۰ است نزول سوره جن است. نام ابراهیم ۷ حرف است، عدد $224 \div 7 = 32$ سوره سجده است اولاً موضوع سوره ابراهیم را بخوانید مخصوصاً آیه ۱۲۹ سوره بقره که فرماید: وَأَبْعَثْ فِيهِمْ رَسُولًا مِّنْهُمْ يَتْلُوا... در سوره ابراهیم آیه ۴ وَمَا أَرْسَلْنَا مِنْ رَسُولٍ إِلَّا بِلِسَانِ قَوْمِهِ لِيُبَيِّنَ لَهُمْ در سوره ۳۲ که سوره سجده است آیه ۳ فرماید: أَلَمْ... لِنُنذِرْ قَوْمًا مَّا أَتَاهُمْ مِنْ نَّذِيرٍ مِّن قَبْلِكَ... اولاً هر امتی باید حجت بر او تمام شود و هیچ امتی بدون حجت نبوده و نیست و لازم است که این حجت به زبان قوم باشد نه زبانی که آن را نمی‌فهمند، هشدار دهنده قوم کرد کیست؟ که کتاب خدا را بر آنها روشن کرده باشد؟ اینک طبق تعداد حروف بسم الله الرحمن الرحيم یعنی ۱۹ حرف:

۱	←	۱۰	←	۱۹	←	۳۰	روم												
۱	۲	۳	۴	۵	۶	۷	۸	۹	۱۰	۱۱	۱۲	۱۳	۱۴	۱۵	۱۶	۱۷	۱۸	۱۹	
ب	س	م	ا	ل	ل	ه	ا	ل	ر	ح	م	ن	ا	ل	ر	ح	ی	م	
ب	س	م	ا	ل	ه	ر	ح	ن	ی	← حرف فاکتور گرفته شده ده حرف									
۱۴	۱۵	۱۶	۱۷	۱۸	۱۹	۲۰	۲۱	۲۲	۲۳	۲۴	۲۵	۲۶	۲۷	۲۸	۲۹	۳۰	۳۱	۳۲	
↓								↓								↓			
ابراهیم	مؤننون							سجده											
۱۴	۲۳							۳۲	۶۹ و تکرار نام ابراهیم جهت اثبات حساب										

و تاریخ موضوع نمل «طس» = ۶۹ و تکرار نام ابراهیم در کل قران ۶۹ مرتبه است و کسی یارای گریزش از این موضوع نبوده و نه هست و شما چه کفر ورزید و چه ایمان آورید چیزی نه کم و نه میکاهید چرا که در وعده حق هیچ شکی نیست و هر کس ایمان آورد برای نجات خود ایمان آورده است و هر کس کفر ورزد خود را ملحق به جهنم ساخته است.

به این ترتیب این واحد اندازه گیری جهت تثبیت امر حساب عنوان شده است که از تمام جهات مثبت است، کدام یک از اولیاء طول تاریخ به این حساب پرداخته است که هیچکس هنوز به آن پی نبرده است. شما در جمع اعداد نام محمد دقت کنید نام محمد:

ابجد ۹۲ + ترتیب ابجد ۳۸ + ترتیب الفباء ۶۲ = $192 \div 114 = 1$ باقی مانده ۷۸ که سوره نباء و در جزء ۳۰ قرار گرفته است آیات الرَّحْمٰنُ عَلَّمَ الْقُرْءَانَ خَلَقَ الْاِنْسَانَ عَلَّمَهُ الْبَيَانَ محمد همان «ص» و القرآن است و رسول «الم» است و نمی‌تواند عرب باشد همان کسی است که قران عربی را آورده سپس وفات کرده و سپس دوباره مبعوث شده است که رسول بینه باشد.

در واحد اندازه گیری دقت کنید، دو سوره از مجموع سه سوره دارای رمز است و عدد ابجد آنها وفق مربع است: الر ۲۳۱ + الم ۷۱ = ۳۰۲
 ۳۰۲ - ۳۰ = ۲۷۲ = ۴ × ۶۸ «ن» حرف چهاردهم است و آخرین حروف مقطعه در سوره «۶۸» یعنی سوره قلم است و سند جنون روشن و آشکار و این امر به جهت آن است که کسی منکر زمان و مکان صدور سند جنون موجود در این منشور نشود و ... بسیاری از امور هست که هنوز حساب آن عنوان نشده است و شاید هرگز لازم نباشد. توجه دیگر ۱۴ ابراهیم + ۲۳ یعنی وسط بسما ... = ۳۷ اگر عدد نام ابراهیم را تقسیم بر هفت کنیم یعنی ۲۵۹ ÷ ۷ = ۳۷ درست عدد رقم بالا را تأیید کرده است. عدد وسط با عدد آخر جمع کنیم ۲۳ + ۳۲ = ۵۵ الرحمن و نزول انعام بهترین تأویل و موضوع و اثبات شیطان در کالبد بشر در این برهه از زمان ... میتوان با همین چند مورد ساده تمام مسائل را روشن کرد. از سوره ص الی ۱۹ سوره بعد:

۱۹	۱۸	۱۷	۱۶	۱۵	۱۴	۱۳	۱۲	۱۱	۱۰	۹	۸	۷	۶	۵	۴	۳	۲	۱
↓								↓										↓
۵۶	۵۵	۵۴	۵۳	۵۲	۵۱	۵۰	۴۹	۴۸	۴۷	۴۶	۴۵	۴۴	۴۳	۴۲	۴۱	۴۰	۳۹	۳۸
↓								↓										↓
واقعة								محمد										ص والقران
۱۴۱ = ۵۶ ← کلمة قام								۴۷										سوره: ۳۸
۲۲۲ = ۹۶								۳۸										آیات: ۸۸
۱۷۹ = ۴۶								۹۵										نزول: ۳۸

توجه کنید ۳۸ «ص» که «ص اد» خوانده میشود و عدد صاد ۹۵ است و نزول سوره محمد است

سوره محمد ۳۸ آیه است و ترتیب نام محمد نیز ۳۸ است و ۳۸ جز ص والقران کسی وجود ندارد. واقعه ۹۶ آیه است ۹۶ علق و نزول رعد است.

جمع عدد اول و دوم ۸۵ = ۴۷ + ۳۸ بروج والیوم الموعود و نزول سوره عنکبوت الم.

جمع عدد دوم و سوم ۵۶ = ۴۷ + ۱۰۳ عصر و نزول حج

جمع آیات عدد اول و دوم ۱۱۴ = ۳۸ + ۸۸ = ۱۲۶ ÷ ۱۱۴ = ۱ باقی مانده ۱۲ یوسف «الر» و نزول شرح

جمع آیات دوم و سوم ۹۶ = ۳۸ + ۵۸ = ۱۳۴ ÷ ۱۱۴ = ۱ باقی مانده ۲۰ طه و نزول فلق

جمع ترتیب نزول اول و دوم ۹۵ + ۳۸ = ۱۳۳ ÷ ۱۱۴ = ۱ باقی مانده ۱۹ مریم کهیعص و نزول فیل ألم تر ...

جمع دوم و سوم ۹۵ + ۴۶ = ۱۴۱ کلمة قام ÷ ۱۱۴ = ۱ باقی مانده ۲۷ نمل و نزول بروج والیوم الموعود

به این ترتیب محمدی که در قران به او اشاره شده است اشاره به موعود است و از این جهت پدر هیچ یک از مردان شما نبوده و نیست!؟

$$۱۴۱ ÷ ۱۱۴ = ۱ \text{ باقی مانده } ۲۷ \text{ نمل و نزول بروج}$$

$$۲۲۲ ÷ ۱۱۴ = ۱ \text{ باقی مانده } ۱۰۸ \text{ کوثر و نزول تغابن}$$

$$۱۷۹ ÷ ۱۱۴ = ۱ \text{ باقی مانده } ۶۵ \text{ طلاق و نزول جاثیه حم}$$

جمع اعداد باقی مانده سه تقسیم جمعاً ← ۲۰۰ عدد ابجد حرف «ر» که آغاز نام سه سوره است: رعد روم رحمن و عدد ابجد کلمة علق.

جمع کل اعداد وفق مربع است: (۱۴۱ + ۲۲۲ + ۱۷۹) - ۳۰ ÷ ۴ = ۱۲۸ ÷ ۱۱۴ = ۱ باقی مانده ۱۴ ابراهیم و ...

← ۸۶ طارق و نزول مطففین	۲۱	۲۴	۲۷	۱۴
خانه آخر ۲۹ عنکبوت الم ۶۹ آیه است و این امر به دنبال تأیید سوره ۱۴ ابراهیم و تکرار نام او ۶۹ مرتبه در کل قران.	۲۶	۱۵	۲۰	۲۵
بعد از این چه چیزهایی را میخواهید انکار کنید؟ ما را جزء کدام دشمنان قرار میدهید؟	۱۶	۲۹	۲۲	۱۹
اگر مردم ما حاضر به احقاق حق باشند چرا از روشن شدن این موضوع بیم دارند؟	۲۳	۱۸	۱۷	۲۸

شما هیچ برجسی بر علیه این امر نمی‌توانید بزنید و چیزی هم نمی‌توانید بگویید جز آنکه بگویید ایشان صاحب حق است و ما از دادن این حق خودداری میکنیم مگر خدا ما را سرکوب کند و حق را به ... والسلام.

در زیر هر کدام از جدولها، ترتیب سوره آغاز الی ۱۹ سوره تمام یکی ترتیب رسمی و در زیر آن ترتیب نزول و خود میتوانید طبق آنچه که در صفحات قبل داده شد به امور حساب آن بپردازید.

۱۹	۱۸	۱۷	۱۶	۱۵	۱۴	۱۳	۱۲	۱۱	۱۰	۹	۸	۷	۶	۵	۴	۳	۲	۱
----	----	----	----	----	----	----	----	----	----	---	---	---	---	---	---	---	---	---

↓ ↓ ↓

۶۵	۶۴	۶۳	۶۲	۶۱	۶۰	۵۹	۵۸	۵۷	۵۶	۵۵	۵۴	۵۳	۵۲	۵۱	۵۰	۴۹	۴۸	۴۷
----	----	----	----	----	----	----	----	----	----	----	----	----	----	----	----	----	----	----

↓ ↓ ↓

محمد شعراء طسم	واقعه صفات	طلاق جائیه حم
----------------	------------	---------------

۴۵	۴۴	۴۳	۴۲	۴۱	۴۰	۳۹	۳۸	۳۷	۳۶	۳۵	۳۴	۳۳	۳۲	۳۱	۳۰	۲۹	۲۸	۲۷
----	----	----	----	----	----	----	----	----	----	----	----	----	----	----	----	----	----	----

↓ ↓ ↓

نمل طس	یس طارق	جائیه حم طه
--------	---------	-------------

این حسابها چیزهایی است که خود به خود در آغاز خود را ثابت کردند و ما نحوه آن را جهت طالبان عنوان کردیم تا که به ریسمان خداوند چنگ بزنند و برای روشن شدن بیشتر به سیر در دانش آن بگردند.

۶۸	۶۷	۶۶	۶۵	۶۴	۶۳	۶۲	۶۱	۶۰	۵۹	۵۸	۵۷	۵۶	۵۵	۵۴	۵۳	۵۲	۵۱	۵۰
----	----	----	----	----	----	----	----	----	----	----	----	----	----	----	----	----	----	----

↓ ↓ ↓

ق والقران اسراء	حشر زمر	قلم غاشیه
-----------------	---------	-----------

۱۰۳	۱۰۲	۱۰۱	۱۰۰	۹۹	۹۸	۹۷	۹۶	۹۵	۹۴	۹۳	۹۲	۹۱	۹۰	۸۹	۸۸	۸۷	۸۶	۸۵
-----	-----	-----	-----	----	----	----	----	----	----	----	----	----	----	----	----	----	----	----

↓ ↓ ↓

شاید خداوند خواست بعد از اسلام نور ایمان در دلها پتان جای داد و از تمام پلیدها پاکتان کند و اجر و پاداشی بی-

بروج عنکبوت الم	شرح حدید	عصر حج یا
-----------------	----------	-----------

پایان نصیب ره روان راه راستی نمود. گرچه هنوز به خواست او پاسخی داده نشده است. لازم است که سوره توبه را به

۱۱۴	۱۱۳	۱۱۲	۱۱۱	۱۱۰	۱۰۹	۱۰۸	۱۰۷	۱۰۶	۱۰۵	۱۰۴	۱۰۳	۱۰۲	۱۰۱	۱۰۰	۹۹	۹۸	۹۷	۹۶
-----	-----	-----	-----	-----	-----	-----	-----	-----	-----	-----	-----	-----	-----	-----	----	----	----	----

↓ ↓ ↓

علق رعد	فیل مجادله	ناس نصر
---------	------------	---------

دقت بخوانید و فریفته این و آن و گروهی که از دین و بنای مساجد برای خدا دم میزنند نشوید چرا که کسانی که بر شرک و کفر خویش واقف شوند چه مساجد بسازند و چه نسازند یکسان است چرا که برای بقاء خودشان به ویرانی تمام پرداخته‌اند و تمام سرزمین را تباه کرده‌اند و جز ذلت و خواری و کفر و عصبیان و سرکش‌های چیزی بر دین خدا نیافزوده‌اند و این چیزی است که همه آحاد مردم آن را لمس کرده‌اند.

بهر حال درب ورود به دین خدا سوره توبه است که نه چیزی را از یاد برده است و نه عملی از اعمال فراموش شده است و نه ... چنانکه در سوره «طه» فرماید: *فِي كِتَابٍ لَّا يَضِلُّ رَبِّي وَلَا يَنسَى* که البته طه «ط» حرف نهم است و پیوسته به توبه سخن میگوید که در هر کجا آدمی هست توبه برای او حتم لازم خواهد شد و توبه پذیر به علت گذشتش از سر تقصیر بنده خود میگذرد و بعد از گذشت، هدایت میکند چنانکه در تمام زمانها آدمی را مأمور و به جانشینی خود برگزیده است نه فرشته‌ای.

چند موردی جهت فراگیری تکرار میکنم:

اولاً قرآن را نباید با توجه به احادیث و روایات و یا نقل قولها خواند و نیز مسئله شأن نزول، چرا که این امر سبب آن میشود که از حقیقت و آینده کتاب دور بمانید. قرآن را با صوت آنجنانی به جهت تشویق و یا جایزه گرفتن نخوانید بلکه خیلی عادی و به اندازه‌ای صدایتان را بلند کنید که صدای خودتان را بشنوید که حواستان به این طرف و آن طرف پرت نشود و همچنین طبق سوره مزمل قرآن را در دل شب بخوانید. قرآن را طوری بخوانید که گویا همان لحظه‌ای که مشغول خواندن آن هستید نازل میشود و خود را مخاطب بدانید، گروهی که برخلاف آنچه که گفته شد بگویند همان گروه بازدارنده‌اند و یا به عبارتی اغواکننده و القاء کنندگان دین شرک‌اند و در طول تاریخ فرزندان و برگزیدگان خود را از پای درآورده‌اند که در باور مردم جای گیرند و در لوای دین خدا، دین ساخته و پرداخته خود و پدرانشان را تلبیس میکنند.

توجه داشته باشید که هر سوره‌ای دارای دو ترتیب است: یکی ترتیب رسمی و یکی ترتیب نزول و هر سوره‌ای که میخوانید در ترتیب آن دقت کنید و در مقابل ترتیب آن ترتیب نزول سوره‌ای که با همان شماره است بخوانید تا که اندکی به فهم و درک و تفسیر حقیقی آن برسید.

مثلاً سوره بقره سوره دوم است و در ترتیب نزول سوره دوم یعنی آخرین حروف مقطعه است و برچسب جنون به رسول الم ذالک الکتاب روشن شده است.

جمع کردن ارقام یک عدد با همدیگر چون قانونی که در بسما ... و کلمه نماز و در اصل حروف موجود بود. مثلاً ۱۱۴ سوره ← ۴ + ۱ + ۱ = ۶ خلقت زمین و آسمان در شش روز، بسما ... ۱۹ حرف است × ۶ = ۱۱۴ سوره است، از مجموع پیامبرانی که در قرآن از نام آنها یاد شده است تنها شش پیامبر سوره بنام دارند و این شش سوره عبارت‌اند از:

یونس ۱۰ + هود ۱۱ + یوسف ۱۲ + ابراهیم ۱۴ + محمد ۴۷ + نوح ۷۱ = ۱۶۵ و سوره ششم انعام است دارای ۱۶۵ آیه است.

آخرین سوره قرآن سوره ناس شش آیه است و دو حرف وسط بسما ... که ر ← رعد روم رحمن + ی ← یونس یوسف یس باز شش سوره‌اند و حرف ششم ابجد حرف «و» است که هفده سوره با حرف «و» شروع شده‌اند و جمع این ۱۷ سوره، تاریخ ۱۳۷۰ شمسی را نشان میدهد و از نماز شکسته نیز شش رکعت کم میشود یعنی از ظهر دو رکعت و از عصر دو رکعت و از عشاء دو رکعت جمعاً شش رکعت میشود.

آغاز تمام قرآن با حرف «ب» که حرف دوم ابجد و الفباء است شروع شده است و این عدد بسیار مسائل در پی دارد «ب» از بعثت سخن میگوید «ب» ۲ ← قرآن دارای دو ترتیب است ترتیب نزول و ترتیب رسمی ۲ ← شب و روز ۲ ← زوج و زوجه ۲ ← دو نشان شب و روز ماه و خورشید جهت تعیین تاریخ ۲ ← دریا و خشکی ۲ ← جسم و جان ۲ ← حیات و ممات ۲ ← فعل و انفعال ۲ ← ... دو بسم الله الرحمن الرحیم نشان ظهور، دو آیه‌های یکسان جهت ارتباط بین سوره‌ها ۲ ← ملائکه و روح و ... تیغ دو دم و دو ترتیب حروف ابجد و الفباء ...

در وجود هر انسان و یا حیوانی دقت کنید که متشکل از دو نیم برعکس همدیگرند و در کف دست خود نگاه کنید در دست راست عدد ۱۸ و در دست چپ عدد ۸۱ یعنی دقیق برعکس همدیگر، مثلاً یوسف ۱۲ و برعکس آن ۲۱ انبیاء، مثلاً نمل ۲۷ و عکس آن ۷۲ جن در رابطه با مسئله سلیمان، همین عدد ۲۷ ← جمع دو رقم یعنی ۲ + ۷ = ۹ حرف نهم ابجد «ط» است و آغاز سوره ۲۷ یعنی سوره نمل است و این قوانین در کتاب خدا موجودند و بسیاری از مجهولات را از این راه میتوان فهمید. مثلاً «ص» ۳۸ و برعکس آن ۸۳ مطفین در زمان «ص» یا به این طریق ۸ + ۳ = ۱۱ حرف یازدهم ابجد «ک» اولین سوره «ک» کهف است و سوره هجدهم است و حرف هجدهم ابجد «ص» و در آیات کهف و کلمه علی ترتیب آن روشن گردیده است و ... که بدانید با صوت خواندن قرآن و بدون هدف نمیتواند شما را به حقیقت این کتاب عظیم هدایت کند جز آنکه آیه مَثَلُ الَّذِينَ حُمِلُوا الصَّوَارِثَ در

سوره جمعه تا کنون نسبت به حاملان قران به حق اطلاق شده است که پیروان قران باید هدایت شده ترین مردم باشند در صورتی که چنین نبوده و نیست و خود این وضع را تا کنون مشاهده کرده‌اید همچنان که پدران گذشته شما بدون هدف آن را خوانده‌اند و بهره‌ای از آن نبرده‌اند و هرگز به آن هدایت نشده‌اند و راه دین شرک را پیموده‌اند و همان را به فرزندان خود القاء کرده‌اند و تا به امروز که هیچ گروهی نمی‌تواند حقیقت این مطالب را لمس کند و به دنبال آن حرکت کند که حداقل نسل آینده به درد همین نسل دچار نشود و ...

اگر در جدول اقتصاد که ۳۰ سطر است دقت کنید دارای ۴ پله است و سطر آخر دارای ۴ خانه است جمع عدد سطر ۳۰ آن ۴۱ است $114 \times$ سوره کنید و بعد تقسیم بر ۱۹ حرف بسم الله الرحمن الرحیم کنید عدد ۲۴۶ به دست خواهد آمد و ۲۴۶ عدد کلمه روم است و روم سوره سی میباشد و عرض شد روم اشاره به آمریکا و متحدان اوست و مواظب بهای ریال در مقابل بهای دلار باشید که متأسفانه هیچ کس گوش بدهکار نکرد و آنچه که حساب شد همان شد و همان جدول را ملاکی بین حق و باطل در آغاز قرار داده بودم و اینک بطلان و کفر و ... از مردم کاملاً روشن شده است.

← ۱۲ یوسف «الر» و نزول شرح ؛ ۳۰ روم و نزول قارعه	۳۰	۱۲	۳	۰
← $114 \div 2 = 57$ بقره الم و نزول قلم باقی مانده ۱۸ کهف و نزول کافرون	۲۴۶	=	۴۰	۶
← زمر و نزول سوره اعراف الم ص	۳۹	=	۱۳	۶
← آیات روم، ممتحنه و نزول غافر حم	۶۰	=	۲۴	۲۶

عدد کلمه روم هم مربع است

و هم مثلث است: $246 - 12 \div 3 = 78$ نباء و نزول حاقه و تعداد حروف مقطعه و آیات حج و سوره رحمن، خانه اول مثلث ۷۸ و قلب آن ۸۲ که

امسال است و اما مربع: $246 - 30 \div 4 = 54$ قمر و نزول حجر «الر» که خود اشاره به الروم نموده است دارای ۹۹ آیه است و سوره ۹۹ زلزله و نزول طلاق.

۸۳	مطففین	۸۴	انشقاق	۷۹	نازعات
	انشقاق	روم	معارج		
۷۸	نباء	۸۲	انفطار	۸۶	طارق
	حاقه	انفطار	مطففین		
۸۵	بروج	۸۰	عبس	۸۱	تکویر
	عنکبوت	نباء	نازعات		

۵۴	قمر	۶۷	ملک	۶۱	صف
	حجر	ذاریات	دخان	۶۴	فصلت
۶۵	طلاق	۶۰	ممتحنه	۵۵	رحمن
	جاثیه	غافر	انعام	۶۶	احقاف
۵۹	حشر	۶۲	جمعه	۶۹	حاقه
	زمر	شوری	کهف	۵۶	واقعه
۶۸	قلم	۵۷	حدید	۵۸	مجادله
	غاشیه	لقمان	سباء	۶۳	منافقون
					زخرف

به این ترتیب خانه آغاز مربع ۵۴ میباشد و خانه آخر آن ۶۹ که اگر به یاد داشته باشید آغاز جنگ خلیج توسط همین روم یعنی آمریکا و متحدانش، روم سوره ۳۰ و تعداد آیات ۶۰ جمعاً ۹۰ میشود که تاریخ ۱۳۶۹ برابر با ۱۹۹۰ بوده است و هشدار

قبل از آغاز جنگ شروع شد و قبل از فرا گرفتن دودی در اثر جنگ تمام جهان را یعنی «دخان» شما دولت جمهوری در سوره‌ها دقت کنید ببینید آیا چیزی پوشیده مانده است؟! خود میدانید که خیر نه تنها پوشیده نبوده و نیست بلکه هر امری که مرتکب شده‌اید ثبت شده است مخصوصاً سند جنونتان، سوره قلم در مقابل نزول سوره ۸۸ است و ۸۸ تعداد آیات ص والقران و قصص است.

۱۱۲	۳	۲
۵	۱	۱۱۱
۱۱۴	۱۱۳	۴

جمع کل اعداد صحیح کلمه روم: $246 + 39 + 60 = 345$ که این عدد مثلث است:

$345 - 12 \div 3 = 111$ مسد و نزول فتح و آیات یوسف و آیات اسراء و کلمه اعلیٰ.

توجه داشته باشید که در جدول بعد از عدد ۱۱۴ سوره، عدد یک قرار دادم که ترتیب

سوره‌ها از فاتحه الی مائده را نشان دهد و جمع ضلع مثلث $117 \div 114 = 1$ باقی مانده ۳ آل عمران الم ... و نزول مزمل قُم الَّیْل ... والسلام.

در یک مورد مجهول آغاز سوره رعد دقت کنید که فرماید: **آمَرَ تِلْكَ آيَاتُ الْكِتَابِ وَالَّذِي أُنزِلَ إِلَيْكَ** و در اینجا نامی برده نشده است.

ترتیب سوره رعد ۱۳ و نزول آن ۹۶ و آیات آن ۴۳ جمعاً = ۱۵۲ ÷ ۱۱۴ = ۱ فاتحه و نزول علق که ترتیب رسمی آن ۹۶ است و سوره ۹۶ در ترتیب نزول رعد است، در ضمن عدد کلمه علق دویست است و دویست عدد ابجد حرف «ر» میباشد و اولین سوره‌ای که نام آن با حرف «ر» شروع شده است «رعد» است، باقی مانده ۳۸ که ص والقران ذی الذکر است و این موضوع رعد در رابطه با کلمه «برق» که در میان آفاق و انفس، برق همین برق خانگی و صنعتی است که مورد آن در محتویات پرونده موجود است و بسیاری از مطالب دیگر.

عدد ابجد کلمه برق ۳۰۲ میباشد و ۳۰۲ کلمه «شب» به زبان فارسی است و غالباً شب بیشتر از برق استفاده میشود این عدد به وفق مربع است که ۳۰۲ - ۳۰ ÷ ۴ = ۶۸ آخرین حروف مقطعه قلم و نزول غاشیه و مورد جریان برق و خرید کنتور و پیوستن روستای ما به برق سراسری در سال ۱۳۶۸ اتفاق افتاد و این به جهت وجود نشانه آیات و آفاق و انفس است و در این خصوص بهره برداری از جنون برای پایمال کردن حقوق حقه شهروندی که برق برای کارگاه تولیدی خریداری شده بود و علیرغم شکایتهای پی در پی نه آن را وصل کردند و نه علت وصل نکردن آن را گفتند و ... عاقبت الامر با یک حقه‌ای به دور از هر انصاف قرار بر این گذاشته شد که اداره برق در برابر تحویل کنتور تمام خسارتهای وارده را بپردازد که بعد از تحویل گرفتن کنتور و گذشت یک سال از زمان تحویل مبلغی حدود ۴۵۰ هزار تومان یعنی نیم بهای کنتور را پرداخت و بقیه هزینه سیم و تیر برق را از طرف این جانب بدون هیچ ترحمی به اداره بخشیدند، این است مسئله مطففین که چون حقی داشته باشند به زور میستانند و چون حقی نزد آنها باشد از پرداخت آن خودداری میکنند و ...

۱۳	رعد	۲۶	شعراء	۲۳	مؤمنون	۲۰	طه
	عصر		شمس		نجم		فلق
۲۴	نور	۱۹	مریم	۱۴	ابراهیم	۲۵	فرقان
	عبس		فیل		عادیات		قدر
۱۸	کهف	۲۱	انبیاء	۲۸	قصص	۱۵	حجر
	کافرون		ناس		تین		کوثر
۲۷	نمل	۱۶	نحل	۱۷	اسراء	۲۲	حج
	بروج		تکواثر		معاون		اخلاص

۱۸	۱۹	۱۴
۱۳	۱۷	۲۱
۲۰	۱۵	۱۶

← ۵۱ ذاریات و نزول یونس الر

وَقَالَ الْكَاْفِرُونَ ...

وَيَقُولُ الَّذِينَ كَفَرُوا لَسْتَ مُرْسَلًا قُلْ كَفَىٰ ...

← = ۸۲ انفطار و نزول آن و امسال که این نوشته تقدیم

شده است سال ۱۳۸۲ است، ۸۲ آخرین سوره‌ای که ترتیب رسمی و نزول آن یکسان است.

آخرین خانه مثلث ۲۱ + آخرین خانه مربع ۲۸ = ۴۹ حجات و نزول قصص و ...

جمع ضلع مثلث و مربع: ۵۱ + ۸۲ = ۱۳۳ ÷ ۱۱۴ = ۱ باقی مانده ۱۹ مریم و نزول فیل

۱۳۳ ÷ ۷ = ۱۹ مریم گهیص و نزول فیل **أَلَمْ تَرَ كَيْفَ** ... کدام یک از شماها میتواند منکر این حساب شده و یا آن را رد کند؟

از آنجایی که ورودی هر دو جدول ۱۳ است، مثلث نیاز به پر کردن جدول نداشت چرا که مربع ۱۶ خانه است و مثلث ۹ خانه و مربع هفت خانه فراتر از مثلث است و تمام سوره‌های لازم جدول مثلث در مربع جای داده شده است و خود میتوانید آن را پر کنید.

کل عدد کامل کلمه برق ۳۷۶ است ÷ ۱۱۴ = ۳ نزول مزمل **قُمِ اللَّيْلُ** که در شب نیاز به برق بوده برای خواندن و فهم کتاب و ... و باقی مانده ۳۴ سباء و

نزول «ق» والقران، بهر حال تاریخ بسیاری از امور برخوردها در رابطه با این امر ثبت شده است و عنوان کردن آن فعلاً لازم نیست!؟

عدد ابجد رمز سورة رعد: $271 \div 114 = 2$ بقرة الم و نزول قلم باقى مانده ۴۳ که آيات خود رعد است.

عدد کلمه رعد ۲۷۴ + عدد رمز سورة رعد الم ۲۷۱ + ترتيب سورة ۱۳ + نزول سورة ۹۶ + آيات سورة ۴۳ جمعاً $697 \div 114 = 6$ انعام و نزول مسد

باقى مانده ۱۳ ترتيب خود سورة رعد و نزول عصر که همه موضوع آن را ميدانند و حجت اين امر از قبل بر اين مردم تمام شده است.

اثبات وجود دين حق و دين
خدا و دين پلید شياطين در
تعيين زمان برای رو در روپی در
رسانه‌های سمعی و بصری

← رعد و نزول عصر

← لقمان و نزول قيامه ...	۳۱؛ ۱۳	د	ع	ر
← $2 = 114 \div$ باقى مانده ۴۶ احقاف و نزول واقعه	۲۷۴ =	۴	۷۰	۲۰۰
← غافر حم و نزول جن	۴۰ =	۴	۱۶	۲۰
← يس و نزول طارق	۳۶ =	۸	۱۸	۱۰

ر ← رعد ۱۳ ← ۳

ع ← عنكبوت ۲۹ ← ۵

د ← دخان ۴۴ ← ۱

طارق و نزول مطففين → ۸۶ ۹ توبه و نزول لیل

← ۹۵ تین والزيتون و نزول محمد و عدد ابجد ص ۱ د که در صفحه قبل نیز اشاره به ص والقران شد.

رمز سورة رعد:

ا ← آل عمران ۳ ← ۱۴

ل ← لقمان ۳۱ ← ۲

م ← مائده ۵ ← ۱۵

ر ← رعد ۱۳ ← ۳

طور و نزول هود الر → ۵۲ ۳۴ سباء و نزول ق والقران

← ۸۶ طارق و نزول مطففين

تعداد آيات ۴۳ دو حرف ج، م:

ج ← جائيه ۴۵ ← ۳

م ← مائده ۵ ← ۱۵

ق والقران و نزول اسراء → ۵۰ ۱۸ كهف و نزول كافرون

← ۶۸ قلم و نزول غاشيه

ترتيب سورة ۱۳ دو حرف ج، ی:

ج ← جائيه ۴۵ ← ۳

ی ← یونس ۱۰ ← ۳

الرحمن و نزول انعام → ۵۵ ۶ انعام و نزول مسد

← ۶۱ صف و نزول فصلت

شما ميتوانيد طبق آنچه که از موارد تيب حساب
فرا گرفته‌ايد هر امری را خود مطرح و حساب
کنيد و ديگر نیازی به گفتن نیست چرا که حجت
بر تمام مردم شما در برابر با یک درخواست
مباهله و يا به عبارتی رو در روپی در رسانه‌های
سمعی و بصری تمام شده است که يا تمام مسائل
عنوان شده و حساب و کتاب خدا و دين خدا و
مسئله موعود کلاً کذب است چنانکه عملاً چنين
رفتار شده است و يا تمام کتابها درست است و
دنیا بر دين کفر است.

۱۹	۱۸	۱۷	۱۶	۱۵	۱۴	۱۳	۱۲	۱۱	۱۰	۹	۸	۷	۶	۵	۴	۳	۲	۱
↓									↓									↓
۳۱	۳۰	۲۹	۲۸	۲۷	۲۶	۲۵	۲۴	۲۳	۲۲	۲۱	۲۰	۱۹	۱۸	۱۷	۱۶	۱۵	۱۴	۱۳
↓									↓									↓
لقمان									حج									رعد
۳۱									۲۲									۱۳
۵۷									۱۰۳									۹۶
۳۴									۷۸									۴۳

ن والقلم

٢٨	٢٧	٢٦	٢٥	٢٤	٢٣	٢٢	٢١	٢٠	١٩	١٨	١٧	١٦	١٥	١٤	١٣	١٢	١١	١٠	٩	٨	٧	٦	٥	٤	٣	٢	١
أ	ب	ت	ث	ج	ح	خ	د	ذ	ر	ز	س	ش	ص	ض	ط	ظ	ع	غ	ف	ق	ك	ل	م	ن	و	ه	ي
أ	ب	ج	د	ه	و	ز	ح	ط	ي	ك	ل	م	ن	س	ع	ف	ص	ق	ر	ش	ت	ث	خ	ذ	ض	ظ	غ
١٠٠٠	٩٠٠	٨٠٠	٧٠٠	٦٠٠	٥٠٠	٤٠٠	٣٠٠	٢٠٠	١٠٠	٩٠	٨٠	٧٠	٦٠	٥٠	٤٠	٣٠	٢٠	١٠	٩	٨	٧	٦	٥	٤	٣	٢	١

(حروف الفباء و ابجد . اعداد ابجد)

١	فاتحة . علق	٢٠	طه . فلق	٣٩	زمر . اعراف	٥٨	مجادلة . سباء	٧٧	مرسلات . ملك	٩٦	علق . رعد
٢	بقرة . قلم	٢١	انبیاء . ناس	٤٠	غافر . جن	٥٩	حشر . زمر	٧٨	نبا . حاقة	٩٧	قدر . رحمن
٣	آل عمران . مزمل	٢٢	حج . اخلاص	٤١	فصلت . یس	٦٠	ممتحنه . غافر	٧٩	نازعات . معارج	٩٨	بينة . انسان
٤	نساء . مدثر	٢٣	مؤمنون . نجم	٤٢	شوری . فرقان	٦١	صف . فصلت	٨٠	عبس . نباء	٩٩	زلزلة . طلاق
٥	مائدة . فاتحة	٢٤	نور . عبس	٤٣	زخرف . فاطر	٦٢	جمعه . شوری	٨١	تکویر . نازعات	١٠٠	عاديات . بينة
٦	انعام . مسد	٢٥	فرقان . قدر	٤٤	دخان . مریم	٦٣	منافقون . زخرف	٨٢	انفطار . انفطار	١٠١	قارعة . حشر
٧	اعراف . تکویر	٢٦	شعراء . شمس	٤٥	جاثیه . طه	٦٤	تغابن . دخان	٨٣	مطففين . انشقاق	١٠٢	تکائر . نور
٨	انفال . اعلى	٢٧	نمل . بروج	٤٦	احقاف . واقعه	٦٥	طلاق . جاثیه	٨٤	انشقاق . روم	١٠٣	عصر . حج
٩	توبة . لیل	٢٨	قصص . تین	٤٧	محمد . شعراء	٦٦	تحريم . احقاف	٨٥	بروج . عنكبوت	١٠٤	همزة . منافقون
١٠	یونس . فجر	٢٩	عنكبوت . قريش	٤٨	فتح . نمل	٦٧	ملك . ذاريات	٨٦	طارق . مطففين	١٠٥	فيل . مجادلة
١١	هود . ضحی	٣٠	روم . قارعه	٤٩	حجرات . قصص	٦٨	قلم . غاشية	٨٧	اعلى . بقرة	١٠٦	قريش . حجرات
١٢	یوسف . شرح	٣١	لقمان . قيامة	٥٠	ق . اسراء	٦٩	حاقه . كهف	٨٨	غاشیه . انفال	١٠٧	ماعون . تحريم
١٣	رعد . عصر	٣٢	سجدة . همزة	٥١	ذاريات . یونس	٧٠	معارج . نحل	٨٩	فجر . آل عمران	١٠٨	کوثر . تغابن
١٤	ابراهيم . عاديات	٣٣	احزاب . مرسلات	٥٢	طور . هود	٧١	نوح . نوح	٩٠	بلد . احزاب	١٠٩	کافرون . صف
١٥	حجر . کوثر	٣٤	سباء . ق	٥٣	نجم . یوسف	٧٢	جن . ابراهيم	٩١	شمس . ممتحنة	١١٠	نصر . جمعة
١٦	نحل . تکائر	٣٥	فاطر . بلد	٥٤	قمر . حجر	٧٣	مزمل . انبياء	٩٢	لیل . نساء	١١١	مسد . فتح
١٧	اسراء . ماعون	٣٦	یس . طارق	٥٥	رحمن . انعام	٧٤	مدثر . مؤمنون	٩٣	ضحی . زلزلة	١١٢	اخلاص . مائدة
١٨	كهف . کافرون	٣٧	صافات . قمر	٥٦	واقعة . صافات	٧٥	قيامه . سجدة	٩٤	شرح . حديد	١١٣	فلق . توبة
١٩	مریم . فيل	٣٨	ص . ص	٥٧	حديد . لقمان	٧٦	انسان . طور	٩٥	تین . محمد	١١٤	ناس . نصر

(ترتيب رسمي و نزول سورها)

$$34 = \leftarrow \begin{array}{|c|c|c|c|} \hline ٨ & ١١ & ١٤ & ١ \\ \hline ١٣ & ٢ & ٧ & ١٢ \\ \hline ٣ & ١٦ & ٩ & ٦ \\ \hline ١٠ & ٥ & ٤ & ١٥ \\ \hline \end{array}$$

مجموع ضلع مربع = (خانة اول $\times 4$) + ٣٠

(جدول مربع)

$$15 = \leftarrow \begin{array}{|c|c|c|} \hline ٢ & ٧ & ٦ \\ \hline ٩ & ٥ & ١ \\ \hline ٤ & ٣ & ٨ \\ \hline \end{array}$$

مجموع ضلع مثلث = (خانة اول $\times 3$) + ١٢

(جدول مثلث)

نَّ وَالْقَلَمِ وَمَا يَسْطُرُونَ، تقدیم به اهل کتاب از اولین کتاب آسمانی تا به امروز ... ظهور موعود:

این نوشته به منظور آگاهی منتظران موعود منتشر میشود، تعجب نکنید که از ظهور سیزده سال میگذرد...؟!

از آنجایی که موعود، موعود جمله اهل کتاب است و شکی نیست که جمله کتب آسمانی به یک زمان و یک مکان و یک نام اشاره کرده‌اند و این نام و نشان برخلاف گفته‌های اهل کتاب است که هر گروهی نامی و نشانی و صفی خارج از منطق کتب آسمانی تعیین کرده‌اند و نکرده‌اند مگر برای از هم گسیختن دین واحد و آغشته نمودن آن به شرک در لوای دین خدا که در این مختصر، حقیقت این امر برای جمله پیروان دین واحد روشن خواهد شد. برای درک این موضوع باید به مواردی که اشاره میشود مراجعه کرد و هیچ اشاره‌ای را بدون پیگیری نگذارید و نیز نکات زیر را باید مراعات کنید و با نگاهی باز به تمام امور مندرج در این نوشته‌ها بنگرید و ضمن مراجعه به مأخذ اشاره شده نهایت دقت را بکنید.

۱- قران را در دل شب بدون توجه به صدای زیبا و آراسته، شمرده شمرده بخوانید چرا که صداهای آنچنانی نه تنها حضور ذهن را از بین میبرد بلکه همان نکاتی را که میخوانید غیر قابل فهم خواهد نمود، چرا که صداهای آراسته و تقلید از صدای قراء قران روی تارهای عصبی ذهن اثر منفی میگذارد و حضور ذهن را از بین میبرد.

۲- قران را با توجه به احادیث و شأن نزول نخوانید چرا که دین خدا پویا است و هیچ ربطی به آنچه که گفته‌اند نداشته و ندارد و این کار مشرکین بوده یعنی گروهی که دین واحدی که قران به آن اشاره کرده است را فرقه فرقه کرده‌اند و با دستاویز قرار دادن قران و پی‌ریختن را ربط دادن به گذشته، مانع فهم پیروان شده‌اند و همچنین مانع هدایت مردم شده‌اند و با تدوین کتبی تحت عنوان روایت و حدیث، حقیقت و آینده کتاب خدا را ربط به گذشته داده‌اند چنانکه امروز بعد از گذشت سیزده سال از این موضوع هیچ گروهی اعم از موافق و مخالف و ادیان موجود از زرتشتیان گرفته الی اهل تورا و انجیل حاضر به پذیرش حقیقت نبوده و یا اظهار میکنند که اقلیت مذهبی هستند و یا در مورد راه شمار و عدد و تیپ حساب اظهار بی اطلاعی میکنند و ... لازم به یادآوریست که تمام اهل کتاب و احزاب موافق و مخالف و مذاهب موجود از روز شنبه مورخه ۱۳۶۹/۷/۷ برابر با ۱۴۱۱ هـ ق برابر با ۱۹۹۰ م قسمتهایی از ذالک الکتاب «الم» را دریافت کرده‌اند که با توجه به وجود ابزار خبرسانی مدرن و ارتباط ادیان و مذاهب و احزاب با همدیگر در اسرع زمان ممکن، بعد از گذشت ۱۳ سال از این موضوع هنوز هیچ گروهی درباره این موضوع زبان به حقیقت نگشوده‌اند مخصوصاً دولت جمهوری ایران که مدعی ارث پیامبر است و ...

۳- اغلب ترجمه‌های قران‌های موجود در این سرزمین غلط است مخصوصاً آیات مهم و حساس که در رابطه با ظهور است چنان ترجمه آن را دگرگون کرده‌اند که کسی نتواند مسائل عادی آن را بفهمد چه رسد به موارد مهم که عمداً ترجمه آن را غلط داده‌اند مثلاً آغاز سوره بقره «الم» ذالک الکتاب که کلمه ذالک به معنای آن است نه این، که در زیر کلمه ذالک ترجمه جدید «این» نوشته‌اند در صورتیکه در قران‌های قدیم موسوم به قران مجید آن ترجمه شده است و ... که این امر خود دال بر خیانت است خیانتی که پیشوایان گذشته و امروز مرتکب شده‌اند و یا به عبارتی خود و پدرانشان مرتکب شده‌اند ... که چگونگی این خیانتها و رخنه در باورها مو به مو در قران ثبت شده است، قرانی که طبق آیه ۷۶ سوره نمل برای حل اختلاف بنی اسرائیل یعنی فرزندان یعقوب داده شده است ... ناگفته نماند که قوم بنی اسرائیل اشاره به پیروان قران و دیگر کتب آسمانی است نه اسرائیل امروزی که در فلسطین بسر میبرند که این امر یکی از بازیهای سیاسی برای گمراه نمودن مردم اهل کتاب است آنهم در طی برنامه ریزی‌های نیم قرن اخیر.

۴- در نشر این موضوع و ابلاغ آن بکوشید و از گرایش و تعصب بدون دانش نسبت به هر حزب و یا مذهبی و یا آنچه که تا کنون بر آن بوده‌اید تا زمان فهم این حقیقت جداً خودداری کنید که مانع فهم حقیقت موجود میشود و از عیب جویی و بهانه جویی دوری کنید که مانع رهایی از بحرانهای موجود میشود، در ضمن پیشوایان دینی موجود را زیر سوال ببرید و وادار به مباحله و رو در رویی در رسانه‌های سمعی و بصری کنید که در صورت خودداری و

زدن برچسب سیاسی به این امر، حقیقت بدون هیچ سوال و جوابی برای شما روشن شود که اینهایی که از انتظار و موعود سخن میگویند برای اغوای خلق است و پوششی است بر امر ظهور و تظاهر به دین و مذهب و اجرای عدالت، عدالتی که خود از آن گریزانند چرا که در طول نشر ذالک الکتاب برای مباحثه دعوت شده‌اند لیکن نه تنها حاضر نشده‌اند بلکه به سرکوب امر و اغوای بیشتر خلق پرداخته‌اند و پیوسته این مقاله و خواسته را به عناوین مختلف در رسانه‌های سمعی و بصری سرکوب و تکفیر و تکذیب کرده‌اند و مردم را از آن برحذر داشته‌اند که مبدا عامه مردم به این حقیقت پی ببرند چنانکه در طول ۱۳ سال گذشته از این موضوع، ملت هنوز بیخبر مانده و در خواب غفلت فرو رفته است مخصوصاً که رخدادهایی و نشانه‌هایی در زمین و آسمان در طی سالیان ظهور رخ داده است و این رخدادهای را بلایای طبیعی اعلام کرده‌اند در صورتی که زمستان دعای باران خوانده‌اند و در قلب تابستان سیل آمده است که چنین امری نمی‌تواند طبیعی باشد چرا که در زمان خود رخ نداده است.

و گاه گویند که مدعیان بسیاریند که در جواب این امر گفته شده است که تمام مدعیان و رهبران دینی برای روشن شدن این موضوع، رسانه‌های سمعی و بصری را آماده کنند تا که حقیقت امر روشن شود و باز همینک از تمام رهبران ادیان و مدعیان موجود در طی این منشور دعوت میشود که برای مباحثه و روشن شدن حقیقت در رسانه‌های جمعی حاضر شوند و اینجانب که صادق حیدری پشتکوهی نام دارم و ساکن روستای پاکل گراب از توابع استان ایلام میباشم برای پاسخگویی و روشن شدن این حقیقت آماده هستم آنهم با حساب حروف ابجد و الفباء از تورا تا قران ...

۵- توجه داشته باشید که جمله کتب آسمانی از تورا تا قران بر مبنای ترتیب حروف ابجد و الفباء تنظیم شده‌اند. لازم است که ترتیب حروف ابجد و عدد ابجد و عدد ترتیب هر حرف اعم از ابجد و الفباء را فراگیرید و بدانید که عدد هر حرفی مانند جان در تن جانداران است و بدون عدد چون تن بیجان است و برای شناخت حروف ابجد و حروف الفباء و اعداد و ترتیب آنها به لغتنامه‌های موجود مراجعه کنید.

لازم به یادآوری است که اینجانب در اولین منشور اشاره به کتاب زبور داود و ترتیب حروف ابجد در باب ۱۱۹ آن نمودم که همینک در چاپ جدید کتاب زبور ترتیب حرفی که به آن اشاره شد حذف کرده‌اند و این دال بر آن است که جمله اهل کتاب و پیشوایان آنها اندر پس نقاب بر علیه امر ظهور و جهت سرکوب آن متحد و متفق القول شده‌اند و به توافق رسیده‌اند که هرگز به توافق نرسند!؟

۶- تمام اعمال موجود ادیان و مذاهب امروز را زیر سوال ببرید تا که مقداری به حقیقت امر نزدیک شوید مخصوصاً فرقه فرقه شدن پیروان هر کتابی مخصوصاً پیروان قران که حتی در برخی از فرائض و نحوه انجام آن اختلاف دارند و از همه فرائض مهمتر نمازی که ستون دین است آنهم کتابی واحد و دینی واحد که هم در وضوء و هم در حالت نماز اختلاف دارند حال آنکه پیرو یک خدا و یک کتاب و یک قانون‌اند و از همه مهمتر اهل تسنن خود چند گروه‌اند و اهل تشیع نیز همچنین که به علت عدم دانش کتاب از سوی پیروان هیچ توجهی به چون و چرا نشده است مخصوصاً علت هفده رکعت بودن نماز ... آیا میشود که پیروان یک کتاب و یک خدا اینهمه اختلاف داشته باشند حال آنکه در قران آمده است که هیچ تغییری در آن نیست!؟ آیا میتوانند علت اختلافات خود را مطرح کنند؟ چرا؟ بی شک به دلیل شرک است، شرکی که هیچیک از مردم عام آن را نمی‌دانند و اگر هم بدانند جوابی برای آن نیست و اگر هم باشد کسی حاضر به پاسخ نیست جالب اینجا است که هر فردی در میان هر گروهی که به دنیا می‌آید جزء آن گروه به حساب می‌آید و خود را برتر و احق از بقیه گروهها میدانند حال آنکه درباره کتاب خدا و آنچه که در این مقاله مطرح شده است چیزی نمی‌داند و یا بهتر بگویم دانشی ندارد و ...

۷- بدانید که کتب آسمانی بر حساب بنا نهاده شده‌اند و بدون فهم حساب و تیپ آن و یا به عبارتی نحوه حساب آن نمی‌توان به رازهای پنهان و نهفته در آن پی برد و برای صحت این موضوع به آیه ۲۴ الی ۲۸ سوره جن رجوع کنید که هم به حقیقت امر و رخدادهای موجود و آینده پی ببرید و هم صحت آن که در پایان سوره جن به کلمه عدد ختم شده است و دارای ۲۸ آیه است که کل حروف دارای عدد، ۲۸ حرف به ترتیب ابجد و ۲۸ حرف به ترتیب

القباء میباشند که در طی این نامه‌ها تدریس میشود، باشد که گروندگان با دانش در حرکت باشند و هر گروهی پاداش عمل خود را بگیرند مخصوصاً گروهی که بر هیچ باوری نبوده و نیستند!

۸- این را بدانید از آنجایی که خداوند واحد است و موعود واحد است و مؤلف به دعوت جمله به یک سوی توحید میباشد لذا هر گروهی باید کیش و یا مذهب قبل از این مطلب را کنار بگذارد و با تحقیق و حساب حرکت کنید تا که به آئین دلخواه خود و خداوند برسید در غیر این صورت درک و لمس حقایق برای شما غیر ممکن خواهد بود. چرا که هیچ گروهی در مورد آئینی که همینک بر آن است تحقیقی نداشته است و بدانید موعود از هر گروهی که تبعیت کند دین خدا و بقیه ادیان مخالف او خواهند بود و اگر از هوای گروهی تبعیت کند شاید او را به پیشوایی قبول کنند لیکن نزد خداوند جایگاهی نخواهد داشت و از دیگر گروهها نیز نمیتواند دعوت کند و اگر موعود از دین خدا تبعیت کند همه گروهها بر علیه او خواهند بود چرا که گروهها یا به تبعیت از کیش پدرانشان در حرکت بوده‌اند و یا اینکه مرتکب خطایای نابخشودنی شده‌اند و حاضر به روشن شدن این امر نبوده و نیستند.

به این ترتیب موعود جز به تبعیت از دین خدا از هیچ گروهی و یا باب میل هیچ مذهبی و دینی نمیتواند حرکت کند چرا که تنها راه دعوت جمله ادیان از آغاز تا پایان به دین توحیدی همین است و جز این راهی نبوده و نیست والسلام علی من اتبع دین الحق ولو کره الکافرون.

۹- آیاتی که در کتب موجود در مورد ظهور مطرح شده است را از اصل داستان سرایی‌ها جدا کنید تا که بدانید نام موعود آن نیست که گروههای مختلف تعیین کرده‌اند بلکه نامی است که در کتاب خدا از تورا تا قران از پیش تعیین شده است و برخلاف آنچه که گفته‌اند موعود در کتاب خدا دارای زمان و تاریخ بدون پس و پیش است و این قران عربی موضوع موعود و بگومگوهای مربوط به زمان حاضر در آن گنجانده شده است که طبق قران از ۱۳۶۸ شروع شده است و به رهبران جمله ادیان و مذاهب و احزاب در سال ۱۳۶۹ اعلام شده است.

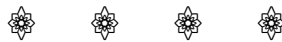

تکرار کلمه شیطان در کل قران ۶۸ مرتبه در ۳۲ سوره است و سوره ۳۲ سجده الم موضوع ذالک الکتاب است.

تکرار کلمه ملائکه در کل قران ۶۸ مرتبه در ۳۱ سوره است و سوره ۳۱ لقمان الم باز موضوع ذالک الکتاب است.

عدد ابجد نام «محمد» ۹۲ است و تکرار نام محمد در کل قران چهار مرتبه است: $۹۲ \times ۴ = ۳۶۸$ آخرین سوره‌ای که آغاز آن با حروف مقطعه است سوره قلم سوره ۶۸ است و ترتیب سوره محمد از چپ به راست قران که ترتیب سوره‌ها را بشمارید شصت و هشتمین سوره است.

عدد کل «بسم الله الرحمن الرحيم» ۷۸۶ است منهای کلمه «بسم = ۱۰۲» که معرف سه اسم است «الله الرحمن الرحيم» ضرب در ۲ که سوره نمل دارای دو بسم الله الرحمن الرحيم است مساویست با ۱۳۶۸ چرا که $(۷۸۶ - ۱۰۲) \times ۲ = ۱۳۶۸$

لا اله الا الله ۱۲ حرف است $۱۱۴ \times$ سوره قران = ۱۳۶۸ است.

و محمد رسول الله باز دوازده حرف است $۱۱۴ \times$ سوره = ۱۳۶۸ و آیه ۴۰ سوره احزاب که میفرماید: نبوده است محمد پدر هیچیک از مردان شما لیکن همینک هست رسول خدا و سرآمد پیامبران و بود خدا بر همه چیز آگاه، با توجه به تاریخ فوق است و این آیه در حکم پیش بینی است و دال بر این است که جلوی موعود را به نام فرزندان محمد گرفته‌اند و یا به عبارتی در لوای دین و مذهب به سرکوب موعود پرداخته‌اند.

چرا که برای هر اجلی کتابی و برای هر کتابی رسولی به زبان همان قوم و یا ملت که دیگر حجتی نداشته باشند و یا به عبارتی حجت بر آن قوم تمام شود و بهانه‌ای در دست نداشته باشند. در ضمن فاصله بین عیسی و قران عربی ۶۲۱ سال است و فاصله بین عیسی و محمد ۱۹۵۸ سال است و یا به عبارتی فاصله زمانی بین قران عربی و تولد موعود ۱۳۳۷ هـ ش برابر با ۱۳۷۷ هـ ق که موعود مربوط به عصر فضا و رسانه‌ها است و برای همین خاتم است یعنی سرآمد است و رمز الف لام میم ذالک الکتاب نه تنها تاریخ است بلکه تعیین کننده نام مکان مجهول است و نیز ارتباط بین سوره‌ها و نشانه‌های

فیزیکی سرزمین و نیز برخوردی‌هایی که شده و میشود!؟

و بدانید که شیطان طبق آیه ۱۱۲ سوره ششم یعنی سوره انعام کالبد بشری دارد یا به عبارتی در هر زمانی که رسولی برانگیخته میشود قطب مخالف آن رسول، شیطان و همتای او ابلیس و زیر مجموعه او شیاطین و پیروانشان کفار و مشرکین اند که به بهانه شفیعیان خود به سرکوب موعود پرداخته‌اند و بدون شک شیطان و شیاطین از راه دین و مذهب و رخنه در ایمان عمل کرده و میکنند.

در سوره نحل در زمان فرا رسیدن موعود فرماید: همینک شیطان ولی امر آنها است، و فعل آن با توجه به تاریخهای موجود در قران غیر مجهول است یعنی دارای تاریخ زمان و مکان است و هیچگاه شیطان شکل هیولایی نداشته و ندارد!؟

و اما عملکرد آنها که توانسته‌اند خود و پدرانشان در باورهای مردم جای گیرند طبق قران سوره انعام سوره ششم آیه ۱۳۷ آرایش داده شده است برای آنها کشتن فرزندان و برگزیدگان خود تا که تلبیس کنند دینشان را ... که نسل موجود این امر را به وضوح دیدند و لمس کردند ... بدانید که در کتاب خدا نه تنها تاریخ ثبت شده است بلکه همه چیز را به تفصیل نوشته است.

مورد تاریخ آیه ۵ سوره دهم «یونس» همچنین مورد تاریخ آیه ۱۲ سوره هفدهم «اسراء» و موعود آخر که این قران عربی تصدیق کننده اوست ...



ن	م	ا	ز	۱۷
۵۰	۴۰	۱	۷	۹۸ =

اینک در کلمه «نماز» دقت کنید، جمع عدد ابجد آن ۹۸ است و اگر دو رقم ۹۸ را با هم جمع کنیم: $۹ + ۸ = ۱۷$ میشود و اگر نقطه‌ها یا صفرها را از اعداد ابجد حروف کلمه نماز حذف کنیم و آنها را با هم جمع کنیم باز ۱۷ میشود و همه

میدانید که نماز ۱۷ رکعت است. حال برای صحت این امر از چپ به راست قران یعنی از سوره ناس شروع کنید و هفده سوره بشمارید خواهید دید که هفدهمین سوره، سوره بینه است که سوره ۹۸ قران است و کلمه نماز ستون دین خود معنی و مفهوم را رسانده است و اثبات میکند که ظهور در بادی غیر عرب زبان است یعنی در حقیقت ظهور در ایران است.

بدانید که کلمه نماز در حقیقت به معنی زمان است و اگر توجه کنید حساب آن روشن است دارای هفده رکعت که سوره هفدهم اسراء است و از چپ به راست ۹۸ است یعنی در مقابل سوره بینه قرار گرفته است و نماز دارای ۳۴ سجده است که سوره ۳۴ سباء است و موضوع کل بسما ... در سباء و سلیمان است و سجده بر خاک «مهر» نهادن یعنی از دار دنیا رفتن و از مهر سر برداشتن بعد از کلمه اعلی یعنی از خاک برخاستن یا به عبارتی بعثت است ... کلمه نماز با حذف نقطه‌ها از عدد آن برابر هفده و پایان سوره هفدهم ۱۱۱ آیه است و شکی در آن نیست که کلمه اعلی است که هر نمازگزاری در حال سجده میفرماید: «سُبْحَانَ رَبِّيَ الْعَلِيِّ وَبِحَمْدِهِ» که کلمه سبحان آغاز سوره هفدهم است ...!

طبق هفده رکعت نماز، هفده سوره از قران با حرف «و» شروع شده‌اند که جمع ترتیب این ۱۷ سوره برابر با ۱۳۷۰ بوده و طبق سوره هفدهم یعنی اسراء آیه ۱۲ به تاریخ ۱۳۷۰ شمسی اشاره دارد.

در آیه ۱۲ سوره اسراء میفرماید: فَمَحَوْنَا آيَةَ اللَّيْلِ وَجَعَلْنَا آيَةَ النَّهَارِ مُبْصِرَةً لِّعِبَادٍ مُّضِلًّا مِّن رَّبِّكُمْ وَلِتَعْلَمُوا عَدَدَ اللَّيْلِ وَالْحِسَابَ یعنی نشانه شب که ماه است را محو کردیم و نشانه روز که خورشید است را آشکار قرار دادیم تا عدد سالها و حساب را بدانید، یعنی عدد سالها به تاریخ شمسی است! این هفده سوره حرف «و» نشانه‌های آن آشکار گردید و مردم منتظر ما کاملاً در خواب‌اند، اگر در خواب نبوده‌اند معنی کلمه ازلام را میدانستند.

«ازلام» یعنی قرعه‌کشی یعنی انتخابات، آری همین انتخاباتی که با قدرت هر چه تمام‌تر برای آن سعی کردید و همین قرعه‌کشی‌های نظام بانکداری و امثال آن، این است که فرماید: وَيَلِّ لِّلْمُضَلِّينَ نمازگزارانی که غافل‌اند و معنی آنچه را که میخوانند نمی‌دانند و ...!

أَسْتَحْوَذَ عَلَيْهِمُ الشَّيْطَانُ فَأَنسَاهُمْ ذِكْرَ اللَّهِ یعنی شیطان از یادشان برد آنچه که خداوند یاد کرده است.

امروز شنبه ۱۳۸۲/۸/۱۷ این مورد را حساب کردم و اینک آغاز روز هجدهم است که به نظم آن پرداخته‌ام.

بدانید که موضوع کلمه نماز در همان هفده سوره پایان نمی‌پذیرد بلکه در کتاب خدا نشانه‌های دیگر نیز دارد از جمله کلماتی که هفده مرتبه ذکر شده‌اند که طبق فهرست ترتیب حروف الفباء، هر کلمه‌ای را در جدولی جداگانه مینویسم، باشد که به آنچه که لازمه فهم و درک و تحقیق بیشتر است برسید.

۷	غافر	۸۵	۶۰	۴۰	۹
۱۰	حشر	۲۴	۱۰۱	۵۹	۱۰
۵	ممتحنه	۱۳	۹۱	۶۰	۱۱
۸	تحریم	۱۲	۱۰۷	۶۶	۱۲
۲۸	نوح	۲۸	۷۱	۷۱	۱۳

جدول «۴» اَمْرًا

۱۱۷	بقره	۲۸۶	۸۷	۲	۱
۴۷	آل عمران	۲۰۰	۸۹	۳	۲
۴۴	انفال	۷۵	۸۸	۸	۳
۸۳	یوسف	۱۱۱	۵۳	۱۲	۴
۶۹	کهف	۱۱۰	۶۹	۱۸	۵
۳۵	مریم	۹۸	۴۴	۱۹	۶
۳۲	نمل	۹۳	۴۸	۲۷	۷
۳۶	احزاب	۷۳	۹۰	۳۳	۸
۶۸	غافر	۸۵	۶۰	۴۰	۹
۷۹	زخرف	۸۹	۶۳	۴۳	۱۰
۵	دخان	۵۹	۶۴	۴۴	۱۱
۴	ذاریات	۶۰	۶۷	۵۱	۱۲
۱	طلاق	۱۲	۹۹	۶۵	۱۳
۵	نازعات	۴۶	۸۱	۷۹	۱۴

جدول «۵» اَوْلًا

۲۶۹	بقره	۲۸۶	۸۷	۲	۱
۱۸	آل عمران	۲۰۰	۸۹	۳	۲
۸	نساء	۱۷۶	۹۲	۴	۳
۷۵	انفال	۷۵	۸۸	۸	۴
۸۶	توبه	۱۲۹	۱۱۳	۹	۵
۱۱۶	هود	۱۲۳	۵۲	۱۱	۶
۱۹	رعد	۴۳	۹۶	۱۳	۷
۵۲	ابراهیم	۵۲	۷۲	۱۴	۸
۲۲	نور	۶۴	۱۰۲	۲۴	۹
۳۳	نمل	۹۳	۴۸	۲۷	۱۰
۶	احزاب	۷۳	۹۰	۳۳	۱۱
۲۹	ص	۸۸	۳۸	۳۸	۱۲
۱۸	زمر	۷۵	۵۹	۳۹	۱۳
۳۵	احقاف	۳۵	۶۶	۴۶	۱۴

جدول «۱» اءَاخِرِينَ

۱۳۳	۹۱	نساء	۱۷۶	۹۲	۴	۱
	۴۱	مائده	۱۲۰	۱۱۲	۵	۲
۱۳۳	۶	انعام	۱۶۵	۵۵	۶	۳
	۶۰	انفال	۷۵	۸۸	۸	۴
	۱۱	انبیاء	۱۱۲	۷۳	۲۱	۵
۴۲	۳۱	مؤمنون	۱۱۸	۷۴	۲۳	۶
۱۷۲	۶۶	شعراء	۲۲۷	۴۷	۲۶	۷
	۸۲	صافات	۱۸۲	۵۶	۳۷	۸
	۳۸	ص	۸۸	۳۸	۳۸	۹
	۲۸	دخان	۵۹	۶۴	۴۴	۱۰
	۳	جمعة	۱۱	۱۱۰	۶۲	۱۱

جدول «۲» اِسْحَاقَ

۱۴۰	۱۳۶	۱۳۳	بقره	۲۸۶	۸۷	۲	۱
		۸۴	آل عمران	۲۰۰	۸۹	۳	۲
		۱۶۳	نساء	۱۷۶	۹۲	۴	۳
		۸۴	انعام	۱۶۵	۵۵	۶	۴
	۷۱	۷۱	هود	۱۲۳	۵۲	۱۱	۵
	۳۸	۶	یوسف	۱۱۱	۵۳	۱۲	۶
		۳۹	ابراهیم	۵۲	۷۲	۱۴	۷
		۴۹	مریم	۹۸	۴۴	۱۹	۸
		۷۲	انبیاء	۱۱۲	۷۳	۲۱	۹
		۲۷	عنکبوت	۶۹	۸۵	۲۹	۱۰
	۱۱۳	۱۱۲	صافات	۱۸۲	۵۶	۳۷	۱۱
		۴۵	ص	۸۸	۳۸	۳۸	۱۲

جدول «۳» اَغْفِرَ

		۲۸۶	بقره	۲۸۶	۸۷	۲	۱
۱۹۳	۱۴۷	۱۶	آل عمران	۲۰۰	۸۹	۳	۲
	۱۵۵	۱۵۱	اعراف	۲۰۶	۳۹	۷	۳
		۴۱	ابراهیم	۵۲	۷۲	۱۴	۴
	۱۱۸	۱۰۹	مؤمنون	۱۱۸	۷۴	۲۳	۵
		۸۶	شعراء	۲۲۷	۴۷	۲۶	۶
		۱۶	قصص	۸۸	۴۹	۲۸	۷
		۳۵	ص	۸۸	۳۸	۳۸	۸

هر جدولی مربوط به یک کلمه است. خانه اول هر سطر از جدول ردیف، خانه دوم ترتیب رسمی سوره، خانه سوم ترتیب نزول سوره، خانه چهارم تعداد آیات سوره، خانه پنجم نام سوره، خانه ششم به بعد شماره آیه کلمه عنوان شده در بالای هر جدول که جمعاً ۴۵ کلمه‌اند و آغاز نام کلمه‌ها و یا به عبارتی حرف اول کل ۴۵ کلمه متشکل از هفده حرف است که در صفحات پی در پی در این مورد توضیحاتی داده شده است.

پندارید که تا به امروز دینی وجود نداشته است و امروز قران و دیگر کتب آسمانی نازل شده است و امروز می‌خواهید که به دین خدا درآیید. از آنچه که خود و پدرانتان بر آن بوده‌اید، سر باز زنید و دین را امروز بشناسید و کلام خدا حق است و بعد از حق جز ضلالت چیزی نیست.

٧	٢٠	٤٥	١٣٥	طه	٥٨
٨	٣٤	٥٨	٥٤	سباء	٢٦
٩	٣٨	٣٨	٨٨	ص	٢٢
١٠	٤١	٤١	٥٤	فصلت	٥
١١	٤٢	٤٢	٥٣	شوری	١٥
١٢	٥٤	٣٧	٥٥	قمر	٢٥
١٣	٤٠	٩١	١٣	ممتحنه	٤

تَأْتِيهِمْ جدول «١٠»

١	٦	٥٥	١٦٥	انعام	٤	٣٥	١٥٨
٢	٧	٣٩	٢٠٦	اعراف	١٦٣	١٦٣	
٣	١٢	٥٣	١١١	يوسف	١٠٧	١٠٧	
٤	١٦	٧٠	١٢٨	نحل	٣٣		
٥	١٨	٤٩	١١٠	كهف	٥٥		
٦	٢١	٧٣	١١٢	انبیاء	٤٠		
٧	٢٢	١٠٣	٧٨	حج	٥٥		
٨	٣٦	٤١	٨٣	يس	٤٦		
٩	٤٠	٤٠	٨٥	غافر	٢٢		
١٠	٤٣	٤٣	٨٩	زخرف	٦٦		
١١	٤٧	٩٥	٣٨	محمد	١٨		
١٢	٤٤	١٠٨	١٨	تغابن	٦		
١٣	٩٨	١٠٠	٨	بينه	١		

تَجِدَ جدول «١١»

١	٣	٨٩	٢٠٠	آل عمران	٣٠		
٢	٤	٩٢	١٧٦	نساء	٥٢	١٤٣	١٤٥
٣	٧	٣٩	٢٠٦	اعراف	١٧		
٤	١٧	٥٠	١١١	اسراء	٧٥	٨٦	٩٧
٥	١٨	٤٩	١١٠	كهف	١٧	٢٧	
٦	٣٣	٩٠	٧٣	احزاب	٦٢		
٧	٣٥	٤٣	٤٥	فاطر	٤٣		
٨	٤٨	١١١	٢٩	فتح	٢٣		
٩	٥٨	١٠٥	٢٢	مجادلة	٢٢		

تَدْعُونَ جدول «١٢»

١	٦	٥٥	١٦٥	انعام	٤٠	٤١	٥٦
٢	٧	٣٩	٢٠٦	اعراف	٣٧	١٩٤	١٩٧
٣	١٧	٥٠	١١١	اسراء	٦٧		
٤	١٩	٤٤	٩٨	مريم	٤٨		
٥	٢٢	١٠٣	٧٨	حج	٧٣		
٦	٢٦	٤٧	٢٢٧	شعراء	٧٢		
٧	٣٥	٤٣	٤٥	فاطر	١٣	٤٠	
٨	٣٧	٥٦	١٨٢	صافات	١٢٥		
٩	٣٩	٥٩	٧٥	زمر	٣٨		
١٠	٤٠	٤٠	٨٥	غافر	٦٦		
١١	٤٦	٤٦	٣٥	احقاف	٤		

الْأُولَى جدول «٦»

١	٢٠	٤٥	١٣٥	طه	٢١	٥١	١٣٣
٢	٢٨	٤٩	٨٨	قصص	٤٣	٧٠	
٣	٣٣	٩٠	٧٣	احزاب	٣٣		
٤	٣٧	٥٦	١٨٢	صافات	٥٩		
٥	٤٤	٦٤	٥٩	دخان	٣٥	٥٦	
٦	٥٣	٢٣	٤٢	نجم	٢٥	٥٠	٥٦
٧	٥٦	٤٦	٩٦	واقعة	٦٢		
٨	٧٩	٨١	٤٦	نازعات	٢٥		
٩	٨٧	٨	١٩	اعلى	١٨		
١٠	٩٢	٩	٢١	ليل	١٣		
١١	٩٣	١١	١١	ضحى	٤		

الْإِيمَان جدول «٧»

١	٢	٨٧	٢٨٦	بقرة	١٠٨		
٢	٣	٨٩	٢٠٠	آل عمران	١٦٧	١٧٧	١٩٣
٣	٥	١١٢	١٢٠	مائدة	٥		
٤	٩	١١٣	١٢٩	توبة	٢٣		
٥	١٦	٧٠	١٢٨	نحل	١٠٦		
٦	٣٠	٨٤	٦٠	روم	٥٦		
٧	٤٠	٦٠	٨٥	غافر	١٠		
٨	٤٢	٦٢	٥٣	شورى	٥٢		
٩	٤٩	١٠٦	١٨	حجرات	٧	١١	١٧
١٠	٥٨	١٠٥	٢٢	مجادلة	٢٢	١٤	
١١	٥٩	١٠١	٢٤	حشر	٩	١٠	

بَعْدِهِمْ جدول «٨»

١	٢	٨٧	٢٨٦	بقرة	٢٥٣		
٢	٦	٥٥	١٦٥	انعام	٦		
٣	٧	٣٩	٢٠٦	اعراف	١٠٣	١٦٩	١٧٣
٤	١٠	٥١	١٠٩	يونس	١٤	٧٥	
٥	١٤	٧٢	٥٢	ابراهيم	٩	١٤	
٦	١٩	٤٤	٩٨	مريم	٥٩		
٧	٢٣	٧٤	١١٨	مؤمنون	٣١	٤٢	
٨	٢٨	٤٩	٨٨	قصص	٥٨		
٩	٤٠	٦٠	٨٥	غافر	٥	٣١	
١٠	٤٢	٦٢	٥٣	شورى	١٤		
١١	٥٩	١٠١	٢٤	حشر	١٠		

بَيْنَنَا جدول «٩»

١	٣	٨٩	٢٠٠	آل عمران	٦٤		
٢	٥	١١٢	١٢٠	مائدة	٢٥		
٣	٦	٥٥	١٦٥	انعام	٥٣		
٤	٧	٣٩	٢٠٦	اعراف	٨٧	٨٩	
٥	١٠	٥١	١٠٩	يونس	٢٩		
٦	١٨	٦٩	١١٠	كهف	٩٤		

اختیار کردن مذهب مانع دعوت به دین توحید میشود و از آنجایی که مذاهب و ادیان با هم اختلاف دارند و در پی این اختلافها است که دین از وحدت خارج شده است، لذا برای دعوت به دین توحید نیازمند است که امروز راروز آغاز ورود به دین اسلام نام نهاد و هر آنچه که بر آن هستید پشت سر بگذارید

و به دین خدا که دین واحد

است مشرف شوید.

جدول «۱۶» حُکْم

۱	۳	۸۹	۲۰۰	آل عمران	۷۹
۲	۵	۱۱۲	۱۲۰	مائدة	۴۳
۳	۶	۵۵	۱۶۵	انعام	۵۷
۴	۱۲	۵۳	۱۱۱	یوسف	۴۰
۵	۱۹	۴۴	۹۸	مریم	۱۲
۶	۲۸	۴۹	۸۸	قصص	۷۰
۷	۴۰	۶۰	۸۵	غافر	۱۲
۸	۴۵	۶۵	۳۷	جاثية	۱۶
۹	۵۲	۷۶	۴۹	طور	۴۸
۱۰	۶۰	۹۱	۱۳	ممتحنه	۱۰
۱۱	۶۸	۲	۵۲	قلم	۴۸
۱۲	۷۶	۹۸	۳۱	انسان	۲۴

جدول «۱۷» حَمِيم

۱	۶	۵۵	۱۶۵	انعام	۷۰
۲	۱۰	۵۱	۱۰۹	یونس	۴
۳	۲۲	۱۰۳	۷۸	حج	۱۹
۴	۲۶	۴۷	۲۲۷	شعراء	۱۰۱
۵	۳۷	۵۶	۱۸۲	صافات	۶۷
۶	۳۸	۳۸	۸۸	ص	۵۷
۷	۴۰	۶۰	۸۵	غافر	۱۸
۸	۴۱	۶۱	۵۴	فصلت	۳۴
۹	۴۴	۶۴	۵۹	دخان	۴۶
۱۰	۵۵	۹۷	۷۸	رحمن	۴۴
۱۱	۵۶	۴۶	۹۶	واقعة	۴۲
۱۲	۶۹	۷۸	۵۲	حاقة	۳۵
۱۳	۷۰	۷۹	۴۴	معارج	۱۰

جدول «۱۸» رَأَيْتُ

۱	۴	۹۲	۱۷۶	نساء	۶۱
۲	۶	۵۵	۱۶۵	انعام	۶۸
۳	۱۲	۵۳	۱۱۱	یوسف	۴
۴	۱۸	۶۹	۱۱۰	کهف	۶۳
۵	۱۹	۴۴	۹۸	مریم	۷۷
۶	۲۵	۴۲	۷۷	فرقان	۴۳
۷	۲۶	۴۷	۲۲۷	شعراء	۲۰۵
۸	۴۵	۶۵	۳۷	جاثية	۲۳
۹	۴۷	۹۵	۳۸	محمد	۲۰
۱۰	۵۳	۲۳	۶۲	نجم	۳۳
۱۱	۷۶	۹۸	۳۱	انسان	۲۰
۱۲	۹۶	۱	۱۹	علق	۹
۱۳	۱۰۷	۱۷	۷	ماعون	۱
۱۴	۱۱۰	۱۱۴	۳	نصر	۲

جدول «۱۳» تَذَكُّرُونَ

۱	۶	۵۵	۱۶۵	انعام	۱۵۲
۲	۷	۳۹	۲۰۶	اعراف	۳
۳	۱۰	۵۱	۱۰۹	یونس	۳
۴	۱۱	۵۲	۱۲۳	هود	۲۴
۵	۱۶	۷۰	۱۲۸	نحل	۱۷
۶	۲۳	۷۴	۱۱۸	مؤمنون	۸۵
۷	۲۴	۱۰۲	۶۴	نور	۱
۸	۲۷	۴۸	۹۳	نمل	۶۲
۹	۳۷	۵۶	۱۸۲	صافات	۱۵۵
۱۰	۴۵	۶۵	۳۷	جاثية	۲۳
۱۱	۵۱	۶۷	۶۰	ذاریات	۴۹
۱۲	۵۶	۴۶	۹۶	واقعة	۶۲
۱۳	۶۹	۷۸	۵۲	حاقة	۴۲

جدول «۱۴» حُسْتَى

۱	۴	۹۲	۱۷۶	نساء	۹۵
۲	۷	۳۹	۲۰۶	اعراف	۱۳۷
۳	۹	۱۱۳	۱۲۹	توبة	۱۰۷
۴	۱۰	۵۱	۱۰۹	یونس	۲۶
۵	۱۳	۹۶	۴۳	رعد	۱۸
۶	۱۶	۷۰	۱۲۸	نحل	۶۲
۷	۱۷	۵۰	۱۱۱	اسراء	۱۱۰
۸	۱۸	۶۹	۱۱۰	کهف	۸۸
۹	۲۰	۴۵	۱۳۵	طه	۸
۱۰	۲۱	۷۳	۱۱۲	انبیاء	۱۰۱
۱۱	۴۱	۶۱	۵۴	فصلت	۵۰
۱۲	۵۳	۲۳	۶۲	نجم	۳۱
۱۳	۵۷	۹۴	۲۹	حدید	۱۰
۱۴	۵۹	۱۰۱	۲۴	حشر	۲۴
۱۵	۹۲	۹	۲۱	لیل	۶

جدول «۱۵» حَقًّا

۱	۲	۸۷	۲۸۶	بقره	۱۸۰
۲	۴	۹۲	۱۷۶	نساء	۱۲۲
۳	۷	۳۹	۲۰۶	اعراف	۴۴
۴	۸	۸۸	۷۵	انفال	۴
۵	۹	۱۱۳	۱۲۹	توبة	۱۱۱
۶	۱۰	۵۱	۱۰۹	یونس	۴
۷	۱۲	۵۳	۱۱۱	یوسف	۱۰۰
۸	۱۶	۷۰	۱۲۸	نحل	۳۸
۹	۱۸	۶۹	۱۱۰	کهف	۹۸
۱۰	۳۰	۸۴	۶۰	روم	۴۷
۱۱	۳۱	۵۷	۳۴	لقمان	۹

از آنجایی که دین خدا و موعود خدا از توراتا تا قران واحد است و زمان و مکان واحد است و دعوت به دین واحد نیازمند آن است که از نوع مذهب خارج باشید لذا «لا اله الا الله» کافی است.

٧	٥	حج	٧٨	١٠٣	٢٢	٨
	٢	سجدة	٣٠	٧٥	٣٢	٩
	٥٩	غافر	٨٥	٦٠	٤٠	١٠
	٧	شورى	٥٣	٦٢	٤٢	١١
٣٢	٢٦	جاثية	٣٧	٦٥	٤٥	١٢
	٣٠	طور	٤٩	٧٦	٥٢	١٣

سُلَيْمَانَ جدول «٢٣»

١٠٢	١٠٢	بقرة	٢٨٦	٨٧	٢	١					
	١٦٣	نساء	١٧٦	٩٢	٤	٢					
	٨٤	انعام	١٦٥	٥٥	٦	٣					
٨١	٧٩	انبيا	١١٢	٧٣	٢١	٤					
٤٤	٣٦	٣٠	١٨	١٧	١٦	١٥	نمل	٩٣	٤٨	٢٧	٥
					١٢	سبأ	٥٤	٥٨	٣٤	٦	
					٣٤	ص	٨٨	٣٨	٣٨	٧	

سَمِعَانَ جدول «٢٤»

٢٨٥	٩٣	بقرة	٢٨٦	٨٧	٢	١
	١٩٣	آل عمران	٢٠٠	٨٩	٣	٢
٤٦	٤٦	نساء	١٧٦	٩٢	٤	٣
	٧	مائدة	١٢٠	١١٢	٥	٤
٣١	٢١	انفال	٧٥	٨٨	٨	٥
	٦٠	انبيا	١١٢	٧٣	٢١	٦
	٢٤	مؤمنون	١١٨	٧٤	٢٣	٧
	٥١	نور	٦٤	١٠٢	٢٤	٨
	٣٦	قصص	٨٨	٤٩	٢٨	٩
	١٢	سجدة	٣٠	٧٥	٣٢	١٠
	٧	ص	٨٨	٣٨	٣٨	١١
	٣٠	احقاف	٣٥	٦٦	٤٦	١٢
١٣	١	جن	٢٨	٤٠	٧٢	١٣

شَيْطَانَ جدول «٢٥»

١٠٢	١٠٢	بقرة	٢٨٦	٨٧	٢	١
١٢١	١١٢	انعام	١٦٥	٥٥	٦	٢
	٣٠	اعراف	٢٠٦	٣٩	٧	٣
	٢٧	اسراء	١١١	٥٠	١٧	٤
٨٣	٦٨	مريم	٩٨	٤٤	١٩	٥
	٨٢	انبيا	١١٢	٧٣	٢١	٦
	٩٧	مؤمنون	١١٨	٧٤	٢٣	٧
٢٢١	٢١٠	شعراء	٢٢٧	٤٧	٢٦	٨
	٦٥	صافات	١٨٢	٥٦	٣٧	٩
	٣٧	ص	٨٨	٣٨	٣٨	١٠
	٥	ملك	٣٠	٧٧	٦٧	١١

رَجَالَ جدول «١٩»

					٢٢٨	بقرة	٢٨٦	٨٧	٢	١
٩٨	٧٥	٣٤	٣٢	٧	١٧٦	نساء	١٧٦	٩٢	٤	٢
			٨١	٤٦	٢٠٦	اعراف	٢٠٦	٣٩	٧	٣
				١٠٨	١٢٩	توبة	١٢٩	١١٣	٩	٤
			٣٧	٣١	٦٤	نور	٦٤	١٠٢	٢٤	٥
				٥٥	٩٣	نمل	٩٣	٤٨	٢٧	٦
				٢٩	٦٩	عنكبوت	٦٩	٨٥	٢٩	٧
				٢٣	٧٣	احزاب	٧٣	٩٠	٣٣	٨
				٢٥	٢٩	فتح	٢٩	١١١	٤٨	٩
			٦	٦	٢٨	جن	٢٨	٤٠	٧٢	١٠

رُسُلَنَا جدول «٢٠»

					٣٢	مائدة	١٢٠	١١٢	٥	١
					٦١	انعام	١٦٥	٥٥	٦	٢
					٣٧	اعراف	٢٠٦	٣٩	٧	٣
١٠٣	٢١	يونس	١٠٩	٥١	١٠	٤				
٧٧	٦٩	هود	١٢٣	٥٢	١١	٥				
	٧٧	اسراء	١١١	٥٠	١٧	٦				
	٤٤	مؤمنون	١١٨	٧٤	٢٣	٧				
٣٣	٣١	عنكبوت	٦٩	٨٥	٢٩	٨				
٧٠	٥١	غافر	٨٥	٦٠	٤٠	٩				
٨٠	٤٥	زخرف	٨٩	٦٣	٤٣	١٠				
٢٧	٢٥	حديد	٢٩	٩٤	٥٧	١١				

رُسُلِهِ جدول «٢١»

٢٨٥	٢٨٥	٩٨	بقرة	٢٨٦	٨٧	٢	١
	١٧٩	١٧٩	آل عمران	٢٠٠	٨٩	٣	٢
١٧١	١٥٢	١٥٠	١٣٦	١٧٦	٩٢	٤	٣
			٥٩	١٢٣	٥٢	١١	٤
			٤٧	٥٢	٧٢	١٤	٥
٢٥	٢١	١٩	١٣٦	٢٩	٩٤	٥٧	٦
			٦	٢٤	١٠١	٥٩	٧
			٨	١٢	٩٩	٦٥	٨

رَبِّبَ جدول «٢٢»

٢٣	٢	بقرة	٢٨٦	٨٧	٢	١
٢٥	٩	آل عمران	٢٠٠	٨٩	٣	٢
	٨٧	نساء	١٧٦	٩٢	٤	٣
	١٢	انعام	١٦٥	٥٥	٦	٤
	٣٧	يونس	١٠٩	٥١	١٠	٥
	٩٩	اسراء	١١١	٥٠	١٧	٦
	٢١	كهف	١١٠	٦٩	١٨	٧

از آنجایی که کتاب خدا و دین خدا واحد است و از تورات تا قران اسلام است از همگسیختن آن جز به دلیل القانات شرک توسط مستولیان بر کتاب خدا چه چیزی میتواند باشد که بعد از گذشت ۱۳ سال از نشر این موضوع و دعوت، هنوز هیچ گروهی در خصوص این امر به زبان نیامده است چه مخالف و چه موافق!؟

جدول «۲۹»

۲۶۷	۲۶۳	بقرة	۲۸۶	۸۷	۲	۱
	۹۷	آل عمران	۲۰۰	۸۹	۳	۲
	۱۳۳	انعام	۱۶۵	۵۵	۶	۳
	۶۸	یونس	۱۰۹	۵۱	۱۰	۴
	۸	ابراهیم	۵۲	۷۲	۱۴	۵
	۶۴	حج	۷۸	۱۰۳	۲۲	۶
	۴۰	نمل	۹۳	۴۸	۲۷	۷
	۶	عنکبوت	۶۹	۸۵	۲۹	۸
۲۶	۱۲	لقمان	۳۴	۵۷	۳۱	۹
	۱۵	فاطر	۴۵	۴۳	۳۵	۱۰
	۷	زمر	۷۵	۵۹	۳۹	۱۱
	۳۸	محمد	۳۸	۹۵	۴۷	۱۲
	۲۴	حدید	۲۹	۹۴	۵۷	۱۳
	۶	ممتحنه	۱۳	۹۱	۶۰	۱۴
	۶	تغابن	۱۸	۱۰۸	۶۴	۱۵

غنی

جدول «۲۶»

		۱۷	انعام	۱۶۵	۵۵	۶	۱
۱۰۷	۱۲	۱۲	یونس	۱۰۹	۵۱	۱۰	۲
		۸۸	یوسف	۱۱۱	۵۳	۱۲	۳
	۵۴	۵۳	نحل	۱۲۸	۷۰	۱۶	۴
	۶۷	۵۶	اسراء	۱۱۱	۵۰	۱۷	۵
	۸۴	۸۳	انبیاء	۱۱۲	۷۳	۲۱	۶
		۷۵	مؤمنون	۱۱۸	۷۴	۲۳	۷
		۳۳	روم	۶۰	۸۴	۳۰	۸
		۲۳	یس	۸۳	۴۱	۳۶	۹
۴۹	۳۸	۸	زمر	۷۵	۵۹	۳۹	۱۰

عبّادی

جدول «۲۷»

		۱۸۶	بقرة	۲۸۶	۸۷	۲	۱
		۳۱	ابراهیم	۵۲	۷۲	۱۴	۲
۴۹	۴۲	حجر	۹۹	۵۴	۱۵	۳	۳
۶۵	۵۳	اسراء	۱۱۱	۵۰	۱۷	۴	۴
		۱۰۲	کهف	۱۱۰	۶۹	۱۸	۵
		۷۷	طه	۱۳۵	۴۵	۲۰	۶
		۱۰۵	انبیاء	۱۱۲	۷۳	۲۱	۷
		۱۰۹	مؤمنون	۱۱۸	۷۴	۲۳	۸
		۱۷	فرقان	۷۷	۴۲	۲۵	۹
		۵۲	شعراء	۲۲۷	۴۷	۲۶	۱۰
		۵۶	عنکبوت	۶۹	۸۵	۲۹	۱۱
		۱۳	سباء	۵۴	۵۸	۳۴	۱۲
		۵۳	زمر	۷۵	۵۹	۳۹	۱۳
		۲۳	دخان	۵۹	۶۴	۴۴	۱۴
		۲۹	فجر	۳۰	۱۰	۸۹	۱۵

جدول «۳۰»

فَاسِقُونَ

		۹۹	بقرة	۲۸۶	۸۷	۲	۱
	۱۱۰	۸۲	آل عمران	۲۰۰	۸۹	۳	۲
۸۱	۵۹	۴۹	مائدة	۱۲۰	۱۱۲	۵	۳
	۸۴	۶۷	توبة	۱۲۹	۱۱۳	۹	۴
		۵۵	نور	۶۴	۱۰۲	۲۴	۵
		۳۵	احقاف	۳۵	۶۶	۴۶	۶
۲۷	۲۶	۱۶	حدید	۲۹	۹۴	۵۷	۷
		۱۹	حشر	۲۴	۱۰۱	۵۹	۸

جدول «۳۱»

قَرِيب

		۲۱۴	بقرة	۲۸۶	۸۷	۲	۱
		۷۷	نساء	۱۷۶	۹۲	۴	۲
		۵۶	اعراف	۲۰۶	۳۹	۷	۳
۸۱	۶۴	۶۱	هود	۱۲۳	۵۲	۱۱	۴
		۴۴	ابراهیم	۵۲	۷۲	۱۴	۵
		۱۰۹	انبیاء	۱۱۲	۷۳	۲۱	۶
۵۱	۵۰	سباء	۵۴	۵۸	۳۴	۷	۷
		۱۷	شورى	۵۳	۶۲	۴۲	۸
		۴۱	ق	۴۵	۳۴	۵۰	۹
		۱۳	صف	۱۴	۱۰۹	۶۱	۱۰
		۱۰	منافقون	۱۱	۱۰۴	۶۳	۱۱
		۲۵	جن	۲۸	۴۰	۷۲	۱۲

جدول «۲۸»

الْعَقَاب

		۲۱۱	بقرة	۲۸۶	۸۷	۲	۱
		۱۱	آل عمران	۲۰۰	۸۹	۳	۲
۹۸	۲	مائدة	۱۲۰	۱۱۲	۵	۳	۳
		۱۶۵	انعام	۱۶۵	۵۵	۶	۴
		۱۶۷	اعراف	۲۰۶	۳۹	۷	۵
۵۲	۴۸	۲۵	انفال	۷۵	۸۸	۸	۶
		۶	رعد	۴۳	۹۶	۱۳	۷
		۲۲	غافر	۸۵	۶۰	۴۰	۸
		۴۳	فصلت	۵۴	۶۱	۴۱	۹
		۷	حشر	۲۴	۱۰۱	۵۹	۱۰

سعی در نوشتن مقدمه‌ای در خصوص این امر و ترجمه آن به زبان‌های مختلف کنید و آن را به دورترین نقاط سرزمین و یا به عبارتی کره خاکی ارسال کنید و یا بهتر بگویم وارد بخش اینترنت کنید تا که علت تن در ندادن به این موضوع را بدانید، مخصوصاً سازمان ملل که تمام امتهای منتظر موعود بی چون و

جرای خود هستند موعودی که در تمام کتب آسمانی دارای یک نام و نشان و زمان و مکان است نه نامهای متعدد و مکانهای مختلف بدون هیچ زمانی، زمانی که در مکاشفات یوحنا و قران ذکر شده است و در حزقیال نبی عنوان شده است و ...

لُوط جدول «۳۶»

۱	۱۱	۵۲	۱۲۳	هود	۷۰	۷۴	۸۱	۸۹
۲	۱۵	۵۴	۹۹	حجر	۵۹	۶۱		
۳	۲۲	۱۰۳	۷۸	حج	۴۳			
۴	۲۶	۴۷	۲۲۷	شعراء	۱۶۰	۱۶۱	۱۶۷	
۵	۲۷	۴۸	۹۳	نمل	۵۶			
۶	۲۹	۸۵	۶۹	عنكبوت	۲۶			
۷	۳۸	۳۸	۸۸	ص	۱۳			
۸	۵۰	۳۴	۴۵	ق	۱۳			
۹	۵۴	۳۷	۵۵	قمر	۳۳	۳۴		
۱۰	۶۶	۱۰۷	۱۲	تحریم	۱۰			

گَیْرَا جدول «۳۲»

۱	۲	۸۷	۲۸۶	بقرة	۲۸۲			
۲	۴	۹۲	۱۷۶	نساء	۲	۳۴		
۳	۱۲	۵۳	۱۱۱	یوسف	۷۸			
۴	۱۷	۵۰	۱۱۱	اسراء	۴	۹	۳۱	۴۳
۵	۲۱	۷۳	۱۱۲	انبياء	۵۸			
۶	۲۵	۴۲	۷۷	فرقان	۱۹	۲۱	۵۲	
۷	۳۳	۹۰	۷۳	احزاب	۴۷	۶۸		
۸	۷۶	۹۸	۳۱	انسان	۲۰			

مَثَلِهْ جدول «۳۷»

۱	۲	۸۷	۲۸۶	بقرة	۲۳			
۲	۳	۸۹	۲۰۰	آل عمران	۱۴۰			
۳	۵	۱۱۲	۱۲۰	مائدة	۳۶			
۴	۷	۳۹	۲۰۶	اعراف	۱۶۹			
۵	۱۰	۵۱	۱۰۹	یونس	۳۸			
۶	۱۱	۵۲	۱۲۳	هود	۱۳			
۷	۱۳	۹۶	۴۳	رعد	۱۷	۱۸		
۸	۱۷	۵۰	۱۱۱	اسراء	۸۸			
۹	۱۸	۶۹	۱۱۰	كهف	۱۰۹			
۱۰	۲۰	۴۵	۱۳۵	طه	۵۸			
۱۱	۲۴	۱۰۲	۶۴	نور	۱۷			
۱۲	۳۶	۴۱	۸۳	یس	۴۲			
۱۳	۳۹	۵۹	۷۵	زمر	۴۷			
۱۴	۴۲	۶۲	۵۳	شورى	۱۱			
۱۵	۴۶	۶۶	۳۵	احقاف	۱۰			
۱۶	۵۲	۷۶	۴۹	طور	۳۴			

گَیْرِیْ جدول «۳۳»

۱	۲	۸۷	۲۸۶	بقرة	۱۰۹			
۲	۳	۸۹	۲۰۰	آل عمران	۱۴۶			
۳	۴	۹۲	۱۷۶	نساء	۱۱۴			
۴	۵	۱۱۲	۱۲۰	مائدة	۱۵	۶۶	۷۱	
۵	۶	۵۵	۱۶۵	انعام	۱۳۷			
۶	۱۷	۵۰	۱۱۱	اسراء	۷۰			
۷	۲۲	۱۰۳	۷۸	حج	۱۸	۱۸		
۸	۲۷	۴۸	۹۳	نمل	۱۵			
۹	۴۲	۶۲	۵۳	شورى	۳۰	۳۴		
۱۰	۴۹	۱۰۶	۱۸	حجرات	۷			
۱۱	۵۷	۹۴	۲۹	حدید	۱۶	۲۶	۲۷	

اَلْمَوْتَىْ جدول «۳۸»

۱	۲	۸۷	۲۸۶	بقرة	۷۳	۲۶۰		
۲	۳	۸۹	۲۰۰	آل عمران	۴۹			
۳	۵	۱۱۲	۱۲۰	مائدة	۱۱۰			
۴	۶	۵۵	۱۶۵	انعام	۳۶	۱۱۱		
۵	۷	۳۹	۲۰۶	اعراف	۵۷			
۶	۱۳	۹۶	۴۳	رعد	۳۱			
۷	۲۲	۱۰۳	۷۸	حج	۶			
۸	۲۷	۴۸	۹۳	نمل	۸۰			
۹	۳۰	۸۴	۶۰	روم	۵۰	۵۲		
۱۰	۳۶	۴۱	۸۳	یس	۱۲			
۱۱	۴۱	۶۱	۵۴	فصلت	۳۹			
۱۲	۴۲	۶۲	۵۳	شورى	۹			
۱۳	۴۶	۶۶	۳۵	احقاف	۳۳			
۱۴	۷۵	۳۱	۴۰	قیامة	۴۰			

گَیْبِ جدول «۳۴»

۱	۳	۸۹	۲۰۰	آل عمران	۷۵	۷۸	۹۴	
۲	۴	۹۲	۱۷۶	نساء	۵۰			
۳	۵	۱۱۲	۱۲۰	مائدة	۴۱	۴۲	۱۰۳	
۴	۱۰	۵۱	۱۰۹	یونس	۶۰	۶۹		
۵	۱۲	۵۳	۱۱۱	یوسف	۱۸			
۶	۱۶	۷۰	۱۲۸	نحل	۶۲	۱۰۵	۱۱۶	۱۱۶
۷	۵۸	۱۰۵	۲۲	مجادلة	۱۴			
۸	۶۱	۱۰۹	۱۴	صف	۷			

كُفْرِ جدول «۳۵»

۱	۲	۸۷	۲۸۶	بقرة	۱۰۸	۲۱۷		
۲	۳	۸۹	۲۰۰	آل عمران	۵۲	۸۰	۱۶۷	۱۷۷
۳	۵	۱۱۲	۱۲۰	مائدة	۴۱	۶۱		
۴	۶	۵۵	۱۶۵	انعام	۱۲	۱۷	۲۳	۳۷
۵	۱۶	۷۰	۱۲۸	نحل	۱۰۶			
۶	۳۹	۵۹	۷۵	زمر	۷			
۷	۴۹	۱۰۶	۱۸	حجرات	۷			

در کل این دستخط اهدا شده توجه کنید و سعی در نشر آن کنید و یا اگر میتوانید درباره آن نقدی بنویسید و به تمام ممالک جهان ارسال کنید و علت نپذیرفتن این موضوع را عنوان کنید که خود نیز از حقیقت این امر آگاه شوید که اگر رهبران دینی آنها و سازمان ملل از این موضوع آگاهی ندارند آگاه

شوند، در غیر این

۱۲	۴۶	۶۶	۳۵	احقاف	۲۱	۳۰
۱۳	۷۲	۴۰	۲۸	جن	۲۷	

صورت همدست

يُضِلُّ جدول «۴۲»

بودنشان بر علیه این

۱	۲	۸۷	۲۸۶	بقرة	۲۶	۲۶
۲	۶	۵۵	۱۶۵	انعام	۱۴۴	
۳	۹	۱۱۳	۱۲۹	توبة	۱۱۵	
۴	۱۳	۹۶	۴۳	رعد	۲۷	

امر را لمس کنید و

خود به حقایق

۵	۱۴	۷۲	۵۲	ابراهيم	۴	۲۷
۶	۱۶	۷۰	۱۲۸	نحل	۳۷	۹۳
۷	۲۲	۱۰۳	۷۸	حج	۹	

بازیهای جهان امروز و

غضب خداوند در

۸	۳۱	۵۷	۳۴	لقمان	۶	
۹	۳۵	۴۳	۴۵	فاطر	۸	
۱۰	۳۹	۵۹	۷۵	زمر	۸	

برابر مکر گروه‌های

مختلف پی ببرید!؟

۱۱	۴۰	۶۰	۸۵	غافر	۳۴	۷۴
۱۲	۴۷	۹۵	۳۸	محمد	۴	
۱۳	۷۴	۴	۵۶	مدثر	۳۱	

يَقْتَرُونَ جدول «۴۳»

۱	۳	۸۹	۲۰۰	آل عمران	۲۴	
۲	۴	۹۲	۱۷۶	نساء	۵۰	
۳	۵	۱۱۲	۱۲۰	مائدة	۱۰۳	
۴	۶	۵۵	۱۶۵	انعام	۲۴	۱۳۸
۵	۷	۳۹	۲۰۶	اعراف	۵۳	
۶	۱۰	۵۱	۱۰۹	يونس	۳۰	۶۹
۷	۱۱	۵۲	۱۲۳	هود	۲۱	
۸	۱۶	۷۰	۱۲۸	نحل	۸۷	۱۱۶
۹	۲۸	۴۹	۸۸	قصص	۷۵	
۱۰	۲۹	۸۵	۶۹	عنكبوت	۱۳	
۱۱	۴۶	۶۶	۳۵	احقاف	۲۸	

يَقُولُوا جدول «۴۴»

۱	۴	۹۲	۱۷۶	نساء	۹	۷۸
۲	۶	۵۵	۱۶۵	انعام	۵۳	۱۰۵
۳	۷	۳۹	۲۰۶	اعراف	۱۶۹	
۴	۹	۱۱۳	۱۲۹	توبة	۵۰	
۵	۱۱	۵۲	۱۲۳	هود	۱۲	
۶	۱۷	۵۰	۱۱۱	اسراء	۵۳	
۷	۲۲	۱۰۳	۷۸	حج	۴۰	
۸	۲۴	۱۰۲	۶۴	نور	۵۱	
۹	۲۶	۴۷	۲۲۷	شعراء	۲۰۳	
۱۰	۲۸	۴۹	۸۸	قصص	۴۷	
۱۱	۲۹	۸۵	۶۹	عنكبوت	۲	
۱۲	۵۲	۷۶	۴۹	طور	۴۴	
۱۳	۵۴	۳۷	۵۵	قمر	۲	
۱۴	۶۳	۱۰۴	۱۱	منافقون	۴	

وَجُوهَهُمْ جدول «۳۹»

۱	۳	۸۹	۲۰۰	آل عمران	۱۰۶	۱۰۷
۲	۸	۸۸	۷۵	انفال	۵۰	
۳	۱۰	۵۱	۱۰۹	يونس	۲۶	۲۷
۴	۱۴	۷۲	۵۲	ابراهيم	۵۰	
۵	۱۷	۵۰	۱۱۱	اسراء	۹۷	
۶	۲۱	۷۳	۱۱۲	انبیاء	۳۹	
۷	۲۳	۷۴	۱۱۸	مؤمنون	۱۰۴	
۸	۲۵	۴۲	۷۷	فرقان	۳۴	
۹	۲۷	۴۸	۹۳	نمل	۹۰	
۱۰	۳۳	۹۰	۷۳	احزاب	۶۶	
۱۱	۳۹	۵۹	۷۵	زمر	۶۰	
۱۲	۴۷	۹۵	۳۸	محمد	۲۷	
۱۳	۴۸	۱۱۱	۲۹	فتح	۲۹	
۱۴	۵۴	۳۷	۵۵	قمر	۴۸	
۱۵	۸۳	۸۶	۳۶	مطففين	۲۴	

يَأْتِيَهُمْ جدول «۴۰»

۱	۲	۸۷	۲۸۶	بقرة	۲۱۰	
۲	۶	۵۵	۱۶۵	انعام	۵	
۳	۷	۳۹	۲۰۶	اعراف	۹۷	۹۸
۴	۱۱	۵۲	۱۲۳	هود	۸	
۵	۱۴	۷۲	۵۲	ابراهيم	۴۴	
۶	۱۵	۵۴	۹۹	حجر	۱۱	
۷	۱۶	۷۰	۱۲۸	نحل	۴۵	
۸	۱۸	۶۹	۱۱۰	كهف	۵۵	
۹	۲۱	۷۳	۱۱۲	انبیاء	۲	
۱۰	۲۲	۱۰۳	۷۸	حج	۵۵	
۱۱	۲۶	۴۷	۲۲۷	شعراء	۵	۲۰۲
۱۲	۳۶	۴۱	۸۳	يس	۳۰	
۱۳	۴۳	۶۳	۸۹	زخرف	۷	
۱۴	۷۱	۷۱	۲۸	نوح	۱	

يَدِّيْهِ جدول «۴۱»

۱	۲	۸۷	۲۸۶	بقرة	۹۷	
۲	۳	۸۹	۲۰۰	آل عمران	۳	
۳	۵	۱۱۲	۱۲۰	مائدة	۴۶	۴۸
۴	۶	۵۵	۱۶۵	انعام	۹۲	
۵	۱۰	۵۱	۱۰۹	يونس	۳۷	
۶	۱۲	۵۳	۱۱۱	يوسف	۱۱۱	
۷	۱۳	۹۶	۴۳	رعد	۱۱	
۸	۲۵	۴۲	۷۷	فرقان	۲۷	
۹	۳۴	۵۸	۵۴	سباء	۱۲	۳۱
۱۰	۳۵	۴۳	۴۵	فاطر	۳۱	
۱۱	۴۱	۶۱	۵۴	فصلت	۴۲	

تمام جدولهایی که مربوط به کلماتی هستند که هر کدام هفده مرتبه در قرآن ذکر شده‌اند ۴۵ کلمه

و ۴۵ جدول‌اند و تکرار و غیر تکرار ۵۳۲ سطر و یا به عبارتی تکرار و غیر تکرار ۵۳۲ سوره‌اند.

آغاز این ۴۵ کلمه متشکل از هفده حرف از مجموعه ۲۸ حرف تشکیل دهنده قرآن که در زیر

جدول چهل و پنجمین کلمه قرار داده شده است و در کنار آن تعداد مجموع سوره‌هایی که نام آنها

با این هفده حرف آغاز شده‌اند که جمعاً ۸۷ سوره‌اند و ۸۷ ترتیب سوره‌های اعلیٰ که کلمه سجده هر

نمازگزار است که آغاز سوره هفدهم سبحان و بقیه آن در اعلیٰ کامل شده است و نیز تعداد آیات

سوره هفدهم یعنی سوره اسراء و یا به قولی سوره بنی اسرائیل ۱۱۱ آیه و برابر است با کلمه اعلیٰ

در ضمن سوره اعلیٰ ۱۹ آیه است و ضریب عدد ۵۳۲ فوق الذکر که ضریبی از عدد ۱۹ است.

$۵۳۲ \div ۱۹ = ۲۸$ قصص طسم ... وَنُرِيدُ أَنْ نَمُنَّ ... که قبلاً در رابطه با مورد ص والقرآن ذی

الذکر عنوان شد و همچنین علت نماز هفده رکعت و تعداد هفده سوره‌ای که با حرف «و» شروع

شده است و تعیین تاریخ و تفصیل امر که همه ادیان با یقینی کامل پی برده‌اند و در صدد انکار، تکفیر و تکذیب برآمده‌اند که

رفته رفته تمام قضایا روشن خواهد شد.

عدد ۵۳۲ در جدول ۷×۷ جای میگیرد و خانه آغاز آن ۵۲ که طور و نزول هود الر و ... باز مورد هفده را تأیید میکند و با

واحد اندازه گیری بسرا ... میتوان این امر را ثابت کرد مخصوصاً که نماز ۵ وعده است و الحمدلله پنجم در سوره فاطر است

که نام آن با حرف هفدهم ابجد «ف» آغاز شده است.

۱۹	۱۸	۱۷	۱۶	۱۵	۱۴	۱۳	۱۲	۱۱	۱۰	۹	۸	۷	۶	۵	۴	۳	۲	۱
↓									↓									↓
۳۵	۳۴	۳۳	۳۲	۳۱	۳۰	۲۹	۲۸	۲۷	۲۶	۲۵	۲۴	۲۳	۲۲	۲۱	۲۰	۱۹	۱۸	۱۷
↓									↓									↓
فاطر									شعراء									اسراء
									۲۶									۱۷
									←	+	←							

در سوره اسراء آخرین موعود و ذکر تاریخ و یادآوری‌ها و در سوره فاطر پیمان شکنی‌های این گروه، آیه ۴۲ سوره فاطر را

بخوانید ...

$۵۳۲ \div ۱۴ = ۳۸$ ص والقرآن ذی الذکر توجه داشته باشید که خانه اول مربع ۵۲ است ضمن مسئله طور و عنوان آن نزول

سوره هود الر و تعداد آیات سوره چهاردهم ابراهیم است.

مجموع ۴۵ کلمه‌ای که ۱۷ بار در قرآن تکرار شده‌اند متشکل از ۲۶ حرف است و از مجموع ۲۸ حرف، دو حرف ص ظ ۹۹۰

در میان آنها نیست یا به عبارتی ۱۹۹۰ برابر با ۱۳۶۹ و عنوان بسرا ... و ابراهیم و ... ثبت گردیده است.

۲۶	۲۵	۲۴	۲۳	۲۲	۲۱	۲۰	۱۹	۱۸	۱۷	۱۶	۱۵	۱۴	۱۳	۱۲	۱۱	۱۰	۹	۸	۷	۶	۵	۴	۳	۲	۱
ز	ث	ض	ط	ش	ک	ذ	ج	ت	ه	د	ع	ب	ل	و	م	ف	غ	ق	ح	س	ن	ی	ر	خ	آ

جمع کل عدد ابجد این ۲۶ حرف ۵۰۰۵ است و حرف «ز» حرف هفتم ابجد و یازدهم الفباء و مجموع عدد هم قابل قسمت بر

هفت و هم قابل قسمت بر یازده است.

یَنْزَلُ جدول «۴۵»

۹۰	بقره	۲۸۶	۸۷	۲	۱
۱۵۱	آل عمران	۲۰۰	۸۹	۳	۲
۱۱۲	مائدة	۱۲۰	۱۱۲	۵	۳
۸۱	انعام	۱۶۵	۵۵	۶	۴
	اعراف	۲۰۶	۳۹	۷	۵
	انفال	۷۵	۸۸	۸	۶
۱۰۱	نحل	۱۲۸	۷۰	۱۶	۷
	حج	۷۸	۱۰۳	۲۲	۸
	نور	۶۴	۱۰۲	۲۴	۹
	روم	۶۰	۸۴	۳۰	۱۰
	لقمان	۳۴	۵۷	۳۱	۱۱
	غافر	۸۵	۶۰	۴۰	۱۲
۲۸	شوری	۵۳	۶۲	۴۲	۱۳
	حدید	۲۹	۹۴	۵۷	۱۴

تعداد سوره‌ها ↓

۱۴	أ	۱
۴	ب	۲
۶	ت	۳
۶	ح	۴
۳	ر	۵
۲	س	۶
۴	ش	۷
۱	ض	۸
۵	ع	۹
۲	غ	۱۰
۸	ف	۱۱
۸	ق	۱۲
۳	ک	۱۳
۲	ل	۱۴
۱۵	م	۱۵
۱	و	۱۶
۳	ی	۱۷
		جمعاً ← ۸۷

اینک در توضیحات و صحت حساب دقت کنید. ابتداء از جمله تعداد ۴۵ جدول بر حسب تعداد سوره از اولین جدول فاکتور میگیریم و هر گروه از

جدولهایی که سطرهای آنها

یکسان است در کنار هم قرار

میدهیم، ابتداء اولین جدول که

یازده سطر است و هر چه

جدول یازده سطر هست کنار

آن قرار میدهیم یا به عبارتی

شماره جدولهای هم سطر را

کنار هم قرار میدهیم سپس

شماره بعد و بعدی الی آخر که

جمعاً ده تیباند و شماره هر

جدولی در ردیف خود قرار

گرفته است و در نهایت عدد

شماره جدولها جمع شده است.

ردیف جدولها از آغاز تا پایان و

از پایان تا آغاز یعنی شماره

ترتیب جدولها، شماره وسط

شماره جدولها است و شماره

بالا ردیف جدولها از راست به

چپ و شماره پایین شماره ردیف

جدولها از چپ به راست است.

اولین ردیف جمع عدد ترتیب

جدولهایی که یازده سطر و یا به

از راست ←	۱	۲	۳	۴	۵	۶	۷	۸	۹	۱۰	۱۱	۱۲	۱۳	۱۴	۱۵	۱۶	۱۷	۱۸	۱۹	۲۰	۲۱	۲۲	۲۳	۲۴	۲۵	۲۶	۲۷	۲۸	۲۹	۳۰	۳۱	۳۲	۳۳	۳۴	۳۵	۳۶	۳۷	۳۸	۳۹	۴۰	۴۱	۴۲	۴۳	۴۴	۴۵	۴۶	۴۷	۴۸	۴۹	۵۰
از چپ →	۱	۲	۳	۴	۵	۶	۷	۸	۹	۱۰	۱۱	۱۲	۱۳	۱۴	۱۵	۱۶	۱۷	۱۸	۱۹	۲۰	۲۱	۲۲	۲۳	۲۴	۲۵	۲۶	۲۷	۲۸	۲۹	۳۰	۳۱	۳۲	۳۳	۳۴	۳۵	۳۶	۳۷	۳۸	۳۹	۴۰	۴۱	۴۲	۴۳	۴۴	۴۵	۴۶	۴۷	۴۸	۴۹	۵۰
از راست ←	۱	۲	۳	۴	۵	۶	۷	۸	۹	۱۰	۱۱	۱۲	۱۳	۱۴	۱۵	۱۶	۱۷	۱۸	۱۹	۲۰	۲۱	۲۲	۲۳	۲۴	۲۵	۲۶	۲۷	۲۸	۲۹	۳۰	۳۱	۳۲	۳۳	۳۴	۳۵	۳۶	۳۷	۳۸	۳۹	۴۰	۴۱	۴۲	۴۳	۴۴	۴۵	۴۶	۴۷	۴۸	۴۹	۵۰
از چپ →	۱	۲	۳	۴	۵	۶	۷	۸	۹	۱۰	۱۱	۱۲	۱۳	۱۴	۱۵	۱۶	۱۷	۱۸	۱۹	۲۰	۲۱	۲۲	۲۳	۲۴	۲۵	۲۶	۲۷	۲۸	۲۹	۳۰	۳۱	۳۲	۳۳	۳۴	۳۵	۳۶	۳۷	۳۸	۳۹	۴۰	۴۱	۴۲	۴۳	۴۴	۴۵	۴۶	۴۷	۴۸	۴۹	۵۰
از راست ←	۱	۲	۳	۴	۵	۶	۷	۸	۹	۱۰	۱۱	۱۲	۱۳	۱۴	۱۵	۱۶	۱۷	۱۸	۱۹	۲۰	۲۱	۲۲	۲۳	۲۴	۲۵	۲۶	۲۷	۲۸	۲۹	۳۰	۳۱	۳۲	۳۳	۳۴	۳۵	۳۶	۳۷	۳۸	۳۹	۴۰	۴۱	۴۲	۴۳	۴۴	۴۵	۴۶	۴۷	۴۸	۴۹	۵۰
از چپ →	۱	۲	۳	۴	۵	۶	۷	۸	۹	۱۰	۱۱	۱۲	۱۳	۱۴	۱۵	۱۶	۱۷	۱۸	۱۹	۲۰	۲۱	۲۲	۲۳	۲۴	۲۵	۲۶	۲۷	۲۸	۲۹	۳۰	۳۱	۳۲	۳۳	۳۴	۳۵	۳۶	۳۷	۳۸	۳۹	۴۰	۴۱	۴۲	۴۳	۴۴	۴۵	۴۶	۴۷	۴۸	۴۹	۵۰
از راست ←	۱	۲	۳	۴	۵	۶	۷	۸	۹	۱۰	۱۱	۱۲	۱۳	۱۴	۱۵	۱۶	۱۷	۱۸	۱۹	۲۰	۲۱	۲۲	۲۳	۲۴	۲۵	۲۶	۲۷	۲۸	۲۹	۳۰	۳۱	۳۲	۳۳	۳۴	۳۵	۳۶	۳۷	۳۸	۳۹	۴۰	۴۱	۴۲	۴۳	۴۴	۴۵	۴۶	۴۷	۴۸	۴۹	۵۰
از چپ →	۱	۲	۳	۴	۵	۶	۷	۸	۹	۱۰	۱۱	۱۲	۱۳	۱۴	۱۵	۱۶	۱۷	۱۸	۱۹	۲۰	۲۱	۲۲	۲۳	۲۴	۲۵	۲۶	۲۷	۲۸	۲۹	۳۰	۳۱	۳۲	۳۳	۳۴	۳۵	۳۶	۳۷	۳۸	۳۹	۴۰	۴۱	۴۲	۴۳	۴۴	۴۵	۴۶	۴۷	۴۸	۴۹	۵۰

عبارتی ۱۱ سوره‌اند که جمعاً ۱۷۰ است و قابل قسمت بر موضوع حساب ما یعنی عدد ۱۷ است: $۱۷۰ \div ۱۷ = ۱۰$ سوره یونس با رمز الر راست.

«الر» ابتدای نام سه سوره است: الرعد ۱۳ + الروم ۳۰ + الرحمن ۵۵ = ۹۸ و از طرفی دیگر این سه حرف رمز هر کدام آغاز نام تعدادی سوره‌اند که حرف «أ» ۱۴ سوره + حرف «ل» ۲ سوره + حرف «ر» ۳ سوره = ۱۹ سوره مریم که دارای ۹۸ آیه است و باز مورد بالا تأیید شد و نیز از نظر تاریخ

نشان دهنده ۱۹۹۸ برابر با ۱۳۷۷ و ظهور بعضی از نشانه‌های بعد از ظهور و...؟!

در صفحه ۱۲ تعداد حروف آغاز کلماتی که هفده مرتبه در قران تکرار شده‌اند هفده حرف‌اند که در کنار حروف، تعداد سوره‌هایی که نام آنها با این هفده حرف شروع شده است جمعاً ۸۷ سوره‌اند که ۸۷ ترتیب سوره اعلی است و این کلمه در سجده هر نمازگزار است و ۸۷ ترتیب نزول سوره بقره

الر ذالک الكتاب است ...

گر چه این موضوع ساده به نظر می‌رسد لیکن اگر به تمام ابعاد و زوایای آن به زبان ساده و تعداد موارد انگشت شمار آن پردازیم حداقل صد صفحه نامه سنگین در بر خواهد داشت و در هر بعدی مسئله‌ای در بر خواهد داشت چرا که این عنوان بر پایه نماز که ستون دین است عمل میکند ... همین عدد ۹۸ که عدد ابجد کلمه نماز است اگر از چپ به راست قرآن بشماریم سوره هفدهم بینه است که عدد ترتیب آن ۹۸ است و اگر دو رقم عدد ۹۸ را با هم جمع کنیم یعنی $۸ + ۹ = ۱۷$ که تعداد رکعات نماز است و اگر خود کلمه نماز را چنانکه در صفحات قبل عنوان کردیم بنویسیم و نقطه‌های عدد ابجد حروف آن را برداریم چنانکه در درس اول عنوان شد و نیز در تیپ حساب عدد حروف قبل از آغاز کلمه باز این موضوع اثبات خواهد شد که کلمه نماز در جدول زیر برای روشن شدن این امر عنوان شده است.

در اصل عدد ابجد آن دقت کنید جمعاً ۹۸ شد و جمع عدد بعد از حذف نقطه‌ها از عدد جمع آن ۱۷ شد و این است

ن	م	ا	ز	۱۷
۵۰	۴۰	۱	۷	۹۸ =

دین روشن و روشن کننده هر امری که علت هر امری را ثابت میکند ... $۱۷ = ۷ + ۱ + ۴ + ۵$ و اگر از چپ به راست

قرآن سوره‌ها را تا سوره اسراء که سوره هفدهم است بشماریم خواهید دید که سوره اسراء سوره ۹۸ است و در برابر سوره بینه قرار می‌گیرد و موضوع سوره بینه امری است کاملاً مشخص و مربوط به عنوان المر ذالک الکتاب است که تا کنون قسمتهایی از آن منتشر شده است و همینک شما آن را دارید می‌خوانید و پیشوایان امروز اقوام مختلف کتاب را از فرزندان خود بهتر می‌شناسند و منکر آن گردیده‌اند!؟

بدانید که اصل موضوع کتاب در هر برهه از زمان بر مبنای عمل و عملکرد تعیین شده در کتاب خداست نه حفظ و قرائت آن، و دانش فهم این موضوع اکتسابی نیست بلکه عطائی است که حجتی بر مردم باشد!

دانش اکتسابی هر کسی میتواند آن را از دیگران فرا گیرد، لیکن دانش عطائی جز از طرف خدا و رحمتی برای مؤمنان در هر برهه از زمان برای نجاتشان امر دیگری نیست ... مثلاً روخوانی قرآن را میتوان از طرق مختلف فرا گرفت لیکن دانش آن امکان پذیر نبوده و نیست مگر به امر خدا و اتمام حجت بر مردم و این دانش بعد از عطای آن به گونه‌ای هست که هر کسی میتواند آن را بفهمد مانند حروف مقطعه و پیامدهای آن چه از نظر نشانه‌های فیزیکی و سیستم نظام و نظامها و جامعه‌های مختلف و معرفی آنها چه در لباس عام و چه در لباس خاص که امروز جز از طریق کتاب خدا و دانش زمان آن، کسی نمیتواند حقایق موجود را آنطور که هست بفهمد مخصوصاً امروزه به سبب اینهمه انجمادی که در لوای دین شکل گرفته است کسی را یارای تشخیص حقیقت نبوده و نیست و تمام امور بر پایه تردید در حرکت است نه ایمان توأم با دانش.

چرا که امروزه تمام جهان و جوامع دینی بر حسب القائات گذشتگان زندگی میکنند و کلاً در مسئله دین و دانش کتب آسمانی در پی خبری به سر می‌برند و اغلب با به وجود آمدن شرایط موجود، مسئله دین در عمل شکل شعاری به خود گرفته است و اغلب به عنوان حربه‌ای برای بقاء گروه خاصی به کار گرفته شده است و یا بهتر بگوییم دستاویز قرار داده شده است و مسئله دانش نه تنها مطرح نبوده و نیست بلکه عنوان کردن آن به تهاجم این و آن منجر میشود چرا که دانش روشن کننده هر امر پنهان در زمان حاضر است و روشن شدن آن جز به زبان آن گروه خاص و سود بقیه افراد زیر دست و پا له شده به طور خاص و رهایی مردم به طور عام چیزی دیگر در بر نخواهد داشت که متأسفانه مردم امروز اندر پی خواسته‌های نابجای خود، خود مانع رهایی خود شده‌اند و اغلب مردم کلمه حق و احقاق آن را یک موضوع سیاسی قلمداد میکنند در صورتی که نه چنین است! ...!

بهر حال از کلمه نماز مشخص است که ظهور در بادیه غیر عرب زبان است و این موضوع در کتاب خدا روشن است و زمان و مکان آن از پیش تعیین شده است و برخلاف آنچه که مجمع ادیان و مذاهب از قبل مطرح کرده‌اند میباشد که اگر محتویات را به دقت بخوانید مخصوصاً که این محتویات برخلاف دیگر محتویاتی که فقط نقل قول است و هیچ سندی برای روشن کردن آن نبوده و نیست، این محتویات بر پایه حساب و امری کاملاً روشن است.

لازم به یاد آوریدست که هر سوره

دارای نامی است و در محتویات

سوره مطلبی هست درباره نام سوره

که آن مطلب از محکمت است.

مثلاً سوره ماعون و ماعون به عنوان

یاری رساندن به موعود است و

هدف از ویل للمصلین این است که

جلوی یاری رساندن به موعود را

گرفته‌اند و به دنبال هوای نفس

خویش در حرکت‌اند و زکوة را به غیر

اهلش می‌پردازند و ... نه کاهلی در

تعداد رکعات و یا دیگر ارکان آن!

چرا که نماز بر پایه زمان ظهور

برنامه ریزی شده است و نمازگزاری

که برخلاف این امر و به دنبال

القائات پدران گذشته بدون هیچ

دانشی در حرکت است از نماز و

۱۶	ابراهیم	۲	۳	۵	۸	۲۱	۲۷	۲۹	۳۱	۳۹	۴۰	۴۲
		۷	۴	۸	۵	۵	۲	۵	۵	۴	۵	۵
۱۷	مریم	۲	۴	۸	۱۲	۱۶	۱۸	۲۵				
		۸	۶	۶	۴	۵	۵	۵				
۱۸	عنکبوت	۲	۱۹	۲۰	۲۷	۲۹	۳۶	۴۳	۴۴			
		۱۰	۷	۸	۱۱	۸	۶	۱۰	۱۱			
۱۹	اعراف	۳	۸	۹	۱۰	۱۱	۱۲	۱۳	۱۴	۱۵	۱۹	۲۰
		۳	۴	۲	۲	۳	۲	۲	۲	۳	۳	۳
۲۰	قصص	۳	۶	۸	۱۶	۲۴	۴۳	۴۴				
		۷	۲	۸	۶	۹	۹	۱۰				
۲۱	غافر	۳	۴	۷	۸	۱۰	۱۲	۱۶	۱۷	۲۰	۲۲	۲۸
		۹	۹	۷	۹	۹	۱۰	۷	۷	۹	۱۰	۱۱
۲۲	حشر	۳	۷	۸	۱۴	۲۱	۲۸	۳۰				
		۱۰	۱۱	۱۱	۱۴	۷	۱۰	۸				
۲۳	ممتحنه	۳	۹	۱۶	۲۹							
		۱۱	۱۳	۱۰	۱۴							
۲۴	تحريم	۳	۳۶									
		۱۲	۱۰									
۲۵	نوح	۳	۴۰									
		۱۳	۱۴									
۲۶	كهف	۴	۵	۶	۹	۱۰	۱۱	۱۴	۱۵	۱۸	۲۲	۲۷
		۵	۶	۵	۵	۵	۸	۹	۹	۴	۷	۹
۲۷	نمل	۴	۵	۷	۱۳	۱۹	۲۳	۲۹	۳۳	۳۶	۳۸	۳۹
		۷	۱۰	۸	۸	۶	۵	۷	۸	۵	۸	۹
۲۸	احزاب	۴	۵	۶	۱۱	۱۹	۳۲	۳۹				
		۸	۱۱	۳	۶	۸	۷	۱۰				
۲۹	زخرف	۴	۱۰	۲۰	۴۰							
		۱۰	۱۰	۱۰	۱۳							
۳۰	ذاریات	۴	۱۳									
		۱۲	۱۱									

دعای او چه سودی است جز دشمنی با دین خدا و کسی که دشمن دین خدا است و برخلاف دستور کتاب در مورد ظهور در حرکت است چه نمازی

میخواند و هدف از خواندن نماز چیست؟ البته تظاهر و دستاویز قرار دادن آن است!

سوره قدر که در مورد موعود است و ترتیب آن ۹۷ در برابر سوره الرحمن علم القرآن و ... و حساب $۹۷ \leftarrow ۹ + ۷ = ۱۶$ که ترتیب سوره نحل ...

و $۱۶ \leftarrow ۱ + ۶ = ۷$ اعراف الم ذالک الكتاب و ص والقران ذی الذکر است و ... که موعود نمی‌تواند از القائات پدران گذشته تبعیت کند ... حال

موعود از کیش پدران گذشته و شماها تبعیت کند و یا از کتاب خدا؟ ملتها غافل از آن‌اند که مستولیان بر کتاب خدا خود و پدرانشان با القائاتی که

کرده‌اند دین خدا را از حقیقت و شکلی که دارد ویران کرده‌اند و ... هر چه بوده و هست بر خلاف کتاب خداست.

در این ضریب دقت کنید $۱۷ \times ۸۵ \div ۱۱۴ =$ سوره ۱۲ یوسف که تعداد آیات آن برابر است با تعداد آیات سوره هفدهم یعنی سوره اسراء که ۱۱۱ آیه

است و سوره یوسف نیز ۱۱۱ آیه است و این عدد و حساب برگرفته شده از کلمه اعلی است که سجده هر نمازگزار است باقی مانده ۷۷ مرسلات و نزول

ملک و تاریخ عنوان شده در کتاب خدا، در ضمن رمز سوره ۱۲ یعنی سوره یوسف «الر» و درباره این رمز در صفحات قبل شرح داده شد که کسی در

صدد انکار حساب چنانکه در طول تاریخ بر آمده‌اند بر نیاید. در کل ۴۵ جدول، نام سوره بقره بیشتر از نام بقیه سوره‌ها عنوان شده است که ۲۷ مرتبه

در ۲۷ جدول ذکر شده است و در ردیف ۱۲ قرار گرفته است سوره ۲۷ نمل و نزول بروج است که بارها و بارها موضوع آن در این منشور تکرار شده

است در ضمن نزول سوره بقره ۸۷ در برابر ترتیب رسمی سوره اعلی قرار میگیرد و نیز سوره‌های حروف کلمات ۱۷ که ۸۷ سوره است.

اینک دقت کنید از آغاز قران نام تعدادی از سوره‌های قران را مینویسیم که حرف نام آنها از جمله ده حرف خالص بسم‌الله الرحمن الرحیم یعنی ب س م ا ل ه ر ح ن ی تجاوز نکند تا اتمام ده حرف خالص بسما ... یا به عبارتی حروف فوق‌الذکر، جمعاً سه سوره از آغاز قران الی سوره نحل:

۱- نساء ۲- ابراهیم ۳- نحل این سه سوره ۱۳ حرف تکرار و غیر تکرار و ده حرف خالص است.

۱۳	۱۲	۱۱	۱۰	۹	۸	۷	۶	۵	۴	۳	۲	۱
ل	ح	ن	م	ی	ه	ا	ر	ب	ا	ا	س	ن
← کل حروف ←												
حروف تکرار ← ا ا ن ← نمل → ↓ ← ملل لا												
ل	ح	م	ی	ه	ر	ب	ا	ا	س	ن	← حروف خالص ←	
ا ا ن												

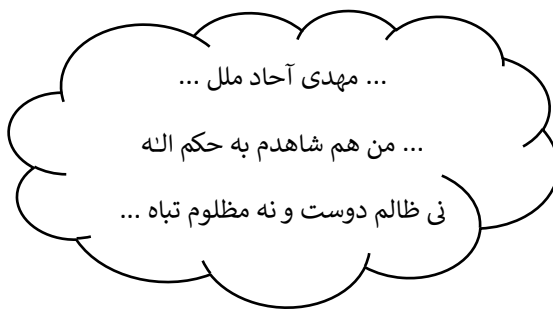

در صفحه ۷۳ کتاب «الم، ذالک الكتاب» و در صفحه ۲۱ بعد از اتمام این جدولها، جدول ترتیب سوره‌ها به نظام فاکتور حروف آغاز سوره‌ها تنظیم شده است که البته صفحه ۲۱ نظام فاکتور کلمه آغاز سوره از صفحه ۷۳ میباشد و اگر برای صفحات نظام کلمات ۱۷ شماره صفحه قرار داده شده است دال بر جدا بودن از بقیه صفحات نیست بلکه یک قسمت جداگانه است.

سه سوره‌ای که ده حرف بسما ... تشکیل دادند عبارتند از سوره‌های: ۴ + ۱۴ + ۱۶ = ۳۴ جمع ترتیب سه سوره ۳۴ شد و ۳۴ ترتیب سوره سباء و عنوان نامه سلیمان است که حرف آخر حروف تکرار «ن» و حرف دهم کل حروف و حروف خالص «م ل» جمعاً کلمه نمل تشکیل شد و دو حرف فاکتور و آخرین حرف کل حروف «ل» کلمه «ملل» تشکیل داده میشود.

سازمان ملل علی‌رغم دریافت این خبر به صورت پی در پی توسط تمام ادیان و مذاهب انگار چنین چیزی را نه دیده و نه شنیده است و مشغول بازی خود میباشد در صورتی که تمام کرسی داران سازمان ملل متشکل از رهبران دولتها و امتهای مختلف اهل کتاب‌اند و جزء منتظران موعود به شمار میروند و برای خاتمه دادن به این کشمکش‌ها باید موعود را بپذیرند در غیر این صورت این بازیها و این جنگها ادامه خواهد داشت و از طرفی ویرانی زمین در مقابل مکر در برابر کلام خدا بیشتر و بیشتر خواهد شد.

کما اینکه در سروده‌های یک شبه‌ای که در محتویات همین منشور منتشر شده است تمام مسائل در رابطه با قران و انجیل مکاشفات یوحنا و حزقیال نبی و ... عنوان شده است که همه اقوام مخصوصاً رهبران ادیان مختلف و مذاهب از این منشور باخبرند و آن را دارند میخوانند و در زمان هر انتشاری از این منشور در طول ۱۳ سال گذشته مکر در برابر این نامه‌ها جز ویرانی در زمین چیزی دیگر نبوده است و معلوم نیست که چرا در برابر این منشور قد علم کرده‌اند؟! علم کرده‌اند؟! علم کرده‌اند!؟

۶۱	جاثیه	۱۳	۱۶	۱۸	۲۲
		۱۰	۸	۸	۱۲
۶۲	حاقة	۱۳	۱۷		
		۱۳	۱۲		
۶۳	حدید	۱۴	۲۰	۲۱	۲۹
		۱۳	۱۱	۶	۱۳
۶۴	لقمان	۱۵	۲۹	۴۲	۴۵
		۱۱	۹	۸	۱۱
۶۵	طور	۱۶	۲۲	۳۷	۴۴
		۹	۱۳	۱۶	۱۲
۶۶	قلم	۱۶			
		۱۱			
۶۷	انسان	۱۶	۱۸	۳۲	
		۱۲	۱۱	۸	
۶۸	رحمن	۱۷			
		۱۰			
۶۹	معارج	۱۷			
		۱۳			
۷۰	فرقان	۱۸	۲۷	۳۲	۳۹
		۶	۹	۶	۸
۷۱	علق	۱۸			
		۱۲			
۷۲	ماعون	۱۸			
		۱۳			
۷۳	نصر	۱۸			
		۱۴			
۷۴	جن	۱۹	۲۴	۳۱	۴۱
		۱۰	۱۳	۱۲	۱۳
۷۵	سجدة	۲۲	۲۴		
		۹	۱۰		

و اما در مورد این جداول کلمات ۱۷ فاکتورهای دیگری دارد که موضوع آن را ثابت کند لیکن در این مختصر نمی گنجد و ما این چیزها را به عنوان مثال ذکر کرده و در پی اثبات موضوعات کلام و کتاب خدا در حرکت هستیم.
باز مثالی از این فاکتورها میزنیم جدول هفدهم از کلمات ۱۷ واقع در صفحه هفت این کتاب:

		۲۵	ملک	۷۶
		۱۱		
۴۰	۳۶	۲۷	حجر	۷۷
۶	۲	۳		
		۲۷	فجر	۷۸
		۱۵		
۳۶	۳۱		ق	۷۹
۸	۹			
۳۴	۳۱		صف	۸۰
۸	۱۰			
۴۴	۳۱		منافقون	۸۱
۱۴	۱۱			
		۳۸	قیامة	۸۲
		۱۴		
		۳۹	مطففین	۸۳
		۱۵		
		۴۲	مدثر	۸۴
		۱۳		

$$\begin{aligned}
 & ۱- \text{انعام} \frac{۱۷}{۱} \quad ۲- \text{شعراء} \frac{۱۷}{۴} \quad ۳- \text{صافات} \frac{۱۷}{۵} \quad ۴- \text{ص} \frac{۱۷}{۶} \quad ۵- \text{دخان} \frac{۱۷}{۹} \\
 & ۶- \text{غافر} \frac{۱۷}{۷} \quad ۷- \text{واقعه} \frac{۱۷}{۱۱} \quad ۸- \text{یونس} \frac{۱۷}{۲} \quad ۹- \text{فصلت} \frac{۱۷}{۸} \quad ۱۰- \text{حج} \frac{۱۷}{۳} \\
 & ۱۱- \text{حاقه} \frac{۱۷}{۱۲} \quad ۱۲- \text{رحمن} \frac{۱۷}{۱۰} \quad ۱۳- \text{معارج} \frac{۱۷}{۱۳}
 \end{aligned}$$

و بی شک اگر بخواهیم از تمام اعداد فاکتور بگیریم ۲۷ جدول دیگر باید تنظیم شود تا که فاکتور فوق الذکر تمام شود و در نهایت باز وجود حساب در کتاب خدا و بر حساب بودنش را ثابت میکند و ...
جدول فوق سیزده مورد است $۱۷ \times ۱۳ = ۲۲۱ \leftarrow ۲۲۱ \div ۱۱۴ = ۱$ باقی مانده ۱۰۷ ترتیب سورۀ ماعون که نزول آن هفده است و این مورد از فاکتور، فاکتور عدد هفده بود!

یعنی میندازید که مسئله وضع کتاب محدود به همین مقدار است و تمام اعمال ارتکابی امروز به تفصیل در کتاب خدا نوشته نشده است، بلکه همه چیز حاضر است لیکن لازمه آن، آن است که امتهای بخواهند که از یوغ کفر و این خفت و خواری‌ها رهایی یابند، خفت و خواری‌هایی که با کلی منت آن را ایمان نام نهاده‌اند و ...

جدول هفدهم مورد بالا مربوط به کلمه «حمیم» است که عدد ابجد آن ۹۸ است و بی شک مورد کلمه نماز و ترتیب سورۀ بینة در رابطه با رمز سورتهای «الر» را به یاد دارید و نیز ترتیب سورۀ هفدهم از چپ به راست یعنی سورۀ هفدهم «اسراء» که سورۀ ۹۸ است و ...
در اینجا جدول هفدهم که مربوط به کلمه حمیم میباشد، ترتیب دیگری به آن داده شده است.

ح	م	ی	م	۱۷
۸	۴۰	۱۰	۴۰	۹۸ =
۸	۱۳	۱۰	۱۳	۴۴ =
۶	۲۴	۲۸	۲۴	۸۲ =

← انفطار آخرین سورتهای که ترتیب رسمی و نزول آن یکسان است.

۱۷	۳۰	۲۷	۲۴	۹۸ = ←
۲۸	۲۳	۱۸	۲۹	
۲۲	۲۵	۳۲	۱۹	
۳۱	۲۰	۲۱	۲۶	

عدد ۹۸ وفق جدول مربع است که $۹۸ = ۳۰ - ۴ \div ۱۷$ به این ترتیب خانه اول جدول مربع عدد ۱۷ است که ترتیب سورۀ اسراء و نزول ماعون و نیز عدد مورد حساب در این نوشته است و خانه آخر آن ۳۲ است که سورۀ سجده المر است آیه ۳ آن فرماید: *لِئَنذِرَ قَوْمًا مَّا أَتَاهُمْ مِن نَّذِيرٍ مِّن قَبْلِكَ* که موضوع رسول است ... و آیه ۱۳ سجده که عاقبت الامر مجرمان است *وَلَا كُنْ حَقَّ الْقَوْلِ مِنِّي لَأَمْلَأَنَّ جَهَنَّمَ مِنَ الْجِنَّةِ وَالنَّاسِ أَجْمَعِينَ* ...

آغاز کل سوره‌ها متشکل از ۱۵ حرف است و کلمات آغاز سوره‌ها ۴۷ کلمه است که این ۴۷ کلمه متشکل از ۶۹ حرف تکرار و غیر تکرار و خالص ۲۱ حرف است که جمع عدد این ۲۱ حرف:

$1892 \div 114 = 16$ نحل و نزول تکاثر باقی مانده ۶۸ موضوع محمد و آخرین حرف از حروف مقطعه.

مخصوصاً که ۴۷ کلمه خالص است که در محتویات این نوشته‌ها می‌توانید به بسیاری از مطالب پی ببرید.

اگر دقت کنید در نظام این ترتیب، سوره علق سوره سی و هشتم است و در نظام قران چه به ترتیب رسمی و چه به ترتیب نزول سوره ۳۸ ص والقران است.

پس بنابراین اقراء خطاب به ص والقران است و وحی خواندن نیست و ص والقران از طریق خواندن این کتاب عربی وحی می‌گیرد و خاتم اشاره به رسول الم، رسول بینه ص والقران است و دارای تاریخ تعیین شده از پیش است و بعثت مجدد همان رسول عربی است و در این امر شکی نبوده و نیست بَلْ هُمْ فِي لَبْسٍ مِّنْ خَلْقٍ جَدِيدٍ و لباسهایی که امروز بر تن داریم غیر از لباسهای هزار و اندی سال پیش است و علت بطالت ولایتها در سوره عنکبوت ظهور موعود است که توسط ولایتهای موجود سرکوب میشود مخصوصاً گروهی

۱۴- حرف «ه»		
۱۱۱	انسان	هل
۱۱۲	غاشیة	هل
۱۵- حرف «ع»		
۱۱۳	نباء	عم
۱۱۴	عبس	عبس

۸- حرف «ت»		
۷۷	فرقان	تبارک
۷۸	ملک	تبارک
۷۹	زمر	تنزیل
۸۰	مسد	تبت
۹- حرف «و»		
۸۱	صافات	و
۸۲	ذاریات	و
۸۳	طور	و
۸۴	نجم	و
۸۵	مرسلات	و
۸۶	نازعات	و
۸۷	بروج	و
۸۸	طارق	و
۸۹	فجر	و
۹۰	شمس	و
۹۱	لیل	و
۹۲	ضحی	و
۹۳	تین	و
۹۴	عادیات	و
۹۵	عصر	و
۹۶	مطففین	ویل
۹۷	همزة	ویل
۱۰- حرف «ص»		
۹۸	ص	ص
۱۱- حرف «ح»		
۹۹	غافر	حم
۱۰۰	فصلت	حم
۱۰۱	شوری	حم
۱۰۲	زخرف	حم
۱۰۳	دخان	حم
۱۰۴	جاثیة	حم
۱۰۵	احقاف	حم
۱۲- حرف «ن»		
۱۰۶	قلم	ن
۱۳- حرف «ل»		
۱۰۷	قیامة	لا
۱۰۸	بلد	لا
۱۰۹	بینة	لم
۱۱۰	قریش	لایلاف

۲- حرف «ی»		
۴۲	نساء	یا
۴۳	مائدة	یا
۴۴	حج	یا
۴۵	احزاب	یا
۴۶	حجرات	یا
۴۷	ممتحنة	یا
۴۸	طلاق	یا
۴۹	تحريم	یا
۵۰	مزل	یا
۵۱	مدثر	یا
۵۲	انفال	یستلونک
۵۳	یس	یس
۵۴	جمعة	یسبح
۵۵	تغابن	یسبح
۳- حرف «ب»		
۵۶	توبة	برائة
۴- حرف «س»		
۵۷	اسراء	سبحان
۵۸	نور	سورة
۵۹	حدید	سیح
۶۰	حشر	سیح
۶۱	صف	سیح
۶۲	اعلی	سیح
۶۳	معارج	سأل
۵- حرف «ک»		
۶۴	مریم	کهیص
۶- حرف «ط»		
۶۵	طه	طه
۶۶	شعراء	طسم
۶۷	نمل	طس
۶۸	قصص	طسم
۷- حرف «ق»		
۶۹	مؤمنون	قد
۷۰	مجادلة	قد
۷۱	ق	ق
۷۲	جن	قل
۷۳	کافرون	قل
۷۴	اخلاص	قل
۷۵	فلق	قل
۷۶	ناس	قل

۱- حرف «الف»	
۱	فاتحة الحمد
۲	انعام الحمد
۳	کهف الحمد
۴	سباء الحمد
۵	فاطر الحمد
۶	بقرة الم
۷	آل عمران الم
۸	اعراف الم ص
۹	رعد الم ر
۱۰	عنکبوت الم
۱۱	روم الم
۱۲	لقمان الم
۱۳	سجدة الم
۱۴	یونس الر
۱۵	هود الر
۱۶	یوسف الر
۱۷	ابراهیم الر
۱۸	حجر الر
۱۹	نحل اتی
۲۰	انبیاء اقترب
۲۱	محمد الذین
۲۲	فتح انا
۲۳	نوح انا
۲۴	قدر انا
۲۵	کوثر انا
۲۶	قمر اقتربت
۲۷	رحمن الرحمن
۲۸	واقعة اذا
۲۹	منافقون اذا
۳۰	تکویر اذا
۳۱	انفطار اذا
۳۲	انشقاق اذا
۳۳	زلزلة اذا
۳۴	نصر اذا
۳۵	حاقة الحاقه
۳۶	شرح أَلَم
۳۷	فیل أَلَم
۳۸	علق اقراء
۳۹	قارعه القارعه
۴۰	تکاثر الهیکم
۴۱	ماعون ارثیت

این جدول مانند صفحه ۷۳ کتاب «الم»،
ذالک الکتاب» است با این تفاوت که
آغاز سوره‌ها به ترتیب حروف ابجد است
و مانند صفحه قبل که گروه بندی شده و
فاکتور گرفته شده از صفحه ۷۳ است.

در کل موارد و نظامهای کتاب، اثبات
مسائل بسیاری هست که اگر کسی در
وجود آن دقت کند و خداوند به او حضور
ذهنی عطا کند به آنها پی خواهد برد چرا
که مهمترین مسئله در کتاب خدا حضور
ذهن است و کسی چیزی را فراموش
نخواهد کرد.

در این ترتیب سوره ص ۱۰۲ در برابر
ترتیب رسمی سوره تکاثر و در برابر ترتیب
نزول سوره نور و ۱۰۲ عدد کلمه بسم.
مسئله اثبات این ترتیب از نظام فاکتور و
ترتیب سوره مریم در این نظام ۸۷ است
و سوره ۸۷ سوره اعلیٰ است که ۱۹ آیه
دارد و سوره نوزدهم در ترتیب قران سوره
مریم است.

مثلاً سوره بینه در اینجا ۹۰ است و نود
سوره بلد و نزول احزاب و عدد ابجد
حرف «ص» است.

و یا سوره ق ۱۰۵ است که ترتیب سوره
فیل و نزول مجادله است.

اگر همین جدول را به ترتیب الفباء در
بیاوریم، سوره «ص» در ترتیب ۶۱ قرار
خواهد گرفت و سوره ۶۱ ← ص «صف»
است یعنی حرف آغاز نام سوره ۶۱ را
عنوان کرده است.

۱۴- حرف «ق»		
۱۰۳	مؤمنون	قد
۱۰۴	مجادله	قد
۱۰۵	ق	ق
۱۰۶	جن	قل
۱۰۷	کافرون	قل
۱۰۸	اخلاص	قل
۱۰۹	فلق	قل
۱۱۰	ناس	قل
۱۵- حرف «ت»		
۱۱۱	فرقان	تبارک
۱۱۲	ملک	تبارک
۱۱۳	زمر	تنزیل
۱۱۴	مسد	تبت

۷- حرف «ی»		
۷۳	نساء	یا
۷۴	مائدة	یا
۷۵	حج	یا
۷۶	احزاب	یا
۷۷	حجرات	یا
۷۸	ممتحنة	یا
۷۹	طلاق	یا
۸۰	تحريم	یا
۸۱	مزمّل	یا
۸۲	مدثر	یا
۸۳	انفال	یستلونک
۸۴	یس	یس
۸۵	جمعة	یسبج
۸۶	تغابن	یسبج
۸- حرف «ک»		
۸۷	مریم	کهیص
۹- حرف «ل»		
۸۸	قیامة	لا
۸۹	بلد	لا
۹۰	بینه	لم
۹۱	قریش	لایلاف
۱۰- حرف «ن»		
۹۲	قلم	ن
۱۱- حرف «س»		
۹۳	اسراء	سبحان
۹۴	نور	سورة
۹۵	حدید	سبح
۹۶	حشر	سبح
۹۷	صف	سبح
۹۸	اعلیٰ	سبح
۹۹	معارج	سأل
۱۲- حرف «ع»		
۱۰۰	نباء	عم
۱۰۱	عبس	عبس
۱۳- حرف «ص»		
۱۰۲	ص	ص

۲- حرف «ب»		
۴۲	توبة	برائة
۳- حرف «ه»		
۴۳	انسان	هل
۴۴	غاشية	هل
۴- حرف «و»		
۴۵	صافات	و
۴۶	ذاریات	و
۴۷	طور	و
۴۸	نجم	و
۴۹	مرسلات	و
۵۰	نازعات	و
۵۱	بروج	و
۵۲	طارق	و
۵۳	فجر	و
۵۴	شمس	و
۵۵	لیل	و
۵۶	ضحیٰ	و
۵۷	تین	و
۵۸	عادیات	و
۵۹	عصر	و
۶۰	مطففین	ویل
۶۱	همزة	ویل
۵- حرف «ح»		
۶۲	غافر	حم
۶۳	فصلت	حم
۶۴	شوریٰ	حم
۶۵	زخرف	حم
۶۶	دخان	حم
۶۷	جاثية	حم
۶۸	احقاف	حم
۶- حرف «ط»		
۶۹	طه	طه
۷۰	شعراء	طسم
۷۱	نمل	طس
۷۲	قصص	طسم

۱- حرف «الف»	
۱	فاتحة الحمد
۲	انعام الحمد
۳	كهف الحمد
۴	سباء الحمد
۵	فاطر الحمد
۶	بقرة الم
۷	آل عمران الم
۸	اعراف الم ص
۹	رعد الم ر
۱۰	عنكبوت الم
۱۱	روم الم
۱۲	لقمان الم
۱۳	سجدة الم
۱۴	یونس الر
۱۵	هود الر
۱۶	یوسف الر
۱۷	ابراهيم الر
۱۸	حجر الر
۱۹	نحل اتی
۲۰	انبیاء اقرب
۲۱	محمد الذین
۲۲	فتح انا
۲۳	نوح انا
۲۴	قدر انا
۲۵	کوثر انا
۲۶	قمر اقربت
۲۷	رحمن الرحمن
۲۸	واقعة اذا
۲۹	منافقون اذا
۳۰	تکویر اذا
۳۱	انفطار اذا
۳۲	انشقاق اذا
۳۳	زلزلة اذا
۳۴	نصر اذا
۳۵	حاقة الحاقه
۳۶	شرح أَلَم
۳۷	فیل أَلَم
۳۸	علق اقراء
۳۹	قارعه القارعه
۴۰	تکائر الهکم
۴۱	ماعون ارثیت

همچنین اولین سوره «و» که سوره صافات است در ۸۲ خواهد بود و آخرین سوره «و» همزه در ۹۸ و در برابر سوره بینه خواهد بود که اولیاء امور

امروز کاملاً بر موضوع آن واقف‌اند و برای همین در طول زمانی که از این موضوع گذشته است در هر بحثی در مرحله اول مسئله حساب را رد میکنند و بعد موضوع اعجاز را مطرح میکنند و گویا کتابی که در طول تاریخ عنوان شدنش و تمام مسائلی که بعد از گذشت هزار و اندی سال توسط یک فرد بدون تحصیلات، روشن شدنش جزء اعجاز نبوده و نیست و گویا که خود بسیاری از معجزات را با خود آورده‌اند که هنوز بعد از گذشت ۱۳ سال حاضر به رو در روی در رسانه‌های سمعی و بصری برای مباحثه نشدن را جزء اعجاز نمی‌دانند.

در صفحه ۱۳ جدول فاکتور تعداد جدولها بر حسب تعداد ردیف و یا سوره‌های هر جدول، جدولی تنظیم شد که عرض آن ۱۰ و ارتفاع آن نیز ده است که $10 \times 10 = 100$ عدد ابجد حرف «ق» است که ترتیب آن در قرآن سوره ۵۰ است و ۵۰ نزول سوره هفدهم یعنی سوره اسراء است که در برابر ترتیب رسمی سوره ق القرآن المجید قرار میگیرد و سوره ق دارای ۴۵ آیه است و جمع تعداد جدولهایی که بر مبنای ۱۷ خانه است ۴۵ جدول‌اند و این باشد نشانی برای فهم این امر و مطالب آن، اگر در خود جدول مذکور دقت کنید جدول ده سوره‌ای در ردیف هفتم قرار گرفته است و این دال بر صحت نظم آن است و قبل از این نه نشانی از چنین نظامهایی بوده و نه کسی در صدد تنظیم آنها بوده است.

جمع کل عدد ترتیب جدولها مخمس است یعنی پنج در پنج است، جمع کل عدد: $1035 - 60 \div 5 = 195$ خانه اول آن است و این عدد ابجد نام صادق است و جمع عدد رمز سوره مریم کهیعص است که ۹۸ آیه است و مورد حساب پائین صفحه ۱۳ را تأیید میکند. باشد که بدانید کهیعص آغاز نام ۱۶ سوره است و آخرین جدول موضوع ما در صفحه ۱۳ دارای شانزده سوره است و اگر عدد ۱۹۵ را طبق پنج حرف کهیعص وارد مخمس کنیم یعنی $195 - 60 \div 5 = 27$ نمل و نزول بروج والیوم الموعود است پس بنابراین کهیعص خطاب به موعود است فلا غیر که هم دارای نامی روشن و هم تاریخی روشن است و بر خلاف آنچه که گفته‌اند میباشد و حال که طبق قرآن بر خلاف آنچه که گفته‌اند بوده و هست تکلیف چیست؟

گویم که بهتر است امت برای خود طبق آنچه که گفته شد و خواسته شد ماهیت خود را در برابر کتاب خدا و القانات بر خلاف کتاب خدا روشن کند چرا که چه بخواهد و یا نخواهد برای تصمیم‌گیری، حجت بر آنها تمام شده است و این نوشته‌ها چیزی افزوده بر حقیقت امر است و مطالعه آن جزء بستگی به گروه خاص است و آن را مورد بهره برداری قرار میدهند و مربوط به عوام الناس نبوده و نیست چرا که عوام الناس نه وقت آن را دارد و نه درک آن و کلاً در هر برهه از زمان موضوعات اجرایی‌اند ...

جدولهای صفحات ۱۵ الی ۲۰ فاکتور از کل سوره‌های کلمه هفده بود یا به عبارتی لیست کلماتی که هفده مرتبه ذکر شده‌اند که قبلاً به آن اشاره شد و تکرار و غیر تکرار ۵۳۲ سوره بودند و اینک فاکتور آنها جمعاً ۸۴ سوره است که ۸۴ ترتیب سوره انشقاق و نزول سوره ۳۰ یعنی سوره روم است و ۸۴ چون از مجموع ۱۱۴ سوره کم شود ۳۰ سوره باقی میماند که ۳۰ همان ترتیب سوره روم است که نزول آن ۸۴ است و در این نظام و فاکتور سوره روم در ردیف ۴۵ قرار گرفته است و برابر است با تعداد جدولهای مربوط به این امر و موضوع بعثت و دانش کتاب و آگاهی یافتن از آن در سوره روم مطرح شده است و کلاً با توجه به رمز الم سوره روم و محتویات و اصل قرآن که برابر است با سی جزء و جزء ۳۰ که سوره نباء است بی شک مورد ظهور را عنوان کرده است و در کجا بودنش از کلمه «نماز» و عدد آن و تعداد رکعات آن مشخص است که در بادیه غیر عرب است.

ز	ا	م	ن	کلمه نماز با عدد نظام سه حرفی ←
۷	۱	۴۰	۵۰	ردیف وسط آن که کلمه «نعیم»
۷۷۷	۱۱۱	۴۴۴	۵۵۵	یعنی نعمتها را نشان میدهد:
↓	↓	↓	↓	
ز	ا	د	ه	
← معین	ع	ی	م	ن
	ذ	ق	ت	ث

ن	ع	ی	م	۱۷ اسراء
۵۰	۷۰	۱۰	۴۰	$170 \div 17 = 10$ یونس
۱۴	۱۶	۱۰	۱۳	$53 =$ نجم، یوسف
۲۵	۱۸	۲۸	۲۴	$95 =$ تین، محمد

حروف آغاز سوره‌ها به ترتیب رسمی سوره‌های قرآن به نظام فاکتور:

ا- ی- ب- س- ک- ط- ق- ت- و- ص- ح- ن- ل- ه- ع

حروف آغاز سوره‌ها به ترتیب ابجد به نظام فاکتور:

ا- ب- ه- و- ح- ط- ی- ک- ل- ن- س- ع- ص- ق- ت

حروف آغاز سوره‌ها به ترتیب الفباء به نظام فاکتور که جدول آن را رسم نکردیم:

ا- ب- ت- ح- س- ص- ط- ع- ق- ک- ل- ن- و- ه- ی

کلمات آغاز سوره‌ها از آغاز تا پایان به نظام فاکتور یا فاکتور گرفتن آنها:

۱- الحمد ۲- الم ۳- المص ۴- المر ۵- الر ۶- ائی ۷- اقترب ۸- الذین ۹- انا ۱۰- اقتربت ۱۱- الرحمن ۱۲- اذا ۱۳- الحاقه ۱۴- ألم ۱۵- اقراء
۱۶- القارعة ۱۷- الهنکم ۱۸- ارثیت ۱۹- یا ۲۰- یستلونک ۲۱- یس ۲۲- یسیح ۲۳- برائة ۲۴- سبحان ۲۵- سورة ۲۶- سبح ۲۷- کهبیص
۲۸- طه ۲۹- طسم ۳۰- طس ۳۱- قد ۳۲- ق ۳۳- قل ۳۴- تبارک ۳۵- تنزیل ۳۶- تبت ۳۷- و ۳۸- ویل ۳۹- ص ۴۰- حم ۴۱- ن ۴۲- لا
۴۳- لم ۴۴- لیلایف ۴۵- هل ۴۶- عم ۴۷- عبس؛ و فاکتور حروف این ۴۷ کلمه ۲۱ حرف:

ا- ل- ح- م- د- ص- ر- ت- ی- ق- ب- ذ- ن- ه- ع- ک- س- و- ط- ز- ف؛ که در صفحه ۲۱ به آن اشاره شد و دارای تاریخ

روشن است که در دیگر کتب به تکرار و موضوعات تکرار به آن اشاره شده است و در این امر شکی نبوده و نه هست.

لازم به یاد آوریست که بعضی‌ها میگویند شما چرا بیشتر از هر چیزی خودت را عنوان کرده‌ای، لازم است که بدانید اصل موضوع کتاب و سرکوبها و ... بین کفر و ایمان و وعده حق است که جهانی در صدد انکار همه چیز برآمده است و تمام رخدادها در اثر همین انکار است از جمله تمام ادیان مرتکب این انکار شده است و در کتاب دستور داده است که خود را معرفی کن و از هوای اشخاص تبعیت نکن و این همه تکرار موضوع برای اثبات است نه چیزی دیگر، بنده قرار است مردم را به یکسو دعوت کنم و قرار نبوده و نیست که مردم را به بندگی خود دعوت کنم والسلام.

باز یک مورد جهت فهم و درک مطالب، هر سوره‌ای نامی دارد و در رابطه با این نام، آیه‌ای و یا چند آیه‌ای در آن سوره عنوان شده است که از محکومات است. مثلاً سوره ماعون ویل للمصلین برای آنکه جلوی یاری را گرفته‌اند و به جای اینکه به اصل صاحب کتاب کمک کنند در خدمت دشمنان او هستند و زکوتشان را به کسانی میدهند که در حقیقت به سرکوب امر پرداخته‌اند.

جهت یادآوری که بارها این موضوع تکرار شده است که در هر امری از امور از تنظیم جدولها ترتیب سوره‌ها نظام دیگری به خود میگیرند و این نظامها جهت روشن شدن پاره‌ای از مجهولات است. مثلاً در ترتیب صفحه ۲۲ سوره ملک در برابر سوره اخلاص قرار میگیرد با توجه به تاریخ آن مسئله قل که امر است به رسول عصر ثابت میشود. مثلاً کافرون در ردیف ۱۰۷ قرار گرفته است در اینجا کفار غافل از کفر خویش‌اند و نماز به پای میدارند در صورتی که از یاری رساندن به رسول عصر نه تنها خودداری میکنند بلکه جلوی هر یاری دهنده‌ای را میگیرند. مثلاً معارج در مقابل زلزله سوره ۹۹ قرار گرفته است و ... جمعه در مقابل ۸۵ سوره بروج والیوم الموعود قرار گرفته است و نماز جماعتی که به سرکوب حقیقت امر ظهور پرداخته است ...

اگر بخواهیم نام سوره‌ها را به ترتیب ابجد درآوریم یعنی صفحه ۲۱ را و نظام ترتیب آغاز سوره‌ها به جای خود باشند و فقط جایگاه نام سوره‌ها را به ترتیب حروف ابجد بنویسیم یک جدول و به ترتیب الفباء یک جدول و مانند صفحه ۷۳ کتاب «الم، ذالک الكتاب» جدولی به ترتیب نزول نظام داده شود و همان را دوباره به ترتیب حروف ابجد و الفباء و ... کلی جدول به دست میاید که در هر نظامی کلی پیام نهفته است. علق که اولین سوره در ترتیب نزول است در جدول سوره اول خواهد شد و بقیه ۴۱ سوره‌ای که با حرف «الف» شروع شده‌اند کلاً نظام دیگری به خود خواهد گرفت.

در صفحات بعد، نام سوره‌ها بعد از حذف «ال» تعریف و اعداد مربوط به هر حرف را در ۱۱۴ جدول مینویسم بعد از هر کدام از اعداد فاکتور میگیرم.

نام ۱۱۴ سوره که هر کدام از نامها در یک جدول قرار گرفته و هر حرف زیر آن عدد ابجد و عدد ترتیب ابجد و عدد ترتیب الفباء قرار گرفته است و در پایان جمع عدد هر کلمه در ردیف خود شماره‌های سه‌گانه فوق‌الذکر و جمع عدد با حذف نقطه‌ها از اعداد ابجد به ترتیب یعنی ابتدا حذف یک نقطه از عدد ابجد و بعد نقطه دیگر و ... و در هر حذف نقطه یک جمع که در کنار ردیف حروف کلمه یعنی بالای جمع عدد ابجد قرار گرفته است.

۲۸؛ ۱۰	ا	ر	س	ا	۹۳؛ ۲۱	ت	ه	ب	و	ت	۱۰۲؛ ۳۰	ت	ه	ح	ا	ف	
۲۶۲ =	۱	۲۰۰	۶۰	۱	۸۱۳ =	۴۰۰	۵	۲	۶	۴۰۰	۸۹۴ =	۴۰۰	۵	۸	۴۰۰	۱	۸۰
۳۷ =	۱	۲۰	۱۵	۱	۵۷ =	۲۲	۵	۲	۶	۲۲	۷۵ =	۲۲	۵	۸	۲۲	۱	۱۷
۲۴ =	۱	۱۰	۱۲	۱	۶۱ =	۳	۲۷	۲	۲۶	۳	۶۰ =	۳	۲۷	۶	۳	۱	۲۰

۱۵	ا	ف	ه	ک	۱۸	ا	س	ن	و	ی	۷۷؛ ۱۴	ت	ه	ر	ق	ب
۱۰۵ =	۸۰	۵	۲۰	۲۰	۱۲۶ =	۶۰	۵۰	۶	۱۰	۱۰	۷۰۷ =	۴۰۰	۵	۲۰۰	۱۰۰	۲
۳۳ =	۱۷	۵	۱۱	۱۱	۴۵ =	۱۵	۱۴	۶	۱۰	۱۰	۶۸ =	۲۲	۵	۲۰	۱۹	۲
۶۹ =	۲۰	۲۷	۲۲	۲۲	۹۱ =	۱۲	۲۵	۲۶	۲۸	۲۸	۶۳ =	۳	۲۷	۱۰	۲۱	۲

۲۹؛ ۱۱	ا	م	ی	ر	م	۱۵	ا	د	و	ه	۴۱؛ ۲۳	ا	ر	م	ع	ل	ا	
۲۹۰ =	۴۰	۱۰	۲۰۰	۴۰	۴۰	۱۵ =	۴	۶	۵	۵	۳۹۲ =	۵۰	۱	۲۰۰	۴۰	۷۰	۳۰	۱
۵۶ =	۱۳	۱۰	۲۰	۱۳	۱۳	۱۵ =	۴	۶	۵	۵	۷۷ =	۱۴	۱	۲۰	۱۳	۱۶	۱۲	۱
۸۶ =	۲۴	۲۸	۱۰	۲۴	۲۴	۶۱ =	۸	۲۶	۲۷	۲۷	۱۰۲ =	۲۵	۱	۱۰	۲۴	۱۸	۲۳	۱

۱۴	ا	ه	ط	۲۱	ا	س	ف	و	ی	۱۲	ا	س	ن
۱۴ =	۵	۹	۹	۱۵۶ =	۸۰	۶۰	۶	۱۰	۱۰	۱۱۱ =	۱	۶۰	۵۰
۱۴ =	۵	۹	۹	۴۸ =	۱۷	۱۵	۶	۱۰	۱۰	۳۰ =	۱	۱۵	۱۴
۴۳ =	۲۷	۱۶	۱۶	۸۶ =	۲۰	۱۲	۲۶	۲۸	۲۸	۳۸ =	۱	۱۲	۲۵

۱۰	ا	ب	ن	ا	۳۱؛ ۱۳	د	ع	ر	۵۴؛ ۱۸	ت	ه	د	ا	م
۶۴ =	۱	۱۰	۲	۵۰	۲۷۴ =	۴	۷۰	۲۰۰	۴۵۰ =	۴۰۰	۵	۴	۱	۴۰
۲۸ =	۱	۱۰	۲	۱۴	۴۰ =	۴	۱۶	۲۰	۴۵ =	۲۲	۵	۴	۱	۱۳
۵۷ =	۱	۲۸	۲	۲۵	۳۶ =	۸	۱۸	۱۰	۶۳ =	۳	۲۷	۸	۱	۲۴

۱۱	ا	ج	ح	۳۴؛ ۱۶	ا	ی	ه	ا	ر	ب	ا	ع	ن	ا
۱۱ =	۳	۸	۸	۲۵۹ =	۴۰	۱۰	۵	۱	۲۰۰	۲	۱	۷۰	۵۰	۱
۱۱ =	۳	۸	۸	۵۲ =	۱۳	۱۰	۵	۱	۲۰	۲	۱	۱۶	۱۴	۱
۱۱ =	۵	۶	۶	۹۳ =	۲۴	۲۸	۲۷	۱	۱۰	۲	۱	۱۸	۲۵	۱

۳۰	ا	ن	و	ن	م	و	م	۳۱؛ ۱۳	ر	ج	ح	۳۷؛ ۱۹	ا	ر	ع	ا	
۱۹۲ =	۵۰	۶	۵۰	۴۰	۴۰	۶	۴۰	۲۱۱ =	۲۰۰	۳	۸	۳۵۲ =	۸۰	۱	۲۰۰	۷۰	۱
۶۶ =	۱۴	۶	۱۴	۱۳	۶	۱۳	۱۳	۳۱ =	۲۰	۳	۸	۵۵ =	۱۷	۱	۲۰	۱۶	۱
۱۵۰ =	۲۵	۲۶	۲۵	۲۴	۲۶	۲۴	۲۴	۲۱ =	۱۰	۵	۶	۵۰ =	۲۰	۱	۱۰	۱۸	۱

۳۱؛ ۱۳	ا	و	ن	۱۶	ا	ل	ح	ن	۱۸	ا	ل	ا	ن	ا
۲۵۶ =	۲۰۰	۶	۵۰	۸۸ =	۳۰	۸	۵۰	۱۶۲ =	۳۰	۱	۸۰	۵۰	۱	
۴۰ =	۲۰	۶	۱۴	۳۴ =	۱۲	۸	۱۴	۴۵ =	۱۲	۱	۱۷	۱۴	۱	
۶۱ =	۱۰	۲۶	۲۵	۵۴ =	۲۳	۶	۲۵	۷۰ =	۲۳	۱	۲۰	۲۵	۱	

مانند مورد بسما ... و دیگر موارد در طی آغاز کتاب تا کنون و این امر به جهت دیگر کاربردها تنظیم شده و همچنین بهتر فهمیدن موضوع و راحت‌تر شدن خوانندگان و طالبان این راه و یا به عبارتی علاقمندان و پیروان راه دین شمار و دین رشد نه دین غی که بی‌ربط را به مسائلی ربط داده‌اند که نه تنها قابل قبول نیست بلکه هر گروهی از احزاب، قرآن را به میل و خواسته‌های خود درآورده‌اند و یا به عبارتی کتاب خدا را دستاویز دین تلبیس خود و پدران‌شان ... که هر گروهی خود را احق از بقیه گروه‌ها میدانند در صورتی که هیچ چیزی را زیر سوال نبرده‌اند و کلاً در مسئله دین تحقیق نکرده‌اند بلکه آنچه که به آنها القاء شده است پذیرفته‌اند نه حقیقت قرآن را، وگرنه کلام خدا واحد و دین واحد و غیر قابل تبدیل است نه اینکه هر گروهی بر حسب

اقلیت و اکثریت و یا نظام حاکم در مملکت خود را احق از بقیه بدانند و اگر طبق نظام جمهوری حق با اکثریت آراء است پس اهل تسنن احق از بقیه‌اند گر چه اهل تسنن باز خود فرقه فرقه‌اند و هر کدام از گروه‌ها بر رأی یک پیشوایی در حرکت است که این امر ناقض آیه ۱۳۴ و ۱۴۱ سوره بقره می‌شود چرا که امتی که از دار دنیا رفته است در گروهی اعمال خود می‌یابد و امتی که در قید حیات است در گروهی اعمال خود می‌یابد و هیچ امتی به جای امتی دیگر بازخواست نمی‌شود یعنی دین خدا دینی کاملاً بویا است و بویا بودنش بر حسب تاریخ و نشانه‌های فیزیکی زمین و آسمان در حرکت است ...

ف	ص	ل	ت	۶۰:۲۴
۸۰	۹۰	۳۰	۴۰	= ۶۰۰
۱۷	۱۸	۱۲	۲۲	= ۶۹
۲۰	۱۴	۲۳	۳	= ۶۰

ا	ح	ز	ا	ب	۱۹
۱	۸	۷	۱	۲	= ۱۹
۱	۸	۷	۱	۲	= ۱۹
۱	۶	۱۱	۱	۲	= ۲۱

ف	ر	ق	ا	ن	۴۴:۱۷
۸۰	۲۰۰	۱۰۰	۱	۵۰	= ۴۳۱
۱۷	۲۰	۱۹	۱	۱۴	= ۷۱
۲۰	۱۰	۲۱	۱	۲۵	= ۷۷

ش	و	ر	ی	۵۷:۱۲
۳۰۰	۶	۲۰۰	۱۰	= ۵۱۶
۲۱	۶	۲۰	۱۰	= ۵۷
۱۳	۲۶	۱۰	۲۸	= ۷۷

س	ب	ا	۹
۶۰	۲	۱	= ۶۳
۱۵	۲	۱	= ۱۸
۱۲	۲	۱	= ۱۵

ش	ع	ر	ا	۵۸:۱۳
۳۰۰	۷۰	۲۰۰	۱	= ۵۷۱
۲۱	۱۶	۲۰	۱	= ۵۸
۱۳	۱۸	۱۰	۱	= ۴۲

ز	خ	ر	ف	۹۵:۲۳
۷	۶۰۰	۲۰۰	۸۰	= ۸۸۷
۷	۲۴	۲۰	۱۷	= ۶۸
۱۱	۷	۱۰	۲۰	= ۴۸

ف	ا	ط	ر	۳۸:۲۰
۸۰	۱	۹	۲۰۰	= ۲۹۰
۱۷	۱	۹	۲۰	= ۴۷
۲۰	۱	۱۶	۱۰	= ۴۷

ن	م	ل	۱۲
۵۰	۴۰	۳۰	= ۱۲۰
۱۴	۱۳	۱۲	= ۳۹
۲۵	۲۴	۲۳	= ۷۲

د	خ	ا	ن	۷۰:۱۶
۴	۶۰۰	۱	۵۰	= ۶۵۵
۴	۲۴	۱	۱۴	= ۴۳
۸	۷	۱	۲۵	= ۴۱

ی	س	۷
۱۰	۶۰	= ۷۰
۱۰	۱۵	= ۲۵
۲۸	۱۲	= ۴۰

ق	ص	ص	۲۸:۱۹
۱۰۰	۹۰	۹۰	= ۲۸۰
۱۹	۱۸	۱۸	= ۵۵
۲۱	۱۴	۱۴	= ۴۹

ج	ا	ث	ی	ه	ت	۱۰۰:۱۹
۳	۱	۵۰۰	۱۰	۵	۴۰۰	= ۹۱۹
۳	۱	۲۳	۱۰	۵	۲۲	= ۶۴
۵	۱	۲۸	۲۸	۲۷	۳	= ۶۸

ص	ا	ف	ا	ت	۵۹:۲۳
۹۰	۱	۸۰	۱	۴۰۰	= ۵۷۲
۱۸	۱	۱۷	۱	۲۲	= ۵۹
۱۴	۱	۲۰	۱	۳	= ۳۹

ع	ن	ک	ب	و	ت	۶۲:۲۶
۷۰	۵۰	۲۰	۲	۶	۴۰۰	= ۵۴۸
۱۶	۱۴	۱۱	۲	۶	۲۲	= ۷۱
۱۸	۲۵	۲۲	۲	۲۶	۳	= ۹۶

ا	ح	ق	ا	ف	۲۸:۱۹
۱	۸	۱۰۰	۱	۸۰	= ۱۹۰
۱	۸	۱۹	۱	۱۷	= ۴۶
۱	۶	۲۱	۱	۲۰	= ۴۹

ص	۹
۹۰	= ۹۰
۱۸	= ۱۸
۱۴	= ۱۴

ر	و	م	۳۰:۱۲
۲۰۰	۶	۴۰	= ۲۴۶
۲۰	۶	۱۳	= ۳۹
۱۰	۲۶	۲۴	= ۶۰

م	ح	م	د	۲۰
۴۰	۸	۴۰	۴	= ۹۲
۱۳	۸	۱۳	۴	= ۳۸
۲۴	۶	۲۴	۸	= ۶۲

ز	م	ر	۳۱:۱۳
۷	۴۰	۲۰۰	= ۲۴۷
۷	۱۳	۲۰	= ۴۰
۱۱	۲۴	۱۰	= ۴۵

ل	ق	م	ا	ن	۲۳:۱۴
۳۰	۱۰۰	۴۰	۱	۵۰	= ۲۲۱
۱۲	۱۹	۱۳	۱	۱۴	= ۵۹
۲۳	۲۱	۲۴	۱	۲۵	= ۹۴

ف	ت	ح	۵۶:۲۰
۸۰	۴۰۰	۸	= ۴۸۸
۱۷	۲۲	۸	= ۴۷
۲۰	۳	۶	= ۲۹

غ	ا	ف	ر	۱۲۹:۲۱:۱۲
۱۰۰۰	۱	۸۰	۲۰۰	= ۱۲۸۱
۲۸	۱	۱۷	۲۰	= ۶۶
۱۹	۱	۲۰	۱۰	= ۵۰

س	ج	د	ه	ت	۵۸:۲۲
۶۰	۳	۴	۵	۴۰۰	= ۴۷۲
۱۵	۳	۴	۵	۲۲	= ۴۹
۱۲	۵	۸	۲۷	۳	= ۵۵

همه میدانید در طول تاریخ هزار و اندی ساله گذشته چنین چیزهایی عنوان نشده است و اگر عنوان میشد در رابطه با حروف مقطعه و یا علت هفده رکعت بودن نماز چیزهایی مطرح میشد و امروز همگی آن را میدانستند و میفهمیدند و یا حداقل در رابطه با نماز مسائلی مطرح میکردند، حال آنکه هیچ احدی در مورد علت آن چیزی سوال نکرده است و هیچ احدی چیزی مطرح نکرده است. اگر در عدد کلمه اسراء دقت کنید عدد آن عدد کلمه «ایران» است و کلمه نماز که به زبان ایرانی است و در حقیقت کلمه زمان در هم فرو ریخته است عدد آن اشاره به سوره بینه و اسراء نمود و آیه ۱۱۱ یعنی آخرین آیه سوره اسراء

در اذان ظهر تهران هر روز خوانده میشود و مورد کلمه نماز و این آیه جزء آیات و آفاق و انفس است یعنی چیزهایی که در دسترس خود دارند، در ضمن اگر

تمام موارد عددی موجود در طول تاریخ مطرح شده و یا میشود از فهم حذف نقطه‌ها به ترتیب و جمع دو عدد با همدیگر بیخبر بوده‌اند و ...

ط	ل	ا	ق	۲۳:۱۴
۹	۳۰	۱	۱۰۰	= ۱۴۰
۹	۱۲	۱	۱۹	= ۴۱
۱۶	۲۳	۱	۲۱	= ۶۱

ح	د	ی	د	۱۷
۸	۴	۱۰	۴	= ۲۶
۸	۴	۱۰	۴	= ۲۶
۶	۸	۲۸	۸	= ۵۰

ح	ج	ر	ا	ت	۷۲:۱۸
۸	۳	۲۰۰	۱	۴۰۰	= ۶۱۲
۸	۳	۲۰	۱	۲۲	= ۵۴
۶	۵	۱۰	۱	۳	= ۲۵

ت	ح	ر	ی	م	۷۳:۱۹
۴۰۰	۸	۲۰۰	۱۰	۴۰	= ۶۵۸
۲۲	۸	۲۰	۱۰	۱۳	= ۷۳
۳	۶	۱۰	۲۸	۲۴	= ۷۱

م	ج	ا	د	ل	ه	ت	۶۰:۲۴
۴۰	۳	۱	۴	۳۰	۵	۴۰۰	= ۴۸۳
۱۳	۳	۱	۴	۱۲	۵	۲۲	= ۶۰
۲۴	۵	۱	۸	۲۳	۲۷	۳	= ۹۱

ق	۱۰:۱
۱۰۰	= ۱۰۰
۱۹	= ۱۹
۲۱	= ۲۱

م	ل	ک	۹
۴۰	۳۰	۲۰	= ۹۰
۱۳	۱۲	۱۱	= ۳۶
۲۴	۲۳	۲۲	= ۶۹

ح	ش	ر	۵۸:۱۳
۸	۳۰۰	۲۰۰	= ۵۰۸
۸	۲۱	۲۰	= ۴۹
۶	۱۳	۱۰	= ۲۹

ذ	ا	ر	ی	ا	ت	۱۳۳:۱۶
۷۰۰	۱	۲۰۰	۱۰	۱	۴۰۰	= ۱۳۱۲
۲۵	۱	۲۰	۱۰	۱	۲۲	= ۷۹
۹	۱	۱۰	۲۸	۱	۳	= ۵۲

ق	ل	م	۱۷:۸
۱۰۰	۳۰	۴۰	= ۱۷۰
۱۹	۱۲	۱۳	= ۴۴
۲۱	۲۳	۲۴	= ۶۸

م	ت	ح	ن	ه	ت	۱۰۶:۳۴
۴۰	۴۰	۴۰۰	۸	۵۰	۵	= ۹۴۳
۱۳	۱۳	۲۲	۸	۱۴	۵	= ۹۷
۲۴	۲۴	۳	۶	۲۵	۲۷	= ۱۱۲

ط	و	ر	۳۵:۱۷
۹	۶	۲۰۰	= ۲۱۵
۹	۶	۲۰	= ۳۵
۱۶	۲۶	۱۰	= ۵۲

ح	ا	ق	ه	ت	۶۴:۱۹
۸	۱	۱۰۰	۵	۴۰۰	= ۵۱۴
۸	۱	۱۹	۵	۲۲	= ۵۵
۶	۱	۲۱	۲۷	۳	= ۵۸

ص	ف	۱۷
۹۰	۸۰	= ۱۷۰
۱۸	۱۷	= ۳۵
۱۴	۲۰	= ۳۴

ن	ج	م	۱۲
۵۰	۳	۴۰	= ۹۳
۱۴	۳	۱۳	= ۳۰
۲۵	۵	۲۴	= ۵۴

م	ع	ا	ر	ج	۳۵:۱۷
۴۰	۷۰	۱	۲۰۰	۳	= ۳۱۴
۱۳	۱۶	۱	۲۰	۳	= ۵۳
۲۴	۱۸	۱	۱۰	۵	= ۵۸

ج	م	ع	ه	ت	۵۹:۲۳
۳	۴۰	۷۰	۵	۴۰۰	= ۵۱۸
۳	۱۳	۱۶	۵	۲۲	= ۵۹
۵	۲۴	۱۸	۲۷	۳	= ۷۷

ق	م	ر	۳۴:۷
۱۰۰	۴۰	۲۰۰	= ۳۴۰
۱۹	۱۳	۲۰	= ۵۲
۲۱	۲۴	۱۰	= ۵۵

ن	و	ح	۱۹
۵۰	۶	۸	= ۶۴
۱۴	۶	۸	= ۲۸
۲۵	۲۶	۶	= ۵۷

م	ن	ا	ف	ق	و	ن	۳۹:۳۰
۴۰	۵۰	۱	۸۰	۱۰۰	۶	۵۰	= ۳۲۷
۱۳	۱۴	۱	۱۷	۱۹	۶	۱۴	= ۸۴
۲۴	۲۵	۱	۲۰	۲۱	۲۶	۲۵	= ۱۴۲

ر	ح	م	ن	۳۷:۱۹
۲۰۰	۸	۴۰	۵۰	= ۲۹۸
۲۰	۸	۱۳	۱۴	= ۵۵
۱۰	۶	۲۴	۲۵	= ۶۵

ج	ن	۸
۳	۵۰	= ۵۳
۳	۱۴	= ۱۷
۵	۲۵	= ۳۰

ت	غ	ا	ب	ن	۱۴۸:۲۲:۱۳
۴۰۰	۱۰۰۰	۱	۲	۵۰	= ۱۴۵۳
۲۲	۲۸	۱	۲	۱۴	= ۶۷
۳	۱۹	۱	۲	۲۵	= ۵۰

و	ا	ق	ع	ه	ت	۶۹:۲۴
۶	۱	۱۰۰	۷۰	۵	۴۰۰	= ۵۸۲
۶	۱	۱۹	۱۶	۵	۲۲	= ۶۹
۲۶	۱	۲۱	۱۸	۲۷	۳	= ۹۶

به‌رحال بهترین تفسیر مدرن روز اغلب قراء و پیروان تفسیر المیزان است که اغلب آن نقل قول است گر چه بعضی موارد را با کنایه مطرح کرده است ... مسئله شأن نزول دادن به کتاب خدا برای گرفتن فهم از پیروان غافل آن است چرا که با شأن نزول دادن به قرآن مسئله ترتیب رسمی در برابر ترتیب نزول و درک مطالب کلاً منتفی میشود و آیاتی که مربوط به آینده است ربط به گذشته داده میشود و این امر خواست گروه مستولی بر کتاب بوده و هست که در حقیقت موضوع مکی و مدنی بودن غیر از مسئله قرار گرفتن ترتیب رسمی در برابر ترتیب نزول، مسئله نوع تاریخ نیز بوده و هست.

از آنجایی که جمله فرائض دینی بر مبنای تاریخ قمری است مخصوصاً مسئله حج و مکه، نام سوره‌هایی که عنوان قمری بر آن است آن را مکی معرفی کرده‌اند و از آنجایی که مشاغل و کارهای امرار معاش مردم بر خلاف مسئله فرائض است و تاریخ آن شمسی است نام سوره را مدنی نهاده‌اند و همچنین

حروف بر دو گروه تقسیم شده‌اند که گروهی از حروف را قمری گفته‌اند و گروهی از حروف را شمسی معرفی کرده‌اند حال آنکه بعضی از سوره‌ها هم تاریخ هجری شمسی و هم تاریخ هجری قمری و هم تاریخ میلادی را عنوان کرده‌اند و ... سوره‌های مکی ۸۶ و سوره‌های مدنی ۲۸ که اگر در رابطه با این دو عدد و سوره‌های این دو عدد کار کنیم به ۹۶ ترتیب سوره علق و نزول سوره رعد خواهیم رسید البته یک مورد آن و بی شک موضوع موعود را عنوان میکند و ...

ف	ج	ر	۳۱:۱۳
۸۰	۳	۲۰۰	= ۲۸۳
۱۷	۳	۲۰	= ۴۰
۲۰	۵	۱۰	= ۳۵

ت	ک	و	ی	ر	۶۹:۱۵
۴۰۰	۲۰	۶	۱۰	۲۰۰	= ۶۳۶
۲۲	۱۱	۶	۱۰	۲۰	= ۶۹
۳	۲۲	۲۶	۲۸	۱۰	= ۸۹

م	ز	م	ل	۱۸
۴۰	۷	۴۰	۳۰	= ۱۱۷
۱۳	۷	۱۳	۱۲	= ۴۵
۲۴	۱۱	۲۴	۲۳	= ۸۲

ب	ل	د	۹
۲	۳۰	۴	= ۳۶
۲	۱۲	۴	= ۱۸
۲	۲۳	۸	= ۳۳

ا	ن	ف	ط	ا	ر	۴۴:۲۶
۱	۵۰	۸۰	۹	۱	۲۰۰	= ۳۴۱
۱	۱۴	۱۷	۹	۱	۲۰	= ۶۲
۱	۲۵	۲۰	۱۶	۱	۱۰	= ۷۳

م	د	ث	ر	۷۸:۱۵
۴۰	۴	۵۰۰	۲۰۰	= ۷۴۴
۱۳	۴	۲۳	۲۰	= ۶۰
۲۴	۸	۴	۱۰	= ۴۶

ش	م	س	۴۰:۱۳
۳۰۰	۴۰	۶۰	= ۴۰۰
۲۱	۱۳	۱۵	= ۴۹
۱۳	۲۴	۱۲	= ۴۹

م	ط	ف	ی	ن	۳۵
۴۰	۹	۸۰	۱۰	۵۰	= ۲۶۹
۱۳	۹	۱۷	۱۰	۱۴	= ۸۰
۲۴	۱۶	۲۰	۲۸	۲۵	= ۱۳۳

ق	ی	ا	م	ه	ت	۶۱:۱۶
۱۰۰	۱۰	۱	۴۰	۵	۴۰۰	= ۵۵۶
۱۹	۱۰	۱	۱۳	۵	۲۲	= ۷۰
۲۱	۲۸	۱	۲۴	۲۷	۳	= ۱۰۴

ل	ی	ل	۷
۳۰	۱۰	۳۰	= ۷۰
۱۲	۱۰	۱۲	= ۳۴
۲۳	۲۸	۲۳	= ۷۴

ا	ن	ش	ق	ا	ق	۵۷:۱۲
۱	۵۰	۳۰۰	۱۰۰	۱	۱۰۰	= ۵۵۲
۱	۱۴	۲۱	۱۹	۱	۱۹	= ۷۵
۱	۲۵	۱۳	۲۱	۱	۲۱	= ۸۲

ا	ن	س	ا	ن	۱۸
۱	۵۰	۶۰	۱	۵۰	= ۱۶۲
۱	۱۴	۱۵	۱	۱۴	= ۴۵
۱	۲۵	۱۲	۱	۲۵	= ۶۴

ض	ح	ی	۸۹:۱۷
۸۰۰	۸	۱۰	= ۸۱۸
۲۶	۸	۱۰	= ۴۴
۱۵	۶	۲۸	= ۴۹

ب	ر	و	ج	۳۱:۱۳
۲	۲۰۰	۶	۳	= ۲۱۱
۲	۲۰	۶	۳	= ۳۱
۲	۱۰	۲۶	۵	= ۴۳

م	ر	س	ل	ا	ت	۷۴:۲۰
۴۰	۲۰۰	۶۰	۳۰	۱	۴۰۰	= ۷۳۱
۱۳	۲۰	۱۵	۱۲	۱	۲۲	= ۸۳
۲۴	۱۰	۱۲	۲۳	۱	۳	= ۷۳

ش	ر	ح	۵۸:۱۳
۳۰۰	۲۰۰	۸	= ۵۰۸
۲۱	۲۰	۸	= ۴۹
۱۳	۱۰	۶	= ۲۹

ط	ا	ر	ق	۴۰:۱۳
۹	۱	۲۰۰	۱۰۰	= ۳۱۰
۹	۱	۲۰	۱۹	= ۴۹
۱۶	۱	۱۰	۲۱	= ۴۸

ن	ب	ا	۸
۵۰	۲	۱	= ۵۳
۱۴	۲	۱	= ۱۷
۲۵	۲	۱	= ۲۸

ت	ی	ن	۴۶:۱۰
۴۰۰	۱۰	۵۰	= ۴۶۰
۲۲	۱۰	۱۴	= ۴۶
۳	۲۸	۲۵	= ۵۶

ا	ع	ل	ی	۱۲
۱	۷۰	۳۰	۱۰	= ۱۱۱
۱	۱۶	۱۲	۱۰	= ۳۹
۱	۱۸	۲۳	۲۸	= ۷۰

ن	ا	ز	ع	ا	ت	۶۱:۲۵
۵۰	۱	۷۰	۷۰	۱	۴۰۰	= ۵۲۹
۱۴	۱	۷	۱۶	۱	۲۲	= ۶۱
۲۵	۱	۱۱	۱۸	۱	۳	= ۵۹

ع	ل	ق	۲۰:۱۱
۷۰	۳۰	۱۰۰	= ۲۰۰
۱۶	۱۲	۱۹	= ۴۷
۱۸	۲۳	۲۱	= ۶۲

غ	ا	ش	ی	ه	ت	۱۷۷:۲۴:۱۵
۱۰۰۰	۱	۳۰۰	۱۰	۵	۴۰۰	= ۱۷۱۶
۲۸	۱	۲۱	۱۰	۵	۲۲	= ۸۷
۱۹	۱	۱۳	۲۸	۲۷	۳	= ۹۱

ع	ب	س	۱۵
۷۰	۲	۶۰	= ۱۳۲
۱۶	۲	۱۵	= ۳۳
۱۸	۲	۱۲	= ۳۲

بهرحال مطالب بسیاری هست که وجود شرک و کفر را در پیشوایان ادیان و مذاهب مختلف اهل کتاب ثابت کند گر چه با توجه به سن و سال و متانت و حق بجانب گرفتن آنها این امر در عقل نمی‌گنجد! ترس از کردار و القانات و عهدی که با خداوند برای اغوای ظالمان دیار دارند مهمترین موضوع است. مسئله خاتم بودن در رابطه با یک بعث مجدد و آغاز ذالک الکتاب است نه در همان هزار و سیصد و هشتاد و دو سال پیش همه چیز ختم شده باشد چرا که برای هر امتی رسولی به زبان خویش که حجت را بر آنها تمام کند و یا به عبارتی بهانه جویی آنها را کلاً از دستشان بگیرد که بهانه‌ای نداشته باشند و این امر نیازمند ارتباطات مدرن امروزی است که آیات تأویل شود و نشانه‌های فیزیکی زمین و آسمان و با فشاری در شرک و کفر ثابت شود و ...

و اگر قرآن را بدقت بخوانید خواهید دید که گفتگوها در زمانهایی است که رخدادهای آن هنوز رخ نداده است و بعد از رخداد آن را یک امر طبیعی و همیشگی عنوان میکنند تا که مردم را مفتون و از حقیقت باز دارند.

قدر مربوط به موعود و سبأ است همچنانکه طبق جمع ارقام شماره ترتیب قدر یعنی $۹۷ \leftarrow ۹ + ۷ = ۱۶$ و $۱۶ \leftarrow ۱ + ۶ = ۷$ اعراف المرص، جمع عدد بدون نقطه کلمه قدر «۷» و با حذف تک نقطه از عدد ابجد کلمه قدر ۳۴ سبأ و نزول «ق» و القرآن «ق» قدر.

ق	د	ر	ع	ص	ر	ک	ا	ف	ر	و	ن	۳۴:۷۷
۱۰۰	۴	۲۰۰	۷۰	۹۰	۲۰۰	۲۰	۱	۸۰	۲۰۰	۶	۵۰	۳۵۷ =
۱۹	۴	۲۰	۱۶	۱۸	۲۰	۱۱	۱	۱۷	۲۰	۶	۱۴	۶۹ =
۲۱	۸	۱۰	۱۸	۱۴	۱۰	۲۲	۱	۲۰	۱۰	۲۶	۲۵	۱۰۴ =

ب	ی	ن	ه	ت	ب	ه	ز	م	ه	ت	ن	ص	ر	۳۴:۱۶
۲	۱۰	۵۰	۵	۴۰۰	۵	۷	۴۰	۵	۴۵۷ =	۴۰۰	۵۰	۹۰	۲۰۰	۳۴۰ =
۲	۱۰	۱۴	۵	۲۲	۵	۷	۱۳	۵	۵۲ =	۲۲	۱۴	۱۸	۲۰	۵۲ =
۲	۲۸	۲۵	۲۷	۳	۲۷	۱۱	۲۴	۲۷	۹۲ =	۳	۲۵	۱۴	۱۰	۴۹ =

ز	ل	ز	ل	ه	ت	م	س	د	ک	۱۴	۴۰
۷	۳۰	۷	۳۰	۵	۴۰۰	۴۰	۶۰	۴	۱۰۴ =	۴	۴۰
۷	۱۲	۷	۱۲	۵	۲۲	۱۳	۱۵	۴	۳۲ =	۴	۱۳
۱۱	۲۳	۱۱	۲۳	۲۷	۳	۲۴	۱۲	۸	۴۴ =	۸	۲۴

ع	ا	د	ی	ا	ت	ق	ر	ی	ش	۶۱:۷	۱۰۰	۱۰	۲۰۰	۱۰۰
۷۰	۱	۴	۱۰	۱۰	۴۰۰	۱۰۰	۲۰۰	۱۰	۳۰۰	۶۱۰ =	۱۰۰	۱۰	۲۰۰	۱۰۰
۱۶	۱	۴	۱۰	۱۰	۲۲	۱۹	۲۰	۱۰	۲۱	۷۰ =	۱۹	۱۰	۲۰	۱۹
۱۸	۱	۸	۲۸	۱	۳	۲۱	۱۰	۲۸	۱۳	۷۲ =	۲۱	۱۰	۲۸	۲۱

ق	ا	ر	ع	و	ن	م	ا	ع	۲۳	۴۰	۱۳	۲۴
۱۰۰	۱	۲۰۰	۷۰	۶	۵۰	۴۰	۱	۷۰	۱۶۷ =	۵۰	۱۳	۲۴
۱۹	۱	۲۰	۱۶	۶	۱۴	۱۳	۱	۱۶	۵۰ =	۱۴	۱۳	۲۴
۲۱	۱	۲۰	۱۸	۲۶	۲۵	۲۴	۱	۱۸	۹۴ =	۲۵	۲۴	۲۴

ت	ک	ا	ث	ر	ک	ن	ا	س	۱۲	۵۰	۱۴	۲۵
۴۰۰	۲۰	۱	۵۰۰	۶	۲۰	۵۰	۱	۶۰	۱۱۱ =	۵۰	۱۴	۲۵
۲۲	۱۱	۱	۲۳	۶	۱۱	۱۴	۱	۱۵	۳۰ =	۱۴	۲۵	
۳	۲۲	۱	۴	۲۶	۲۲	۲۴	۱	۱۲	۳۸ =	۲۲	۲۴	

توجه داشته باشید که برای اثبات حسابها، بسیاری از کلمات در رابطه با آنچه که در صفحات قبل عنوان شده پاسخی مثبت در بر دارد، موضوع سوره بینه در رابطه با کلمه نماز و ترتیب سوره بینه از چپ به راست که سوره هفدهم است و عدد کلمه بینه بعد از حذف نقطهها از اعداد ابجد ۱۷ شد و مورد سوره زلزله که نزول آن ۹۳ برابر با سه پاکی یعنی ۹۳ روز و ترتیب نزول سوره ۶۵ یعنی طلاق نود و نه است که برابر است با ترتیب رسمی سوره زلزله که عدد آن بعد از حذف تک نقطه از عدد ابجد ۶۵ برابر است با ترتیب رسمی سوره طلاق!

عدد که بعضی عدد مخمس و مثلث است که قبلاً به آن اشاره شد، عدد مخمس ۱۹۵ - $۶۰ \div ۵ = ۲۷$ نمل طس خانه اول آن است و نیز ۲۷ نزول سوره بروج والیوم الموعود است و بی شک که بعضی خطاب به موعود است و مسئله آن زن که در قالب مثال است و از آنجایی که قرآن ظاهر و باطنی برخلاف همدیگر دارد مسئله شیطان که خلق را اغوا نموده است و مسئله آن زن به نام «مریم» که تکرار نام مریم در کل قرآن ۳۴ است و نیز ترتیب سوره مریم ۱۹ که نوزدهمین حرف ابجد حرف «ق» است که نزول آن ۳۴ برابر است با ترتیب رسمی سوره سبأ ... در ضمن مسئله سلیمان و آن زن در سوره نمل در آیه ۴۴ تمام میشود و سوره مریم در ترتیب نزول ۴۴ است، باشد که برابری مسائل و علتها را بدانید چرا که ترتیب و تعداد آیات هر سوره و رموز

بدون علت نبوده و نیست و گاه در سوره‌های پاره‌ای از مسائل عنوان شده بی ربط به موضوع سوره است و به علت تعداد آیات و ارتباط بین دیگر سوره‌ها تنظیم شده است.

اینک در پاره‌ای از مسائل دقت کنید که این مسائل بسیار اهمیت دارد از جمله اسمائی که کلاً متشکل از نام حروف است، مثلاً نام سلیمان متشکل از نام دو حرف است که این دو حرف عبارتند از «س، ل» و نام این دو حرف «س ی ن، ل ا م» که شش حرف نام سلیمان را تشکیل می‌دهند.

← توبه و نزول لیل و عدد ابجد حرف «ط» آغاز سوره نمل	س	ل	۹
← بلد و نزول سوره احزاب و عدد ابجد حرف «ص»	۶۰	۳۰	۹۰ =
← ترتیب سوره نمل که اصل موضوع عنوان بسما ... و نزول سوره بروج والیوم الموعود و حرف ۲۷ ابجد «ظ» ظهور	۱۵	۱۲	۲۷ =
← فاطر و نزول بلد سوره ۹۰	۱۲	۲۳	۳۵ =

که در رابطه با نظم قران و موضوع بسما ... و نام سلیمان در صفحات قبل موضوعاتی عنوان شد.

جمع عدد کامل دو حرف نام سلیمان: $۹۰ + ۲۷ + ۳۵ = ۱۵۲$ ← $۱۵۲ \div ۱۱۴ = ۱$ باقی مانده ۳۸ ← ص والقران ذی الذکر.

مثلاً نام صادق متشکل از دو حرف «ص، ق» است و دو حرف «اف» که عدد ابجد آنها ۸۱ است اضافه دارد که اگر از عدد نام صادق که ۱۹۵ است

۱۱۴ که تعداد سوره‌های قران است کم کنیم ۸۱ که عدد دو حرف اضافه است نشان خواهد داد: $۱۹۵ - ۱۱۴ = ۸۱$

«ص، ق» ← «ص ا د، ق ا ف» صادق «فا» فاطر، فاتحه

← ۱۰ یونس الر و نزول فجر؛ ۱۹ مریم و نزول فیل	ص	ق	۱۹؛ ۱۰
← $۱۱۴ \div ۱۰۰ = ۱۹۰$ باقی مانده ۷۶ انسان و نزول طور	۹۰	۱۰۰	=
← صافات و نزول قمر	۱۸	۱۹	= ۳۷
← فاطر که در بالا اشاره به دو حرف اضافه نام صادق شد و نزول سوره بلد یعنی سوره ۹۰ که در نام سلیمان روشن است	۱۴	۲۱	= ۳۵

جمع عدد کامل دو حرف نام صادق: $۱۹۰ + ۳۷ + ۳۵ = ۲۶۲$ قلب جدول عدد بسم الله الرحمن الرحیم در صفحات قبل و عدد ابجد کلمه ایران است.

$۲۶۲ \div ۱۱۴ = ۲$ بقره الم و نزول سوره قلم باقی مانده ۳۴ سباء و نزول ق والقران المجید ...!

مثال دیگر کلمه شیطان که از نام دو حرف گرفته شده است «ش، ط» و نام این دو حرف «ش ی ن، ط ا» که کلمه شیطان را تشکیل می‌دهند و این امر

برمیگردد به موضوع حرف «ب» که متشکل از دو حرف است و حرف دوم تمام ترتیب حروف است.

← ۱۲ یوسف و نزول شرح «الر»؛ ۳۹ زمر و نزول اعراف المرص	ش	ط	۳۹؛ ۱۲
← $۱۱۴ \div ۳۰ = ۳۰۹$ باقی مانده ۸۱ تکویر و نزول نازعات	۳۰۰	۹	= ۳۰۹
← روم الم ... و نزول قارعه و قارعه از چپ به راست روبروی ابراهیم قرار میگیرد و ... آیه ۲۲ ابراهیم	۲۱	۹	= ۳۰
← عنکبوت الم و نزول قریش	۱۳	۱۶	= ۲۹

جمع عدد کامل دو حرف کلمه شیطان: $۳۰۹ + ۳۰ + ۲۹ = ۳۶۸$ که تکرار نام شیطان در کل قران ۶۸ مرتبه است و این دال بر صحت امر است.

باقی مانده عدد ۳۰۹ برابر ۸۱ سوره تکویر آخرین سوره موضوع شیطان در قران در رابطه با موعود المرص است سوره تکویر ۲۹ آیه است و آیه ۲۵ آن

آخرین کلمه شیطان در قران است و شیطان کالبد بشری دارد و این امر در آیه ۱۱۲ سوره انعام روشن شده است و در آیه ۶۳ سوره نحل فرماید: همینک

امروز ولی امر آنها است و در سوره نمل خلق را اغوا نموده و هدایت نمی‌شوند.

موضوع ظهور ۶۹ اعلام شده و در سوره احزاب که نزول آن ۹۰ است یعنی ۱۳۶۹ برابر با ۱۹۹۰ میلادی آیه ۴۰ احزاب مورد عنوان شده است

مخصوصاً آغاز نحل اُتی یعنی ۴۱۱ یا به عبارتی ۱۴۱۱ برابر با ۱۳۶۹ و برابر با ۱۹۹۰ میلادی است.

جدول اعداد نام سوره‌ها: ۱- ردیف ۲- نام سوره ۳- جمع عدد ابجد ۴- جمع ترتیب ابجد ۵- جمع ترتیب الفباء ۶- خانه‌های شش، هفت و هشت به ترتیب مربوط به جمع عدد ابجد با حذف یک نقطه، مرحله بعد با حذف دو نقطه و در نهایت با حذف تمام نقطه‌ها از عدد ابجد میباید.

اگر در جدول دقت کنید تنها سه سوره جمع عدد ابجد بدون نقطه آنها ۳۰ میباید که جمعاً $3 \times 30 = 90$ ص و جمع ترتیب رسمی و نزول و آیات آنها ۴۰۶ که عدد ده حرف خالص بسم‌الله الرحمن الرحیم است، در صفحه بعد توضیح داده شده است.

۸	۷	۶	۵	۴	۳	۲	۱
۲۳	۹۵		۴۸	۶۸	۸۸۷	زخرف	۴۳
۱۶	۷۰		۴۱	۴۳	۶۵۵	دخان	۴۴
۱۹	۱۰۰		۶۸	۶۴	۹۱۹	جاثیه	۴۵
۱۹	۲۸		۴۹	۴۶	۱۹۰	احقاف	۴۶
۲۰			۶۲	۳۸	۹۲	محمد	۴۷
۲۰	۵۶		۲۹	۴۷	۴۸۸	فتح	۴۸
۱۸	۷۲		۲۵	۵۴	۶۱۲	حجرات	۴۹
۱	۱۰		۲۱	۱۹	۱۰۰	ق	۵۰
۱۶	۱۳۳		۵۲	۷۹	۱۳۱۲	ذاریات	۵۱
۱۷	۳۵		۵۲	۳۵	۲۱۵	طور	۵۲
۱۲			۵۴	۳۰	۹۳	نجم	۵۳
۷	۳۴		۵۵	۵۲	۳۴۰	قمر	۵۴
۱۹	۳۷		۶۵	۵۵	۲۹۸	رحمن	۵۵
۲۴	۶۹		۹۶	۶۹	۵۸۲	واقعه	۵۶
۱۷			۵۰	۲۶	۲۶	حدید	۵۷
۲۴	۶۰		۹۱	۶۰	۴۸۳	مجادله	۵۸
۱۳	۵۸		۲۹	۴۹	۵۰۸	حشر	۵۹
۳۴	۱۰۶		۱۱۲	۹۷	۹۴۳	ممتحنه	۶۰
۱۷			۳۴	۳۵	۱۷۰	صف	۶۱
۲۳	۵۹		۷۷	۵۹	۵۱۸	جمعه	۶۲
۳۰	۳۹		۱۴۲	۸۴	۳۲۷	منافقون	۶۳
۱۳	۲۲	۱۴۸	۵۰	۶۷	۱۴۵۳	تغابن	۶۴
۱۴	۲۳		۶۱	۴۱	۱۴۰	طلاق	۶۵
۱۹	۷۳		۷۱	۷۳	۶۵۸	تحریم	۶۶
۹			۶۹	۳۶	۹۰	ملک	۶۷
۸	۱۷		۶۸	۴۴	۱۷۰	قلم	۶۸
۱۹	۶۴		۵۸	۵۵	۵۱۴	حاقة	۶۹
۱۷	۳۵		۵۸	۵۳	۳۱۴	معارج	۷۰
۱۹			۵۷	۲۸	۶۴	نوح	۷۱
۸			۳۰	۱۷	۵۳	جن	۷۲
۱۸			۸۲	۴۵	۱۱۷	مزمّل	۷۳
۱۵	۷۸		۴۶	۶۰	۷۴۴	مدثر	۷۴
۱۶	۶۱		۱۰۴	۷۰	۵۵۶	قیامة	۷۵
۱۸			۶۴	۴۵	۱۶۲	انسان	۷۶
۲۰	۷۴		۷۳	۸۳	۷۳۱	مرسلات	۷۷
۸			۲۸	۱۷	۵۳	نباء	۷۸
۲۵	۶۱		۵۹	۶۱	۵۲۹	نازعات	۷۹
۱۵			۳۲	۳۳	۱۳۲	عبس	۸۰
۱۵	۶۹		۸۹	۶۹	۶۳۶	تکویر	۸۱
۲۶	۴۴		۷۳	۶۲	۳۴۱	انفطار	۸۲
۳۵			۱۳۳	۸۰	۲۶۹	مطففین	۸۳
۱۲	۵۷		۸۲	۷۵	۵۵۲	انشقاق	۸۴

۸	۷	۶	۵	۴	۳	۲	۱
۳۰	۱۰۲		۶۰	۷۵	۸۹۴	فاتحة	۱
۱۴	۷۷		۶۳	۶۸	۷۰۷	بقرة	۲
۲۳	۴۱		۱۰۲	۷۷	۳۹۲	آل عمران	۳
۱۲			۳۸	۳۰	۱۱۱	نساء	۴
۱۸	۵۴		۶۳	۴۵	۴۵۰	مائدة	۵
۱۸			۶۹	۴۵	۱۶۲	انعام	۶
۱۹	۳۷		۵۰	۵۵	۳۵۲	اعراف	۷
۱۸			۷۰	۴۵	۱۶۲	انفال	۸
۲۱	۹۳		۶۱	۵۷	۸۱۳	توبة	۹
۱۸			۹۱	۴۵	۱۲۶	یونس	۱۰
۱۵			۶۱	۱۵	۱۵	هود	۱۱
۲۱			۸۶	۴۸	۱۵۶	یوسف	۱۲
۱۳	۳۱		۳۶	۴۰	۲۷۴	رعد	۱۳
۱۶	۳۴		۹۳	۵۲	۲۵۹	ابراهیم	۱۴
۱۳	۳۱		۲۱	۳۱	۲۱۱	حجر	۱۵
۱۶			۵۴	۳۴	۸۸	نحل	۱۶
۱۰	۲۸		۲۴	۳۷	۲۶۲	اسراء	۱۷
۱۵			۶۹	۳۳	۱۰۵	کهف	۱۸
۱۱	۲۹		۸۶	۵۶	۲۹۰	مریم	۱۹
۱۴			۴۳	۱۴	۱۴	طه	۲۰
۱۰			۵۷	۲۸	۶۴	انبیاء	۲۱
۱۱			۱۱	۱۱	۱۱	حج	۲۲
۳۰			۱۵۰	۶۶	۱۹۲	مؤمنون	۲۳
۱۳	۳۱		۶۱	۴۰	۲۵۶	نور	۲۴
۱۷	۴۴		۷۷	۷۱	۴۳۱	فرقان	۲۵
۱۳	۵۸		۴۲	۵۸	۵۷۱	شعراء	۲۶
۱۲			۷۲	۳۹	۱۲۰	نمل	۲۷
۱۹	۲۸		۴۹	۵۵	۲۸۰	قصص	۲۸
۲۶	۶۲		۹۶	۷۱	۵۴۸	عنکبوت	۲۹
۱۲	۳۰		۶۰	۳۹	۲۴۶	روم	۳۰
۱۴	۲۳		۹۴	۵۹	۲۲۱	لقمان	۳۱
۲۲	۵۸		۵۵	۴۹	۴۷۲	سجدة	۳۲
۱۹			۲۱	۱۹	۱۹	احزاب	۳۳
۹			۱۵	۱۸	۶۳	سباء	۳۴
۲۰	۳۸		۴۷	۴۷	۲۹۰	فاطر	۳۵
۷			۴۰	۲۵	۷۰	یس	۳۶
۲۳	۵۹		۳۹	۵۹	۵۷۲	صافات	۳۷
۹			۱۴	۱۸	۹۰	ص	۳۸
۱۳	۳۱		۴۵	۴۰	۲۴۷	زمر	۳۹
۱۲	۲۱	۱۲۹	۵۰	۶۶	۱۲۸۱	غافر	۴۰
۲۴	۶۰		۶۰	۶۹	۶۰۰	فصلت	۴۱
۱۲	۵۷		۷۷	۵۷	۵۱۶	شوری	۴۲

اگر دقت کنید خانه ششم تنها سه سوره شماره دارد چرا که حرف «غ» عدد ابجد آن هزار است و دارای سه نقطه است و در هر مرتبه یک نقطه آن

حذف شده است و خانه هفتم بعضی از ردیفها خالی است چرا که اعداد ابجد حروف نام سوره آن ردیف از اعداد مرتبه دهگان و کمتر بوده یعنی اعداد حروف آن حداکثر تک نقطه‌ای بوده است و در خانه هشتم کل سوره‌ها شماره دارد یعنی هیچ خانه‌ای خالی نمانده است چرا که بعد از حذف نقطه‌ها از عدد ابجد حروف کلمه جمع شده است و این امر شامل کل حروف میشود که انتهای آن حذف تمام نقطه‌ها از عدد است.

۱	۲	۳	۴	۵	۶	۷	۸
۸۵	بروج	۲۱۱	۳۱	۴۳		۳۱	۱۳
۸۶	طارق	۳۱۰	۴۹	۴۸		۴۰	۱۳
۸۷	اعلی	۱۱۱	۳۹	۷۰			۱۲
۸۸	غاشیة	۱۷۱۶	۸۷	۹۱	۱۷۷	۲۴	۱۵
۸۹	فجر	۲۸۳	۴۰	۳۵		۳۱	۱۳
۹۰	بلد	۳۶	۱۸	۳۳			۹
۹۱	شمس	۴۰۰	۴۹	۴۹		۴۰	۱۳
۹۲	لیل	۷۰	۳۴	۷۴			۷
۹۳	ضحی	۸۱۸	۴۴	۴۹		۸۹	۱۷
۹۴	شرح	۵۰۸	۴۹	۲۹		۵۸	۱۳
۹۵	تین	۴۶۰	۴۶	۵۶		۴۶	۱۰
۹۶	علق	۲۰۰	۴۷	۶۲		۲۰	۱۱
۹۷	قدر	۳۰۴	۴۳	۳۹		۳۴	۷
۹۸	بینة	۴۶۷	۵۳	۸۵		۵۳	۱۷
۹۹	زلزلة	۴۷۹	۶۵	۹۸		۶۵	۲۹
۱۰۰	عادیات	۴۸۶	۵۴	۵۹		۵۴	۱۸
۱۰۱	قارعة	۷۷۶	۸۳	۸۰		۸۳	۲۰
۱۰۲	تکاثر	۱۱۲۱	۷۷	۴۰		۱۱۳	۱۴
۱۰۳	عصر	۳۶۰	۵۴	۴۲		۳۶	۱۸
۱۰۴	همزة	۴۵۷	۵۲	۹۲		۶۱	۲۵
۱۰۵	فیل	۱۲۰	۳۹	۷۱			۱۲
۱۰۶	قریش	۶۱۰	۷۰	۷۲		۶۱	۷
۱۰۷	ماعون	۱۶۷	۵۰	۹۴			۲۳
۱۰۸	کوثر	۷۲۶	۶۰	۶۲		۷۸	۱۵
۱۰۹	کافرون	۳۵۷	۶۹	۱۰۴		۴۲	۲۴
۱۱۰	نصر	۳۴۰	۵۲	۴۹		۳۴	۱۶
۱۱۱	مسد	۱۰۴	۳۲	۴۴			۱۴
۱۱۲	اخلاص	۷۲۲	۵۶	۴۶		۷۴	۲۰
۱۱۳	فلق	۲۱۰	۴۸	۶۴		۲۱	۱۲
۱۱۴	ناس	۱۱۱	۳۰	۳۸			۱۲

اگر بخواهیم از اعداد هر کدام از خانه‌ها فاکتور بگیریم، سوره‌های قرآن ردیفهای دیگری به خود خواهد گرفت و البته این عدد شش حائز اهمیت در تمام امور کتاب است از جمله ضریب قرآن ۶، خلقت زمین و آسمان در شش روز و از جمله انبیاء شش سوره به نام دارند، ششمین حرف ابجد حرف «و» است که هفده سوره برابر با تعداد رکعات نماز با این حرف آغاز شده‌اند و از نماز شکسته «۶» رکعت در روز کم میشود و خود قرآن متشکل است از:

۱- حرف ۲- کلمه ۳- آیه ۴- سوره ۵- حزب ۶- جزء

در این مورد هم دقت کنید تمام قرآن‌های چاپ ایران و مذهب تشیع تا قبل از نشر این موضوع چهار آیه اول سوره بقره در یک صفحه چاپ میشده است و قرآن‌های عربستان و اهل تسنن پنج آیه آغاز بقره را بر روی یک صفحه چاپ میکردند که بعد از آن ایران هم به تقلید از بقیه کشورهای عربی و خط عثمان طه پنج آیه آغاز بقره را در یک صفحه چاپ میکند و اگر اختلاف موارد عددی نداشته‌اند چرا اختلاف در چاپ تعداد آیات آغاز بقره داشته‌اند، در ضمن از روزی که مورد عددی و ترتیب

حروف ابجد در زیور باب ۱۱۹ عنوان شده است کتب جدید زیور داود چاپ شده است که ترتیب حروف ابجد را از باب ۱۱۹ آن حذف کرده‌اند و این دال بر اشتراک در این امر است و طبق آیه ۱۳۶، ۲۸۵ بقره و آیه ۸۴ آل عمران دولت اسلامی در این امر مسئول است.

در ضمن یادآوری میشود که زیور چاپ جدیدی که منتشر شده است بدون آدرس و شماره و زمان و مکان چاپ شده است که کسی متهم واقع نشود، در حقیقت از روزی که این منشور منتشر شده است تمام کتب آسمانی چه از نظر ترجمه و چه از نظر شمار در آن انحراف به وجود آورده‌اند مخصوصاً کتب عهد عتیق و جدید!

فاکتور از این نظام، خانه هشتم اولین ردیف سوره فاتحه ۳۰ است ← مؤنون ۳۰ ← منافقون ۳۰ که جمعاً $30 \times 3 = 90$ بلد و نزول احزاب در آغاز «عدد ابجد ص والقران ذی الذکر...» و عدد دو حرف تشکیل دهنده نام سلیمان، جمع ترتیب سه سوره ۸۷ اعلی، تعداد حروف نام سه سوره ۱۹ حرف و سوره اعلی ۱۹ آیه است و ...

جمع ترتیب سوره‌هایی که عدد بدون نقطه آنها ۱۸ است که ۹ سوره‌اند برابر ۴۳۰ میشود در رابطه با صفحه بعد ...

فاکتور از جمع عدد نام سوره‌ها بعد از حذف نقطه‌ها از عدد ابجد که کلاً ۲۵ گروه‌اند که این گروه‌ها به ترتیب زیرند:

۱	فاتحه	۳۰	۱۹	احقاف	۳۹	۱۷	فرقان	۷۷
۲	مؤمنون	۳۰	۱۹	رحمن	۴۰	۱۷	طور	۷۸
۳	منافقون	۳۰	۱۹	تحریم	۴۱	۱۷	حدید	۷۹
۴	بقره	۱۴	۱۹	حاقة	۴۲	۱۷	صف	۸۰
۵	طه	۱۴	۱۹	نوح	۴۳	۱۷	معارج	۸۱
۶	لقمان	۱۴	۲۱	توبه	۴۴	۱۷	ضحی	۸۲
۷	طلاق	۱۴	۲۱	یوسف	۴۵	۱۷	بینة	۸۳
۸	تکائر	۱۴	۱۵	هود	۴۶	۲۶	عنکبوت	۸۴
۹	مسد	۱۴	۱۵	کهف	۴۷	۲۶	انفطار	۸۵
۱۰	آل عمران	۲۳	۱۵	مدثر	۴۸	۲۲	سجدة	۸۶
۱۱	صافات	۲۳	۱۵	عبس	۴۹	۹	سباء	۸۷
۱۲	زخرف	۲۳	۱۵	تکویر	۵۰	۹	ص	۸۸
۱۳	جمعة	۲۳	۱۵	غاشية	۵۱	۹	ملک	۸۹
۱۴	ماعون	۲۳	۱۵	کوثر	۵۲	۹	بلد	۹۰
۱۵	نساء	۱۲	۱۳	رعد	۵۳	۲۰	فاطر	۹۱
۱۶	نمل	۱۲	۱۳	حجر	۵۴	۲۰	محمد	۹۲
۱۷	روم	۱۲	۱۳	نور	۵۵	۲۰	فتح	۹۳
۱۸	غافر	۱۲	۱۳	شعراء	۵۶	۲۰	مرسلات	۹۴
۱۹	شوری	۱۲	۱۳	زمر	۵۷	۲۰	قارعة	۹۵
۲۰	نجم	۱۲	۱۳	حشر	۵۸	۲۰	اخلاص	۹۶
۲۱	انشقاق	۱۲	۱۳	تغابن	۵۹	۷	یس	۹۷
۲۲	اعلی	۱۲	۱۳	بروج	۶۰	۷	قمر	۹۸
۲۳	فیل	۱۲	۱۳	طارق	۶۱	۷	لیل	۹۹
۲۴	فلق	۱۲	۱۳	فجر	۶۲	۷	قدر	۱۰۰
۲۵	ناس	۱۲	۱۳	شمس	۶۳	۷	قریش	۱۰۱
۲۶	مائدة	۱۸	۱۳	شرح	۶۴	۲۴	فصلت	۱۰۲
۲۷	انعام	۱۸	۱۶	ابراهیم	۶۵	۲۴	واقعة	۱۰۳
۲۸	انفال	۱۸	۱۶	نحل	۶۶	۲۴	مجادلة	۱۰۴
۲۹	یونس	۱۸	۱۶	دخان	۶۷	۲۴	کافرون	۱۰۵
۳۰	حجرات	۱۸	۱۶	ذاریات	۶۸	۱	ق	۱۰۶
۳۱	مزمل	۱۸	۱۶	قیامة	۶۹	۳۴	ممتحنة	۱۰۷
۳۲	انسان	۱۸	۱۶	نصر	۷۰	۸	قلم	۱۰۸
۳۳	عادیات	۱۸	۱۰	اسراء	۷۱	۸	جن	۱۰۹
۳۴	عصر	۱۸	۱۰	انبیاء	۷۲	۸	نباء	۱۱۰
۳۵	اعراف	۱۹	۱۰	تین	۷۳	۲۵	نازعات	۱۱۱
۳۶	قصص	۱۹	۱۱	مریم	۷۴	۲۵	همزة	۱۱۲
۳۷	احزاب	۱۹	۱۱	حج	۷۵	۳۵	مطففین	۱۱۳
۳۸	جاثية	۱۹	۱۱	علق	۷۶	۲۹	زلزلة	۱۱۴

مجهول وَأَنْتَ جُلٌّ يَهْدَا أَلْبَدُ روشن میشود چرا که ۹۰ ترتیب سوره بلد است وَأَنْتَ جُلٌّ يَهْدَا أَلْبَدُ مجهول است و از نام او یاد نشده است، همچنین در اینجا ۳۵ سوره اعراف المرص است و ۳۵ نزول سوره بلد است.

جمع کل عدد ردیف فاکتور جدول فوق $459 \div 114 = 4$ باقی مانده ۳ آل عمران الم و نزول مزمل است.

جدول ۲۵ ردیف است که ۲۵ ترتیب سوره فرقان و نزول قدر است و در این ترتیب ۲۵ ناس است.

سوره ص در اینجا در ردیف ۸۸ و تعداد آیات آن نیز ۸۸ است. سوره انفطار که در ترتیب رسمی قران ۸۲ و امسال نیز سال ۱۳۸۲ است در این ترتیب در ۸۵ است و ۸۵ ترتیب سوره بروج والیوم الموعود و نزول عنکبوت الم است.

← ستون اول: ردیف	۳	۲	۱
ستون دوم: عدد نام سوره	۳	۳۰	۱
ستون سوم: تعداد سوره‌های هم	۶	۱۴	۲
عدد یا به عبارتی عدد مشابه	۵	۲۳	۳
جمع کل اعداد خانه دوم که جمع	۱۱	۱۲	۴
اعداد کلمات است برابر ۴۵۹ که	۹	۱۸	۵
این عدد، جدول مثلث است،	۹	۱۹	۶
خانه اول آن ۱۴۹ چون بر ۱۱۴	۲	۲۱	۷
سوره تقسیم شود باقی مانده ۳۵	۷	۱۵	۸
فاطر و نزول بلد است و خانه	۱۲	۱۳	۹
آخر آن ۴۳ زخرف و نزول فاطر	۶	۱۶	۱۰
است.	۳	۱۰	۱۱
در این جدول نشانه‌هایی برای	۳	۱۱	۱۲
اثبات وجود تیپ حساب موجود	۷	۱۷	۱۳
است و بسیاری از مسائل دیگر ...	۲	۲۶	۱۴
مثلاً عصر در ۳۴ است و ۳۴ سباء	۱	۲۲	۱۵
جمع: ۴۵۹	۴	۹	۱۶
	۳	۲۴	۱۹
	۱	۱	۲۰
	۱	۳۴	۲۱
	۳	۸	۲۲
	۲	۲۵	۲۳
	۱	۳۵	۲۴
	۱	۲۹	۲۵

۵۷	انشقاق	۷۷	•	ناس	۳۹	۱۰۲	فاتحة	۱	این نظام بر اساس اعداد خانه هفتم در جدول صفحه ۳۱ و
۹۵	زخرف	۷۸	۵۴	مائدة	۴۰	۷۷	بقرة	۲	۳۲ است که بعضی از خانه‌ها شماره‌ای ندارد و به جای شماره،
۷۰	دخان	۷۹	۵۴	عاديات	۴۱	۴۱	آل عمران	۳	نقطه گذاشته شده است.
۱۰۰	جاثية	۸۰	۳۷	اعراف	۴۲	•	نساء	۴	تعداد سوره‌هایی که بدون شماره است ۳۶ خانه است و از
۵۶	فتح	۸۱	۳۷	رحمن	۴۳	•	انعام	۵	مجموع ۱۱۴ سوره ۷۸ سوره شماره دارند که باز طبق فاکتور
۷۲	حجرات	۸۲	۹۳	توبة	۴۴	•	انفال	۶	پشت سر همدیگر نظام داده شده است.
۱۰	ق	۸۳	۳۱	رعد	۴۵	•	يونس	۷	در این ترتیب سوره ملک در ردیف ۲۵ است و سوره ۲۵ فرقان
۱۳۳	ذاريات	۸۴	۳۱	حجر	۴۶	•	هود	۸	است که آغاز آن کلمه تبارک و همتای سوره ملک است و
۳۵	طور	۸۵	۳۱	نور	۴۷	•	يوسف	۹	هفتاد و هفت نزول ملک برابر با تعداد آیات فرقان و ترتیب
۳۵	معارج	۸۶	۳۱	زمر	۴۸	•	نحل	۱۰	الفباء کلمه فرقان است.
۶۹	واقعة	۸۷	۳۱	بروج	۴۹	•	كهف	۱۱	«ص» در ردیف ۲۰ و سوره بیست طه و بی شک خطاب به
۶۹	تکویر	۸۸	۳۱	فجر	۵۰	•	طه	۱۲	ص است و طه از مجهول بودن خارج میشود و سوره مریم ۵۸
۱۰۶	ممتحنة	۸۹	۳۴	ابراهيم	۵۱	•	انبیاء	۱۳	که نزول سبأ است و عنوان نامه سلیمان که قبلاً بحث آن
۳۹	منافقون	۹۰	۳۴	قمر	۵۲	•	حج	۱۴	شده است.
۲۲	تغابن	۹۱	۳۴	قدر	۵۳	•	مؤمنون	۱۵	مسد در صاد یعنی ۳۸ و قارعه که ۱۰۱ است در ترتیب مسد
۷۳	تحريم	۹۲	۳۴	نصر	۵۴	•	نمل	۱۶	یعنی ۱۱۱ قرار گرفته است.
۱۷	قلم	۹۳	۲۸	اسراء	۵۵	•	احزاب	۱۷	صافات ۷۰ وَيَقْدَفُونَ مِنْ كُلِّ جَانِبٍ دُحُورًا
۶۴	حاقة	۹۴	۲۸	قصص	۵۶	•	سبأ	۱۸	بلد در ۳۴ و سوره ۳۴ سبأ وَأَنَّتَ جِلُّ يَهْدَا أَلْبَدَ پس بلد از
۷۸	مدثر	۹۵	۲۸	احقاف	۵۷	•	يس	۱۹	مجهول بودن خارج شده و ربط به سبأ پیدا کرده است که هر
۷۸	كوثر	۹۶	۲۹	مریم	۵۸	•	ص	۲۰	کسی به میل خود به تفسیر مجهولات نپردازد چنانکه در طول
۶۱	قيامة	۹۷	۴۴	فرقان	۵۹	•	محمد	۲۱	تاریخ چنین کرده‌اند و بی‌ربط را ربط داده‌اند.
۶۱	نازعات	۹۸	۴۴	انفطار	۶۰	•	نجم	۲۲	خود این جدولها باز فاکتور دارند آنهم بر حسب عدد برتر و
۶۱	همزة	۹۹	۵۸	شعراء	۶۱	•	حديد	۲۳	عدد کمتر یعنی از کوچکترین عدد شروع میشود الی بالاترین
۶۱	قريش	۱۰۰	۵۸	سجدة	۶۲	•	صف	۲۴	عدد، این نظام جمعاً ۴۹ مورد است، به این ترتیب برای هر
۷۴	مرسلات	۱۰۱	۵۸	حشر	۶۳	•	ملك	۲۵	کدام از فاکتورهایی که گرفته میشود یک نظام به وجود میاید
۷۴	اخلاص	۱۰۲	۵۸	شرح	۶۴	•	نوح	۲۶	مخصوصاً جمع ترتیب ابجد و ترتیب الفباء که خانه ۴ و ۵
۴۰	طارق	۱۰۳	۶۲	عنكبوت	۶۵	•	جن	۲۷	جدول صفحه ۳۱ و ۳۲ است.
۴۰	شمس	۱۰۴	۳۰	روم	۶۶	•	مزمّل	۲۸	
۲۴	غاشية	۱۰۵	۲۳	لقمان	۶۷	•	انسان	۲۹	
۸۹	ضحى	۱۰۶	۲۳	طلاق	۶۸	•	نبأ	۳۰	
۴۶	تین	۱۰۷	۳۸	فاطر	۶۹	•	عبس	۳۱	
۲۰	علق	۱۰۸	۵۹	صافات	۷۰	•	مطففين	۳۲	
۵۳	بينة	۱۰۹	۵۹	جمعة	۷۱	•	اعلى	۳۳	
۶۵	زلزلة	۱۱۰	۲۱	غافر	۷۲	•	بلد	۳۴	
۸۳	قارعة	۱۱۱	۲۱	فلق	۷۳	•	لیل	۳۵	
۱۱۳	تكاثر	۱۱۲	۶۰	فصلت	۷۴	•	فیل	۳۶	
۳۶	عصر	۱۱۳	۶۰	مجادلة	۷۵	•	معاون	۳۷	
۴۲	كافرون	۱۱۴	۵۷	شورى	۷۶	•	مسد	۳۸	

توضیح اثبات، نوزده سوره به راست سوره طه، سوره «ص» است و ترتیب سوره طه از چپ به راست ۹۵ که عدد ابجد «ص» صاد است.

بروج در این نظام ۴۹ و در نظام قران حجرات و نزول قصص است به این ترتیب مجهولات روشن و روشن‌تر میشوند.

۲۹	شرح	۷۷	۳۹	حج	۱۱	۱	فاتحة	۶۰
۲۵	حجرات	۷۸	۴۰	مؤمنون	۱۵۰	۲	روم	۶۰
۵۲	ذاریات	۷۹	۴۱	فرقان	۷۷	۳	فصلت	۶۰
۵۲	طور	۸۰	۴۲	شوری	۷۷	۴	بقرة	۶۳
۶۵	رحمن	۸۱	۴۳	جمعة	۷۷	۵	مائدة	۶۳
۱۱۲	ممتحنة	۸۲	۴۴	شعراء	۴۲	۶	آل عمران	۱۰۲
۳۴	صف	۸۳	۴۵	عصر	۴۲	۷	نساء	۳۸
۱۴۲	منافقون	۸۴	۴۶	نمل	۷۲	۸	ناس	۳۸
۷۱	تحریم	۸۵	۴۷	قربیش	۷۲	۹	انعام	۶۹
۷۱	فیل	۸۶	۴۸	قصص	۴۹	۱۰	کهف	۶۹
۵۸	حاقة	۸۷	۴۹	احقاف	۴۹	۱۱	ملک	۶۹
۵۸	معارج	۸۸	۵۰	شمس	۴۹	۱۲	اعراف	۵۰
۳۰	جن	۸۹	۵۱	ضحی	۴۹	۱۳	غافر	۵۰
۸۲	مزل	۹۰	۵۲	نصر	۴۹	۱۴	حدید	۵۰
۸۲	انشقاق	۹۱	۵۳	عنکبوت	۹۶	۱۵	تغابن	۵۰
۴۶	مدثر	۹۲	۵۴	واقعة	۹۶	۱۶	انفال	۷۰
۴۶	اخلاص	۹۳	۵۵	لقمان	۹۴	۱۷	اعلی	۷۰
۱۰۴	قیامة	۹۴	۵۶	ماعون	۹۴	۱۸	توبة	۶۱
۱۰۴	کافرون	۹۵	۵۷	سجدة	۵۵	۱۹	هود	۶۱
۶۴	انسان	۹۶	۵۸	قمر	۵۵	۲۰	نور	۶۱
۶۴	فلق	۹۷	۵۹	سباء	۱۵	۲۱	طلاق	۶۱
۷۳	مرسلات	۹۸	۶۰	فاطر	۴۷	۲۲	یونس	۹۱
۷۳	انفطار	۹۹	۶۱	یس	۴۰	۲۳	مجادلة	۹۱
۲۸	نباء	۱۰۰	۶۲	تکاتر	۴۰	۲۴	غاشیة	۹۱
۵۹	نازعات	۱۰۱	۶۳	صافات	۳۹	۲۵	یوسف	۸۶
۵۹	عادیات	۱۰۲	۶۴	قدر	۳۹	۲۶	مریم	۸۶
۳۲	عبس	۱۰۳	۶۵	ص	۱۴	۲۷	رعد	۳۶
۸۹	تکویر	۱۰۴	۶۶	زمر	۴۵	۲۸	ابراهیم	۹۳
۱۳۳	مطففین	۱۰۵	۶۷	زخرف	۴۸	۲۹	حجر	۲۱
۳۵	فجر	۱۰۶	۶۸	طارق	۴۸	۳۰	احزاب	۲۱
۳۳	بلد	۱۰۷	۶۹	دخان	۴۱	۳۱	ق	۲۱
۷۴	لیل	۱۰۸	۷۰	جائیة	۶۸	۳۲	نحل	۵۴
۵۶	تین	۱۰۹	۷۱	قلم	۶۸	۳۳	نجم	۵۴
۸۵	بینة	۱۱۰	۷۲	محمد	۶۲	۳۴	اسراء	۲۴
۹۸	زلزلة	۱۱۱	۷۳	علق	۶۲	۳۵	طه	۴۳
۸۰	قارعة	۱۱۲	۷۴	کوثر	۶۲	۳۶	بروج	۴۳
۹۲	همزة	۱۱۳	۷۵	فتح	۲۹	۳۷	انبیاء	۵۷
۴۴	مسد	۱۱۴	۷۶	حشر	۲۹	۳۸	نوح	۵۷

امروز ۱۳۸۲/۹/۵ مصادف است با عید فطر سال ۱۴۲۴ فاکتور از صفحه ۳۱ و ۳۲ خانه ۵ جدول که جمع عدد ترتیب الفباء کلمه و یا به عبارتی نام سوره است.

اعلی که از قبل به آن اشاره شد و در رابطه با سوره هفدهم یعنی سوره اسراء است در این نظام در ردیف ۱۷ قرار گرفت و موضوع آن تثبیت شد.

سوره طلاق در ترتیب قران ۶۵ است و در این ترتیب سوره ص ۶۵ است، در ابتدای طلاق یَا أَيُّهَا النَّبِيُّ که مجهول است نیز از حالت مجهول بودن درآورده شد.

در این ترتیب علق در ۷۳ و در ترتیب قران ۷۳ سوره مزمل است، فَمِ الْبَلِّ ... در نظم دادن قران، در اینجا ثابت شد که مزمل اشاره به موعود است.

در نظام قران ۲۷ نمل است و در این نظام رعد است که نزول آن ۹۶ و برابر است با ترتیب رسمی سوره علق آغاز اقراء ...

جالب اینجا است که سرزمین ظهور سرزمین ناقة در سوره شمس است عدد ترتیب سوره شمس عدد ۹۱ عدد ابجد «صا» و ترتیب شمس در این نظام در ۵۰ یعنی برابر با سوره «ق» و نزول اسراء، اگر حضور ذهن باشد سوره ص و القران و ق و القران دو سوره پیوسته به هم اند و تشکیل دهنده نام صادق اند!

در این نظام عدد ترتیب الفباء دو سوره عنکبوت و واقعة ۹۶ برابر با ترتیب سوره علق اند، جمع ترتیب رسمی این دو سوره:

$۲۹ + ۵۶ = ۸۵$ برابر با ترتیب رسمی سوره بروج والیوم الموعود و بی شک اقراء خطاب به موعود است و برای همین

در آیه ۴۱ سوره عنکبوت مهر باطل شد بر ولایت غیر از خدا خورده است چرا که هر ولایتی که ادعای ولایت کند غضب ولایت موعود نموده است ۸۵ ترتیب نزول عنکبوت نیز

هست و ...

در این ترتیب واقعه ۵۴ و در ترتیب رسمی قران ۵۴ سوره قمر است که هنوز رخ نداده است و گفت و شنیده‌های سوره قمر مربوط به آینده است و از همین گفت و شنیده‌های سوره قمر آن را ربط به گذشته داده‌اند، در برابر قمر ۵۴ نزول سوره حجر الر ... است که آیه ۱۴ درباره فضا و فضانوردان

سخن رانده است و این دال بر آن است که موضوع قمر و شکافتن آن در گذشته صحت نداشته است چرا که این رویداد سبب ویرانی‌های بسیار میشود که این ویرانی‌ها در طول تاریخ هنوز رخ نداده است یا به عبارتی شکافته شدن ماه پیامدی غیر قابل تصور در بر دارد و مطرح کردن این موضوعات در این نشره به آن جهت است که گروهی که خود و پدرانشان وعده کرده‌اند که کتاب را ربط به گذشته بدهند از طریق تنظیم احادیث و روایات عمل کرده‌اند و به عنوان رهبران دینی معرفی شده‌اند ...

صحت تمام ابعاد دین خدا و از همگسیختگی آن را از روی رفتارهای طول تاریخ و پرورش پیروان بدون دانش لمس کنید و میتوانید با زیر سوال بردن تاریخ در خصوص این موضوع با دید باز تمام حقایق را کشف کنید مخصوصاً عملکردهای موجود در این برهه از زمان آنهم نه تنها در ایران بلکه در تمام جهان، هر گروهی مواضع گروه دیگر را در خطر ببیند برای بقاء آن تلاشهای گوناگونی بر وفق سیاست روز و عوام فریب به وجود خواهند آورد که گاه شاید لازم باشد که فرزند و یا برگزیدگان خود را برای رخنه در باورها از پا درمی‌آورند و گاه برای سرکوب حقیقتی، جنگهای زرگری برای پوشاندن حقیقت هر امری که از طرف خدا و کتاب خدا عنوان شده باشد چون این امری که عامه ادیان و مذاهب و احزاب موافق و مخالف از آن آگاهی کامل دارند و کتاب را چون فرزندان خود میشناسند ...

در برخوردهای امروزی دقت کنید و همه امور دینی را زیر سوال ببرید و خود به قضاوت در مورد دین خدا بپردازید، ابتدا برگردید به قرون گذشته و ولایتی که بوده است و در زمان حال از ولایتی که هیچ سندی در کتاب خدا برای ولایت نداشته است تا به سند ولایت طبق کتاب در این زمان، چگونه اسلامی است که ولایت از دار دنیا رفته بدون سند از کتاب خدا را قبول کرده‌اند لیکن ولایتی که در قید حیات است و سند از کتاب دارد کسی پذیرنده آن نیست؟! لازم به یاد آوریست موضوع این نیست که در گذشته ولایتی نبوده است بلکه طبق آیه ۱۳۴ و ۱۴۱ سوره بقره که دو آیه یکسان‌اند هر امتی در گروهی اعمال خود میباشد و هیچ امتی به جای امتی دیگر بازخواست نمیشود و از طرفی قران برای ظهور تنظیم شده است و دعوت به دین واحد ... در سوره ابراهیم آیه ۴ هر امتی رسولی به زبان قوم خویش دارد، ۱۹ سوره بعد سوره سجده است که فرماید: قبل از تو رسولی برای آنها فرستاده نشده است. آیا برای این سرزمین تاکنون رسولی به زبان قوم خود فرستاده شده است!؟

در صفحه بعد، قران به ترتیب فاکتور نام سوره‌ها به جمع ترتیب ابجد یا به عبارتی فاکتور از صفحه ۳۱ و خانه ۴ تا که بدانیم در این ترتیب چه خبر است که بی شک باز چون بقیه ردیفهایی که فاکتور گرفته شد مواردی دیگر عنوان خواهد کرد. چون در صفحه قبل مزمل در ۹۰ و ۹۰ در ترتیب قران سوره بلد است و این بلد مجهول با توجه به سیستم حکومت امروز و ادعای آنها و نزول سوره احزاب که ۹۰ است تمام امور مشخص شده است مخصوصاً ص والقران ذی الذکر بل الذین ← کفروا که سوره کافرون در ترتیب صفحه قبل سوره ۹۵ است و ۹۵ نزول محمد و ... که در صفحات قبل عنوان شده و در مورد محمد در صفحات ابتدای همین کتاب مواردی بیان شده و موضوع آن مشخص شده است ...

در صفحه قبل نساء در هفتم قرار گرفته است و سوره هفتم در قران اعراف المص که سوره سی و هشتم است و سوره ۳۸ ص والقران که جمع عدد الفباء کلمه نساء ۳۸ است. تذکر جمع برابری کلمات با سوره‌ها و ... را میتوانید از عدد نام محمد که ۹۲ است لمس کنید، ۹۲ نزول سوره چهارم در ترتیب رسمی قران است و تکرار نام محمد در قران چهار مرتبه در چهار سوره است مانند جمع ترتیب شش پیامبری که سوره به نام دارند مانند:

۱- یونس ۲- هود ۳- یوسف ۴- ابراهیم ۵- محمد ۶- نوح که جمع ترتیب رسمی این شش سوره: $10 + 11 + 12 + 14 + 47 + 71 = 165$ و سوره ششم قران انعام است که دارای ۱۶۵ آیه است و ... بسیاری از امور برای اثبات این تیپ از حساب در قران موجود است که این نوع حساب تا قبل از این منشور در اختیار کسی نبوده است و اگر میبود چه بسیار کسانی که از آن اطلاع میافتند، کل موضوعی که از آن درک کرده‌اند در طی کتابی به قلم دکتر شریعتی و کامپیوترهایی که در این امر تحقیق نموده فقط این را فهمیده‌اند که قران ضریبی از عدد ۱۹ است و از این عدد هیچ اطلاعی نداشته‌اند و

اگر می‌داشتند با کلی افتخار بر فهم خود در مورد قران کتابهای قطوری برای عنوان کردن آن چاپ میکردند و ... کما اینکه برای فهم ضریب ۱۹ کتابی چاپ نمودند و جز تکرار عدد ۱۹ هیچ امری دیگر در مورد علت و ... چیزی در آن عنوان نشده است.

۶۴	جائیه	۷۷	۳۹	مریم	۵۶	۱	فاتحة	۷۵	اینک فاکتور از صفحه ۳۱ و ۳۲ خانه چهارم یعنی جمع عدد
۴۶	احقاف	۷۸	۴۰	اخلاص	۵۶	۲	انشقاق	۷۵	ترتیب ابجد نام سوره، در جدول روبرو ←
۴۶	تین	۷۹	۴۱	طه	۱۴	۳	بقرة	۶۸	عدد ترتیب ابجد سورة بقرة الم ذالک الكتاب ۶۸ در رابطه
۳۸	محمد	۸۰	۴۲	انبیاء	۲۸	۴	زخرف	۶۸	با موضوع محمد و ... و آخرین سوره‌ای که با حروف مقطعه
۵۴	حجرات	۸۱	۴۳	نوح	۲۸	۵	آل عمران	۷۷	شروع شده است یعنی سورة قلم که نزول آن ۲ است و در
۵۴	عادیات	۸۲	۴۴	حج	۱۱	۶	تکائر	۷۷	برابر ترتیب رسمی سورة بقرة قرار میگیرد و از طرفی جمع عدد
۵۴	عصر	۸۳	۴۵	مؤمنون	۶۶	۷	نساء	۳۰	ابجد کلمه بقرة ۶۸ اشاره به آخرین سورة حروف مقطعه یعنی
۷۹	ذاریات	۸۴	۴۶	غافر	۶۶	۸	نجم	۳۰	قلم و این اثبات شمارش تمام کتاب بر حساب، بدون چون و
۳۵	طور	۸۵	۴۷	فرقان	۷۱	۹	ناس	۳۰	چرا از طرف پروردگار یکتا و سند جنون در طی کتب قبلی هم
۳۵	صف	۸۶	۴۸	عنکبوت	۷۱	۱۰	مائدة	۴۵	از نظر زمان و هم از نظر مکان ثابت شده است.
۲۶	حدید	۸۷	۴۹	شعراء	۵۸	۱۱	انعام	۴۵	در این ترتیب ص در ۶۵ و در قران ۶۵ سورة طلاق است پس
۶۰	مجادلة	۸۸	۵۰	نمل	۳۹	۱۲	انفال	۴۵	رسول مجهول سورة طلاق ص است.
۶۰	مدثر	۸۹	۵۱	روم	۳۹	۱۳	یونس	۴۵	عذاب واقع در ۹۹ یعنی در مقابل ترتیب رسمی زلزله و نزول
۶۰	کوثر	۹۰	۵۲	اعلی	۳۹	۱۴	مزل	۴۵	طلاق است.
۹۷	ممتحنة	۹۱	۵۳	فیل	۳۹	۱۵	انسان	۴۵	ناس در سورة نهم است یعنی در مقابل سورة توبه قرار میگیرد
۸۴	منافقون	۹۲	۵۴	لقمان	۵۹	۱۶	اعراف	۵۵	و مسد در جای سورة ناس قرار گرفته است یعنی مسد خطاب
۶۷	تغابن	۹۳	۵۵	صافات	۵۹	۱۷	قصص	۵۵	به کسی است که با مشرکین عهد بست و این شخص عرب
۴۱	طلاق	۹۴	۵۶	جمعة	۵۹	۱۸	رحمن	۵۵	است چرا که سورة توبه خطاب به عرب زبان است و البته
۷۳	تحريم	۹۵	۵۷	سجدة	۴۹	۱۹	حاقة	۵۵	ناگفته نماند که ابی لهب یعنی آتش افروزهای بسیاری.
۳۶	ملک	۹۶	۵۸	حشر	۴۹	۲۰	توبة	۵۷	ملک در ۹۶ یعنی در مقابل سورة علق قرار میگیرد و اقراء
۴۴	قلم	۹۷	۵۹	طارق	۴۹	۲۱	شوری	۵۷	دارای تاریخ است و نمی‌توان به تاریخی قبل از تاریخ عنوان
۴۴	ضحی	۹۸	۶۰	شمس	۴۹	۲۲	هود	۱۵	شده در سورة ملک ربط داد به این ترتیب هر چه که بنا
۵۳	معارج	۹۹	۶۱	شرح	۴۹	۲۳	یوسف	۴۸	نهاده‌اید در هم فرو خواهد ریخت.
۵۳	بینه	۱۰۰	۶۲	احزاب	۱۹	۲۴	فلق	۴۸	ابراهیم الر که تکرار نامش ۶۹ مرتبه در کل قران است در ۲۹
۱۷	جن	۱۰۱	۶۳	ق	۱۹	۲۵	رعد	۴۰	عنکبوت الم که دارای ۶۹ آیه است قرار گرفته است و
۱۷	نباء	۱۰۲	۶۴	سباء	۱۸	۲۶	نور	۴۰	نمی‌تواند به اعصار گذشته برگردد.
۷۰	قیامة	۱۰۳	۶۵	ص	۱۸	۲۷	زمر	۴۰	
۷۰	قریش	۱۰۴	۶۶	بلد	۱۸	۲۸	فجر	۴۰	
۸۳	مرسلات	۱۰۵	۶۷	فاطر	۴۷	۲۹	ابراهیم	۵۲	
۸۳	قارعة	۱۰۶	۶۸	فتح	۴۷	۳۰	قمر	۵۲	
۶۱	نازعات	۱۰۷	۶۹	علق	۴۷	۳۱	همزة	۵۲	
۳۳	عبس	۱۰۸	۷۰	یس	۲۵	۳۲	نصر	۵۲	
۶۲	انفطار	۱۰۹	۷۱	فصلت	۶۹	۳۳	حجر	۳۱	
۸۰	مطففین	۱۱۰	۷۲	واقعة	۶۹	۳۴	بروج	۳۱	
۸۷	غاشیة	۱۱۱	۷۳	تکویر	۶۹	۳۵	نحل	۳۴	
۶۵	زلزلة	۱۱۲	۷۴	کافرون	۶۹	۳۶	لیل	۳۴	
۵۰	ماعون	۱۱۳	۷۵	دخان	۴۳	۳۷	اسراء	۳۷	
۳۲	مسد	۱۱۴	۷۶	قدر	۴۳	۳۸	کهف	۳۳	

حجر الر در مقابل سوره احزاب قرار میگیرد و مفاد آن را نمی‌توان به ۱۳۸۲ سال پیش ربط داد. مَا كَانَ مُحَمَّدٌ ابًا أَحَدٍ مِّن رِّجَالِكُمْ، طور ... و منشور مربوط به موعود است، چرا که ۸۵ ترتیب سوره بروج و نزول عنكبوت المر است و نمل ۵۰ در مقابل ق والقران قرار میگیرد و ... که خود میخوانید و لمس میکنید و نیازی به گفتن نبوده و نیست که حقایق به طوری روشن شده‌اند که کسی یارای پس و یا پیش کردن حرفی از آن را ندارد مخصوصاً که قران بر هر نوع یا به عبارتی هر تپی از حساب مهر تأیید میزند و کلاً کافرون اشاره به تکفیر کنندگان ص والقران اند و قدر یک شب است و مربوط به یک نفر است و یک شب به از هزار و اندی سال که ترتیب قدر ۹۷ در مقابل نزول سوره الرَّحْمٰنُ عَلَّمَ الْقُرْآنَ خَلَقَ الْإِنْسَانَ عَلَّمَهُ الْبَيَانَ الشَّمْسُ وَالْقَمَرُ يُحْسِبَانِ یعنی برای سه مرحله آغاز سوره الرحمن ماه و خورشید یا به عبارتی تاریخ شمسی و قمری دارد، مخصوصاً موضوع عدد شش و حرف «و» و سوره‌هایی که با این حرف شروع شده‌اند و در سوره هفدهم یعنی سوره اسراء آیه ۱۲ اشاره به تاریخ شمسی نموده است و در سوره یونس سوره دهم آیه ۵ نیز اشاره نموده است و ... مخصوصاً از زمان عنوان کردن حروف ابجد در باب ۱۱۹ زیور داود و برداشتن ترتیب حروف آن در چاپهای جدید و اشاره به توضیح مسائلی که اقتباسی از تورا است که هم ناقص تورا و هم ناقص قران است و هر کس باور ندارد برود اسفار پنجگانه موسی را بخواند مخصوصاً کتاب سوم از باب یازدهم الی شانزدهم و بعد از آن کلاً کلیه کتب آسمانی از تورا تا انجیل را جمع آوری کردند و این امر دال بر صحت امر و ستیزه جویی جمله ادیان بر علیه دعوت به دین واحد است. در ضمن طبق آیه ۱۳۶ سوره بقره و آیه ۸۴ آل عمران و جمع دو آیه مذکور بدون ذکر نام در آیه ۲۸۵ سوره بقره پیروان قران و علماء آن در مقابل جمله کتب آسمانی مسئول‌اند و باید تمام کتب آسمانی صحیح و سالم بدون کم و کاست در میان کتب انبیاء طول تاریخ و محل نگهداری آنها موجود باشد در غیر این صورت اسلام را هیچ گروهی قبول نکرده است مگر برای دستاویز قرار دادن دین خدا برای پیشبرد اهداف خود والسلام.

در صفحه ۳۳ یونس در جایگاه عنكبوت المر است و در صفحه ۳۴ یونس در جایگاه اعراف یعنی سوره هفتم است و در صفحه ۳۷ یونس در جایگاه رعد سوره سیزدهم است و در ترتیب رسمی قران یونس سوره دهم است و در ترتیب نزول ۵۱ و در مقابل سوره ذاریات است و از چپ به راست سوره یونس سوره ۱۰۵ و در مقابل سوره فیل و نزول مجادله است که تمام امور آن مشخص است و نمی‌توان به اعصار گذشته برگشت، آیات سوره یونس ۱۰۹ آیه است و سوره ۱۰۹ در ترتیب رسمی کافرون است و در ترتیب نزول سوره صف است.

اختلاف تاریخ طبق سوره صف آیه ۶ و جدول هزار ساله موجود در نشرهای قبل، بین تاریخ میلادی و تاریخ هجری شمسی ۶۲۱ است که عدد ۶۲۱ در ردیف ۱۶ خانه ۲۱، ۶۱، ۱۰۱ است یعنی ۶۲۱ سال از هزاره‌ای که عیسی در آن متولد شد گذشته بوده که تاریخ هجری شمسی شروع شده است و اگر عدد ۶۲۱ را به تاریخ ۱۳۸۲ اضافه کنیم = ۲۰۰۳ میشود و از آن زمان تا تولد موعود ص والقران ۱۹۵۸ سال است که ۱۹۵۸ از آنجایی که عدد هزار سرخط ردیف ۲۵ است لذا عدد ۹۵۸ در ردیف ۲۴ خانه ۳۸ ص والقران ۷۸ نباء است که اگر ۶۲۱ را از تاریخ ۱۹۵۸ کم کنیم ۱۳۳۷ هجری شمسی برابر با ۱۳۷۷ هجری قمری میشود.

عدد ۳۳۷ بعد از هزار یا به عبارتی ۱۳۳۷ ÷ ۴۰ = ۳۳ احزاب که نزول آن ۹۰ و عدد ابجد حرف «ص» است باقی مانده ۱۷ اسراء و نزول ماعون، ۵۷ حدید و نزول لقمان المر، ۹۷ قدر و نزول الرحمن ... خَلَقَ الْإِنْسَانَ! با تاریخی مشخص نه چیزی که عامه ادیان و مذاهب هر گروهی به میل خودشان برای خدا تعیین تکلیف کنند کما اینکه در آغاز سوره نحل در رابطه با سوره قدر و اعراف موضوع کاملاً مشخص شده است اَتَىٰ أَمْرُ اللَّهِ فَلَا تَسْتَعْجِلُوهُ سُبْحَانَهُ وَتَعَالَىٰ عَمَّا يُشْرِكُونَ؟ يُنَزَّلُ الْمَلَائِكَةُ بِالرُّوحِ مِنْ أَمْرِهُ عَلَىٰ مَنْ يَشَاءُ مِنْ عِبَادِهِ أَنْ أَنْذِرُوا أَنَّهُ لَا إِلَهَ إِلَّا أَنَا فَاتَّقُونِ كِي گفته که شما در امر ظهور تعجیل کنید؟ کی گفته است به میل خود تعیین نام و نشان و ... کنید!؛

توضیحات: ابتداء بدانید ترتیب حروف ابجد و الفباء و اعداد آنها از آغاز اولین کتاب آسمانی برای تعیین تاریخ و نظم و ارتباط موجود بوده است و این اعداد در فرهنگ لغتها موجود است لیکن تا حدودی از کاربرد آنها بیخبر بوده‌اند، اگر غیر از این میبود هیچ پیامبری نمی‌توانست پیام آینده را با ذکر تاریخ عنوان کند و امروز بنده نمی‌توانستم اسنادی از کتاب خدا و تیپهای حساب و نحوه کاربرد آنها را مشخص کنم و تا قبل از نشر این نامه‌ها ترتیب حروف ابجد در کتاب آسمانی زیور باب ۱۱۹ موجود بود لیکن بعد از نشر این قسمت از حساب، اقدام به حذف حروف ابجد در زیور حضرت داود نمودند و برای صحت این امر می‌توانید کتاب زیور داود را در کتاب فروشی‌های اطراف دانشگاه تهران پیدا کنید و آن را مطالعه کنید تا که صحت این امر و حذف ترتیب حروف ابجد از کتاب زیور را بدانید و اختلاف در چاپ قدیم و چاپ جدید را بدانید که گروه علماء جمله ادیان مخصوصاً پیروان قران با توجه به سوره توبه برائت و آیه ۵۱ الی ۵۸ سوره مائده قران به خط عثمان طه را بخوانید مخصوصاً آیه ۵۸ سوره مائده که نماز جمعه از تاریخ ۱۳۵۸ بنام نماز جمعه و جماعت عبادی سیاسی را بفهمید!...

در این کتاب به این دلیل حسابهای مختلف عنوان شد که بدانید این کتاب وسیع‌تر از آن است که در عقل بنی آدم بگنجد و به قول قران سوره کهف آیه ۱۰۹ و سوره لقمان الم آیه ۲۷ و آیه ۴۹ سوره کهف که تبهکاران و آنچه که مرتکب شده‌اند با ذکر زمان و مکان در آن عنوان شده است لیکن سبب هدایت نشدن به آن این بوده است که میبایست حجتی برای روشن کردن این امور طبق قراری که در قران عنوان شده است حجت را بر پیروان قران تمام کنند و معنی ویل للمصلین را طبق آیه ۵۸ سوره مائده و آیه ۴۳ الی ۴۷ سوره مدثر که این گروه هر چه کرده‌اند دستاویز بوده و هست و کمکهایشان برای سرپوش گذاشتن بر حقیقت و سرکوب امر عنوان شده در قران کریم است!... چنانکه در آیه ۶ سوره بقره الی آیه ۲۴ آمده است.

مخصوصاً که کلمه شیاطین، «شیاطینهم» هفده مرتبه در کل قران تکرار شده است و شیطان و کالبد بشری او طبق آیه ۱۱۲ سوره انعام که گمان نبرید شیطان یک نوع هیولا و غیر از بشر است، چرا که خداوند اگر ملائکه‌ای را هم به عنوان بیم دهنده میفرستاد او را به شکل آدمی در میآورد و او را میپوشاند هر آنچه که مردم پوشیده‌اند و این را هم بدانید که طبق گفتار خدا در قران شیاطین و شیطان از راه دین خدا و راه راست وارد میشوند و تظاهر به دین حق میکنند و در حقیقت کافر نبوده و نیستند بلکه اغواء کننده و فتنه‌اند و برای اذیت و آزار کافران فرستاده شده‌اند و اگر این خلق کافر نمی‌بودند بعد از گذشت این همه سال این کتاب را بی جواب نمی‌گذاشتند و به دنبال هوای نفس خود و القائات کیش پدران گذشته، این موضوع را بی اهمیت جلوه نمی‌دادند و... که تمام برخوردها مو به مو در قران پیش پیش با ذکر زمان و مکان و نام و نشانه‌های فیزیکی زمین و آسمان عنوان شده را متوجه میشدند و به سرکوب و استهزاء نمی‌پرداختند...

اینک عنوان کردن پاره‌ای از مسائل مهم در رابطه با جایگاه سوره‌ها طبق فاکتور گرفته شده در صفحات قبل:

جایگاه سوره اعراف در صفحه ۳۱ سوره هفتم در مقابل ترتیب نزول سوره تکویر است، عدد ترتیب ابجد آن ۵۵ در مقابل سوره رحمن و نزول سوره انعام است با توجه به ۲۳ سوره با علامت «م» در بالای نام سوره و تاریخ ۱۴۱۳ برابر با ۱۳۷۱ مورد الم ذالک الكتاب و ص ← ص والقران ذی الذکر که در رابطه با سوره «ق» است که عدد ترتیب الفباء کلمه اعراف ۵۰ ترتیب سوره ق والقران است و نزول سوره اسراء یا به عبارتی بنی اسرائیل و موعود آخر که در کتاب پنجم موسی «توراه» سفر تثنیه باب هجدهم است که تورا ۵ کتاب است و $5 \times 18 = 90$ عدد ابجد حرف «ص» است.

اعراف المص در صفحه ۳۳ در ردیف ۳۵ در برابر ترتیب رسمی سوره فاطر و نزول سوره بلد که سوره ۹۰ است و عدد نود عدد ابجد حرف «ص» است، و شماره آن ۱۹ است مریم که بعضی که نزول آن ۴۴ است و عدد ترتیب ابجد اعراف ۴۴ است در ضمن مورد اعراف در سوره ۳۵ در پایان حزب ۴۴ و موضوع آن از آیه ۴۲ الی آیه ۴۴ است که منتظران سوگند یاد کرده بودند که چون موعود فرا رسد باشند از بهترین راه یافتگان و چون او را دیدند پشت کردند!...؟! و ۱۹ نزول «فیل» است که مشتق از الم است.

اعراف در صفحه ۳۴ در ردیف ۴۲ قرار گرفته است که ترتیب سوره شوری است و مورد شوری در آیه ۳۸ برابر با ترتیب سوره ص والقران قرار گرفته است در ضمن آغاز سوره شوری حم عسق که آخرین حرف آن «ق» و آخرین حرف کهیصص آغاز سوره مریم «ص» است که آغاز این دو سوره با پنج حرف از حروف مقطعه شروع شده‌اند. ۴۲ نزول سوره فرقان است که دارای هفتاد و هفت آیه در رابطه با سوره ملک است در ضمن ترتیب سوره ص از چپ به راست قران ۷۷ است و ...

اعراف در صفحه ۳۵ در ردیف ۱۲ قرار گرفته است، سوره ۱۲ در ترتیب رسمی قران سوره یوسف «الر» است که شرح آن گذشت و نزول سوره شرح است و *وَأَلَمْ نُنشِركَ لَكَ صَدْرَكَ* در اینجا مجهول است که با توجه به این ترتیبها خطاب به المص سوره اعراف است. در نهایت نزول سوره اعراف ۳۹ است که در مقابل ترتیب رسمی سوره زمر قرار میگیرد که میتوانی آن را بخوانید و بفهمید و موضع خود را در برابر این امر با توجه به سوره توبه مشخص کنید که گریزی از این امر نبوده و نه هست!

سوره بروج والیوم الموعود که در ترتیب رسمی صفحه ۳۲ ردیف ۸۵ در برابر ترتیب نزول سوره عنکبوت الم ... است عدد ترتیب ابجد آن ۳۱ لقمان الم و نزول سوره قیامة است و آغاز سوره لقمان الم و موضوع آن مشخص شده است. جمع عدد ترتیب الفباء بروج ۴۳ زخرف «حم» و نزول سوره فاطر یعنی سوره ۳۵ که در مسئله سوره اعراف به آن اشاره شد. بروج در صفحه ۳۳ در ردیف ۶۰ قرار گرفته که ممتحنه و نزول غافر حم است. بروج در صفحه ۳۴ در ردیف ۴۹ که در ترتیب رسمی حجرات و در ترتیب نزول سوره قصص طسم است که طسم جمعاً آغاز نام ۲۱ سوره است که در صفحه ۲۲ «الم، ذالک الكتاب» ترتیب فاکتور سوره‌های قران به ترتیب حروف ابجد است، حجرات ۱۸ آیه است و حرف هجدهم ابجد «ص» و بعد از سوره حجرات سوره «ق» است، سوره ص ۸۸ آیه است و قصص که از دو حرف «ص، ق» تشکیل شده است دارای ۸۸ آیه است یعنی تعداد آیات حجرات اشاره به حرف «ص» نمود که ۸۸ آیه در برابر تعداد آیات سوره قصص است، ترتیب سوره ص ۳۸ + ترتیب سوره ق ۵۰ = ۸۸ در ضمن عدد ابجد حرف «ق» ۱۰۰ و در قران سوره «۵۰» میباشد یعنی ترتیب سوره در نصف عدد حرف قرار گرفته است و عدد «ص» ۹۰ و نصف آن ۴۵ که تعداد آیات «ق» ۴۵ آیه است و جمعاً ۴۵ + ۵۰ = ۹۵ که تین والزیتون و نزول سوره محمد است و عدد ابجد نام «ص ا د» است. در این امر هم ترتیب «ص» و «ق» و تعداد آیات «ص» را عنوان کرده و هم خود سوره «ق» اشاره به «ص» نموده است و از طرفی تعداد آیات سوره محمد ۳۸ و ترتیب ابجد نام محمد ۳۸ باز اشاره به ص والقران است پس بنابراین نمی‌تواند پدر هیچ یک از مردان شما باشد.

بروج در صفحه ۳۵ در ردیف ۳۶ قرار دارد که ۳۶ یس والقران حکیم ... و نزول طارق است که آن را تکذیب کردند و انگار نه انگار ... که آن نشانه‌ای در انجیل مکاشفات یوحنا به نشانه مخروبه شدن بابل توسط پرنده‌های مهیبی که از دهان آتش فرو ریزانند، بابل همان عراق و روم در قران یعنی آمریکا و متحدانش در عراق و همین متحدان در انجیل به آنها اشاره شده است.

بروج در صفحه ۳۷ در ردیف ۳۴ است و ۳۴ ترتیب سوره سباء و عنوان نامه بسم الله الرحمن الرحیم که ۱۹ حرف است و از طرفی نزول سوره «ق» نوزدهمین حرف ابجد است، باشد که بدانید تظاهر به دین و سرکوب حقیقت آن پیامدی غیر قابل تصور دارد سوره سباء آیه ۳۰ به بعد را بخوانید و بعد سوره «ق» را تا که سرکوب موعود را لمس کنید مخصوصاً انکار بعثت که خلق جدید و لبس جدید که در آیه ۷ سوره سباء عنوان شده است و هم در سوره «ق» آیه ۱۵ که ارتباط بین این دو سوره را بدانید.

در صفحه ۲۲ در ردیف ۸۵ که ترتیب رسمی سوره بروج والیوم الموعود است سوره جمعه قرار گرفته است که در این سوره موضوعات مهمی گنجانده شده است از جمله فرماید: مانند آنهایی که تورا را حمل کردند و حمل نکردند مگر به مانند خری که کتاب بار اوست. بدتر از آنها اینهایی هستند که آیات ما را تکفیر و تکذیب کردند و اما موضوع خود سوره هنوز تأویل نشده است و ان شاء الله بعد از نصر است و فرماید که اگر ندا داده شد و یا به عبارتی دعوت به نماز شد از روز جمعه؟! کدام جمعه؟

وقوع زلزله در شهر «بم» ← غضب خداوند یا خشم طبیعت؟!

حادثه زلزله در شهر بم به تاریخ ۱۳۸۲/۱۰/۵ ← ساعت ۵ صبح جمعه مورخ ۵ دی ماه ۱۳۸۲ شهر بم به مدت ۱۲ ثانیه لرزید.

کفر یعنی پوشش گذاشتن بر حقیقت و تکفیر نشانه‌های فیزیکی یا به عبارتی انکار نشانه‌هایی که غضب خداوند هستند و جلوه دادن این رخدادها به عنوان یک امر طبیعی؟! اینک می‌پردازیم به حساب قرآنی این حادثه:

ترتیب ابجد کلمه «بم» ← ب ۲ + م ۱۳ = ۱۵ حجر الر که ۹۹ آیه دارد و سوره ۹۹ قرآن «زلزله» است و روز پنجم ماه دهم ← ۵ + ۱۰ = ۱۵

تاریخ ۱۳۸۲/۱۰/۵ ← ۵ + ۰ + ۱ + ۲ + ۸ + ۳ + ۱ = ۲۰ طه آیه «۱۵» می‌فرماید: ساعت فرا رسیده است پنهانش خواهیم کرد تا هر نفسی بر وفق

اعمالش مجازات شود، خود آیه به زبان عربی: «إِنَّ السَّاعَةَ آتِيَةٌ أَكَادُ أُخْفِيهَا لِئُجْزَىٰ كُلُّ نَفْسٍ بِمَا تَسْعَىٰ»

حروف خالص این آیه هم تاریخ روز و هم نام روز و هم وقت و هم تاریخ را مشخص میکند!

حروف خالص ۱۶ حرف است و حرف شانزدهم کل حروف، حرف «ک» میباشد.

۴۱	۴۰	۳۹	۳۸	۳۷	۳۶	۳۵	۳۴	۳۳	۳۲	۳۱	۳۰	۲۹	۲۸	۲۷	۲۶	۲۵	۲۴	۲۳	۲۲	۲۱	۲۰	۱۹	۱۸	۱۷	۱۶	۱۵	۱۴	۱۳	۱۲	۱۱	۱۰	۹	۸	۷	۶	۵	۴	۳	۲	۱				
ی	ع	س	ت	ا	م	ب	س	ف	ن	ل	ک	ی	ز	ج	ت	ل	ا	ه	ی	ف	خ	د	ا	د	ا	ک	ا	ت	ه	ی	ت	ا	ت	ه	ت	ع	ا	س	ا	ل	ا	ا	ن	ا
											مکی (سوره طه مکی میباشد)																																	

حروف خالص ۱۶ حرف‌اند و سوره ۱۶ قرآن نحل است که می‌فرماید: أَمَّا أَمْرُ اللَّهِ ... آمد امر خدا.

حروف خالص ۱۶ حرف‌اند، پس از یک الی ۱۶ را جمع می‌زنیم:

۱ + ۲ + ۳ + ۴ + ۰ + ۱۶ = ۱۳۶ - ۱۱۴ = سوره ۲۲ سوره حج می‌فرماید: يَا أَيُّهَا النَّاسُ اتَّقُوا رَبَّكُمُ إِنَّ زَلْزَلَةَ السَّاعَةِ ...

۱۶	۱۵	۱۴	۱۳	۱۲	۱۱	۱۰	۹	۸	۷	۶	۵	۴	۳	۲	۱
م	ب	ز	ج	ف	خ	د	ک	ی	ت	ه	ع	س	ل	ن	ا
۴۰	۲	۷	۳	۸۰	۶۰۰	۴	۲۰	۱۰	۴۰۰	۵	۷۰	۶۰	۳۰	۵۰	۱

← ۱۳۸۲ هـ ش

۱۳۸۲ ÷ ۱۱۴ = سوره ۱۲ یوسف و نزول شرح، باقی مانده ۱۴ ابراهیم الر و نزول عادیات ...

به پنج حرف آخر حروف خالص دقت کنید یعنی حروف ۱۲، ۱۳، ۱۴، ۱۵ و ۱۶ (۵ حرف برابر با روز پنجم):

ف ← آغاز فجر ج ← آغاز جمعه ز ← آغاز زلزله ب + م ← بم (نام شهر)

حروف ۱۲، ۱۳، ۱۴، ۱۵، ۱۶ ← ۲ + ۱ + ۳ + ۱ + ۴ + ۱ + ۵ + ۱ + ۶ = ۲۵ فرقان و نزول آن ۴۲ که سوره شوری است و عدد ابجد کلمه بم

← ب ۲ + م ۴۰ = ۴۲ و نیز سوره شوری با رمز «حم عسق» آغاز میشود که جمعاً پنج حرف‌اند و برابر با روز پنجم!

در ضمن مجموع ترتیب ابجد ۵ حرف فوق ← ف ۱۷ + ج ۳ + ز ۷ + ب ۲ + م ۱۳ = ۴۲ شوری «حم عسق» و نزول فرقان!

گویند که شهر بم بر روی گسل بنا نهاده شده است در صورتی که بنای ارگ بم بیش از دو هزار سال از عمر آن می‌گذرد، اگر فرض شود که روی گسل

بوده است چرا اجازه ساخت و ساز داده شده است؟

قرآن در مورد بعثت مجدد سخن می‌گوید و نامهای پیامبران نشان‌اند از زمان و مکان و رخدادها و تمام امور آن دارای تاریخ است که کسی منکر امر نشود.

ابراهیم الر ... حج یا ایها الناس ... و قال الشیطان در سوره ابراهیم آیه ۲۲؟!

تکفیر آیات یعنی پوشش گذاشتن بر روی نشانه‌های فیزیکی زمین و آسمان و رخدادها و رویدادها و زلزله‌ها و طوفانهای ویرانگر و سنگهای آسمانی چون

شهاب‌سنگها و ظهور ستارگان چون ستاره دنباله‌دار در انجیل و قرآن ...

بزرگترین سوگندهایشان به خدا دروغ است و تمام پرستش‌ها و مناسک را دستاویز قرار داده‌اند!

سوره توبه که آغاز آن «ب» و پایان آن «م» است، تعداد آیات آن ۱۲۹ - ۱۱۴ = سوره = ۱۵ حجر الر که دارای ۹۹ آیه و در برابر ترتیب رسمی سوره

زلزله و نزول طلاق قرار می‌گیرد! ...؟

والسلام علی من اتبع الهدی و دین الحق ولو کره الکافرون ولو کره المشرکون.

«اذكار نماز»

اقامه: بِسْمِ اللَّهِ الرَّحْمَنِ الرَّحِيمِ يَا فَاطِرَ اللَّهِ أَكْبَرُ اللَّهُ أَكْبَرُ أَشْهَدُ أَنْ لَا إِلَهَ إِلَّا أَنْتَ لَا أَعْبُدُ إِلَّا إِيَّاكَ وَلَا أَتَّخِذُ مِنْ دُونِكَ وَلِيًّا فَاطِرِ السَّمَاوَاتِ وَالْأَرْضِ وَأَشْهَدُ أَنَّ رُسُلِكَ جَاءُوا بِالْحَقِّ ءَامَنَّا بِمَا لَيْكَ وَكُنْتُمْ وَرُسُلِكَ لَا نُفَرِّقُ بَيْنَ أَحَدٍ مِنْ رُسُلِكَ سَمِعًا وَطَاعَةً غُفْرَانَكَ رَبَّنَا وَإِلَيْكَ الْمَصِيرُ
الصَّلَاةُ وَالسَّلَامُ عَلَى جَمِيعِ الْأَنْبِيَاءِ وَالْمُرْسَلِينَ

ركعت اول: يَا عَزِيزَ الْحَمْدُ لَكَ يَا رَبَّ الْعَالَمِينَ الرَّحْمَنُ الرَّحِيمُ مَلِكُ يَوْمِ الدِّينِ إِيَّاكَ نَعْبُدُ وَإِيَّاكَ نَسْتَعِينُ أَهْدِنَا الصِّرَاطَ الْمُسْتَقِيمَ صِرَاطَ الَّذِينَ أَنْعَمْتَ عَلَيْهِمْ غَيْرِ الْمَغْضُوبِ عَلَيْهِمْ وَلَا الضَّالِّينَ ءَامِينَ اللَّهُ أَحَدٌ اللَّهُ الصَّمَدُ لَمْ يَلِدْ وَلَمْ يُولَدْ وَلَمْ يَكُنْ لَهُ كُفُوًا أَحَدٌ

ركوع: سُبْحَانَ رَبِّيَ الْعَظِيمِ وَبِحَمْدِهِ
سجدة: سُبْحَانَ رَبِّيَ الْأَعْلَى وَبِحَمْدِهِ

ركعت دوم: يَا عَزِيزَ الْحَمْدُ لَكَ يَا رَبَّ الْعَالَمِينَ الرَّحْمَنُ الرَّحِيمُ مَلِكُ يَوْمِ الدِّينِ إِيَّاكَ نَعْبُدُ وَإِيَّاكَ نَسْتَعِينُ أَهْدِنَا الصِّرَاطَ الْمُسْتَقِيمَ صِرَاطَ الَّذِينَ أَنْعَمْتَ عَلَيْهِمْ غَيْرِ الْمَغْضُوبِ عَلَيْهِمْ وَلَا الضَّالِّينَ ءَامِينَ اللَّهُ أَحَدٌ اللَّهُ الصَّمَدُ لَمْ يَلِدْ وَلَمْ يُولَدْ وَلَمْ يَكُنْ لَهُ كُفُوًا أَحَدٌ

قنوت: رَبَّنَا آتِنَا فِي الدُّنْيَا حَسَنَةً وَفِي الْآخِرَةِ حَسَنَةً وَقِنَا عَذَابَ النَّارِ إِنَّكَ أَنْتَ الْعَزِيزُ الْعَقَّارُ

ركوع: سُبْحَانَ رَبِّيَ الْعَظِيمِ وَبِحَمْدِهِ
سجدة: سُبْحَانَ رَبِّيَ الْأَعْلَى وَبِحَمْدِهِ

تشهد: يَا فَاطِرَ اللَّهِ أَشْهَدُ أَنْ لَا إِلَهَ إِلَّا أَنْتَ لَا أَعْبُدُ إِلَّا إِيَّاكَ وَلَا أَتَّخِذُ مِنْ دُونِكَ وَلِيًّا فَاطِرِ السَّمَاوَاتِ وَالْأَرْضِ وَأَشْهَدُ أَنَّ رُسُلِكَ جَاءُوا بِالْحَقِّ ءَامَنَّا بِمَا لَيْكَ وَكُنْتُمْ وَرُسُلِكَ لَا نُفَرِّقُ بَيْنَ أَحَدٍ مِنْ رُسُلِكَ سَمِعًا وَطَاعَةً غُفْرَانَكَ رَبَّنَا وَإِلَيْكَ الْمَصِيرُ

ركعت سوم: يَا فَاطِرَ أَعُوذُ بِكَ يَا رَبَّ الْفَلَقِ مِنْ شَرِّ مَا خَلَقْتَ وَمِنْ شَرِّ غَاسِقٍ إِذَا وَقَبَ وَمِنْ شَرِّ النَّفَّاثَاتِ فِي الْعُقَدِ وَمِنْ شَرِّ حَاسِدٍ إِذَا حَسَدَ
سُبْحَانَ اللَّهِ وَالْحَمْدُ لِلَّهِ وَلَا إِلَهَ إِلَّا اللَّهُ وَاللَّهُ أَكْبَرُ

ركوع: سُبْحَانَ رَبِّيَ الْعَظِيمِ وَبِحَمْدِهِ
سجدة: سُبْحَانَ رَبِّيَ الْأَعْلَى وَبِحَمْدِهِ

ركعت چهارم: يَا فَاطِرَ أَعُوذُ بِكَ يَا رَبَّ النَّاسِ مَلِكِ النَّاسِ إِلَهِ النَّاسِ مِنْ شَرِّ الْوَسْوَاسِ الْخَنَّاسِ الَّذِي يُوَسْوِسُ فِي صُدُورِ النَّاسِ مِنَ الْغِيَةِ وَالنَّاسِ
سُبْحَانَ اللَّهِ وَالْحَمْدُ لِلَّهِ وَلَا إِلَهَ إِلَّا اللَّهُ وَاللَّهُ أَكْبَرُ

ركوع: سُبْحَانَ رَبِّيَ الْعَظِيمِ وَبِحَمْدِهِ
سجدة: سُبْحَانَ رَبِّيَ الْأَعْلَى وَبِحَمْدِهِ

تشهد: يَا فَاطِرَ اللَّهِ أَشْهَدُ أَنْ لَا إِلَهَ إِلَّا أَنْتَ لَا أَعْبُدُ إِلَّا إِيَّاكَ وَلَا أَتَّخِذُ مِنْ دُونِكَ وَلِيًّا فَاطِرِ السَّمَاوَاتِ وَالْأَرْضِ وَأَشْهَدُ أَنَّ رُسُلِكَ جَاءُوا بِالْحَقِّ ءَامَنَّا بِمَا لَيْكَ وَكُنْتُمْ وَرُسُلِكَ لَا نُفَرِّقُ بَيْنَ أَحَدٍ مِنْ رُسُلِكَ سَمِعًا وَطَاعَةً غُفْرَانَكَ رَبَّنَا وَإِلَيْكَ الْمَصِيرُ

سلام: الصَّلَاةُ وَالسَّلَامُ عَلَى جَمِيعِ الْأَنْبِيَاءِ وَالْمُرْسَلِينَ وَالسَّلَامُ عَلَيْنَا وَعَلَى عِبَادِ اللَّهِ الصَّالِحِينَ السَّلَامُ عَلَيْكُمْ وَرَحْمَةُ اللَّهِ وَبَرَكَاتُهُ