



قطره‌های از

هفت دریا

۲۸	۲۷	۲۶	۲۵	۲۴	۲۳	۲۲	۲۱	۲۰	۱۹	۱۸	۱۷	۱۶	۱۵	۱۴	۱۳	۱۲	۱۱	۱۰	۹	۸	۷	۶	۵	۴	۳	۲	۱
ی	ه	و	ن	م	ل	ک	ق	ف	غ	ع	ظ	ط	ض	ص	ش	س	ز	ر	ذ	د	خ	ح	ج	ث	ت	ب	أ
غ	ظ	ض	ذ	خ	ث	ت	ش	ر	ق	ص	ف	ع	س	ن	م	ل	ک	ی	ط	ح	ز	و	ه	د	ج	ب	أ
۱۰۰۰	۹۰۰	۸۰۰	۷۰۰	۶۰۰	۵۰۰	۴۰۰	۳۰۰	۲۰۰	۱۰۰	۹۰	۸۰	۷۰	۶۰	۵۰	۴۰	۳۰	۲۰	۱۰	۹	۸	۷	۶	۵	۴	۳	۲	۱

(حروف الفباء و ابجد - اعداد ابجد)

۱	فاتحة . علق	۲۰	طه . فلق	۳۹	زمر . اعراف	۵۸	مجادلة . سباء	۷۷	مرسلات . ملک	۹۶	علق . رعد
۲	بقرة . قلم	۲۱	انبیاء . ناس	۴۰	غافر . جن	۵۹	حشر . زمر	۷۸	نبا . حاقة	۹۷	قدر . رحمن
۳	آل عمران . مزمل	۲۲	حج . اخلاص	۴۱	فصلت . یس	۶۰	ممتحنه . غافر	۷۹	نازعات . معارج	۹۸	بینه . انسان
۴	نساء . مدثر	۲۳	مؤمنون . نجم	۴۲	شوری . فرقان	۶۱	صف . فصلت	۸۰	عبس . نبا	۹۹	زلزلة . طلاق
۵	مائدة . فاتحة	۲۴	نور . عبس	۴۳	زخرف . فاطر	۶۲	جمعه . شوری	۸۱	تکویر . نازعات	۱۰۰	عادیات . بینه
۶	انعام . مسد	۲۵	فرقان . قدر	۴۴	دخان . مریم	۶۳	منافقون . زخرف	۸۲	انفطار . انفطار	۱۰۱	قارعة . حشر
۷	اعراف . تکویر	۲۶	شعراء . شمس	۴۵	جاثیه . طه	۶۴	تغابن . دخان	۸۳	مطففین . انشقاق	۱۰۲	تکائر . نور
۸	انفال . اعلیٰ	۲۷	نمل . بروج	۴۶	احقاف . واقعه	۶۵	طلاق . جاثیه	۸۴	انشقاق . روم	۱۰۳	عصر . حج
۹	توبة . لیل	۲۸	قصص . تین	۴۷	محمد . شعراء	۶۶	تحريم . احقاف	۸۵	بروج . عنکبوت	۱۰۴	همزة . منافقون
۱۰	یونس . فجر	۲۹	عنکبوت . قریش	۴۸	فتح . نمل	۶۷	ملک . ذاریات	۸۶	طارق . مطففین	۱۰۵	فیل . مجادلة
۱۱	هود . ضحیٰ	۳۰	روم . قارعه	۴۹	حجرات . قصص	۶۸	قلم . غاشیة	۸۷	اعلیٰ . بقرة	۱۰۶	قریش . حجرات
۱۲	یوسف . شرح	۳۱	لقمان . قیامة	۵۰	ق . اسراء	۶۹	حاقه . كهف	۸۸	غاشیه . انفال	۱۰۷	ماعون . تحريم
۱۳	رعد . عصر	۳۲	سجدة . همزة	۵۱	ذاریات . یونس	۷۰	معارج . نحل	۸۹	فجر . آل عمران	۱۰۸	کوثر . تغابن
۱۴	ابراهیم . عادیات	۳۳	احزاب . مرسلات	۵۲	طور . هود	۷۱	نوح . نوح	۹۰	بلد . احزاب	۱۰۹	کافرون . صف
۱۵	حجر . کوثر	۳۴	سباء . ق	۵۳	نجم . یوسف	۷۲	جن . ابراهیم	۹۱	شمس . ممتحنة	۱۱۰	نصر . جمعة
۱۶	نحل . تکائر	۳۵	فاطر . بلد	۵۴	قمر . حجر	۷۳	مزمل . انبیاء	۹۲	لیل . نساء	۱۱۱	مسد . فتح
۱۷	اسراء . ماعون	۳۶	یس . طارق	۵۵	رحمن . انعام	۷۴	مدثر . مؤمنون	۹۳	ضحیٰ . زلزلة	۱۱۲	اخلاص . مائدة
۱۸	كهف . کافرون	۳۷	صافات . قمر	۵۶	واقعة . صافات	۷۵	قیامه . سجدة	۹۴	شرح . حدید	۱۱۳	فلق . توبة
۱۹	مریم . فیل	۳۸	ص . ص	۵۷	حدید . لقمان	۷۶	انسان . طور	۹۵	تین . محمد	۱۱۴	ناس . نصر

( ترتیب رسمی و نزول سورهها )

مجموع ضلع مربع = (خانه اول × ۴) + ۳۰ = ۳۴ ←

۸	۱۱	۱۴	۱
۱۳	۲	۷	۱۲
۳	۱۶	۹	۶
۱۰	۵	۴	۱۵

(جدول مربع)

مجموع ضلع مثلث = (خانه اول × ۳) + ۱۲ = ۱۵ ←

۲	۷	۶
۹	۵	۱
۴	۳	۸

(جدول مثلث)

تیپ حساب، باب اول ← آلم ← ذَالِكْ الْكِتَابِ ← صَ وَالْفُرْقَانِ ذِي الذِّكْرِ بَلِ الَّذِينَ كَفَرُوا...

ابتداء دو ترتیب حروف، حروف ابجد و حروف الفباء که این دو ترتیب همه جهان با آن آشنا می‌باشد و در فرهنگ لغت عمید و دهخدا و سایر کتب موجود است لیکن مردم و عوام الناس از آن غافل‌اند و ابتداء از حرکت ابجد سخن می‌گویم و سپس حرکت آن را در قرآن ثابت می‌کنم. باشد که بدانید در طول هزار و اندی سال که از قرآن و نظام آن می‌گذرد، عرب و عجم هرگز به حقیقت آن پی نبردند و از سال ۱۳۶۹ در میان عموم اهل کتاب برای روشن نمودن قرآن و حقیقت آن منتشر کردم تا که خردها به کار گرفته شود و حجتی بر خلق نماند و هر آنچه که از نیک و بد مرتکب میشوند بر

اعمال و پاداش خود واقف باشند!

← جدول مقابل: حروف ابجد، عدد ابجد و عدد ترتیب حروف ابجد

اینک دقت کنید، ستون دوم که عدد ابجد حروف است متشکل از چهار گروه است:

گروه یکان از حرف «الف» الی حرف «طا» نه حرف‌اند، گروه دوم مرتبه دهگان از حرف «یا» الی حرف «صاد» باز نه حرف‌اند، گروه صدگان از «قاف» الی «ظا» باز نه حرف و گروه چهارم «غین» تنها یک حرف است.

در نتیجه هر دوری از ابجد طبق بالاترین عدد هر گروهی ۱۹۹۹ سال طی میکند و اگر ۱۹۹۹ به این شکل با هم جمع کنیم:  $۲۸ = ۱ + ۹ + ۹ + ۹$  و جمع کل حروف ۲۸ حرف‌اند. باز برای تأیید آن، جمع کل عدد ابجد ۲۸ حرف ۵۹۹۵ است و اگر این ارقام را با هم جمع کنیم ←  $۲۸ = ۵ + ۹ + ۹ + ۵$  و باز تأیید کننده مورد بالا است.

اینک توجهی دیگر، صفرها یا نقطه‌های کل عدد ابجد و ترتیب ابجد را حذف کنید سپس ارقام عدد ترتیب هر حرفی را با هم جمع کنید، خواهید دید که مورد بالا صدق پیدا خواهد کرد. تا حرف دهم عدد ابجد و عدد ترتیب حروف یکسان است و از عدد دهم به بعد، ارقام عدد ترتیب هر حرفی را که به علاوه همدیگر کنید، عدد بدون نقطه ابجد آن حرف به دست می‌آید. مثال آن با فلش در کنار جدول از حرف دهم به بعد شروع شده است، حرف یازدهم  $۲ = ۱ + ۱$  عدد ابجد حرف «ک» بدون نقطه،  $۴ = ۱ + ۳$  عدد ابجد حرف «م» بدون نقطه و الی آخر که در ترتیب بالا نیز ثابت شد و این تیپ از حساب در صفحات بعد به آن اشاره خواهد شد لیکن الان ترتیب سوره‌هایی برای اثبات این قضیه مثال می‌زنم:

سوره قدر سوره ۹۷ است ←  $۱۶ = ۹ + ۷$  که سوره نحل است، جواب قدر در آیه دو سوره نحل روشن است و تعجیل کنندگان در این امر مشرک‌اند از آیه یک الی دو سوره نحل را به دقت بخوانید، در سوره قدر تَزَّلُ الْمَلِكَةُ وَالرُّوحُ فِيهَا و در سوره نحل يُزَّلُ الْمَلِكَةُ بِالرُّوحِ مِنْ أَمْرِهِ عَلَى مَنْ يَشَاءُ مِنْ عِبَادِهِ پس بنابراین آنانکه به میل خود تعیین نام کرده‌اند نیز مشرک‌اند و باز نحل که سوره ۱۶ است:  $۷ = ۱ + ۶$  سوره هفتم اعراف المص است که «الر» موضوع ذَالِكْ الْكِتَابِ است یعنی همین عالم حساب برای روشن کردن قرآن و «ص» صَ وَالْفُرْقَانِ ... که سوره سی و هشتم است.

ا	۱	۱
ب	۲	۲
ج	۳	۳
د	۴	۴
ه	۵	۵
و	۶	۶
ز	۷	۷
ح	۸	۸
ط	۹	۹
ی	۱۰	۱۰
ک	۲۰	۱۱ ← ۲ = ۱ + ۱
ل	۳۰	۱۲ ← ۳ = ۱ + ۲
م	۴۰	۱۳ ← ۴ = ۱ + ۳
ن	۵۰	۱۴ ← ۵ = ۱ + ۴
س	۶۰	۱۵ ← ۶ = ۱ + ۵
ع	۷۰	۱۶ ← ۷ = ۱ + ۶
ف	۸۰	۱۷ ← ۸ = ۱ + ۷
ص	۹۰	۱۸ ← ۹ = ۱ + ۸
ق	۱۰۰	۱۹ ← ۱۰ = ۱ + ۹
ر	۲۰۰	۲۰ ← ۲ = ۲ + ۰
ش	۳۰۰	۲۱ ← ۳ = ۲ + ۱
ت	۴۰۰	۲۲ ← ۴ = ۲ + ۲
ث	۵۰۰	۲۳ ← ۵ = ۲ + ۳
خ	۶۰۰	۲۴ ← ۶ = ۲ + ۴
ذ	۷۰۰	۲۵ ← ۷ = ۲ + ۵
ض	۸۰۰	۲۶ ← ۸ = ۲ + ۶
ظ	۹۰۰	۲۷ ← ۹ = ۲ + ۷
غ	۱۰۰۰	۲۸ ← ۱۰ = ۲ + ۸

پس بنابراین حروف ابجد قبل از قرآن موجود بوده و تیپ حساب آن همچنین، لیکن خداوند همه امور را از پیش تعیین کرده است و واقف شدن بر حساب قبل از هر امری، خود، بنده خود را آموخته است و چنان آموخته که منحصر به فرد باشد که کسی یارای تکفیر و تکذیب نداشته باشد.

اینک سوره‌ای دیگر مثال می‌زنم، سوره مریم سوره نوزدهم است ۱۹ ←  $۱۰ = ۱ + ۹$  سوره یونس است که با رمز الر شروع شده است و «الر» ابتدای

آغاز نام سه سوره است:

نام سوره: ← الرعد ← الروم ← الرحمن

ترتیب سوره: ← ۱۳ ← ۳۰ ← ۵۵ = ۹۸ ترتیب رسمی سوره بینه و ترتیب نزول سوره انسان و آیات سوره نوزدهم یعنی سوره مریم

است که با رمز کهیعیص شروع شده است و سوره یونس و هشدار دهنده آن همان کهیعیص است و تعداد نام سوره‌هایی که نام آنها با حروف «الر»

ا ← ۱۴ سوره شروع شده است بعد از حذف «ال» تعریف یا «ال» اضافه، ۱۹ سوره‌اند و این امر اثبات کننده آن است که قران و

ل ← ۲ سوره

ظهور و دانش آن بر حساب است!؟

ر ← ۳ سوره

۱۹ ← که سوره مریم است و از هر نظر عدد ۹۸ ثابت است که در این مورد در صفحات بعد نیز اشاره خواهد شد.

در محتویات سوره‌هایی که به آن اشاره شده است دقت کنید، مخصوصاً در سوره بینه و این است صفحه‌های پاک که اندر آن است کتابهایی گرانها

که جز از راه حساب هیچ کس توان فهم کتاب را نخواهد داشت چنانکه در طول تاریخ، امتهای پیرو آن به پیروی بدون دانش از این و آن به جای

اینکه پیش بروند، غرق در اختلاف و از همگسیختن دین واحد و هر گروهی خوشحال به آنچه که در دست دارد.

نزول سوره قدر ۲۵ است و سوره ۲۵ ترتیب رسمی سوره فرقان است: ۲۵ ← ۵ + ۲ = ۷ اعراف المص است و فرقان مربوط به الم ص والقران

ذی الذکر است که در قدر نیز در حساب بالا اشاره شد!

توجه داشته باشید که هر عددی فراتر از ۱۱۴ باشد باید تقسیم بر ۱۱۴ سوره شود و هر آنچه که از آن عدد باقی ماند ترتیب سوره است که موضوع

در آن نهفته است. باشد که هر آنچه که عرب و عجم به آن راه نیافته است راه یابید و بدانید که کتابهای قطور تأویل و تفسیر طبق آیه ۷۸ بقره و آیه

۷۸ آل عمران الی ۸۵ مردود است وگرنه در قران درباره فضانوردی و ماهواره و ... سخن رفته است که تأویل این آیات تا قبل از این یک قرن اخیر به

دلیل ساخته نشدن آنها غیر ممکن بوده چه رسد به اینکه کتابهای قطور تنظیم شود!؟

در جدول زیر، ترتیب حروف ابجد و الفباء و اعداد آنها و بعد از آن جدول بسم الله الرحمن الرحیم و اثبات عدد و قضیه فوق الذکر و ...

ا	ب	ج	د	ه	و	ز	ح	ط	ی	ک	ل	م	ن	س	ع	ف	ص	ق	ر	ش	ت	ث	خ	ذ	ض	ظ	غ
۱	۲	۳	۴	۵	۶	۷	۸	۹	۱۰	۲۰	۳۰	۴۰	۵۰	۶۰	۷۰	۸۰	۹۰	۱۰۰	۲۰۰	۳۰۰	۴۰۰	۵۰۰	۶۰۰	۷۰۰	۸۰۰	۹۰۰	۱۰۰۰
۱	۲	۳	۴	۵	۶	۷	۸	۹	۱۰	۱۱	۱۲	۱۳	۱۴	۱۵	۱۶	۱۷	۱۸	۱۹	۲۰	۲۱	۲۲	۲۳	۲۴	۲۵	۲۶	۲۷	۲۸
ا	ب	ت	ث	ج	ح	خ	د	ذ	ر	ز	س	ش	ص	ض	ظ	ع	غ	ف	ق	ک	ل	م	ن	و	ه	ی	

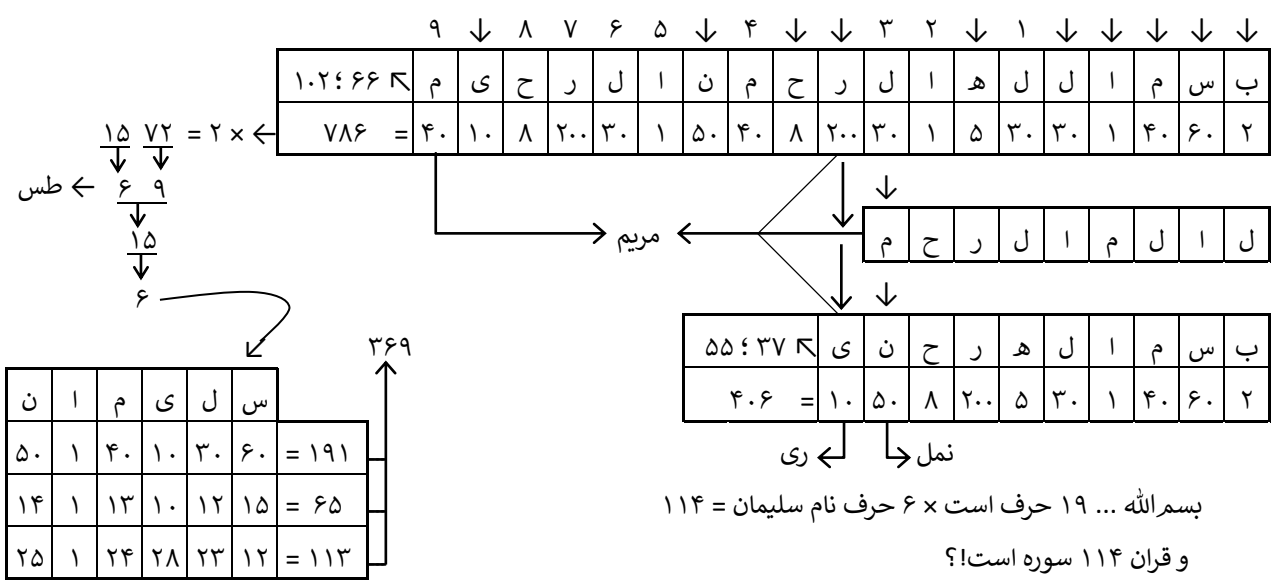

در عدد ۱۹ حرف بسم‌الله الرحمن الرحیم دقت کنید:  $۷۸۶ \times ۲$  که سوره نمل دو بسم‌الله ... دارد، جمعاً ۱۵۷۲ ← جمع دو عدد اول «۹» و جمع دو عدد دوم «۶» که در کنار هم عدد ۶۹ را به وجود می‌آورد که عدد ابجد رمز سوره نمل «طس» است.

اگر توجه کنید بعضی از اعداد ابجد بسما ... دارای دو نقطه (صفر) است و بعضی دارای یک نقطه و بعضی بدون نقطه است. جمع کل عدد به طور کامل ۷۸۶ شد و بعد از هر کدام از اعداد یک نقطه (صفر) حذف کردیم و عدد را جمع کردیم، جواب ۱۰۲ شد و بعد بقیه نقطه‌ها را حذف کردیم و باز جمع کردیم ۶۶ شد، عدد ۱۰۲ ابجد کلمه «بسم» است و عدد ۶۶ کلمه «الله» شد. در سوره هود آیه ۴۱  $أَرْكَبُوا فِيهَا بِسْمِ اللَّهِ حَرْفًا وَ...$  کل بسم‌الله ... ۱۹ حرف تکرار و غیر تکرار است. از این نوزده حرف فاکتور گرفتیم، کلاً تشکیل دهنده حروف بسما ... ده حرف خالص و نه حرف تکرار است که به ترتیب بدون حرفی پس و یا پیش زیر همدیگر قرار دادیم. ستون نهم کلمه «نمل» را تشکیل داد و آغاز نمل «ط» که حرف نهم ابجد است و سوره توبه که بسما ... ندارد سوره نهم است که در حزب ۱۹ که بسما ... ۱۹ حرف است و در جزء ۱۰ که بسم‌الله ... متشکل از ده حرف خالص است. از سوره توبه که بسم‌الله ... ندارد الی سوره نمل که دارای دو بسما ... است ۱۹ سوره‌اند برابر با ۱۹ حرف بسم‌الله الرحمن الرحیم.

حروف تکرار بسم‌الله الرحمن الرحیم کلمه حرم، محرم، المحرم را تشکیل میدهد، آیه ۳۶، ۳۷ سوره توبه را بخوانید تا که علت هدایت نشدن پیروان قران بر امر حساب را بدانید!؟

جمع عدد ده حرف خالص بسم‌الله ...  $۴۰۶ \leftarrow ۴ + ۰ + ۶ = ۱۰$  کل حروف ده حرف‌اند و آخرین حرف «ی» حرف دهم ابجد است. بعد از حذف یک نقطه از هر کدام از اعداد، ۵۵ شد:  $۵ + ۵ = ۱۰$  و بعد از حذف کل نقطه‌ها (صفرها) از ده حرف ۳۷ شد:  $۳ + ۷ = ۱۰$  و این اثبات‌کننده اصل عدد در صفحه اول و تیپ حساب در کتاب خدا است.

حرف پایان حروف تکرار «م» دو حرف وسط بسم‌الله ... «ری» و حرف پایان بسما ... «م» جمعاً کلمه مریم تشکیل داده شد و سوره مریم سوره نوزدهم قران است برابر با تعداد حروف بسم‌الله الرحمن الرحیم.

توجه کنید که از سوره مریم الی سوره ۳۷ که سوره صفات است ۱۹ سوره است، و از سوره ۳۷ الی سوره الرحمن باز ۱۹ سوره است. جمعاً از سوره ۱۹ الی سوره ۵۵، سی و هفت سوره برابر با عددی که ده حرف خالص بسم‌الله ... تعیین نموده است.

جمع ترتیب سوره‌ها از سوره ۱۹ الی سوره ۵۵ یعنی:  $۱۹ + ۲۰ + ۲۱ + ۰۰۰ + ۵۵ = ۱۳۶۹$  و اگر  $۳۷ \times ۳۷$  شود = ۱۳۶۹ که دو رقم اول، عدد «طس» آغاز سوره نمل است و جمع عدد نام سلیمان ابجد و ترتیب ابجد و ترتیب الفباء = ۳۶۹ که همه میدانند «غ» عدد آن هزار است و عدد هزار در حساب، عدد سرخط است و هر هزاره‌ای نشانی و اگر توجه کنید حرف نوزدهم الفباء «غ» است و عدد ابجد آن ۱۰۰۰ است و این خود حل‌کننده این موضوع است.

و لازم است که بدانید نه موعود، پی‌نام و نشان و تاریخ است در کتاب، نه وعده پس و یا پیش میشود و اگر نزد اهل کتاب هر کدام باب میل خود تعیین نام و نشان و ... بدون زمان و مکان و نامی که در قران به آن اشاره شده است کرده‌اند به دلیل شرک‌شان است. چرا که از مجموع ۱۱۴ سوره قران ۲۹ سوره با حروف مقطعه شروع شده است و ۸۵ سوره بدون حروف مقطعه است، ۲۹ سوره عنکبوت با رمز الم است و دارای ۶۹ آیه است برای تأیید مورد فوق و ۸۵ ترتیب رسمی سوره بروج  $وَأَلْيَوْمَ الْمَوْعُودِ$  است و نیز ۸۵ نزول سوره عنکبوت یعنی سوره بیست و نهم است و حروف مقطعه خطاب به موعود است که در طول تاریخ گفته‌اند حروف مقطعه رمزی بین خدا و رسول است که توسط رسول «الم» ص والقران ذی الذکر باید روشن شود فلا غیر و نام محمد «صفت» است نه اسم یا به قول امروزی‌ها اسم مستعار است و یا به عبارتی این اسم رمز است که در صفحات آینده بعد از چند قلمی از عالم حساب که اثبات‌کننده موضوع‌اند ثابت میشود، که پیروان قران در حقیقت جز حفظ و قرائت قران چیزی در این مورد نمی‌دانند و اگر میدانستند این نوشته‌ها منحصر به فرد نبود و قبل از این نیز در دسترس بود.

سه جدول حروف: ۱- حروف ابجد ۲- عدد ابجد آن ۳- نام حروف

کاربرد دقیق چون قفل رمز کیف دیپلمات (سامسونت) است. اگر توجه کرده باشید در هر ردیف، سه عدد یکسان است و توسط نقطه و حذف نقطه یا صفر از عدد، حروف سیر صعودی و سیر نزولی طی میکنند.	ق ا ف	ی ا	ا ل ف	۱۰۰	۱۰	۱	←	ق ی ا
	ر ا	ک ا ف	ب ا	۲۰۰	۲۰	۲	←	ر ک ب
	ش ی ن	م ا م	ج ی م	۳۰۰	۳۰	۳	←	ش ل ج
	ت ا	م ی م	د ا ل	۴۰۰	۴۰	۴	←	ت م د
	ث ا	ن و ن	ه ا	۵۰۰	۵۰	۵	←	ث ن ه
	خ ا	س ی ن	و ا و	۶۰۰	۶۰	۶	←	خ س و
	ذ ا ل	ع ی ن	ز ا	۷۰۰	۷۰	۷	←	ذ ع ز
	ض ا د	ف ا	ح ا	۸۰۰	۸۰	۸	←	ض ف ح
	ظ ا	ص ا د	ط ا	۹۰۰	۹۰	۹	←	ظ ص ط
	غ ی ن			۱۰۰۰			←	غ

فرض مثال کلمه علق: ع ل ق

عدد ابجد آن ← ۲۰۰ = ۱۰۰ + ۳۰ + ۷۰

عدد سه گانه آن ← ۷۷۷ = ۳۳۳ + ۱۱۱ + ۱۱۱

در عدد سه گانه آن ۱۳۳۷ مشخص است. عدد کلمه علق ۲۰۰ شد و ۲۰۰ عدد حرف «ر» شد و اولین سوره‌ای که نام آن با حرف «ر» شروع شده است «رعد» است که نزول آن ۹۶ است و برابر با ترتیب رسمی سوره علق است.

و اما عدد سه گانه: ۷۷۷ ۳۳۳ ۱۱۱

↓	↓	↓	ع	ل	ی	۱۱۳	کلمه:
ا	ج	ز	۷۰	۳۰	۱۰	۱۱۰ =	عدد ابجد:
← علی	ی	ل	۱۶	۱۲	۱۰	۳۸ =	ترتیب ابجد:
ق	ش	ذ	۱۸	۲۳	۲۸	۶۹ =	ترتیب الفباء:

اینک دقت لازم است، کلمه علق ۲۰۰ منهای ۱۱۰ = ۹۰ عدد ابجد حرف «ص» است.

ترتیب کلمه علی ۳۸، سوره سی و هشتم قران ص والقران ذی الذکر است. بعد از حذف نقطه از عدد کلمه علی ۱۱، حرف یازدهم ابجد «ک» است نام اولین سوره‌ای که با حرف «ک» شروع شده است کهف است که دارای ۱۱۰ آیه است.

کلمه: ک ه ف ۱۵۳ حجر

عدد ابجد: ۲۰ ۵ ۸۰ = ۱۰۵ سوره فیل و نزول مجادله که محتویات آن مشخص و رسول نه عرب است و نه عجم، مَا هُمْ مِّنْكُمْ وَلَا مِنْهُمْ ترتیب ابجد: ۱۱ ۵ ۱۷ = ۳۳ احزاب که نزول آن ۹۰ است.

ترتیب الفباء: ۲۲ ۲۷ ۲۰ = ۶۹ که باز مورد بالا تأیید شد. در ضمن از نظر تاریخ، ۱۳۶۹ برابر است با ۱۹۹۰ چرا که اختلاف تاریخ بین هجری

شمسی و میلادی ۶۲۱ سال + ۱۳۶۹ = ۱۹۹۰ یعنی «ص» نه تنها اسم است بلکه تاریخ نیز میباشد که کسی یارای تکفیر و تکذیب نداشته باشد.

اینک در نام حروف دقت کنید: از الف الی صاد که حرف هجدهم ابجد است ۴۷ حرف است و سوره ۴۷ محمد است که نزول آن ۹۵ = صاد است

← ص ا د = ۹۰ + ۱ + ۴ = ۹۵ و سوره ۹۵ قران در ترتیب رسمی، تین والزیتون است که این نشان نه در عربستان است و نه در شهر ری تهران بلکه در سرزمین المر است.

تعداد حروف نام حروف از الف الی «ظا» ظهور که حرف بیست و هفتم است ۶۹ حرف است و آغاز سوره بیست و هفتم که نمل است طس ۶۹ است. در ضمن ترکیب کل حروفی که نام سوره‌ها را تعیین کرده است، بیست و هفت حرف است و حرف «ظ» در میان نام سوره‌ها موجود نیست و در آغاز سوره‌ها هم نیست و در انتهای سوره‌ها هم نیست جز سوره ۸۵ که بروج والیوم الموعود است و کلمه آخر این سوره «محفوظ» و نزول این سوره ۲۷ و در برابر ترتیب رسمی سوره نمل قرار میگیرد که بدانید نظام هر امری از روی حساب است و وعده خدا دارای تاریخ است!؟

در عدد حروف وسط بسم الله ... که حرف «ری» است دقت کنید:

حروف ← ر ی  
 عدد ابجد ← ۲۰ + ۱۰ = ۲۱۰ ÷ ۱۱۴ سوره = ۱ باقی مانده ۹۶ که علق و نزول رعد است  
 ترتیب ابجد ← ۲۰ + ۱۰ = ۳۰ روم الم و نزول قارعه، در ضمن بسم الله ... دوم نمل در آیه ۳۰ است  
 ترتیب الفباء ← ۱۰ + ۲۸ = ۳۸ ص والقران ذی الذکر و نزول آن

حروف: م ح م د  
 عدد ابجد: ۴۰ ۸ ۴۰ ۴ = ۹۲ لیل و نزول سوره نساء  
 ترتیب ابجد: ۱۳ ۸ ۱۳ ۴ = ۳۸ ص والقران و نزول آن و آیات سوره محمد  
 ترتیب الفباء: ۲۴ ۶ ۲۴ ۸ = ۶۲ جمعه و نزول شوری جمعسق که در آیه ۳۸ شوری فرماید: وَأَمْرُهُمْ شُورَى بَيْنَهُمْ

تکرار نام محمد در کل قران ۴ مرتبه × عدد ابجد نام ۹۲ = ۳۶۸ و آخرین سوره حروف مقطعه، قلم سوره ۶۸ است و تکرار کلمه ملائکه ۶۸ مرتبه در کل قران و تکرار کلمه شیطان ۶۸ مرتبه و ترتیب سوره محمد از چپ به راست قران ۶۸ و «لا اله الا الله» ۱۲ حرف است × ۱۱۴ سوره = ۱۳۶۸ و «محمد رسول الله» باز ۱۲ حرف است × ۱۱۴ سوره = ۱۳۶۸ حال کجایش پدر این گروه است، در ضمن موضوع موعود در سوره یونس است که فرماید نه ساعتی پس شود و نه ساعتی پیش و آیه ۴۰ احزاب فرماید: نبوده است محمد پدر هیچ یک از مردان شما لیکن هست فرستاده خدا و سرآمد پیامبران و بود خدا به همه چیز آگاه. یعنی عده‌ای بنام اولاد محمد جلوی موعود را میگیرند و خداوند از پیش از این امر آگاهی داشته است و این آیه با توجه به تاریخ ذکر شده میباشد، چنانکه وای بر این نمازگزاران دارای تاریخ است و این تاریخ ثبت شده است که «۴۰» عدد حرف «م» میباشد و میم ← م ی م = ۴۰ + ۱۰ + ۴۰ = ۹۰ نزول احزاب است.

واحزاب ← ا ح ز اب = ۱ + ۷ + ۱ + ۲ = ۱۹ مریم و نزول فیل است.

که موضوع الر ← ا ل ر = ۱ + ۳۰ + ۲۰۰ = ۲۳۱ ← ۲۳۱ ÷ ۷ = ۳۳ احزاب و نزول مراسلات

۲۳۱ ÷ ۳ = ۷۷ که از نظر تاریخ ۱۳۷۷ + ۶۲۱ = ۱۹۹۸ ساختن فیلم مریم که این موضوع چکیده‌ای از الم است:

		میم			لام			الف				
م	ل	ی	ف	۹	۸	۷	۶	۵	۴	۳	۲	۱
۱۹ مریم و نزول فیل	۶	۲	۸	۳	م	ی	م	ا	ل	ف	ل	ا
و البته همگی فیلم مریم و وضعیت علماء را دیدید!					↓		↓		↓	↓		
	ل	ی	ف		↓		↓		↓	↓		
۱۳ رعد الم و نزول عصر ...!؟	۲	۸	۳		↓		↓		↓	↓		
	م	ا	ل	ی	ا		↓		↓	↓		↓
۲۲ حج و نزول اخلاص	۶	۵	۲	۸	۱							

در ضمن حج ۷۸ آیه است و کل حروف مقطعه ۷۸ حرف تکرار و غیر تکرار است و نزول حج ۱۰۳ که عصر است و در بالا به آن اشاره شد، ۷۸ آیات سوره الرحمن است و ترتیب رسمی سوره نباء است و نزول حاقه که سوره شخصت و نهم قران است و این است امتیازی بین دین تاریک و دین روشن،

آیه الكرسي: قَدْ تَبَيَّنَ الرُّشْدُ مِنَ الْغَيِّ ... دین تاریک از دین روشن آشکار گردید ... دین روشن، دین حساب است و دین تاریک، دین بدون حساب و نقل قول‌ها است. نقل قول‌هایی که هیچ صحتی ندارد و بی‌ربط را ربط داده‌اند؟!...

نام سوره‌هایی که با حروف «الم» بعد از حذف «ال»  
 ا ← ۱۴ سوره  
 ل ← ۲ سوره  
 م ← ۱۵ سوره  
 جمعاً ← ۳۱ سوره‌اند، سوره سی و یکم لقمان است که با رمز «الم» شروع شده

است که آیه ۵ سوره لقمان و آیه «۵» بقره دو آیه یکسان‌اند: أُولَئِكَ عَلَىٰ هُدًى مِّن رَّبِّهِمْ وَأُولَئِكَ هُمُ الْمُفْلِحُونَ ...

← جمعاً ۱۴۵ ÷ ۱۱۴ سوره = ۱ باقی مانده ۳۱ باز لقمان با رمز «الم» در اینجا ثابت شد که همه امور بر حسب حساب است، نه بازی با اعداد چنانکه گروه‌ها شایع کرده‌اند، آنهم خود به حقیقت امر پی برده‌اند که این موضوع بازی با اعداد نبوده و نیست بلکه اثبات کننده آن است که گروه مخالفین حساب با توجه به خطایای نابخشودنی که مرتکب شده‌اند سعی در تکفیر و تکذیب دارند و دین خدا

ا ل م  
 عدد ابجد: ← ۱ ۳۰ ۴۰ = ۷۱  
 عدد ترتیب ابجد: ← ۱ ۱۲ ۱۳ = ۲۶  
 عدد ترتیب الفباء: ← ۱ ۲۳ ۲۴ = ۴۸

و ایمان به آن را دستاویز سرکوب حقیقت قرار داده‌اند و طبق سوره نباء از آیه ۲۴ الی ۲۷ این گروه روی خوش نخواهد دید چرا که تمام سعی در تکفیر و تکذیب دارند و با روشن شدن این موضوع چهره حقیقی آنها برای همه آشکار خواهد شد و تا ابد الآباد شرمنده و روسیاه خواهند ماند!...

برای هر عددی از ترتیب سوره‌ها دو جدول است یکی به نام مثلث که جدول ۳ × ۳ که جمعاً ۳ خانه است و یکی جدول مربع که ۴ × ۴ است و جمعاً شانزده خانه است و این جدولها نزد تمام اهل کتاب و عالم طلسمات یکسان است و نحوه پر کردن آنها به شکل زیر است. هر عددی بعد از منهای دوازده، قابل قسمت بر سه باشد مثلث است. مثال: ۱۵ - ۱۲ = ۳ ÷ ۱ = ۱ ←

۲	۷	۶
۹	۵	۱
۴	۳	۸

۱۵ = هر ضلع آن مساویست با  
 اصل عدد که ۱۵ - ۱۲ = ۳ ÷ ۱ = ۱

«ضلع» عبارت است از مجموع سه خانه‌ای که در امتداد همدیگر باشند

چه عمودی و چه افقی و چه ضریبی و اگر عدد یکی از خانه‌ها پس و یا پیش شود، نظام اضلاع آن بهم میخورد و یا به عبارتی مساوی نخواهد بود.

مثال دیگر، عدد بسم‌الله ... در صفحات قبل: ۲۵۹ ۲۶۴ ۲۶۳ ← = ۷۸۶ جمع یک ضلع مساویست با اصل عدد بسم‌الله ...

۲۵۸ = ۱۲ - ۷۸۶ = ۳ ÷ ۲۵۸ ←

قلب جدول ۲۶۲ - = با کلمه: ا ی ر ا ن  
 ۲۶۲ = ۵۰ ۱ ۲۰۰ ۱۰ ۱

۲۵۹	۲۶۴	۲۶۳
۲۶۶	۲۶۲	۲۵۸
۲۶۱	۲۶۰	۲۶۵

که در صفحات قبل موضوع فاکتور از جمله حروف بسم‌ا ... قلب حروف، کلمه «ری» به وجود آمد و اینک در قلب جدول، عدد کلمه ایران و مطمئناً «ری» پایتخت فعلی ایران است که «طهران» و یا به عبارتی نام جدید آن تهران است. پس بنابراین موضوع ظهور و ام القراء اشاره به عربستان

نکرده است، چنانکه گفته‌اند و میگویند و تاریخ نیز مشخص است؟!...

۱۰۲ = ←

جمع ضلع مساوی با  
 عدد کلمه «بسم» و ...  
 در صفحه بعد ←

لقمان قیامة	یس طارق	۳۱	۳۶	۳۵ فاطر بلد
ص والقران	سباء ق والقران	۳۸	۳۴	۳۰ روم قارعة
احزاب مرسلات	سجدة همزة	۳۳	۳۲	۳۷ صافات قمر

اگر بخواهیم جدول بسم‌ا ... را تبدیل به نام سوره کنیم، کافی است عدد اول آن را تقسیم بر ۱۱۴ کنیم و باقی مانده را وارد خانه اول کنیم.

یعنی ۲۵۸ ÷ ۱۱۴ = ۲ باقی مانده ۳۰ ←

در هر خانه‌ای یک شماره و نام سوره‌ای که در قسمت بالا است ترتیب رسمی همان شماره است و نام سوره پایین، نزول سوره با همان شماره است.

نامه سلیمان برای سباء است و قلب جدول ۳۴ که ترتیب رسمی سوره سباء است.



۱۰۲ ← ب، ق و این دو حرف تنها آغاز نام سوره بقره است که موضوع «ذالک الكتاب» است که همین نسخه، قسمتی از آن است؟!

عدد ۳۰ و ۳۸ در صفحه ۵ موضوع عدد دو حرف وسط بسم الله الرحمن الرحيم. روم اشاره به امریکا و متحدانش میباشد که در جنگ خلیج به تاریخ ۱۳۶۹ با دولت عراق و ... که دخان یعنی دود، نشانه‌ای از آن جنگ بود و موضوع افغانستان در سال ۱۳۸۰ که موضوع سوره نباء و عَمَّ يَتَسَاءَلُونَ عَنِ النَّبِیِّ الْعَظِيمِ ...؟!

ب	س	م	۱۲	← یوسف «الر» و نزول شرح
۲	۶۰	۴۰ =	۱۰۲	← تکاثر و نزول نور
۲	۱۵	۱۳ =	۳۰	← روم «الم» و نزول قارعه
۲	۱۲	۲۴ =	۳۸	← ص والقران و نزول آن

و اما موضوع جدول مربع که ۴ × ۴ است، هر عددی بعد از منهای سی، قابل قسمت بر چهار باشد مربع است.

فرض مثال: ۳۴ = ۳۰ ÷ ۴ = ۱ ← در جدول مربع نه تنها مجموع هر چهار خانه‌ای که در امتداد همدیگرند برابر است با یک ضلع، بلکه مجموع هر چهار خانه‌ای که رو در روی نصف مقابل‌اند باز مساویست با عدد یک ضلع که نصف آن با فلش ← علامت گذاری شده است.

۱	۱۴	۱۱	۸
۱۲	۷	۲	۱۳
۶	۹	۱۶	۳
۱۵	۴	۵	۱۰

مثال خانه‌های: ۳۴ = ۱۰ + ۱۵ + ۸ + ۱ و ۳۴ = ۳ + ۱۳ + ۶ + ۱۲ و ۳۴ = ۱۶ + ۹ + ۲ + ۷ و ۳۴ = ۵ + ۴ + ۱۱ + ۱۴

و این نظام دال بر صحت حسابی است که هیچ گروهی یارای رد آن را نداشته باشد. چرا که حساب عام و خاص ندارد و در همه زبانها و در میان تمام امتهای یکسان است و کلاً زبان حساب یک زبان بین المللی است و برای همین رسول آخر، رسول تمام امتهای است چرا که همه امتهای با زبان حساب آشنا هستند حتی آنهایی که کر و لال‌اند.

اینک عدد بسم الله الرحمن الرحيم را وارد مربع میکنیم: ۷۸۶ = ۴ ÷ ۳۰ - ۱۸۹ ← جمع ضلع = ۷۸۶ که اصل عدد بسم الله الرحمن الرحيم است.

۱۸۹	۲۰۲	۱۹۹	۱۹۶
۲۰۰	۱۹۵	۱۹۰	۲۰۱
۱۹۴	۱۹۷	۲۰۴	۱۹۱
۲۰۳	۱۹۲	۱۹۳	۱۹۸

اگر بخواهیم این شماره‌ها را تبدیل به ترتیب سوره کنیم باز چون موضوع مثلث، عدد خانه اول تقسیم بر ۱۱۴ سوره میشود و باقی مانده باید در خانه اول جدول

قرار داده شود و بقیه آن طبق معمول پُر شود ← ۱۸۹ ÷ ۱۱۴ = ۱ باقی مانده ۷۵ باز چون موضوع جدول مثلث، نام سوره بالای عدد، ترتیب رسمی همان عدد خانه و قسمت پایین ترتیب نزول است.

← = ۳۳۰ ÷ ۱۱۴ = ۲ باقی مانده ۱۰۲ باز عدد کلمه «بسم» است. در جدول مثلث بسما ... صفحه قبل، خانه آخر جدول عدد ۳۸ آمده بود و در این جدول که مربع عدد بسما ... است، خانه آخر عدد «۹۰» است، سوره ۳۸ ص والقران است که عدد ابجد حرف «ص» ۹۰ است.

ترتیب سوره ص ۳۸ که کلمه حل ← ح ل = ۳۰ + ۸ = ۳۸ را تشکیل میدهد و کلمه «حل» در سوره ۹۰ یعنی سوره بلد است و این تأیید دین حساب و مسئله موعود است که از تورا تا قران دارای یک اسم است، در صورتی که

۷۵	قیامة	۸۸	غاشية	۸۵	بروج	۸۲	انفطار
	سجدة	انفال	انفالت	عنكبوت	انفطار		
۸۶	طارق	۸۱	تکویر	۷۶	انسان	۸۷	اعلی
	مطففین	نازعات	طور		بقرة		
۸۰	عبس	۸۳	مطففین	۹۰	بلد	۷۷	مرسلات
	نباء	انشقاق	احزاب		ملک		
۸۹	فجر	۷۸	نباء	۷۹	نازعات	۸۴	انشقاق
	آل عمران	حاقة	معاوج		روم		

هر گروهی و هر دینی و هر مذهبی به میل خود و برگزیدگانشان بدون توجه کردن به حساب و نامی که در قران و دیگر کتب آسمانی به صورت رمز داده شده است، یکی گوید عزیز است و یکی گوید مسیح است و یکی گوید حجت ابن الحسن و یکی گوید علی و ... یعنی در حقیقت در لوای دین خدا و موعود واحد از تورا تا قران، به میل خود تعیین نام و صفت و ... کرده‌اند یعنی کلاً در حکم خدا شرک ورزیده‌اند؟!

لازم است که بدانید پیروان قرآن بدون توجه به تاریخ گنجانده شده در قرآن و موضوع بعثت در آن و با توجه به احادیث و روایات، بی‌خبر از قرآن و برگزیدگان‌شان هستند و تا قبل از تاریخ ۱۳۶۹ که اولین نامه‌ها منتشر شده است کاملاً بی‌خبر از عالم حساب بوده‌اند و تنها در حفظ و قرائت با صوت کوشیده‌اند نه در دانش، آن چنانکه در این نامه‌ها میخوانید و برای همین، این نامه‌ها منحصر به فرد است.

اگر توجه در آیه ۵۳ بقره که با الم شروع شده است بکنید، فرماید: ما به موسی کتاب و فرقان را دادیم تا که هدایت شوید. در صورتی که موسی آورنده تورا است نه فرقان و صحت این امر در آغاز سوره آل عمران روشن میشود که آغاز آن «الم» است بعد فرماید: اللَّهُ لَا إِلَهَ إِلَّا هُوَ الْحَيُّ الْقَيُّومُ ... که متصل به آیه الکرسی سوره بقره است و بعد فرماید: نَزَّلَ عَلَيْكَ الْكِتَابَ بِالْحَقِّ مُصَدِّقًا لِمَا بَيْنَ يَدَيْهِ يَعْنِي فِي حَقِّقَتِ كِتَابٍ مَوْجُودٍ فِي زَبَانِ عَرَبِيٍّ تَصَدِّقُ كُنْدَةَ كَسِيٍّ اسْتِ كِه مِيَايِدٍ وَ بَعْدِ فَرْمَايِدِ: وَأَنْزَلَ التَّوْرَةَ وَالْإِنْجِيلَ مِنْ قَبْلُ هُدًى لِلنَّاسِ ← و تورا و انجيل را قبل از اين كتاب براي هدايت مردم فرو فرستاده است وَأَنْزَلَ الْفُرْقَانَ وَ فَرُودِ آوَرْدِ فَرُقَانَ رَا يَعْنِي فِي دَرِ «الم» وَ تَوْسُطِ رَسُولِ عَصْرِ كِه ص وَالْقُرْآنِ اسْتِ وَ ... كِه مَوْضُوعِ بَيْنَ يَدَيْهِ فِي سُوْرَةِ سَبْأٍ وَ دِيْگَرِ سُوْرِهِا نِيْزَ بِهِ اَنْ اِشَارَهْ شُدِهْ اسْتِ وَ دَرِ حَقِّقَتِ كَلِمَةُ «قرآن» يَعْنِي فَرَاخَوَانَ وَ هَرِ اَمْتِي رَا فَرَاخَوَانِي اسْتِ وَ فَرَسْتَادِهْ اِي بِهِ زَبَانِ قَوْمِ خُوْيِشِ، جَزِ رَسُولِ عَصْرِ كِه كَافَةُ لِّلنَّاسِ اسْتِ وَ اِيْنِ آيَهْ بَا تَوْجِهْ بِهْ نَامَةُ بِسْمِ اللّٰهِ ... كِه بِهْ سُوِي سَبْأٍ اسْتِ دَرِ آيَهْ ۲۸ سُوْرَةِ سَبْأٍ اسْتِ كِه دَرِ آيَهْ ۳۱ اِيْنِ سُوْرِهْ فَرْمَايِدِ: گویند آنهایی که کفر ورزیدند، نه به این قرآن ایمان آوریم و نه با آنکه در دست دارد. یعنی در حقیقت همین محتویاتی است که در دست شما است و امروز دارید آن را میخوانید!؟

اینک در پی صحت جدولهای مثلث و مربع، جدول مثلث و مربع سوره بقره را پُر میکنیم و نشانه‌های این دو را ثابت میکنیم. باشد که کتاب خدا و حقیقت زمان موجود و علت بسیاری از امور و رخدادها را بدانید و همچنین علت تکفیر و تکذیب بعد از گذشت یازده سال از ظهوری که جمله رهبران اهل کتاب از تورا تا قرآن و زرتشتیان از آن اطلاع کامل دارند و علیرغم اختلافات دینی و تظاهر به دشمنی، هنوز در این مورد سخن به میان نیاورده‌اند مخصوصاً اهل تورا و انجمن کتاب مقدس از تورا تا قرآن که با تمام جهان در رابطه‌اند و احزاب سیاسی موافق و مخالف در دولت جمهوری اسلامی موجود در ایران و ... چرا که همه و همه با وحدت دین مخالف صد در صد هستند، نه در این برهه از زمان بلکه در طول تاریخ هزار و اندی ساله قرآن که به نام دین اسلام و مذهب، مسئله دین و قرآن را دستاویز قرار داده‌اند و مذهب راه‌گزینی برای کتمان حقیقت در هر زمان لازم و ...؟! و اگر باور ندارید خود این نامه را به تمام مخالفین فاکس کنید، خواهید دید که هیچگاه این مسئله را عنوان نخواهند کرد.

۲	بقره	۱۵	حجر	۱۲	یوسف	۹	توبه
	قلم		کوثر		شرح		لیل
۱۳	رعد	۸	انفال	۳	آل عمران	۱۴	ابراهیم
	عصر		اعلی		مزمّل		عادیات
۷	اعراف	۱۰	یونس	۱۷	اسراء	۴	نساء
	تکویر		فجر		ماعون		مدثر
۱۶	نحل	۵	مائده	۶	انعام	۱۱	هود
	تکائر		فاتحه		مسد		ضحی

ص والقران ۳۸ = →

۷	اعراف	۸	انفال	۳	آل عمران
	تکویر		اعلی		مزمّل
۲	بقره	۶	انعام	۱۰	یونس
	قلم		مسد		فجر
۹	توبه	۴	نساء	۵	مائده
	لیل		مدثر		فاتحه

← ۱۸ + ۳۸ = جمعاً ۵۶ واقعه و نزول صفات از سال ۱۳۳۷ به بعد،

۵۶ ÷ ۷ = ۸ انفال و نزول اعلى سجده هر نمازگزار و آیه آخر فرماید: إِنَّ هَذَا لَنِي الصُّحُفِ الْأُولَىٰ صُحُفِ إِبْرَاهِيمَ وَمُوسَىٰ كِه پيروان قرآن هنوز قرآن را نخوانده‌اند چه رسد به کتاب ابراهیم و موسی و دیگر کتب آسمانی که قرآن به آنها اشاره کرده است!؟  
 خانه آخر مثلث «۱۰» یونس است که دارای ۱۰۹ آیه است و ۱۰۹ شماره ترتیب رسمی سوره کافرون است که نزول آن ۱۸ است و برابر با جمع ضلع مثلث سوره بقره است و موضوع موعود در آیه ۴۷ الی ۴۹ سوره ۱۰ یعنی «یونس» میباشد.

بدانید جمع اضلاع دو جدول مثلث و مربعی که ورودی آن یا به عبارتی اولین عدد آن یکسان باشد، قابل قسمت بر هفت است. چرا که ضلع مثلث سه خانه است و ضلع مربع چهار خانه است و جمعاً هفت خانه‌اند و عدد هفت نزد اهل جمله کتب آسمانی عدد مقدسی است، که هفت آسمان و هفت زمین و هفت روز هفته و هفت اختر و هفت دور طواف به دور کعبه و هفت جایگاه خداوند و انسان متشکل از هفت قسمت: سر و گردن و تنه و دو دست و دو پا که جمعاً هفت پارچه است و اگر در محورهای مجمله دقت کنید: دو چشم، دو بینی، دو گوش و یک محل عبور نخاع جمعاً هفت.

در دو جدول مثلث و مربع «۲» که مربوط به سوره بقره است دقت کنید: شماره آخر مثلث ۱۰ ← یونس آیه ۵ مورد تاریخ

شماره آخر مربع ۱۷ ← اسراء آیه ۱۲ مورد تاریخ

۲۷ نمل و نزول بروج ۱۷ اسراء و نزول ماعون

جمع هر دو:  $۲۷ + ۱۷ = ۴۴$  دخان و نزول مریم و آیات معارج و ترتیب الفباء نام صادق ← ص ۱۴ =  $۱ + ۸ + ۲۱ = ۳۰$  و در این امر شکی نبوده و نیست و اثبات این قضیه روشن است که این نام، نامی است که از تورا تا قران ثبت شده است.

۲۷ سوره نمل است و «طس» تاریخ و آغاز نام شش سوره است: ۱- طه ۲- طور ۳- طلاق ۴- طارق ۵- سجده ۶- سباء و عنوان نامه سلیمان! و عدد «۶» عدد ابعاد حرف «و» است که هفده سوره با حرف «و» شروع شده‌اند و جمع ترتیب این هفده سوره، ۱۳۷۰ شمسی را نشان می‌دهد و این موضوع در آیه ۵ یونس با توجه به آیه ۱۲ سوره اسراء این تاریخ شمسی می‌باشد چرا که در آیه ۱۲ فرماید: *فَمَحَوْنَا آيَةَ الْاَلِيلِ و آية شب قمر یا به عبارتی وجود ماه است و آية الْاَنْهَارِ مُبْصِرَة و آية روز که شمس و یا به عبارتی خورشید است روشن قرار دادیم که*

از فضل پروردگار بر شمارش سالها واقف شوید، و از این تاریخ به بعد *فَوَيْلٌ لِلْمُصَلِّينَ* اعلام شده است.

ترتیب سوره‌های «و» ↓

۱	صفات	۳۷
۲	ذاریات	۵۱
۳	طور	۵۲
۴	نجم	۵۳
۵	مرسلات	۷۷
۶	نازعات	۷۹
۷	مطففین	۸۳
۸	بروج	۸۵
۹	طارق	۸۶
۱۰	فجر	۸۹
۱۱	شمس	۹۱
۱۲	لیل	۹۲
۱۳	ضحی	۹۳
۱۴	تین	۹۵
۱۵	عادیات	۱۰۰
۱۶	عصر	۱۰۳
۱۷	همزة	۱۰۴
جمعاً: شمسی ۱۳۷۰		

چرا که نماز بر پایه ظهور و زمان پایه‌ریزی شده است که در سوره نساء آیه ۱۰۳ که سوره ۱۰۳ عصر است و نزول حج است. در ضمن جمع ترتیب دو سوره اسراء و یونس ۲۷ است و ۲۷ نزول سوره بروج است با توجه به جمع آن با عدد ۱۷ که  $۴۴ =$  دخان شد، در سوره بروج *اَلنَّارِ ذَاتِ الْاَوْقُوْدِ و دخان در اثر جنگ خلیج به تاریخ ۱۳۶۹ که جهانی را در بر گرفت، در صورتی که ۱۳۸۱ سال پیش خبری از جنگ آتشین و دود نبود. در ضمن ۴۴ عدد دو حرف «م د» است و آغاز سوره ۴۴ که دخان است «ح م» است که تشکیل دهنده کلمه محمد است. در ضمن سوره‌هایی که با حروف «حم» شروع شده‌اند هفت سوره‌اند و سوره هفتم اعراف و با رمز المص شروع شده است و عدد آن  $۱۱۴ \div ۱۶۱ = ۱$  باقی مانده ۴۷ که ترتیب رسمی سوره محمد است و گفت و شنیده‌های قران با توجه به تاریخهای یاد شده است و از آنجایی که قبل از برانگیخته شدن، کسی واقف بر این راز نبوده است، جمله پروان قران چنین پنداشته‌اند که این گفت و شنیدهها مربوط به ۱۳۸۱ سال پیش بوده است در صورتی که قران گفت و شنیده‌های موعود و بهانه‌های مردم و اولیاء و اتباع را ثبت کرده است و قبل از برانگیخته شدن نه قابل تأویل و نه قابل تفسیر بوده که در اعراف آیه ۵۳ فرماید: روزی بیاید تأویل آن و ... مخصوصاً گروه مذهبی که *شُفَعَاءَ* خود را برای سرکوب امر بهانه کرده‌اند چرا که نزول سوره اعراف ۳۹ است و سی و نهمین سوره در ترتیب رسمی زمر است و *تکفیر کنندگان، شُفَعَاءَ* خود را بهانه قرب به خدا کرده‌اند در صورتی که موعود سند در کتاب خدا دارد و *شُفَعَاءَ* هیچ سندی در کتاب خدا ندارند، و فرق بین احمد و محمد را نمی‌دانند.*

در صورتی که فاصله احمد تا عیسی ۶۲۱ سال است و فاصله تا محمد ۱۹۵۸ سال است و این تاریخ به دلیل نداشتن دانشی از کتاب و فرا نرسیدن تأویل پاره‌ای از آیات، غیر قابل فهم بوده و هست.

اینک توجه کنید که در صفحه دو، بسم‌الله ... اشاره به سوره نمل نمود و سوره نمل دارای دو بسمرا ... که هر بسمرا ... ۱۹ حرف است:  $2 \times 19 = 38$  که ص والقران است و ترتیب الفباء دو حرف وسط بسم‌الله ... بعد از فاکتور گرفتن عدد حرف «ری» در ترتیب الفباء:  $38 = 28 + 10$  اشاره شد و موضوع بسمرا ... سوره نمل در جزء ۱۹ و در حزب ۳۸ است و این قضیه کاملاً تأیید شده است و همچنین موضوع سوره نمل و آن زن در آیه ۴۴ ختم شده است که در صفحه قبل به آن اشاره شد.

۱	عدد دو بسم‌الله ...	۱۵۷۲ ←
۲	تعداد سوره‌های قران	۱۱۴ ←
۳	ترتیب سوره محمد	۴۷ ←
۴	نزول سوره محمد	۹۵ ←
۵	تعداد آیات سوره محمد	۳۸ ←
۶	عدد ابجد نام محمد	۹۲ ←
جمعاً: ۱۹۵۸ میلادی		

کلاً شش مورد مربوط به محمد ←

لازم به یادآوریست تعداد آیات آخرین سوره که سوره ناس است «۶» آیه است.

خلقت در شش «۶» روز میباشد، ضریب قران شش و  $6 \times 19$  حرف بسمرا ... = ۱۱۴ سوره، از مجموع پیامبرانی که در قران از آنها یاد شده است تنها شش پیامبر سوره به نام آنها ثبت شده است:

نام سوره ← یونس هود یوسف ابراهیم محمد نوح

ترتیب سوره ←  $10 + 11 + 12 + 14 + 47 + 71 = 165$  سوره ششم انعام است و دارای ۱۶۵ آیه است و موضوع شرک و مشرکین و چگونگی تلبیس دینشان در طول تاریخ و اعصار گذشته و نیز در این برهه از زمان کاملاً روشن است!؟

جمع ۱۱۴ به شکل حساب در صفحات قبل:  $6 = 1 + 1 + 4$  و حرف ششم الفباء «ح» که نام شش سوره با این حرف شروع شده است: ۱- حجر

۲- حج ۳- حجرات ۴- حدید ۵- حشر ۶- حافه، که ترتیب آخرین سوره حرف «ح» حافه شصت و نهمین سوره قران است و مورد «طس» است. در سوره حجر آیه ۱۴ و ۱۵ موضوع فضانوردی عنوان شده است که با توجه به موضوع رمز سوره که «الر» بوده و اشاره به سوره‌های الرعد و الروم و الرحمن است که موضوع رعد با توجه به رمز سوره و نزول آن و ترتیب آن و تعداد آیات که در صفحات قبل نیز به آن اشاره شد، مربوط به عصر موجود است و گویا که قران عربی همین امروز فرود آمده است و یا به عبارتی هر روزش تازه‌تر از روز قبل است. آیه ۱۳۴ و ۱۴۱ سوره بقره که دو آیه یکسان‌اند همین را می‌رساند که هیچ روزی ربط به روز قبل ندارد مگر در حد پند و اندرز و هر امتی در قید حیات خود در گروی اعمال خود میباشد.

عدد نام سلیمان  $191 \times 7 = 1337$  و این تولد در عدد سه گانه نیز ثبت است. در ضمن یک «الف» است و نود «صاد» است و صد «قاف» است و کلمه صادق در آن روشن است و مسئله سلیمان مثال است. در ضمن تکرار نام مریم در کل قران ۳۴ مرتبه در دوازده سوره است که سوره دوازدهم یوسف است و با رمز «الر» شروع شده است که در موضوع «الر» اشاره به سوره مریم شد و سوره ۳۴ سباء است که موضوع عنوان نامه سلیمان است و نیز موضوع آن در جزء ۱۹ و حزب ۳۸ است و نیز ۳۴ نزول سوره «ق والقران المجید» است که «ق» حرف نوزدهم ابجد است و اگر جدول مثلث «۱۹» را پُر کنیم همان موضوع را باز عنوان خواهد کرد.

←  $69 =$  طس است، خانه آخر جدول ۲۷ که نمل است در اینجا هم عدد ضلع مثلث ۶۹ شد و هم آغاز سوره نمل ۶۹ است.

لابد همگی از نام زن جناح مخالف دولت جمهوری به نام مریم رجوی باخبر هستید، موضوع سلیمان مثال و قیاس است که اگر علماء علمی دارند که در یک چشم بهم زدن توان کاری را دارند بدون چون و چرا باید

نور عبس ۲۴	فرقان قدر ۲۵	طه فلق ۲۰
مریم فیل ۱۹	مؤمنون نجم ۲۳	نمل بروج ۲۷
شعراء شمس ۲۶	انبیاء ناس ۲۱	حج اخلاص ۲۲

در خدمت موعود باشند نه اینکه سرپیچی کنند. یعنی در حقیقت موعود فی المثال سلیمان است که علمی از کتاب ندارد و علماء باید آن کنند که در قران فرمان داده شده است به این ترتیب هم آزمون علماء و هم هدف عالی که تمام آنچه که ذی‌حیات است از این هدف منتفع‌اند و گرنه، نه آدمی به زبان

حیوانات سخن رانده است و نه حیوانات به زبان آدمی.

تکرار نام سلیمان در کل قران ۱۷ مرتبه در هفت سوره است که موضوع هفده سوره‌ای که با حرف «و» شروع شده است، موضوع تاریخ اَیُّکُمْ ... در آیه ۳۸ سوره نمل است که هنوز بعد از گذشت ده سال از موضوع این نامه نه تنها اقدامی نشده است بلکه به سرکوب امر پرداخته‌اند و سوره هفتم اعراف المرص است و آخرین نام سلیمان در سوره «ص» و القرآن است و تمام اینها مثال است و در حقیقت آزمون علم و ایمان است که تا این ساعت که روز دوم سال ۱۳۸۱ است نه خبر از علم است و نه ایمان، جز ایمانی که هیچ سندی در کتاب و کتب آسمانی از تورا تا قران ندارد و نشانی از آن یافت نشده و نمی‌شود جز آنچه که پدران القاء کرده‌اند، وگرنه تمام ادیان

و مذاهب خبری از کتابی که با دانش حساب منتشر شده است می‌آوردند؟! در صفحات قبل اشاره به عدد ۱۰۲ که کلمه «بسم» است شد، در آیه ۱۰۲ سوره بقره وَاتَّبِعُوا مَا تَتْلُوا الشَّيَاطِينُ عَلَىٰ مُلْكٍ سُلَيْمَانَ ... اولاً کتاب هاروت و ماروت که چاپ مصر است خود به چشم خود در این سرزمین در این برهه از زمان دیدم در ضمن عدد ترتیب ابجد نام سلیمان ۶۵ است و سوره ۶۵ طلاق است و جدایی افکند میان زن و مرد، و عدد ترتیب الفباء نام سلیمان ۱۱۳ و سوره ۱۱۳ فلق و ضد سحر است که موضوع

۱	۲	۸۷	۲۸۶	بقره	۱۰۲	۱۰۲
۲	۴	۹۲	۱۷۵	نساء	۱۶۳	
۳	۶	۵۵	۱۶۵	انعام	۸۴	
۴	۲۱	۷۳	۱۱۲	انبیاء	۷۸	۷۹ ۸۱
۵	۲۷	۴۸	۹۳	نمل	۱۵	۱۶ ۱۷ ۱۸ ۳۰ ۳۶ ۴۴
۶	۳۴	۵۸	۵۴	سباء	۱۲	
۷	۳۸	۳۸	۸۸	ص	۳۰	۳۴

سلیمان

↓                      ↓                      ↓                      ↓                      ↓

آیه‌های نام سلیمان      سوره      بقره      نساء      انعام

آیه ۱۰۲ بقره موضوع سحر و جدایی افکندن میان زن و مرد است و ... که عدد کل نام سلیمان ۳۶۹ را نشان داد و در جریان بسم‌الله ... ۱۳۶۹ و تاریخ مشخص این امر کاملاً روشن گردیده است و وضعیت دادگاه‌های موجود در این قسم برای همگی روشن شده است.

نام سلیمان ←	س	ل	ی	م	ا	ن
عدد ترتیب ابجد ←	۱۵	۱۲	۱۰	۱۳	۱	۱۴ = ۶۵
عدد ترتیب الفباء ←	۱۲	۲۳	۲۸	۲۴	۱	۲۵ = ۱۱۳

← طلاق و نزول جاثیه «حم»

← فلق و نزول توبه

لازم به یاد آوریست که بسم‌الله الرحمن الرحیم که سرلوحه تمام سوره‌های قران است از طرف سلیمان است و ترتیب الفباء نام سلیمان ۱۱۳ است و سوره‌هایی که آغاز آنها با بسم‌الله ... شروع شده است ۱۱۳ سوره‌اند و سوره توبه که بسم‌الله ... ندارد نزول آن ۱۱۳ است که در صفحات قبل نیز به آن اشاره شد و مدعیان ارث پیامبر و یا دین اسلام گویا از این حقیقت بی‌خبر بوده‌اند!

جمع ترتیب هفت سوره‌ای که نام سلیمان در آن یاد شده است ۱۳۲ میباشد و ۱۳۲ کلمه اسلام است و إِنَّ الدِّينَ عِنْدَ اللَّهِ الْإِسْلَامُ ...

یعنی تا این حرکت شروع نشود و آیه ۱۳۶، ۲۸۵ بقره و آیه ۸۴ آل عمران جامعه عمل پوشانده نشود، هیچ گروهی نمی‌تواند اسم خود را اسلام بگذارد چرا که قَوْلُوا امر به جمع است و قُلْ امر به فرد است و دین از همگسیخته مذهبی‌ها دین شرک است که نه موعودشان برابر با موعود تعیین شده در کتاب خدا است و نه تاریخی برای موعودشان تعیین کرده‌اند که در سوره شوری آیه ۱۳ شَرَعَ لَكُمْ مِنَ الدِّينِ ... وَلَا تَتَفَرَّقُوا فِيهِ كَبُرَ عَلَى الْمُشْرِكِينَ مَا تَدْعُوهُمْ إِلَيْهِ مشرکین با وحدت دین مخالف‌اند و هر گروهی از مذهبی‌های جدا شده از دین، خود را حق میدانند و طرف مقابل را باطل و این امر اندر پی اختلاف سلیقه است نه اختلاف دین چرا که دین واحد همان است که قران به آن اشاره کرده است که نه آورده من است و نه آورده دیگری که من و این و آن فقط وظیفه ابلاغ آن را داشته‌ایم نه عنوان کردن و برنامه ریزی‌های آن، و این امر از طریق وحی ابلاغ شده است نه خودسری که جماعت مذهبی‌ها اندر پی امور و سلیقه پیشوایان گذشته‌شان و آنچه که پدرانشان القاء کرده‌اند بدون دانش و دستور خدا در کتاب خود عمل کرده‌اند که اینک

حقیقت امر از دست همه به در رفته است که در حال حاضر نه مردم و نه پیشوایان، حاضر به پذیرفتن حقیقت نبوده و نه هستند آنهم علیرغم پیش‌بینی‌های مطرح شده و دیدن نشانه‌های آن که از تورم اقتصادی گرفته الی عوامل ناشی از آب و هوا و خشکسالی‌ها و سیل‌های ویرانگر و ... جنگها و خونریزی‌هایی که خود شاهد آن هستید و همچنین مسئله اعتیاد و معضل‌های اجتماعی موجود که طرح پیشگیری تمام موارد بالا در همان آغاز داده شد و کسی نه حاضر به اصلاح بود و نه به پیشگیری و ...

← جدول نام سوره‌هایی که نام مریم در آن برده شده است که در

۲۵۳	۸۷	بقرة	۲۸۶	۸۷	۲	۱									
۴۵	۴۵	۴۴	۴۳	۴۲	۳۷	۳۶	آل عمران	۲۰۰	۸۹	۳	۲				
			۱۷۱	۱۷۱	۱۵۷	۱۵۶	نساء	۱۷۵	۹۲	۴	۳				
۱۱۶	۱۱۴	۱۱۲	۱۱۰	۷۸	۷۵	۷۲	۴۶	۱۷	۱۷	مائدة	۱۲۰	۱۱۲	۵	۴	
									۳۱	توبه	۱۲۹	۱۱۳	۹	۵	
								۳۴	۲۷	۱۶	مریم	۹۸	۴۴	۱۹	۶
										۵۰	مؤمنون	۱۱۸	۷۴	۲۳	۷
										۷	احزاب	۷۳	۹۰	۳۳	۸
										۵۷	زخرف	۸۹	۶۳	۴۳	۹
										۲۷	حدید	۲۹	۹۴	۵۷	۱۰
								۱۴	۶	صف	۱۴	۱۰۹	۶۱	۱۱	
										۱۲	تحریم	۱۲	۱۰۷	۶۶	۱۲

مریم

↓ آیه‌های نام مریم  
↓ سوره مريم

صفحة قبل، جدول نام سلیمان عنوان شد که جمع تعداد هر دو :

← جدول نام سوره‌هایی که نام مریم در آن برده شده است که در

عالم حساب که قران دارای دو وجه است یکی ظاهر و یکی باطن که

هر آن ممکن است ظاهر و باطن، دو وجه متضاد داشته باشند که

موضوع سوره مریم در جدول: ردیف ۶ + ترتیب ۱۹ + نزول ۴۴ =

۶۹ که عنوان جدول مثلث ۱۹ و موضوع سوره نمل ...!

موضوع سوره مریم که مثال است موضوع همسر موعود نیز هست

که متولد ۱۳۳۹ میباشد ← ۱۳۳۹ ÷ ۴۰ که عدد حرف «م» است

موضوع سوره مریم که مثال است موضوع همسر موعود نیز هست

که متولد ۱۳۳۹ میباشد ← ۱۳۳۹ ÷ ۴۰ که عدد حرف «م» است

موضوع سوره مریم که مثال است موضوع همسر موعود نیز هست

که متولد ۱۳۳۹ میباشد ← ۱۳۳۹ ÷ ۴۰ که عدد حرف «م» است

موضوع سوره مریم که مثال است موضوع همسر موعود نیز هست

که متولد ۱۳۳۹ میباشد ← ۱۳۳۹ ÷ ۴۰ که عدد حرف «م» است

موضوع سوره مریم که مثال است موضوع همسر موعود نیز هست

که متولد ۱۳۳۹ میباشد ← ۱۳۳۹ ÷ ۴۰ که عدد حرف «م» است

موضوع سوره مریم که مثال است موضوع همسر موعود نیز هست

که متولد ۱۳۳۹ میباشد ← ۱۳۳۹ ÷ ۴۰ که عدد حرف «م» است

موضوع سوره مریم که مثال است موضوع همسر موعود نیز هست

که متولد ۱۳۳۹ میباشد ← ۱۳۳۹ ÷ ۴۰ که عدد حرف «م» است

موضوع سوره مریم که مثال است موضوع همسر موعود نیز هست

که متولد ۱۳۳۹ میباشد ← ۱۳۳۹ ÷ ۴۰ که عدد حرف «م» است

موضوع سوره مریم که مثال است موضوع همسر موعود نیز هست

که متولد ۱۳۳۹ میباشد ← ۱۳۳۹ ÷ ۴۰ که عدد حرف «م» است

موضوع سوره مریم که مثال است موضوع همسر موعود نیز هست

= ۳۳ احزاب باقی مانده ۱۹ که سوره مریم است. محل عقد فلکة وسط شهر «ری» که در وسط بسم‌الله ... ثبت شده است آنهم به تاریخ ۱۳۶۰/۴/۲۸ در محضر شماره «۶» شهر «ری».

فند محل تولد و عروسی او ← فند نام روستایی در گرمسار از توابع استان سمنان است. و همینک دارای شش فرزند ذکور به نام علی، کاوه، آرش، محمد، یحیی و عیسی است و همسر این‌جانب صادق حیدری است که در سال ۱۳۶۰ به علت مجروح شدن از ناحیه گردن در غرب کشور یعنی گیلان غرب برای استراحت به خانه خواهرم به نام سمیره رفته بودم که او هم یکی از رانده شدگان عراق بود و دولت در آن روستا در خانه‌های سازمانی شرکت زراعی اسکان داده بودند که همسر این‌جانب به طور اتفاقی در خانه خواهرم او را دیدم و در عرض یک هفته بدون هیچ مقدماتی در ماه رمضان مسئله عقد ما در شهر ری در داخل خود محضر انجام گرفت و عروسی ما در عید فطر انجام گرفت و ...

آغاز سوره مریم

ک	۱	ف
ه	۱	
ی	۱	
ع	۱	ن
ص	۱	د

ک ه ی ع ص  
۲۰ ۵ ۱۰ ۷۰ ۹۰ = ۱۹۵ که عدد ایجاد نام ص ا د ق است.  
۹۰ ۱ ۴ ۱۰۰ = ۱۹۵  
و نزول سوره، ۴۴ است که ترتیب الفباء نام ← ۱۴ ۱ ۸ ۲۱ = ۴۴

ک ه ی ع ص  
۱۱ ۵ ۱۰ ۱۶ ۱۸ = ۶۰ زمان عقد و نیز ۱۳۳۹ + ۶۲۱ اختلاف تاریخ = ۱۹۶۰ میلادی

۶۰ × ۱۱۴ سوره = ۱۹ که ترتیب سوره است = ۳۶۰ سال عقد و ازدواج

۶۰ × ۱۱۴ سوره ÷ ۵ حرف رمز = ۱۳۶۸ که فرزند چهارم‌مان بنام محمد به دنیا آمد و آغاز ریاضتهای اینجانب و

چاپ مواردی چند و نامه‌هایی به صورت محرمانه به دولت و در سال ۱۳۶۹ اعلام موضوع به صورت آشکار در بازار و کوچه و خیابانهای تهران که تا به امروز ۱۳۸۱/۱/۳ هیچ گروهی در این باره سخن نگفته است و گویا اندر پس نقاب از یکجا فرمان میگیرند و برنامه‌ریزی میشود و به گفته خود قرآن سَمَاعُونَ لِقَوْمٍ ءَاخِرِينَ گوش فرا داده به بیگانگان اند.

ترتیب الفباء: ک ه ی ع ص

۲۲ ۲۷ ۲۸ ۱۸ ۱۴ = ۱۰۹ کافرون لَا أَعْبُدُ مَا تَعْبُدُونَ و نزول صف

در اینجا عبد، عباد یعنی غلام، بنده و پیرو، لَا أَعْبُدُ مَا تَعْبُدُونَ یعنی از آنچه که پیروی میکنید پیروی نمی‌کنم و اگر دشمنان ما آنطور که به ایمان تظاهر میکنند میبودند تا به امروز این حقیقت کتمان و سرکوب نمی‌شد و قرآن و ایمان و نمازشان طبق گفته خود قرآن دستاویزی برای سرکوب حق است چنانکه در عصر ظهور هر یک از اولیاء و پیامبران مرتکب شده‌اند و نمونه آن در فیلمهای مذهبی موجود لمس شده است.

نزول آخرین سوره‌ای که نام مریم در آن یاد شده است ۱۰۷ ماعون است، علیرغم اتهامات ناروا و فشارهای اقتصادی همه جانبه و ... که گاهی شام شب نداشتیم مرا دلداری میداد و میگفت صادق دنیا در همینجا تمام نمی‌شود و اگر روزی ما کم است برای آن است که خداوند ما را دوست دارد که همیشه با او سخن گوئیم و از او بخواهیم، لیکن مردمی که امروز غرق در ثروت اند خداوند آنها را دوست ندارد، به حدی که آنها روزی میدهد که آنها مشغول ثروت شوند و یاد خدا از بادشان برود و اگر به خاطر داشته باشی زمانی همه اهل این آبادی یا نیازمند تو بودند و یا کارگر تو بودند و همه چشم به دست تو دوخته بودند و ...

مرا به یاد گذشته‌ها میانداخت و دیدم که او راست میگوید و رفتاراً با هیچ مهمانی ترش‌رویی نکرده است و در میان عامه زن‌ها او را امتیازبست که هم قانع به وضعیت موجود است و هم مهمان دوست و معتقد بر آن است که مهمان حبیب خدا است آنها نه زیاناً بلکه عملاً، نذر برای غیر خدا از روزی که حرام بودنش را فهمید قطعاً نخورد و اجازه ورود آن را به خانه‌اش هرگز نداد! ...؟

۱۹۱ نام سلیمان + ترتیب ابجد نام سلیمان ۶۵ + ترتیب الفباء نام سلیمان ۱۱۳ = ۳۶۹

← ۳۶۹ ÷ ۱۱۴ = ۳ باقی مانده ۲۷ که سوره نمل سوره بیست و هفتم است لیکن در ترتیب نزول سوره بیست و هفتم سوره بروج والیوم الموعود است و در کتاب سلیمان چیزی به نام «بسم الله الرحمن الرحيم» وجود ندارد و «بسم الله الرحمن الرحيم» کد زمان و مکان و موضوع موعود است والسلام.

و اگر علماء امروز علمی از کتاب میداشتند امروز مریم رجوی در عراق نبود و چنانکه عرض شد امروز به یک چشم به هم زدن در اختیار موعود میبود، موعودی که در کتاب خدا به نام صاد القران و قاف والقران با تاریخی مشخص معرفی شده است نه موعود بی‌نام و نشان و زمان در کتاب خدا!؟ این سیزده صفحه، مقدمه‌ای بود برای آشنایی با اعداد و حروف و نحوه تیب حساب، ابتدا در خود عدد و بعد تأیید و صحت آن در خود قرآن.

حروف «کلمه» ←	ک	ل	م	ه	۱۴	← ابراهیم، موضوع «کلمه» در سوره چهاردهم ابراهیم آیه ۲۴
عدد ابجد ←	۲۰	۳۰	۴۰	۵	۹۵ =	← تین والزیتون و نزول محمد که شرح آن در صفحات قبل گذشت
ترتیب ابجد ←	۱۱	۱۲	۱۳	۵	۴۱ =	← فصلت حم و نزول یس والقران الحکیم، کلمه «مسیح»
ترتیب الفباء ←	۲۲	۲۳	۲۴	۲۷	۹۶ =	← علق اقراء و نزول رعد المر ← المرسلات

در آغاز «کلمه» بود و کلمه در زمین ساکن شد و این کلمه همان نشان بود.





بیست و هفتم است موجود نیست و در آغاز سوره‌ها هم نیست و در پایان سوره‌ها هم نیست جز پایان سوره بروج که نزول آن ۲۷ است و در اینجا ثابت میشود که سوره بروج مربوط به موعود است و اگر به زبان نمی‌رانند برای آن است که جرم آنها به سبب آنچه که خود و پدران‌شان مرتکب شده‌اند نابخشودنی است.

در صفحات قبل موضوع محمد و تولد به تاریخ ۱۹۵۸ را خواندید، اینک حروف نوزده سوره‌ای که «ال» در آغاز نام آنها نیست از سوره آل عمران الی سوره محمد که ردیف پانزدهم است بشمارید خواهید دید که ۵۸ حرف است و مورد تاریخ بالا تأیید شد و برای همین پدر هیچ یک از مردان شما نبوده و نیست و این تاریخ طبق ۱۹ حرف بسم‌الله الرحمن الرحیم که اشاره به سوره مریم است، این تاریخ میلادی است نه هجری شمسی و نه قمری و از طرفی دیگر نام اصلی صادق است نه محمد!؟

ردیف سوره محمد ۱۵ + سوره ۴۷ + نزول ۹۵ + آیات ۳۸ = ۱۹۵ که عدد ابجد نام صادق است. در ضمن بدانید هیچ اعجازی فراتر از آن نیست که یک بی‌سواد رموز قران را به حساب درآورد و بعد از حق جز ضلالت چیزی نبوده و نیست و کسی که ایمان داشته باشد نیازی به اعجاز ندارد وانگهی آنانکه بر شما مستولی شده‌اند چه اعجازی داشته‌اند؟! ۵۸ ترتیب رسمی سوره مجادله است خود بیانگر آن است که بنده نه عرب و نه عجم هستم و قوم من قومی را به ولایت برگزیده‌اند که نه از عرب‌اند و نه از خودشان مآ هم مینکم و لا مینهم و ۵۸ نزول سوره سباء است و سباء عنوان بسم‌الله ... و كافة للناس جز نشان بسم‌الله ... کسی نبوده و نه هست اگر هم باشد فراتر از بسم‌الله ... نبوده و نیست!؟

شما کسی را معرفی کنید که در طول هزار و اندی سال قران را با عدد ثابت کرده باشد!؟ شما کسی را معرفی کنید که بدون هیچ دانشی در اقتصاد، نرخ تورم ریال را حساب کرده باشد!؟ یعنی قبل از ده سال قیمت ریال در برابر دلار را نوشته باشد و راه حل خنثی کردن این تورم را ارائه داده باشد!؟ شما کسی را معرفی کنید که طرح سرزمین فاضله را در شش ماه داده باشد آنهم برای سرزمینی به این پهناوری!؟ و ...

نیاز به رسانه است تا که این حقیقت روشن شود و یا حرکتی بدون بهانه‌جویی برای روشن شدن این موضوع!؟ بی‌شک هیچ گروهی برای هیچ امری جوابی ندارد جز آنچه که پیشوایان گذشته القاء کرده‌اند را بهانه کنند!؟

در صفحه قبل گفتیم حروف فاکتور گرفته از نام سوره‌ها ۲۷ حرف است و آخرین حرف «ض» ضحی که سوره نود و سوم است و گفتیم که سوره ۲۷ که نمل است ۹۳ آیه است، اینک  $۳ \times ۹ = ۲۷$  و  $۲ \times ۱۴ = ۲۸$  ابراهیم است و تکرار نام او در کل قران ۶۹ مرتبه در ۲۵ سوره است.

$۳ + ۹ = ۱۲$  یوسف و موضوع «الر» را خواندید و لمس کردید و موضوع یوسف و طرح آن برای جلوگیری از خشکسالی‌ها داده شد آنهم هفت سال قبل از رخداد به صورت طرح و شعر و در نه سال قبل از رخداد به صورت طرح و عرض کردم که دولت طرح داده شده را انجام نخواهد داد و نرخ تورم و ریال را به فلان جا خواهد رساند که اینک رسیده است و ریال پُر قدرت و ارزشی را به هزار تومان در برابر یک دلار رساند در صورتی که با اجرای طرح‌های داده شده، امروز نیازی به فروش نفت هم نبود و نرخ تورم نه تنها به اینجا نمی‌کشید بلکه ارزش ریال نسبت به پول جهان برتری مطلق داشت آنهم با توجه به حاصلخیز بودن سرزمین و چهار فصل بودنش نسبت به تمام جهان و اگر امروز طرحی داده میشود انحصاری و بعد از دوندگی‌های مدید و غیر اقتصادی یعنی طرح داده شده به عنوان اشتغال زایی مطرح کرده‌اند و کاغذ بازیه‌های اداری به حدیست که جلوی سرعت این کار گرفته شود یا به عبارتی در حدیست که جوابگوی رشد جمعیت نباشد و بعد از آن باید سود و بازدهی قروض وام را پرداخت کند آنهم به صورتی که قبل از ثمر بخشیدن نهال، ماهانه برابر با حقوق یک کارگر ساده باید قسط پرداخت کند در صورتی که خود طرح نیاز به درآمد جهت کارگر و چرخاندن آن طرح دارد تا اینکه مثمر ثمر واقع گردد یا به عبارتی نهال کاشته شده میوه دهد!؟

در حقیقت به نرخ تورم افزودن به طرق مختلف و این چیزبست که از همان آغاز به آن اشاره کردم و نکردم جز آنچه که در خود قران خواندم و تمام

این اقتصاد و نحوه پیشرفت آن در قرآن ثبت شده است و ان شاء الله در آینده‌ای نه چندان دور همه مردم به حقیقت امر پی خواهند برد که قرآن در درجه اول حل مشکل اقتصادی نموده است و بعد بقیه امور و شیطان به سوی فقر دعوت میکند که امروز بر سرزمین چیره شده است! و برای سکه نقره‌ای ریال ارزشی باقی نمانده است در صورتی که پیروان قرآن اگر طبق قرآن حرکت کنند باید قبل از هر چیزی مشکل اقتصادی آنها حل شود و اصولاً قرآن کتاب حل اختلاف و حل مشکل است نه مشکل بر مشکل افزودن، حال آنکه پیروان قرآن روز به روز بر مشکلاتشان افزوده میشود و حتماً اشکال در نحوه عملکرد و نوع پیروست و یا به عبارتی مستولیان بر آن برخلاف جهت آن در حرکت‌اند که چنین دچار ناملایمات شده‌اند و در طول تاریخ مشغول قلع و قمع کردن همدیگر بوده‌اند و به جای پیشرفت صنعتی و اقتصادی، روز به روز به عقب برگشته‌اند مخصوصاً ایرانیان و اگر صنعت‌های امروزی بهانه شده است، این صنعتها صنعت نیست چون کلاً به سود بیگانه است و مواد اولیه هر کاری و یا ساخت هر دستگاهی سود اصلی آن را بیگانه میبرد به طوری که باعث چنین نرخ تورم روز افزونی گشته است.

تمام خدمات، دارالتجاره شده است و از طرفی تمام مردم مقروض بانکها که هر چه سود میبرند توان پرداخت قروض را ندارند و اجازه لحظه‌ای آسایش به هیچ مقروضی داده نشده و نمی‌شود، آنهم با توجه به این سرزمین پهناور و ثروتهای آن کمال بی‌انصافی را می‌رساند که ملتش چنین خوار و زیون باشند که در طول تاریخ چنین ذلتی و خواری به خود ندیده است و یقین دارم این ذلتهای خواری‌ها به سبب شرک است و چه شرکی فراتر از پیروی کردن از آنهایی که در قید حیات نبوده و هیچ سندی در کتاب خدا نداشته و ندارند و رد کردن کسی که از تورا تا قرآن سند دارد!؟

آیا شگفت از این ایمان و دین نیست؟ محمد که صفت است نه اسم و متولد ۱۹۵۸ برابر با ۱۳۳۷ باشد، اینهمه فرزند و نوه و نتیجه داشته باشد که خود از آن بی‌خبر است و در کتاب خدا هیچ نشانی ندارند و همچنین مرتکب اعمالی شوند که در کتاب خدا شرک نام نهاده شده است، از نذر غیر خدا گرفته و الی اعمال دیگر و اگر نذر برای غیر خدا حلال میبود حتماً خدا دستور آن را میداد و یا انبیاء و اولیاء خدا در کتب خود مکتوب میکردند و دستور حتم آن را میدادند و ...؟! در قرآن اشاره به بیست و هفت پیامبر شده است لیکن در هیچ قسمتی از کتاب و داستان آنها نذر برای غیر خدا ابلاغ نشده است و ابراهیم را الگو قرار داده که نذر برای خدا کرده است نه برای اولیاء و انبیاء قبل از خودش و غیر از دین او، دینی معرفی نشده است. آیا شما فراتر از او هستید یا دیگر پیامبران فراتر از او؟! و تنها دین او اسلام است و غیر از آن شرک است.

در بسم الله الرحمن الرحیم دقت کنید که تنها سه حرف آن دارای نقطه است و آنهم کلمه «بنی» و نبی را تشکیل داده است و تاریخ مرقوم بسمرا ... مشخص که هم به ترتیب بسمرا ... و هم به ترتیب سوره و هم به رمز سوره، یکی است و از همه این امور که بگذریم از مجموع ۱۱۴ سوره تنها یک سوره بسمرا ... ندارد باقی مانده ۱۱۳ و از این ۱۱۳ یکی که سرلوحه فاتحه است شماره خورده یعنی به عنوان یک آیه حساب شده است و باقی مانده ۱۱۲ بسمرا ... دیگر شماره آیه ندارد، کل قرآن آیه‌های شماره شده ۶۲۳۶ آیه است بعلاوه ۱۱۲ بسمرا ... که شماره ندارد جمعاً ۶۳۴۸ ÷ ۱۱۴ = سوره = ۵۵ باقی مانده ۷۸ که سوره ۵۵ الرحمن است و ۷۸ آیه است و اگر ۶۳۴۸ ÷ ۹۲ شود که عدد ابجد نام محمد است = ۶۹ که همان عدد ابجد «طس» است یعنی برای آنچه که در طول تاریخ بنا نهاده شده است گریزگاهی نیست نه شفاعت و نه غیر و امروز روز عاشورا پنجم نوروز سال یک هزار و سیصد و هشتاد و یک ه. ش رو به تلویزیون نشسته‌ام و مینویسم، اقلیتهای مذهبی و گرفتن نذوراتی که در کتاب آنها نیز حرام اعلام شده است.

جمع اعداد نام حسین: ۱۲۸	← طه و نزول فلق	ح	س	ی	ن	۲۰
۴۷	← ۱۱۴ = ۱ باقی مانده ۱۴ ابراهیم و نزول عادیات	۸	۶۰	۱۰	۵۰	۱۲۸ =
۷۱	← محمد و نزول شعراء	۸	۱۵	۱۰	۱۴	۴۷ =
۲۴۶ → = ۴۰ + ۶ + ۲۰۰	← «الم» نوح و نزول آن	۶	۱۲	۲۸	۲۵	۷۱ =

روم آغاز آن الم و عدد نام حسین به ترتیب الفباء باز الم و اگر به ترتیب حسین در بسم الله الرحمن الرحیم دقت کنید:

ح س ی ن  
 ۱۱ ← ۲ ← ۱۸ ← ۱۳ = ۴۴ دخان و نزول مریم است و اگر در ۹ حرف تکرار بسم الله الرحمن الرحیم در نظام فاکتور گرفتن از حروف

دقت کنید. کلمه حرام، محرم، حرم، المحرم را خواهید دید. بسم‌الله ... متشکل از ۱۹ حرف است و توبه در حزب ۱۹ و نه حرف تکرار دارد که توبه سوره نهم است و ده حرف خالص است و توبه در جزء ده است. کلمات فوق در آیه ۳۶، ۳۷ است و گویا این اعمال آرایش داده شده است که هرگز هدایت نشوند، دو آیه ۳۶، ۳۷ توبه را به دقت بخوانید نه خبری از چهار ماه جهاد است و نه نشانی از آن، در صورتی که شرک سراسر جهان را در بر گرفته است. پیروان حسین بی‌خبر از پیام حسین، حسین پرستند و غافل از بسما ... کشتی نجات‌اند. اگر عدد ۲۰ که عدد بدون نقطه کلمه حسین است به کل عدد کلمه حسین اضافه کنیم یعنی:  $۲۴۶ + ۲۰ = ۲۶۶ \div ۱۱۴ = ۲$  سوره = ۲ باقی مانده ۳۸ ص والقران ذی‌الذکر ...؟! ...

در سوره «ص» ءَالِهَةٌ به معنی برگزیدگان است نه به معنی بت، چرا که اِلَه اشاره به شُفَعَاء شده است و این شُفَعَاء در اغلب قران گردن خالی کرده‌اند و از پیروان خود بی‌زاری می‌جویند و بی‌شک این بی‌زاری به سبب برخورد نابجا با حق است و فهم این امر بسی ساده است که هر کسی اگر به اطراف خود بنگرد همه چیز را لمس خواهد کرد. ساده‌ترین موضوع، دوستان و آشنایان خود را که می‌شناسید و در مراسم‌های عزاداری و امثال آن شرکت می‌کنند، حرکت و برخوردهای آنها در کوچه و بازار و ... دیده و می‌بینید که مرتکب چه خطایابی شده و میشوند، خود با خود به بررسی بپردازید آیا حسین توان شفاعت آنها را خواهد داشت؟! اگر بگویید آری، پس ناقض محتویات کتاب خدا شده‌اید و اگر بگویید خیر، پس بر آنچه که هستید خط بطلان میکشید!

پس بنابراین ابتداء کتاب خدا را به دقت بدون توجه به حدیث و روایت و ... بخوانید و پندارید مخاطب خود شما هستید، شاید چنین به حقیقت امر پی برید و این همه اختلاف در لوای یک دین واحد و یک خدای واحد را بدانید. در سوره آل‌عمران و در سوره بقره آیه ۷۸ به بعد، گروهی که حدیث و روایت نوشتند ضمن اینکه اینهمه اختلاف به وجود آورده‌اند و در لوای همین امر مردم یا به عبارتی پیروان خود را وارد شرک و کفر کرده‌اند و دین واحدی را که در آیه ۱۳۶ و ۲۸۵ سوره بقره و ۸۴ آل‌عمران آمده از هم گسیختند و این امر در سوره شوری آیه ۱۳ مخالفت آنها و در آیه ۲۱ شوری شرحه شرحه کردن از دین به سود خود، آنچه که خدا اذن آن را نداده است و غالباً این کفر و شرک را به عنوان مستحب به وجود آورده‌اند. آیه ۷۸ آل‌عمران الی آیه ۸۰ را به دقت بخوانید هیچ پیامبری دستور کفر نداده است و کلمه «اریاب» خاص خدا است و نمی‌توان به بشری اطلاق کرد حال آنکه این مردم کلمه اریاب را به کسانی اطلاق می‌کنند که هیچ اطلاعی جز آنچه که به آنها القاء شده ندارند؟! در سه آیه فوق پیشوایان هر آنچه که کرده‌اند در لوای دین و کتاب خدا کرده‌اند و مردم هر آنچه که چشیده‌اند و بر سرشان آمده است، یکی در اثر احساسات و یکی در اثر بی‌دانشی و تحقیق نکردن است و گرنه این سه آیه خود روشن‌کننده تمام و کمال امور است از اختلافات دینی گرفته و اختلافات مذهبی الی از همگسیختن دین واحد و خاموش کردن راه موعود واحد و دعوت واحد، چنانکه خود موعود غرق در ابهامات دین القاء شده پدران عصر جدید به مدت شاید بیش از چهار سال قبل این موضوع هم نوحه خوانده و هم سینه زده و هم زنجیر و هم قمه زده و هم ادای نذری که برای به دنیا آمدنش توسط پدر و مادرش ادا نموده و هم در عتبات زیارت کرده و هم از روزی که پا گرفته و خود را به عنوان آدم شناخته است در هیچ شب عاشورایی خواب نکرده، حال چه سبب شد که اینهمه را پشت سر بگذارد خداوند به این امر اعلم‌تر است که نه برای رد و قبول است و نه برای جاه و مقام جز آنچه که کتاب خواسته و امر، امر خدا بوده و هست.

دعوت به وحدت دین و گرد آوردن این همه اختلافات به دین واحد، پذیرنده هیچ مذهبی و آئین خاصی که خارج از کتاب خدا باشد نیست چه دین و چه مذهب، به هر گروهی که بگروم گروه‌های دیگر مخالف خواهند بود. پس بنابراین دین واحد در گرو فهم کتاب و دعوت واحد است که قسمتی از آن عملی است که باید انجام بگیرد و قسمتی در گرو نشانه‌هاییست که باید رخ بدهد و قسمتی در گرو تعصبات القاء شده است و ... واقعاً مشکل‌ترین رسالتی است که تاریخ به خود دیده است، از طرفی اختلافات سیاسی از طرفی اختلاف دینی و از طرفی اختلافات مذهبی و از طرفی جنگهای خانمانسوز و ... بدعت‌های موجود طول قرون و اعصار گذشته که حل نشود جز به خواست خدا و من مأمور ابلاغ هستم نه کم و نه بیش، نه دعوت به جنگ کرده‌ام و نه به برادر کشی و نه به مرگ برکی و نه زنده باد کی، و ابتدا دعوت به کاری کرده‌ام که از عهده نفر خاصی بر نمی‌آید و نیازمند ابزار لازمه است و سرمایه‌هایی برای پیاده کردن آن، که موانع بسیاری دارد از زمامداران امور گرفته الی مردم و آنهم طرح سرزمین فاضله است یعنی سرزمینی که حاصلش صد در صد

فراتر از جمعیت آن باشد یا به عبارتی طرح یوسف و انبیاء که از راه احداث بهشت‌ها ممکن است یا به عبارتی دگرگون کردن زمین و ترمیم آن که با توجه به نیروی انسانی نه تنها کار مشکلی نبوده و نیست بلکه در اسرع وقت قابل اجرا بوده و هست. اگر به این امر توجه شود یا به عبارتی مانعی چون اولیاء مستولی بر امور به جای ممانعت و به طرق مختلف گُند کردن حرکت، کمک کنند تا که طرحهای داده شده اجرا شود و هیچ نشنه‌ای از فرط تشنگی آزرده نشود و حسینی به دنبال جرعه‌ای آب مظلوم خشکه لب کشته نشود. آب مایه حیات که هر ذی‌رویی از آن برخاست و بی‌شک امتها با این کم‌آبیها و خشکسالیها مواجه شده‌اند که امروز در شهرهای بزرگ ناگزیر به تصفیه آب و فاضلاب پرداخته‌اند که این کمبودها را جبران کنند و به دنبال آن زیانهای وارده و کوچ روستاییان و از بین رفتن منابع اعم از علوفه مراتع تا به از بین رفتن آبیان و ... که خود در این سرزمین در همین اواخر شاهد آن بودید. در صورتی که طرحهای داده شده میتواندست مانع این زیانها باشد و از تورمها بکاهد و ... در کتاب خدا راه و چاه ثبت شده است لیکن از پیروان جز راه چاه چیزی ندیدم و هنوز اصرار دارند که بر راه درست در حرکت‌اند.

آنچه که سبب شد تا من را از بحران تردید در امری که با به عرصه آن نهادم نجات داد این بود که روزی کتابی در چهارچوب ظهور به نام منتها الامال پیدا کردم و آیات مربوط به ظهور موجود در آن را خواندم، دیدم که به راز و رمز سخن گفته است و اضافات آغشته به موضوع از قبیل اسم و ... برای آن است که جز صاحب اصلی آن کسی به آن راه نیابد و ادعای آن نکند وگرنه هم تاریخ در آن بوده و هم نشان و هم نام اصلی که قران به آن اشاره کرده است و همه امور در کلمه کبری نهفته است یعنی غیبت کبری:

کلمه کبری ← ک ب ر ی ۷؛ ۲۵  
 عدد ابجد ← ۲۰ ۲ ۲۰۰ ۱۰ = ۲۳۲ ←  
 ترتیب ابجد ← ۱۱ ۲ ۲۰ ۱۰ = ۴۳ ←  
 ترتیب الفباء ← ۲۲ ۲ ۱۰ ۲۸ = ۶۲ ←

بعثت مجدد و اما اشکال کار در خواسته‌های مردم برخلاف کتابهای آسمانی است مخصوصاً قران، مردم چیزی میخواهند که از دست بنی‌آدم خارج است مگر آنچه که خدا خواهد اعجاز و ... که این امر و دیگر امور بستگی به حکم خدا دارد نه اراده بنده،

بهرتر آن است که بروید و عین آیات مندرج در آن احادیث را بخوانید و بقیه موضوع همان آیات را در قران پیگیری کنید تا که حقیقت امر و برخورد خود و علماء و عوام الناس را لمس کنید آنهاهم با توجه به تاریخ ثبت شده در قران. اینک آیات مندرج در منتهی الامال چاپ سنگی به ترتیب:

۱- قُلْ جَاءَ الْحَقُّ وَرَهَقَ الْبَاطِلُ ... سورة هفدهم «اسراء» آیه ۸۱ و موضوع سورة هفده و ۱۷ رکعت نماز ... که در صفحات قبل گذشت؛ ۲- وَتُرِيدُ أَنْ نَمُنَّ عَلَى الَّذِينَ اسْتُضِعُوا فِي الْأَرْضِ سورة بیست و هشتم قصص طسم که دارای ۸۸ آیه است و در برابر سورة «ص» ۸۸ آیه است در ضمن جمع ترتیب ص سورة ۳۸ و ق و القرآن سورة ۵۰ = ۸۸ که این دو حرف تشکیل دهنده کلمه قصص است؛ ۳- بَقِيَّتُ اللَّهُ خَيْرٌ لَكُمْ ... در سورة یازدهم هود با رمز «الر» که در صفحات قبل به آن اشاره شد آیه ۸۶؛ ۴- أَرَأَيْتُمْ إِنْ أَصْبَحَ مَاؤُكُمْ غَوْرًا ... آیه ۳۰ سورة ملک و دارای تاریخ است؛ ۵- أَعْلَمُوا أَنَّ اللَّهَ يُحْيِي الْأَرْضَ بَعْدَ مَوْتِهَا بقره سورة دوم آیه ۱۶۴ و سورة شانزدهم نحل آیه ۶۵ و در سورة بیست و نهم عنكبوت آیه ۶۳ و سورة سی‌ام روم آیه ۱۹ و ۲۴ و ۵۰ یعنی سه آیه و در سی و پنجم فاطر آیه ۹ و سورة چهل و پنجم جائیه آیه ۵ و در سورة پنجاه و هفتم حدید آیه ۱۷؛ ۶- سَنُرِيهِمْ آيَاتِنَا فِي الْأَفَاقِ وَفِي أَنْفُسِهِمْ سورة چهل و یکم فصلت آیه ۵۳؛ ۷- وَأَسْمِعْ يَوْمَ يُنَادِي الْمُنَادِ مِنْ مَّكَانٍ قَرِيبٍ سورة «ق» و القرآن المجید آیه ۴۱؛ ۸- إِنِّي وَهَنَ الْعَظْمُ مِنِّي وَاسْتَعَلَ الرَّأْسُ شَيْبًا سورة نوزدهم مریم آیه ۴؛ ۹- يَوْمَ تُبَدَّلُ الْأَرْضُ غَيْرَ الْأَرْضِ سورة چهاردهم ابراهیم آیه ۴۸؛ ۱۰- وَأَشْرَقَتِ الْأَرْضُ بِنُورِ رَبِّهَا سورة زمر آیه ۶۹؛ ۱۱- وَلَهُ أَسْلَمَ مَنْ فِي السَّمَاوَاتِ وَالْأَرْضِ ... آل عمران آیه ۸۳؛ ۱۲- وَعَدَ اللَّهُ الَّذِينَ آمَنُوا مِنْكُمْ وَعَمِلُوا الصَّالِحَاتِ سورة بیست و چهارم آیه ۵۵؛ ۱۳- قُلْ هُوَ الْقَادِرُ عَلَى أَنْ يَبْعَثَ عَلَيْكُمْ ... سورة ششم انعام آیه ۶۵؛ این آیات چیزی است که در طول تاریخ در کتب احادیث ظهور بر پیروان تلاوت شده است و هنوز این کتابها در کوچه و بازار موجود است، میتوان طبق قران تاریخ را عنوان کرد و همچنین نامی که قران تعیین کرده و برخوردها را، ولیکن نمی‌توان گفت که حجت ابن الحسن نام دارد چنانکه گفته‌اند و مردم بر آنند و ...؟!

بعد از حذف نقطه‌ها از عدد کلمه کبری به ترتیب یعنی ابتدا حذف یک نقطه از هر کدام از اعداد جمعاً ۲۵ شد و بعد از حذف تمام نقطه‌های عدد ابجد، هفت شد. ۲۵ فرقان و نزول قدر است در ضمن فرقان دارای ۷۷ آیه است و ۱۳۷۷ هـ. ق برابر با ۱۳۳۷ هـ. ش و سوره هفتم اعراف المص است و موضوع تولد صالح.

بهرحال عدد  $۲۵ + ۷ + ۳۳۷$  که عدد کلمه کبری است = ۳۶۹ همان عدد مورد نمل و سلیمان یا به عبارتی تاریخ ظهور ۱۳۶۹ یعنی به هر صورتی که بخواهید حساب کنید همان است که قران عنوان کرده است، ظهور با تاریخی مشخص و مکانی مشخص بدون چون و چرای این مردم و اولیاء امورشان که نه این امر به خواست من بوده و نه به خواست مردم، چیز نیست که خداوند در کتاب خود مرقوم داشته *وَالْعَاقِبَةُ لِلْمُتَّقِينَ* لازم است که بدانید سوره‌های یاد شده‌ای که دارای رمزند، حروف رمز ضمن ارتباط بین سوره‌ها جریان تاریخ و نشانه‌های آن را عنوان میکند و همچنین سیستم حکومت و نوع آن و بیک شک هیچ قدرتی در زمین نمی‌تواند جلوی آن را بگیرد مگر آنچه که در کتاب خدا برای شناخت تعیین کرده است آنهم در لوای دین و مذهب چنانکه در فیلمهای تاریخی موجود عنوان کرده است که دشمن سرسخت انبیاء و اولیاء از طریق دین و مذهب القاء شده از طرف پدران گروه موجود در هر زمان توسط اولیاء امور و پیروانشان است نه پادشاهان و امثال آنها که خود پادشاهان باز از اولیاء دینی و مذهبی زمان خود پیروی کرده‌اند، و فیلم جزء آیات و آفاق و انفس است که این نشان در دسترس و ساخته خود مردم این زمان است و سوال برانگیز است چرا که آنهاپی که مریم را سرکوب کردند اقرباء دسته اول خود مریم و علماء زمان بودند و سرکوب خود عیسی باز توسط همان اولیاء موجود بود نه از طرف حکومت وقت، حکومت وقت هم به توصیه علماء برخورد آنچنانی کردند و ... که خود آن را مشاهده کردید! اختلاف بین اهل تسنن و اهل تشیع در یک مسئله مَهر نماز که اهل تشیع از مهر استفاده میکنند و اهل تسنن بدون مهر نماز می‌گذارند.

کلمه مهر:	م	ه	ر	← ۱۱ هود و نزول ضحی؛ ۲۹ عنکبوت الم و نزول قریش
۴۰	۵	۲۰۰	= ۲۴۵	← ۱۱۴ سوره = ۲ باقی مانده ۱۷ اسراء و نزول ماعون و تعداد رکعات نماز
۱۳	۵	۲۰	= ۳۸	← ص والقران و نزول آن
۲۴	۲۷	۱۰	= ۶۱	← صف و نزول فصلت حم

مهر نشانی از موعود است و از آنجایی که مهر از جنس خاک است و سجده بر آن یعنی به خاک فرو رفتن و از سجده برخاستن یعنی از خاک برخاستن یا به عبارتی بعثت مجدد و سلام یعنی حضور نبی و صالحین، در کل، قران مربوط به وعده آخر و بعثت است که در سوره سجده فرماید: *أَعِنَّا لَفِي خَلْقِ جَدِيدٍ* و در سوره ق: *بَلْ هُمْ فِي لَبْسٍ مِّنْ خَلْقٍ جَدِيدٍ* و مشرکین در شک از این بعثت مجددند. لازم به یادآوریست که کلمه اعلیٰ سجده هر نمازگزار است و دارای «۱۹» آیه است که شرح آن در صفحات قبل گذشت و حرف نوزدهم ابجد «ق» است که موضوع آن مشخص و اگر توجه در نماز کنید عموم مسلمانان دو سوره در دو رکعت اول میخوانند: ابتدا سوره فاتحه که ضمن سپاس درخواست بندگان است به صورت جماعت و سوره دوم اخلاص *قُلْ* امر به رسول عصر است شرط نعمتها و هدایت خدا توحید است یعنی قبول رسالت است.

نزول سوره فاتحه ۵ و نزول اخلاص ۲۲ جمعاً ۲۷ برابر با نزول بروج والیوم الموعود و ترتیب رسمی سوره نمل است و هنوز اسلام موجود از این امر بی‌خبر است که نماز بر پایه زمان استوار شده است و برای همین ستون دین است و با توجه به تاریخ، ویل للمصلین عنوان شده است نه در طول تاریخ بلکه در شناخت علت که این علت را هیچ یک از اولیاء به آن اشاره نکرده است. این موعود طبق قران در تورا نیز ثبت شده است، تورا پنج کتاب است و کتاب پنجم سفر تثنیه موضوع موعود مطرح شده است، ۵ برابر با پنج وعده نماز و موضوع موعود در باب هجدهم است.

$۱۸ \times ۵ = ۹۰$  عدد ابجد حرف «ص» والقران است فلا غیر و این موضوع در سوره اعراف است.

آیه ۱۵۷، ۱۵۸ اعراف المے ص گرچه این آیه ۱۳۸۱ سال پیش نوشته شده است لیکن کلام آن با توجه به زمان ثبت شده در آن سوره است و هیچ ربطی به اعصار گذشته ندارد مخصوصاً ۱۵۸ اعراف قُلْ ... فَاٰمِنُوْا بِاللّٰهِ وَرَسُوْلِهِ الَّذِيْٓ اٰتٰىكُمْ اِیْشَانِ که اشاره به خود نکرده است بلکه اشاره به بعد از خود کرده و تاریخ موجود در سوره.

← کلمه اعلی: ←	ا	ع	ل	ی	۱۲۳
← مسد و نزول فتح، آیات سوره هفدهم اسراء	۱	۷۰	۳۰	۱۰	۱۱۱ =
← زمر و نزول اعراف المے ص	۱	۱۶	۱۲	۱۰	۳۹ =
← معارج و نزول نحل اَتَىٰ اَمْرٌ لِّلّٰهِ ...	۱	۱۸	۲۳	۲۸	۷۰ =

موضوع تاریخ ۱۳۷۰ در صفحات گذشته و اشاره به آن در سوره هفدهم آیه ۱۲ و اگر دقت کنید آیه آخر سوره هفدهم اسراء آیه ایست که در اذان ظهر نماز تهران خوانده میشود و این نشانی از موضوع است، کلمه اعلی که سجده هر نمازگزار است ۱۱۱ که تعداد آیات سوره هفده را نشان داد و بدون نقطه یعنی حذف نقطه از عدد، آیه ۱۲ سوره اسراء و ترتیب سوره یوسف که باز ۱۱۱ آیه است که اگر به «الر» آغاز سوره یوسف و حسابهای مربوط به آن در صفحات گذشته دقت کنید و بعد از الر تِلْكَ اٰیٰتُ الْكِتٰبِ الْمُبِيْنِ دقت کنید موضوع ذالک الكتاب را لمس خواهید کرد که نشانه‌هایی در این صفحات در رابطه با موضوع یوسف است و ... اگر ترتیب ابجد کلمه یوسف را جمع کنیم ۴۸ خواهد شد و ۴۸ فتح است که نزول آن ۱۱۱ برابر با آیات سوره یوسف است! ی و س و ف

$$۱۰ \quad ۶ \quad ۱۵ \quad ۱۷ = ۴۸ \text{ فتح و نزول نمل طس}$$

ترتیب الفباء کلمه یوسف ← ۲۸ ۲۶ ۱۲ ۲۰ = ۸۶ طارق است که نزول یوسف ۵۳ و سوره پنجاه و سوم قران نجم است و از آنجایی که درباره نجم دو سوره داریم یکی ۵۳ و دیگری ۸۶ و ستاره‌ها انواع مختلف است در اینجا منظور طارق است و اَلنَّجْمُ اَلثَّقَابُ نشانه خشکسالی‌ها و ... که در سال ۱۳۶۹ به عنوان یک طرح به آن اشاره شد و در سال ۱۳۷۱ ← یعنی الم، به طور سروده‌ای به زبانم جاری شد که با یک سرلوحه‌ای نوزده حرفی سرودها قسمت قسمت تا خود صبح نوشتم.

ا	ل	م
۱	۳۰	۴۰ = ۷۱

← کلمه قران:	ق	ر	ا	ن	۳۶؛ ۹۳
← ۹ توبه و نزول لیل در موضوع قُمِ اَللَّیْلِ ... سوره مزمل؛ ۳۶ یس و نزول طارق	۱۰۰	۲۰۰	۱	۵۰	۳۵۱ =
← ۳ آل عمران و نزول مزمل باقی مانده ۹ باز توبه و نزول لیل	۱۹	۲۰	۱	۱۴	۵۴ =
← قمر و نزول حجر الر	۲۱	۱۰	۱	۲۵	۵۷ =
← حدید و نزول لقمان الم					

اینک جمع اعداد کلمه قران ← ۳۵۱ + ۵۴ + ۵۷ = ۴۶۲ تشکیل دهنده کلمه سبت: س ۶، ب ۲، ت ۴۰۰ = ۴۶۲

۴۶۲ ÷ ۱۱۴ = ۴ نساء و نزول مدثر باقی مانده «۶» انعام و نزول مسد و عدد «۶» که از قبل به آن اشاره شد و ضریب قران و هفده سوره‌ای که با حرف ششم ابجد یعنی حرف «و» شروع شده است. اینک عدد را وارد جدول مثلث میکنیم: ۴۶۲ - ۱۲ ÷ ۳ = ۱۵۰ ← ۱۵۰ ÷ ۱۱۴ = سوره = ۱ باقی مانده ۳۶ یس و نزول طارق یعنی عدد آغاز مثلث ۳۶:

۴۶۲ ←	۱۱۵	۱۱۸	۱۲۱	۱۰۸	لیکن مربع ۴۶۲ - ۳۰ ÷ ۴ = ۱۰۸ ← کوثر و نزول تغابن خانه اول مربع	←	۳۷	۴۲	۴۱	
	۱۲۰	۱۰۹	۱۱۴	۱۱۹		۶ باز انعام و نزول مسد		۴۴	۴۰	۳۶
	۱۱۰	۱۲۳	۱۱۶	۱۱۳				۳۹	۳۸	۴۳
	۱۱۷	۱۱۲	۱۱۱	۱۲۲						

خانه آخر مربع ۱۲۳ ÷ ۱۱۴ = ۱ باقی مانده ۹ توبه و نزول لیل، ترتیب نزول توبه ۱۱۳ و قران ۱۱۳ بسم الله الرحمن الرحیم در آغاز سوره‌ها ...

اصولاً کلمه قران یعنی فراخوان و هر امتی فراخوانی و اجلی و کتابی و رسولی به زبان قوم خود دارد الا رسول عصر که کافه للناس است چرا که فراخوان به زبان عدد است و عدد یک گفتگوی جهانی است و همه کره زمین با این زبان آشنا است.

تبدیل کلمه قران به صورت حروف و صدای آنها و یا به عبارتی نام حروف یعنی:

تعداد نام سوره‌هایی که از این حروف حاصل شده است:

	ن		ا			ر		ق			
	ن	و	ن	ف	ل	ا	ا	ر	ف	ا	ق
۱- ق (والقران المجید)	۱۱	۱۰	۹	۸	۷	۶	۵	۴	۳	۲	۱

پنج سوره به وجود آمده است که هر کدام موضوعی را عنوان میکند، نام این پنج سوره متشکل از هفده حرف است و لابد میدانید که نماز پنج وعده و هفده رکعت است. اینک به ترتیب از آغاز قران نام پنج سوره را به طور مقطعه مینویسیم و از تعداد حروف آنها فاکتور میگیریم:

عدد سه حرف حاصل که تا نظام فاکتور گرفته شده، هفت حرف است:

۱۷	۱۶	۱۵	۱۴	۱۳	۱۲	۱۱	۱۰	۹	۸	۷	۶	۵	۴	۳	۲	۱
ق	ل	ف	ق	ن	ا	ق	ر	ف	ر	و	ن	ل	ا	ف	ن	ا
										← وق ق →						
										ق	ر	و	ل	ف	ن	ا

و ق ق و  
۶ ۱۰۰ = ۲۰۶ = ۲۰۶ هفتم آیه است

و صحت این حساب را نشان داد، عدد ۲۰۶ - ۳۰ ÷ ۴ = ۴۴ ترتیب الفباء نام صادق و ترتیب رسمی سوره دخان و نزول سوره مریم است.

ی ا ص ا د ق

۱۰ + ۹ + ۱ + ۴ = ۲۰۶ و این صحت خانه اول مربع عدد ۲۰۶ را تأیید کرد.

و عدد ترتیب ابجد رمز اعراف: ا ل م ص

۱۲ + ۱۳ + ۱۸ = ۴۴ باز هم مورد بالا را تأیید کرد. موضوع اعراف در صفحه‌های قبل در رابطه با قدر

عنوان شد و نیز در رابطه با محمد و ...

ذاریات ۵۱ یونس	قمر ۵۴ حجر	حدید ۵۷ لقمان	دخان ۴۴ مریم
واقعه ۵۶ صافات	جاثیه ۴۵ طه	ق والقران ۵۰ اسراء	رحمن ۵۵ انعام
احقاف ۴۶ واقعه	حشر ۵۹ زمر	طور ۵۲ هود	حجرات ۴۹ قصص
نجم ۵۳ یوسف	فتح ۴۸ نمل	محمد ۴۷ شعراء	مجادله ۵۸ سباء

← ۲۰۶ (یا صادق) ÷ ۱۱۴ = ۱ باقی مانده ۹۲ لیل و نزول نساء و عدد ابجد نام «محمد» ...!

در این جدول آیات مربوط به ظهور در پاره‌ای از سوره‌های داخل جدول عنوان شده است مخصوصاً مورد سوره قصص و ... که در صفحات قبل به آیات مربوط به ظهور اشاره شده است و اگر دقت و توجه شود مسئله خاتم اگر غیر از آن باشد که به آن اشاره شد یک تناقض در رابطه با آیات مربوط به ظهور به وجود خواهد آمد چرا که رسالت و نبوت در محمدی که آن را ربط به ۱۳۸۰ سال پیش داده‌اند ختم میشود در صورتی که آنکس که موعود است و ظهور میکند طبق آیات مندرج در احادیث، هم رسول است و هم نبی مگر اینکه آیات گنجانده

شده در احادیث ظهور و پاره‌ای از آیات قران را رد کنیم و حروف مقطعه و تاریخهای گنجانده شده در پاره‌ای از رموز و سوره‌ها را نادیده بگیریم که

آنها ممکن نیست. پس بنابراین غلط بودن آنچه که مردم بر آنند حتمی شده و چاره جویی و به رسانه‌ها کشاندن این امر حتمی و الزامی است!؟

میدانم آخرین تلاش شما استفاده از دارو و بهانه جنون است هرگاه اقدام کنید هیچ فرقی با دار ندارد چنانکه در طول یازده سال اقدام به مسائل گوناگون کرده‌اید برجسبها و عنوان کردن هر گونه مسائلی بر توطئه‌ای بر علیه این امر هیچ چیزی نمی‌توان آن را نام نهاد و بنده پیش پیش صحنه‌ها را میبینم و چنان برنامه ریزی کرده‌ام که اگر گروهی غیر از گروه دولت شما اقدام کند باز دولت شما باید جوابگو باشد چرا که حفظ و حراست از جان را از من به عناوین مختلف گرفته‌اید و همچنین موضوع دفاع از جان را آنها با توجه به برجسب جنون و مخصوصاً اعتیاد و ... هیچ بهانه‌ای و هیچ برجسبی بر این موضوع، موضوع را عوض نمی‌کند و دولت شما موظف به حراست از جان من است چه بخواهد و چه نخواهد چنانکه متقابلاً همه چیز را از من گرفته‌اید و هر بی‌سر و پای جرأت توهین و دست درازی را به خود داده است و شما بر این امر خود شاهد بوده‌اید!؟

به این ترتیب سوای استفاده از سند جنون به سود خودتان به عنوان دارو و درمان و ناکامی برابر است با خطا بر خطا افزودن و اگر من از سند جنون به سود خود بهره‌برداری میکنم حق مسلم من است چون با این کار بازوی دفاعی اینجانب را از من گرفته‌اید و مقامی که حق مسلم من است غصب کرده‌اید؟! ای عجب حسین پرستانی که ناقض صاحب سند از تورا تا قران شده‌اند و مجالس سوگواری را بهانه کرده‌اند؟! آنان که فرق بین احمد و محمد را فهمیدند و لمس کردند میدانند که آنچه که بنا نهاده شده است دیگر جایی ندارد چرا که فاصله تاریخ خود بیانگر آن است که ساختند و پرداختند تا به امروز که باید حقیقت امر دین روشن شود و دین واحدی که از طرف خدای واحد است نمی‌تواند اینهمه اختلاف را در خود جای دهد مگر آنکه خدایانی ساخته و پرداخته باشند که بی‌شک چنین است. هر گروهی به تبعیت از هوای نفس خود پرداخته است نه آنچه که در کتب آسمانی بنا نهاده شده است و به تحکم بین از دار دنیا رفته‌ها پرداخته‌اند و به میل خود برای هر گروهی دوزخ و بهشتی را بنا نهاده‌اند که چه کسی به بهشت میرود و چه کسی به دوزخ و ... و غافل از اعمال خود گردیده‌اند.

کلمه ایران:	ا	ی	ر	ا	ن	۲۸؛ ۱۰۳
← ۱۰ یونس و نزول فجر ؛ ۲۸ قصص و نزول تین والزیتون	۱	۱۰	۲۰	۱	۵۰	۲۶۲ =
← ۲ باقی مانده ۳۴ سباء و نزول ق والقران المجید	۱	۱۰	۲۰	۱	۱۴	۴۶ =
← احقاف و نزول واقعه	۱	۲۸	۱۰	۱	۲۵	۶۵ =
← طلاق و نزول جائیه						

نامه سلیمان به سوی سباء که عنوان آن بسرا ... بوده، وسط بسرا ... «ری» که متعلق به ایران است، جمع عدد بعد از حذف یک نقطه از جمله اعداد کلمه «ایران» قصص آمد با رمز طسم که شرح مختصر آن گذشت و با حذف کل نقطه‌ها از عدد، یونس با رمز «الر» که جمعاً شش حرف و با این حروف، آغاز نام چهل سوره به وجود خواهد آمد که میتوانید موضوع و محتویات آن را با توجه به فراگیری موضوع این کتاب در قالب پند و مثال درک و لمس کنید مخصوصاً یونس آیه ۴۷ به بعد که موضوع موعود است و قصص موضوع و تَرِيدُ أَنْ نَمُنَّ ... و آیه ۵۹ آن ...

مجموع قصص و یونس:  $۲۸ + ۱۰ = ۳۸$  ص والقران ذی الذکر ...

جمع کل عدد کلمه ایران:  $۱۰ + ۲۸ + ۲۶۲ + ۴۶ + ۶۵ = ۴۱۱$  که موضوع تاریخ ۱۳۶۹ برابر با ۱۴۱۱ است و برای صحت این امر  $۴۱۱ \div ۱۱۴$  سوره قران = ۳ باقی مانده ۶۹ همان عدد طس و موضوع تاریخ، اگر امروز هیچ گروهی زیر بار هیچ امری نمی‌رود به سبب یا بی‌اطلاعی از القانات پدران گذشته این گروه است و یا به سبب خطایای نابخشودنی که مرتکب شده‌اند و بی‌شک خطایایی که مرتکب شده‌اند. امروز آنچه شما به نام دین و مذهب میبینید پوششی بر حقیقت امر است و یا به گفته خود قران دستاویز است، دستاویزی که آن را مکر گویند و این مکرها اندر پی خطایا و بی‌دانشی است که در سوره یونس به آن اشاره شده است و غفلت از تاریخی که در قران ثبت شده است.

عدد نام صادق:	ص	ا	د	ق	۲۴؛ ۱۵۳
← ۱۵ حجر و نزول کوثر ؛ ۲۴ نور و نزول عبس	۹۰	۱	۴	۱۰۰	۱۹۵ =
← ۱ باقی مانده ۸۱ تکویر و نزول نازعات	۱۸	۱	۴	۱۹	۴۲ =
← شوری حمعسے ق و نزول فرقان	۱۴	۱	۸	۲۱	۴۴ =
← دخان حم و نزول مریم کهیعے ص					

جمع عدد:  $۱۵ + ۲۴ + ۱۹۵ + ۴۲ + ۴۴ = ۳۲۰ \div ۱۱۴$  سوره = ۲ بقره الم و نزول قلم ن، باقی مانده ۹۲ ← عدد ابجد نام محمد و ترتیب سوره لیل و نزول سوره نساء، و اگر ترتیب دو سوره نساء و لیل را جمع کنیم:  $۹۲ + ۴ = ۹۶$  ← علق اقراء و نزول سوره رعد

ص ← صفات ۳۷ ← ۳ سوره	ا ← آل عمران ۳ ← ۱۴ سوره
د ← دخان ۴۴ ← ۱ سوره	ق ← قصص ۲۸ ← ۸ سوره
اخلاص و نزول مائدة ۱۱۲ شعراء و نزول شمس	
۱۱۲ + ۲۶ = ۱۳۸ ÷ ۱۱۴ = ۱ باقی مانده ۲۴ نور و نزول عبس	

در اینجا ثابت میشود که نزول و ترتیب رسمی سوره‌ها رمزی است که بر همگی روشن خواهد شد و هیچ عددی بدون حکمت نبوده و نیست. بعضی از امور نشانه است نشانه‌ای برای سنجش زمان و آنچه که از آن باقی مانده است که همه امور بر پایه زمان بنا شده است که این زمان نه ساعتی پس و نه ساعتی پیش میشود.



در صفحات قبل موضوع محمد که اشاره به ص والقران است و نزول سورۀ محمد که ۹۵ است و ۹۵ باز اشاره به «ص ا د» است، مطرح شد. در اینجا نام سوره‌هایی که آغاز آنها بعد از حذف «ال» اضافه با هر کدام از این سه حرف «ص ا د» شروع شده است و تعداد آنها را مینویسم تا که به حقیقت این امر واقف شوید:

جمع ترتیب اولین سوره‌هایی که با حروف ص ا د شروع شده است ۸۴ انشقاق و نزول روم الم که موضوع بعثت در آیه ۵۶ روم مورد بحث قرار گرفته است. روم سورۀ ۳۰ + تعداد آیات ۶۰ = ۹۰ عدد ابجد حرف «ص» است، تعداد سوره‌هایی که با این حروف نامشان شروع شده است ۱۸ سوره‌اند، حرف هجدهم ابجد باز «ص» است.

ص ← صافات ۳۷ ← ۳ سورۀ  
 ا ← آل عمران ۳ ← ۱۴ سورۀ  
 د ← دخان ۴۴ ← ۱ سورۀ  
 انشقاق و نزول روم ۸۴ ۱۸ کهف و نزول کافرون  
 $۱۸ + ۸۴ = ۱۰۲$  تکاثر و نزول نور و کلمه «بسم»

ع	ل	ی
۱۶	۱۲	۱۰
$۳۸ =$		

ترتیب رسمی سورۀ کهف نیز ۱۸ است، تعداد آیات کهف ۱۱۰ که کلمه «علی» به عدد ابجد است و ترتیب ابجد این

کلمه که باز «ص» والقران است و ترتیب الفباء کلمه بسم که شرح آن در صفحات قبل گذشت باز ۳۸ است و سورۀ ۳۸ قران باز ص است. در اینجا موضوع آن از تمام جهات ثابت شده است و این امر و نظام این کتاب از عهدۀ بشر خارج است و اگر از طرف غیر از خدا بود در آن اختلاف بسیار پیدا میشد و گفتیم عدد ۱۰۲ عدد دو حرف «ب ق» که تنها دو حرف نام سورۀ بقره الم و موضوع ذالک الكتاب است و در این امر شکی وجود ندارد. پس لذا مردم پیرو قران اعم از خاص و عام مؤظف به روشن کردن این موضوع هستند و الا بعد از این تاریخ هیچ قدرتی توان شفاعت و حمایت این مردم را از کیفر خدا نخواهد داشت و اولیائی که به سرکوب و کتمان این امر پرداخته‌اند و به این وضع ادامه دهند باید بازخواست شوند چرا که طرح نجات این سرزمین و موضوع اقتصادش داده شده بود و از آغاز عرض کردم که این دولت اقدام نخواهد کرد و این موضوع ثابت شد.

و اما موضوع «ق ا ف»:

سجده با رمز الم را به دقت بخوانید که عواقب کار را بدانید که حتم بدانید پادشاه مقرر در کتاب خدا ثبت شده است و ارتباط سجده با ق والقران المجید در رابطه با بعثت مجدد و انکار آن توسط این گروه مستولی بر کتاب، سجده آیه ۱۰ *أَتَىٰ خَلْقِي جَدِيدٍ* و در سورۀ «ق» آیه ۱۵ *بَلْ هُمْ فِي لَبْسٍ مِّنْ خَلْقٍ جَدِيدٍ* و مجموع این دو آیه ۲۵ ← فرقان و نزول قدر که شرح آن گذشت.

ق ← قصص ۲۸ ← ۸ سورۀ  
 ا ← آل عمران ۳ ← ۱۴ سورۀ  
 ف ← فاتحه ۱ ← ۸ سورۀ  
 سجده الم و نزول همزه ۳۲ ۳۰ روم و نزول قارعه  
 $۳۰ + ۳۲ = ۶۲$  جمعه و نزول شورئ حمعسق

نزول سورۀ «ق» ۳۴ که در برابر ترتیب رسمی سورۀ سباء و موضوع بسم الله الرحمن الرحيم است و ترتیب رسمی سورۀ ق ۵۰ در برابر ترتیب نزول سورۀ اسراء یعنی سورۀ هفدهم است و موضوع تاریخ عنوان شده در صفحات قبل که غیر قابل انکار است در ضمن به سبب کمبود مالی به سبب تحریمهای همه جانبه، اشاره به تمام حسابها نکرده‌ام و همه امور به طور خلاصه به آنها اشاره میکنم و این امر نیازمند کمک مالی است که بتوان بسیاری از مسائل را عنوان کرد که این‌جانب در سال ۱۳۷۹ اقدام به افتتاح حساب جاری در شعبۀ مرکزی بانک کشاورزی استان ایلام به شماره ۲۵۰۱۰ و به شماره حساب ۲۰۴۲ بنام صادق حیدری پشتکوهی جهت یاری رساندن به این امر نمودم و کسانی که مایل به کمک در این امرند با توجه به شماره حساب بالا میتوانند کمک کنند، از هر گونه یاری رساندن به امر سپاسگزارم و این امر با توجه به آیه ۱۹۵ سورۀ بقره و با توجه به آیه ۲۵۴ بقره که بعد از این آیه، آیه الکرسی مطرح شده است پس لذا دریغ در این امر سبب هلاک است!؟

(توضیح: شماره حساب فوق به علت وفات آقای صادق حیدری در تاریخ ۱۳۸۴/۱۰/۲۴ ه. ش مسدود شده است)

بدانید که قرآن بر شش امر استوار است: ۱- حرف ۲- کلمه ۳- آیه ۴- سوره ۵- حزب ۶- جزء

که موضوع آن در عناوین و مسائل مختلف مطرح شد که خلقت زمین و آسمان در ۶ روز و ضریب قرآن ۶ و از مجموع پیامبران یاد شده در قرآن تنها شش پیامبر سوره بنام دارند و آخرین سوره قرآن که ناس است ۶ آیه و حرف ششم الفباء حرف «ح» و نام شش سوره‌ای که با حرف «ح» شروع شده است: ۱- حجر که در آیه ۱۴، ۱۵ در مورد عصر فضا سخن رانده و گفتگوی فضانوردان در بهبودگی این سفرها و ...

۱- حجر ۲- حج ۳- حجرات ۴- حدید ۵- حشر ۶- حاقه  
ترتیب سوره‌ها ← ۱۵ ← ۲۲ ← ۴۹ ← ۵۷ ← ۵۹ ← ۶۹ = ۲۷۱  
که عدد ابجد رمز سوره سیزدهم که رعد است: ا ل م ر  
↑  
۲۷۱ = ۲۰۰ + ۴۰ + ۳۰ + ۱

که نزول این سوره ۹۶ است و در برابر سوره علق که اولین سوره در ترتیب نزول است میباشد.

۲۷۱ ÷ ۱۱۴ = ۲ باقی مانده ۴۳ که رعد ۴۳ آیه است، آیه چهل و سوم آن را بخوانید! اگر در صدد تکفیر نبودند این آیه نوشته نمی‌شد.

پس بنابراین شما به تظاهر در دین و مذهب و جامه و ردا و یا سن شخص نگاه نکنید، جوایای حقیقت امر باشید و علت تن ندادن به این موضوع و عنوان نکردن آن و ادامه به بازی دیرینه هزار و اندی سال گذشته که چرا پیروان کتاب خدا به جای پیشرفت، رو به عقب رفته‌اند و به جای حل اختلافات دینی و مذهبی به اختلافات و از همگسیختگی بیشتر پرداخته‌اند، حال آنکه هم خدا واحد است و هم دین واحد است و هم موعود واحد است و هم زمان واحد است در صورتی که ادیان از هم گسیخته و مذاهب هر گروهی بر یک رأی جداگانه است که هیچ گروهی با گروه دیگر در رابطه با ایدئولوژی واحد همخوانی ندارد و هر گروهی خود را احق از گروه دیگر میدانند حال آنکه در این برهه از زمان و در خصوص مسئله موعود چه موافق و چه مخالف نظام حاکم و یا مسائل دین و مذهب، درباره این موضوع بعد از گذشت یازده سال لب نگشوده‌اند در صورتی که همیشه ریزترین مسائل اختلافاتشان را مطرح میکنند و هر چیزی که مطرح میشود، دشمنی با دین و مذهب و ملت و ... عنوان میشود!؟

در صورتی که این موضوع دعوت به توحید و حل اختلافات دینی و مذهبی است و حضور در رسانه‌های سمعی و بصری رهبران مجمع الادیان است و این موضوع کلاً فقط به زیان تعداد معدودی از اشخاصی است که مانع رشد و حرکت صحیح‌اند والسلام و شاید به زیان هیچ احدی هم نباشد.

در قرآن به پنج وعده بودن نماز با توجه به سوره اعلیٰ و به صُخْفِ موسی که پنج کتاب است اشاره شده و همچنین تعداد سوره‌هایی که آغاز آنها الحمدلله است پنج سوره‌اند که: ۱- فاتحه ۲- انعام ۳- کهف ۴- سباء ۵- فاطر

و موضوع یاد پروردگار در سوره طه آیه ۱۳۰ آمده است که فرماید: یاد کن از پروردگارت قبل از طلوع آفتاب و قبل از غروب آن و در دل شب و دو طرف نهار یعنی قبل از ظهر و بعد از ظهر که در سوره هود اَلصَّلٰوةَ طَرَفَیْ اَلنَّهَارِ در آیه ۱۱۴ باز تأیید شده است لیکن چرا صبح دو و ظهر ۴ و عصر ۴ و مغرب ۳ و عشاء چهار سخنی گفته نشده است اما رویهم رفته هفده رکعت است و حرف هفدهم ابجد «ف» که آغاز نام فاتحه و آغاز نام فاطر است یعنی از اولین سوره‌ای که آغاز آن الحمدلله است الی آخرین سوره‌ای که آغاز آن الحمدلله است و فاطر سوره سی و پنجم است و وسط ۳۵ عدد هجدهم است که سوره کهف است و باز آغاز آن الحمدلله است. وعده‌های نماز پنجگانه طبق آیه فوق الذکر با وعده‌های نمازی که جمله پیروان قرآن میخوانند همخوانی ندارد چرا که قبل از غروب آفتاب را هرگز نخوانده و نمی‌خوانند و بعد از غروب به نام نماز مغرب آن را میخوانند، موضوع طرفی النهار یعنی قبل و بعد از ظهر را میتوان گفت نماز قبل از ظهر و عصر، لیکن نمیتوان ربط به نماز قبل از غروب داد و این امر ساده و روشن است. حال چرا اهل تسنن نمازها را جدا جدا میخوانند و بر حسب پنج وعده است و چرا اهل تشیع ظهر و عصر را با هم میخوانند و مغرب و عشاء با هم، مسئله‌ایست علیحده که در اصل موضوع اوقات نماز هر دو بر حسب آنچه که در قرآن از وقت تعیین کرده است نمی‌خوانند و اما حرف

هفدهم الفباء «ظ» ظهور است که در صفحات قبل به آن اشاره شد. در ضمن چیزی بنام نماز کوتاه نداریم که بر حسب متر و کیلومتر باشد، الا اینکه در سرزمین دشمن باشید و در حال جهاد و بیم کشته شدن داشته باشید و این موضوع نماز شکسته در سوره نساء آیه ۱۰۱ است وَإِذَا صَرَبْتُمْ فِي الْأَرْضِ ... و کلاً سه مورد نماز شکسته اعلام شده توسط علماء، یعنی در سه مورد چهار رکعتی نماز شکسته اعلام کرده‌اند یکی ظهر و یکی عصر و یکی عشاء که چهار رکعتی‌اند و کلاً شش رکعت از کل نماز کم میشود و باید علت متر و کیلومتر را از خودشان پرسیم.

چرا که در قرآن متر و کیلومتر تعیین نشده است و دو مورد صبح و مغرب را شکسته اعلام نکرده‌اند در صورتی که در آیه مورد نماز کوتاه وقتی تعیین نشده است و در این مورد خاص چیزی در دست نیست. حداقل شکسته توسط علماء ۲ الی ۶ در نظر گرفته شده است آنهم بر حسب فاصله از جایگاه نه بر حسب زمان جهاد و در سرزمین دشمن چنانکه قرآن اشاره کرده است و باید از این کار منظوری باشد و بی‌شک این منظور عددی و بر حساب است، بی حساب نبوده و نیست که ان شاء الله زمان باشد و این امر مطرح شود که از زبان خود آنها بشنویم.

این موضوع از دو تا شش بر حسب اوقات دور افتادن از جایگاه است که امکان دارد فرد مسافر یک وعده دور از جایگاه خود باشد و امکان دارد دو وعده و امکان دارد سه وعده و هر وعده دو رکعت کم میشود. اگر یک وعده دور شود ۱۵ رکعت خوانده میشود و اگر دو وعده دور شود ۱۳ رکعت خوانده میشود و اگر سه وعده دور شود یازده رکعت خوانده میشود و میدانم همگی غافل از این امرند لیکن برای روشن شدن موضوع آن را عنوان میکنم.

حروف یازدهم الفباء و سیزدهم و پانزدهم را مینویسم و آن را عدد ابجد میدهم و سپس سه حرف ابجد با عدد ابجد آنها:

$$\begin{array}{r} \text{ز ش ض} \\ ۱۱ \quad ۱۳ \quad ۱۵ = ۳۹ \text{ زمر و نزول اعراف} \div ۳ = \text{موضوع} = ۱۳ \text{ رعد المر و نزول عصر} \\ ۷ \quad ۳۰۰ \quad ۸۰۰ = ۱۱۰۷ \div ۳ = \text{مورد} = ۳۶۹ \text{ عین تاریخ موضوع ظهور} \\ ۷ \quad ۲۱ \quad ۲۶ = ۵۴ \text{ قمر و نزول حجر} \div ۳ = \text{مورد} = ۱۸ \text{ كهف و نزول كافرون} \end{array}$$

و اما حروف یازدهم و سیزدهم و پانزدهم ابجد:

$$\begin{array}{r} \text{ک م س} \\ ۲۰ \quad ۴۰ \quad ۶۰ = ۱۲۰ \div ۳ = ۴۰ \text{ غافر و نزول جن} \end{array}$$

اگر  $۱۲۰ \div ۱۱۴ = ۱$  باقی مانده «۶» و این صحت موضوع را میرساند که از جمله هفده رکعت، شش رکعت در نماز شکسته کم میشود.

حرف «ب» که آغاز تمام سوره‌های قرآن است عدد ابجد آن ۲ + ترتیب ابجد آن ۲ و ترتیب الفباء آن ۲ جمعاً «۶» است.

نام سوره‌هایی که با حرف «ب» بعد از حذف «ال» اضافه، شروع شده است هفده حرف است و چهار سوره‌اند و از آن یازده حرف خالص است:

بقرة - بروج - بلد - بینه

۱۷	۱۶	۱۵	۱۴	۱۳	۱۲	۱۱	۱۰	۹	۸	۷	۶	۵	۴	۳	۲	۱
ت	ه	ن	ی	ب	د	ل	ب	ج	و	ر	ب	ت	ه	ر	ق	ب
						ن	ی	د	ل	ج	و	ت	ه	ر	ق	ب

باز شش حرف از مجموع هفده سوره کم شد که برابر با موضوع نماز است و شکستگی آن و بی‌شک موضوع تاریخ اعلام شده صفحات قبل.

والسلام علی من اتبع الهدی و دین الحق.

## «معجون شفابخش»

این معجون برای تقویت بدن و مقابله با انواع بیماریها مناسب است.

طرز تهیه معجون شفابخش:

۱- عسل ۲۵۰ گرم

۲- زعفران نیم مثقال یا ۲ گرم

۳- هل ۱۰ دانه پوست کنده

۴- شکر یک لیوان

۵- شیر یک لیتر

۶- انجیر تازه و خوب نیم کیلو

ابتدا انجیر را پاک کرده و میشوییم بعد همراه با یک استکان آب داخل قابلمه ریخته و روی شعله با حرارت کم میگذاریم تا کمی نرم شود. سپس به ترتیب شیر، زعفران، هل و شکر را اضافه میکنیم و روی شعله با حرارت کم دائم مخلوط را هم میزنیم تا شیر تقریباً بخار شده و معجون غلیظ شده و بدون آب باشد.

سپس قابلمه را از روی اجاق برمیداریم و بعد از حدود ده دقیقه که کمی خنک شد عسل را اضافه میکنیم.

بیمار به صورت صبحانه دو قاشق از معجون را همراه با چند انجیر خشک بخورد.